

(19)  
(12)

(KR)  
(B1)

(51) 。 Int. Cl.<sup>7</sup>  
A44B 19/26

(45)  
(11)  
(24)

2004 03 06  
10-0421396  
2004 02 23

(21) 10-2001-0059684  
(22) 2001 09 26

(65)  
(43)

10-2002-0025735  
2002 04 04

(30) JP-P-2000-00299999 2000 09 29 (JP)

(73) 가 가 1

(72) 가 13

124-16

(74)

:

(54)

가  
(14) , (12) (20) (2) (25) (3) 가 (14) (12) . 가  
(15) (13) (18) (17) (14) (2) 3) (2) 3)  
(13) (18) (13) 가 (14) 가 (25) (25) (15)

3

1 1  
2 1 II-II  
3 2

4 2 가  
 5 가 2 V-V  
 6 가 2 VI-VI  
 7 2  
 8 7 -  
 9 가 8 IX-IX  
 10 8 X-X  
 11

1: 2: (翼板) 3:  
 4: 7: 9:  
 11:가 ( ) 12: 13:  
 14:가 ( ) 15: 17:  
 18: 19:가 20:  
 21: 22: 25: (反轉部)  
 26: 27: P:

가 (flange)  
 (inverted portion)  
 가 (2') 가 (14') 가 (12') 가 (14')  
 가 (17') 가 (14') 가 (14')  
 가 (31') 가 57-7313  
 가 (lateral pulling load)  
 가 (slip out) 가  
 가 (2') 가 (14') 가 (14')  
 가 (14') 가 (17') 가 (14') 가 (14')  
 가 (17') 가 (31') 가 (14') 가 (12') 가 (13')  
 가 (21') 가 (25')가 가 (14') 가 (21')가 가 (13')  
 가 V 가 가 가  
 가 가 가 가 가



, 4 (1) (21) (21) (25)가 5  
 , 가 (12) (15) (12) 가 (14) (23)  
 (P) (25) 6 (12) (P) (27)  
 21) , 4 (12) 5 (21)가 (P)  
 (21)가 (21) (25) (15) (21)가  
 7 8 2 (1) (2) (20)  
 (12) (9) (2) (5) 8 (2)  
 (4) (17) (20) (23) 가  
 (11) (2) (20) (25) (12)  
 (12) 가 가 (14) (20) (25)  
 (12) 가 (14) (2) (13) (4) (15)  
 (20) (23)가 (P) (18) (13) (15)  
 (2) 가 가 (14) (15) (15) (18)  
 (15) (20) (25)가 (20) (25) (15) 가  
 (13) 가 (14) (4) (9) (7) (20) (24)  
 (14) 가 (11) (2) 가 (11) (13) (9)  
 가 (10) (27) (26) 가 (11) (19) (20) (24)  
 (20) , (21) (22) (20)  
 , 9 10 2 (1) 가 (20)  
 (22) (1) 가 (23)  
 (22) 9 (18) (25)가 (15)  
 (18) (25) (13) 가 (14), (23)가  
 (12) (1) (2) (20) (3) (25) 가  
 (14) , 가 (15) (12) (18) (17) (13) (2) 3) 가  
 (14) (25) (18) (20) (25) 가  
 (20)가 (25)가 (15) 가 (14) 가  
 가 , (12) (15) , (12) 가 (14)  
 (18) 가 (13) 가 가  
 가 (20) (25) (3)  
 가 가 (4) (17) (2) (3)  
 가 (11) (12) (13) 가 (19) (P)  
 (15) (4) (20) (20)

가 , (20) (26) 가 , (20)  
 2) 가 , (20) 가 (21) (2)  
 , (21) (20) (27)  
 , (22) , .

(57)

1. (1) (2) (3) 가 (12)  
 , (20) (25) 가 (14)  
 가 (14) (12) (18) (2 3)  
 ) 가 (14) (15) , 가 (18) (17) (13)
2. 1 (12) (15) , (12)  
 (18) (13) 가 (14)
3. 1 (4) (17) (2) (3) 가  
 (11) , (12) (13) 가 (19)  
 , (15) (4) (20) (P)
4. 1 (20) 가 (21)  
 (21) (27)
5. 1 (20) 가 (22)  
 (22) (27)

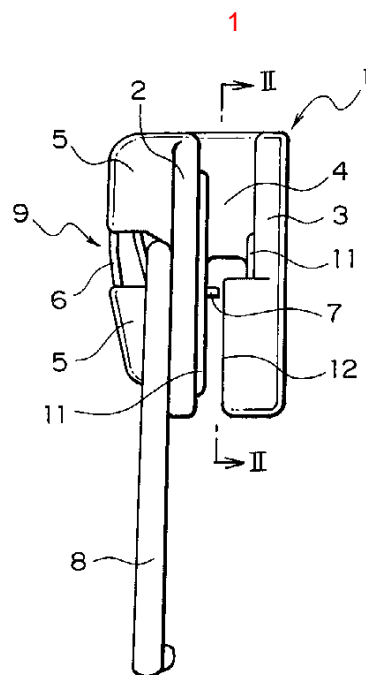

2

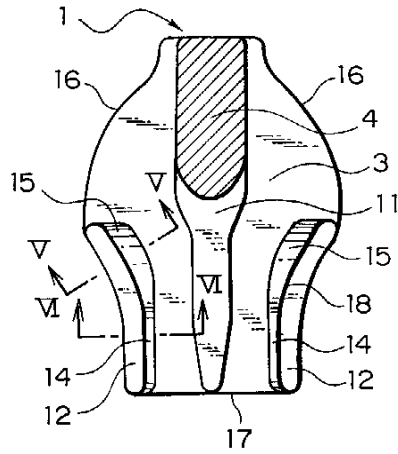

3

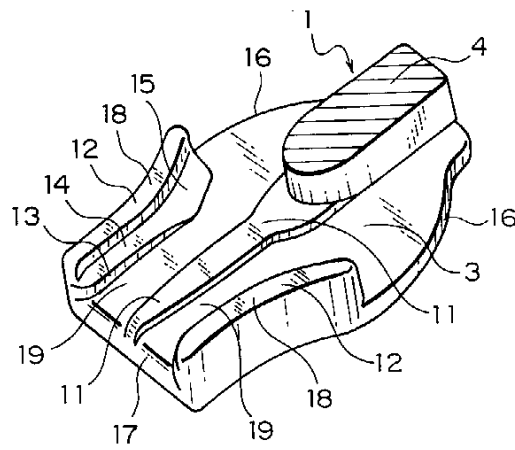

4

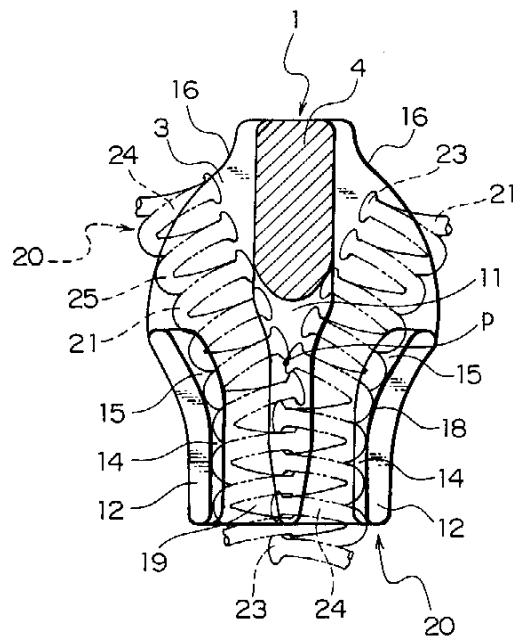

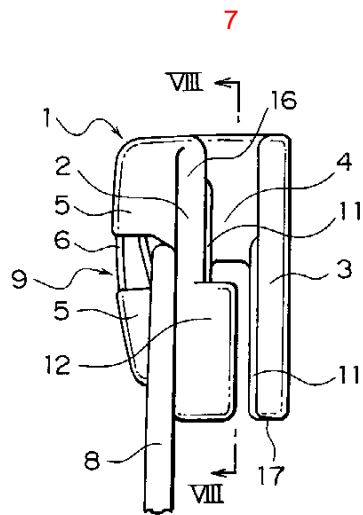
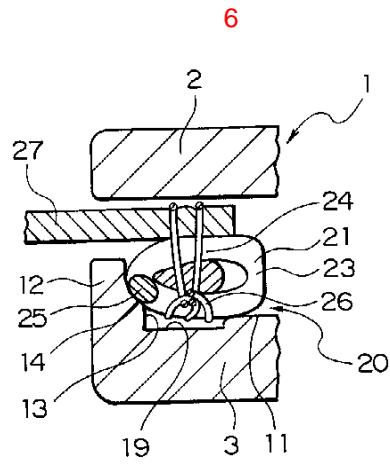
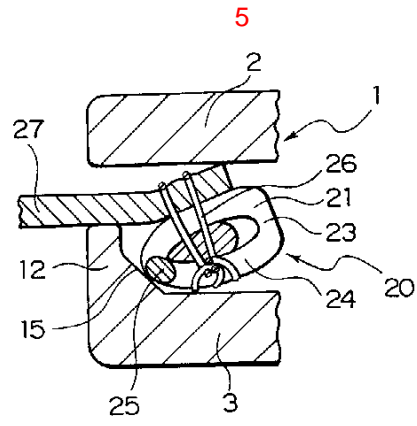

8

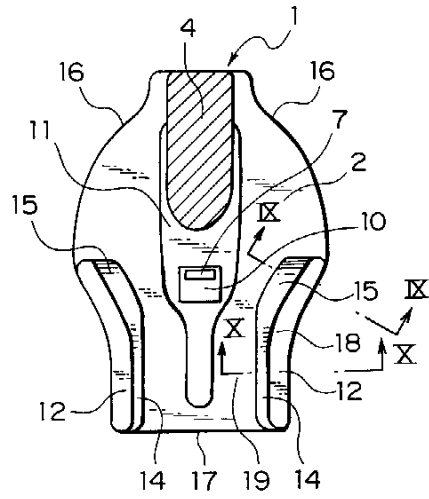

9

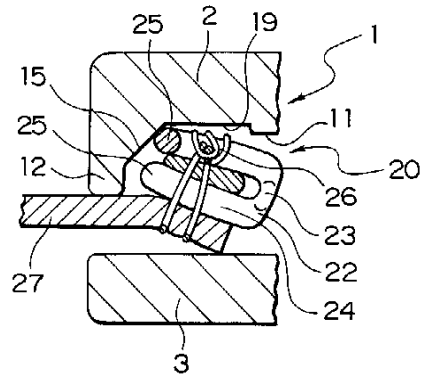

10

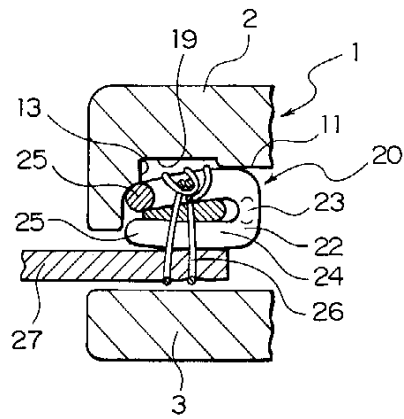



11  
< 종래 기술 >

