

(19)
(12)

(KR)
(B1)

(51) 。 Int. Cl. ⁶
H01L 21/30

(45)
(11)
(24)

2002 04 22
10 - 0319483
2001 12 19

(21) 10 - 1997 - 0006623
(22) 1997 02 28

(65) 1997 - 0063518
(43) 1997 09 12

(30) 96 - 42921 1996 02 29 (JP)

(73) 가 가
가 가 4 1
1

(72) 가 480 1 가 가

(74)
:

(54)

, (1) (4) (1), (가 (2)) (3) .
(1) (1) (4) (4) . (3)
(1) . (4) (4) .

가

1 가 200mm 700mm
가

2 5mm

가

가

가

가

가

가

가

가

가

가

가

(閉止)

< 1 >

1

1

1

(1), ()

(2)

(3)

(1) (4) , (1)

(1) (1)

(1) () (4)

(4)

(1) (17) 가 (18)

(17) (4) (11) (12) (13)가 (1)

(13)

(17) 가 (18)

(14) 가 (1) (14) (14)

(15) (1) (15)가 (14)

(14) 가 (1) (1) (4) (1) (4)

가 (1) (15)

(1) (16)가 (16) (1) (1) 가

(4) (4) (16) (17) 가 (4)

(4)

(16) (16) 가 (1)

가 (1) (1) (3)

(3)가 (1)

(2) (1) (4) (2)

1) (2) (21) (2) (22) (2)

(2) 가 (21) (4) (2)

(21) (2) (1) (4)

(3) (3) (34) (1) 가 (3)

(1) (3) (34) (34) (35)

(3)

(1) (35) (3) (31) (32) (33)가 . (33) (4)
(21) 가 .

, . 2 5

(1) 2 , (1) (3) (4) (1) .
(4) (1) (4) (4) 1
(13) .

(2) 3 , (1) ()
(4) (2) (21) (2) 1 가
(22) (4) .
(21) (21) (4) .
(21) .

(3) (2)가 가 , 4 (3)가 ()
1) 가 , (3)가 (1) (1) (4) .
(34) . , 1 (3) , 1 가 (33) 가 , (4)
(21) 가 , (21) 가

가 가 (4) (17) ()
, 가 , (4) , (1) (16)가

(4) 5 (3)가 , (4) ()
(1) , (14) (1)
(4) 가 (1) (4) .
(4) (4) .

(1) (3))가 , (2) ()
(21) , (21) (2) (4)
(4) 가 . ,
(4)

(4) (21) (21)
(21) , (21) (4)
(4) , (4)

< 2 >

2 () 6 2
 6
 (4) (1) (4) (2)
 (4) (21) (3) (1)

가

(57)

1.

가

2.

1

3.

2

가

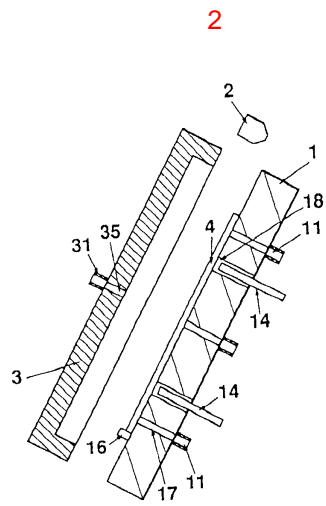
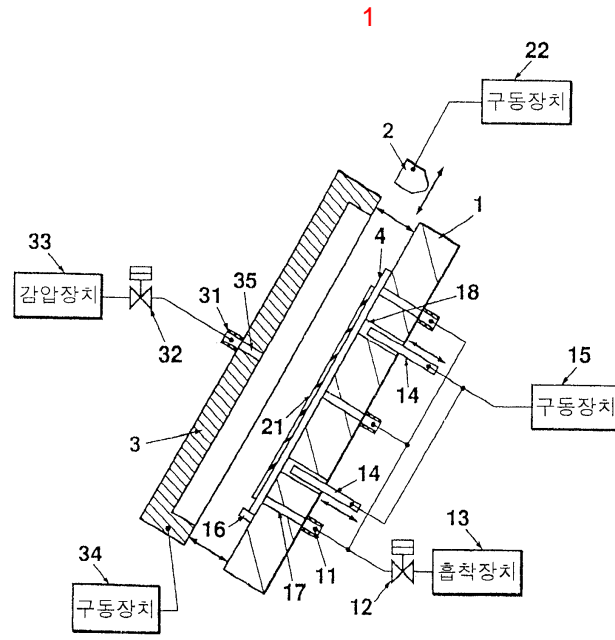

3

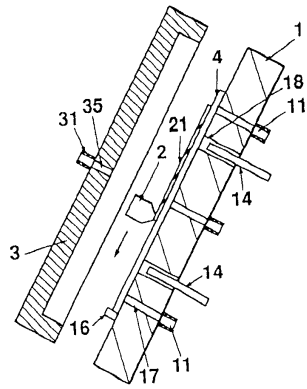

4

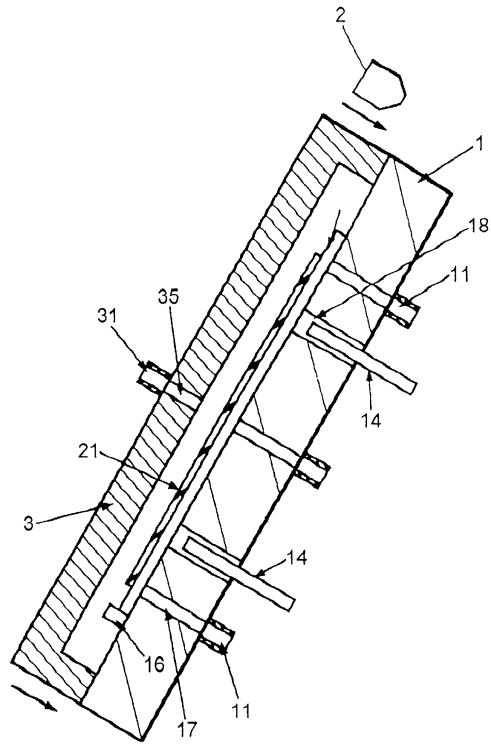

5

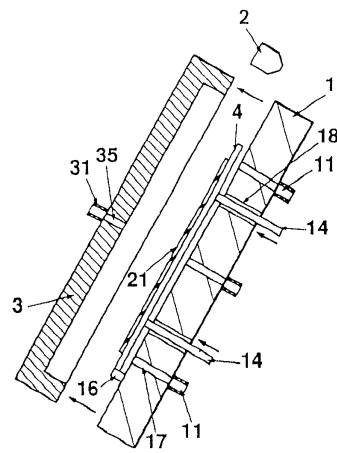

6

