

(19)
(12)

(KR)
(B1)

(51) 。 Int. Cl.7
B60K 37/00

(45)
(11)
(24)

2004 12 14
10-0461796
2004 12 03

(21) 10-2002-0003650
(22) 2002 01 22

(65)
(43)

10-2003-0063503
2003 07 31

(73) 140-2

702-19 20

(72) 102-1804

4 70-22

, 48034, , 25900

() 3 305 -904

5 505-5810

(74)
:

(54)

가 가 가 가
가 가

- 1
- 2 1
- 3 1 A-A
- 4 1 B-B
- 5 1 C-C

< >

- 10 :
- 12 :
- 14 :
- 16 :
- 18, 20 :
- 22 ;
- 24 :
- 26 :
- 28, 30 :
- 32, 40 :
- 49 :

beam assembly) (Instrument Panel;IP) (IP
 (decorative)
 A-
 (HVAC) HVAC HVAC
 , HVAC 가 HVAC 가
 , 5,312,133 (steel beam) 가 , HVAC 가
 , 5,549,344 , 가 (hot plate heat)
 , 5,676,216 , 가
 (SMC) 가
 가 (elongate) 가 가
 가 (defrost duct)
 (sized) 가
 가
 U- 가 L-
 가 U-
 L- L- U-

가 가 , 가 ,
 가 가 , (corru
 gated energy absorbers) 가
 , 가 , 가
 HVAC 가 가 HVAC 가
 가 가 ()
 가 가 가 ,
 (ABS), /ABS ,
 (ASA), -()- (A
 NORYL GTX?), /PET/PBT,
 XENOY?), (TPO)
 PVC, (HIPS), 가 (10)
 (10) (14), (12) , 2 (10)
 10, 20) 가 가 (12) (22) (24) , 1 2 (10)
 (12) (16), (32) , (26), (22) HVAC , (28,
 30) (34) (16) (24) HVAC HVAC (22)
 (49) (26)
 (22) 가 (24) , (vibration welding) ,
 가 (50) (22) (52) (50)
 (22) (54) (56) (56) (50)
 (60) (24) (glove box hinge) (64) (62) (60)
 가 (22) (50) (60) (50) (50) ()
) (50) (50) (60) (50) (crushing)
 (66, stiffening ribs) (22) (68) (66)
 (28) (32)
 (14) (70) (70-1) (68,70)
 가 (fasteners) (14) , () (12)
 (70) ()
 1 2 (18, 20) (12) (74,76) (24) , ()
 12) 가 1 2 (18,20) (18,20) 가 가 (82,8
 4) 가 (86,88) 가 가 (82,84) 가 가 (82,8
 (10) (18.20)

(18) (90-1) (JIG) (18-1, 20-1)

(24) (22) (24) (22,24)

(90) (24) 가

(22, 24) (18, 20) 가

(18, 20) (WIRE HARNESS), (GLOVE BOX), (FUSE BOX),

3 1 A-A (10) 3 (22)

(24) (92) (48) (42) (22)

U- L- (94) L- (94) (24) (22)

(96) (100) (102) (12) (98) U- (100)

(12) (10) 4 1 B-B (42), 4 1 B-B (48)

(100) 5 1 B-B (10) (10) 5 (12)

(106) (14) (70) (68)

HVAC

가 가

가

(57)

1.

(full-cover)

가

가

가

L-

U-

U-

L-

L-
L-

2.

1

3.

2

4.

1

5.

1

- 5 6. , .
- 1 7. , ,
- 1 8. , 1 1 2 2
- 1 9. , .
- 8 10. , .
- 8 11. , 가 가
- 12. , , U- L- , 가 ; ; L- 가 ; U- , 가 ; ;
- 12 13. , ; ; ;
- 12 14. , .
- 12 15. , .
- 12 16. , ; ;
- 12 17. , 1 2 1 ; ; 2 2 ; ; 1 2 가 .
- 12 18. , , 가 , .
- 19. , 가 ;

가 ,
 ,
 가 , 가
 ;
 U- U- L- L- , L-
 ;
 20. ,
 19 ,
 21. ,
 19 ,
 22. , 가
 19 ,
 23. , 1 1 2 2
 19 ,
 24. ,
 가 ;
 ;
 가 , 가
 ;
 25. ,
 24 ,가 ,

1

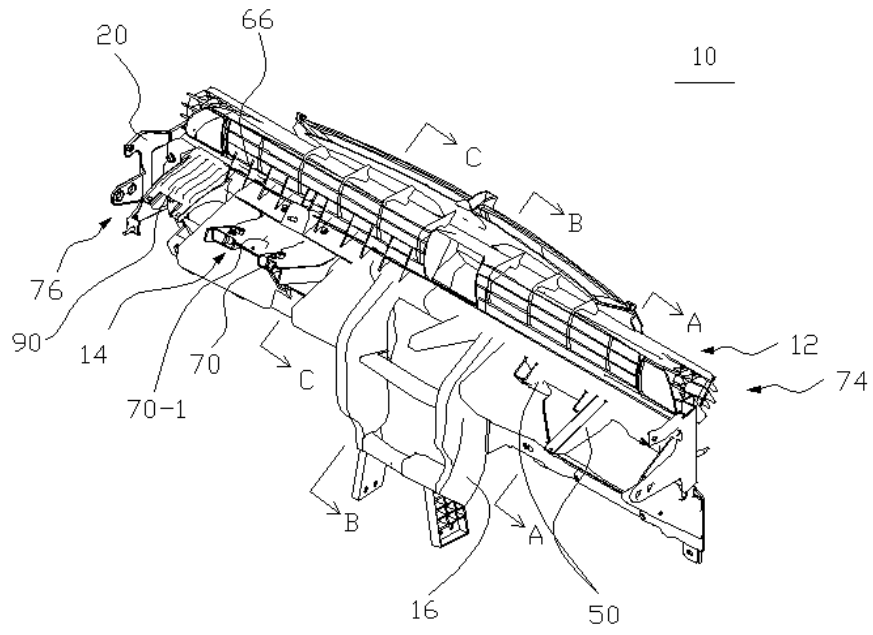

2

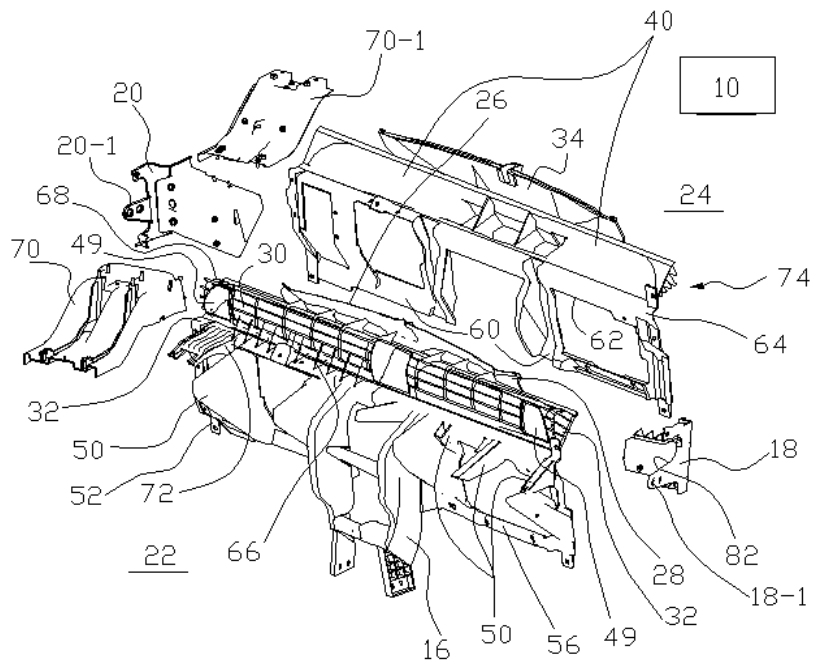

3

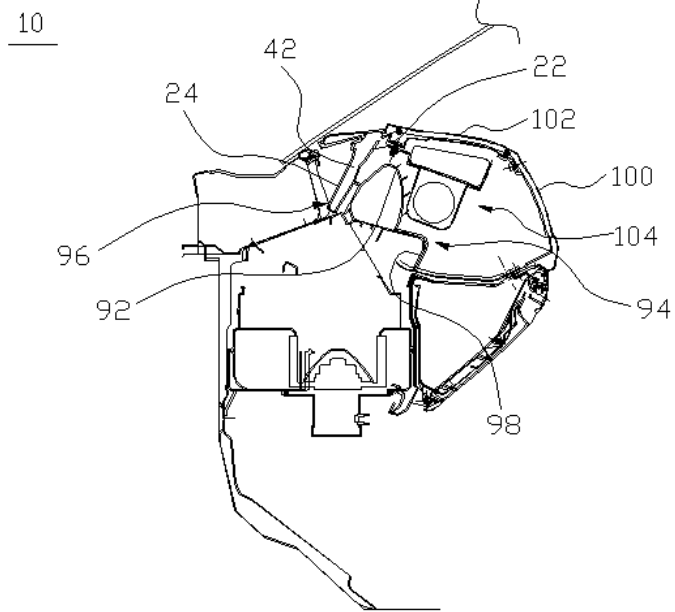

4

