

(19)
(12)

(KR)
(Y1)

(51) 。 Int. Cl. ⁷
B41J 2/38

(45)
(11)
(24)

2001 11 23
20 - 0254072
2001 11 01

(21)
(22)
(62)

20 - 2001 - 0022521
2001 07 25
2001 - 0044796
: 2001 07 25

2001 07 25

(73)

201 - 22 B - 1

(72)

201 - 22 B - 1

(74)

:

가 :

(54)

가 가

,

,

,

,

;

,

가

가

;

가

가

.

2

, ,

1

2

3

4

5

*

*

10:

20:

30:

100;

110:

120:

130:

, 가가

, PVC
가

가
PVC

가 , , , 가

, 가

가

T, PVC

가

PP, PE, PE

er inch)가

1

()

가

1

가 1440

가 1440dpi(dot p

PVC

가

가

가

360dpi

1440dpi

가

)

가

(, PVC ,

가

가

가

가

가

가

가 가

가 가 ;

가 가 ;

가 가

- 1
- 2
- 3
- 4
- 5
- 6

(100) , (20) (10) , (30)

(110); (10) , 가 가

(20) (20) (120) ;

(200) 가 (120) (200)가 (130)

(200) , (20) (40) (50) (60)

, (140)가 (200)
 1 A 가 .
 , (110) (10) , (10)
 가
 (200) (10) (140) (200) , ()
 가 (30) ()
 , (110) (101) (102) (10)
 , (102) , (101)
 (10)
 , (111) (112) 가 가 (20)
 60%
 , 가 (200) (130) (100) , 가
 (1) ;
 가 가
 (102) 가 (101)
 , PVC
 , (20)가 (20)
 , (20) (110)
 (2)

200 가 (120) 가 (20) , (20) 1800W
 (200) (20) 가 (111) (112) , (111) 가 (110) 가
 0) (20) (20) 가 (111) (112) (20) (111) (112) (20)
 (112) (111) , (112) , (111)
 , (111) (112) (111) (111) ,
 (111) (111) (111) (112) , (112)
 (111) (112) (20) (20)
 , 가 가 가 가 가
 가 가 60% 가 가 가 가

(3) 가 가 가 가 가 가 가
 (121) 200 (130) 2200mm
 가 가 가 가 가 가 가
 3 가 가 가 가

(57)
 1.
 ; 가 가

;

가

가

2.

1 ,

3.

1 ,

가

4.

1 ,

5.

1 ,

1

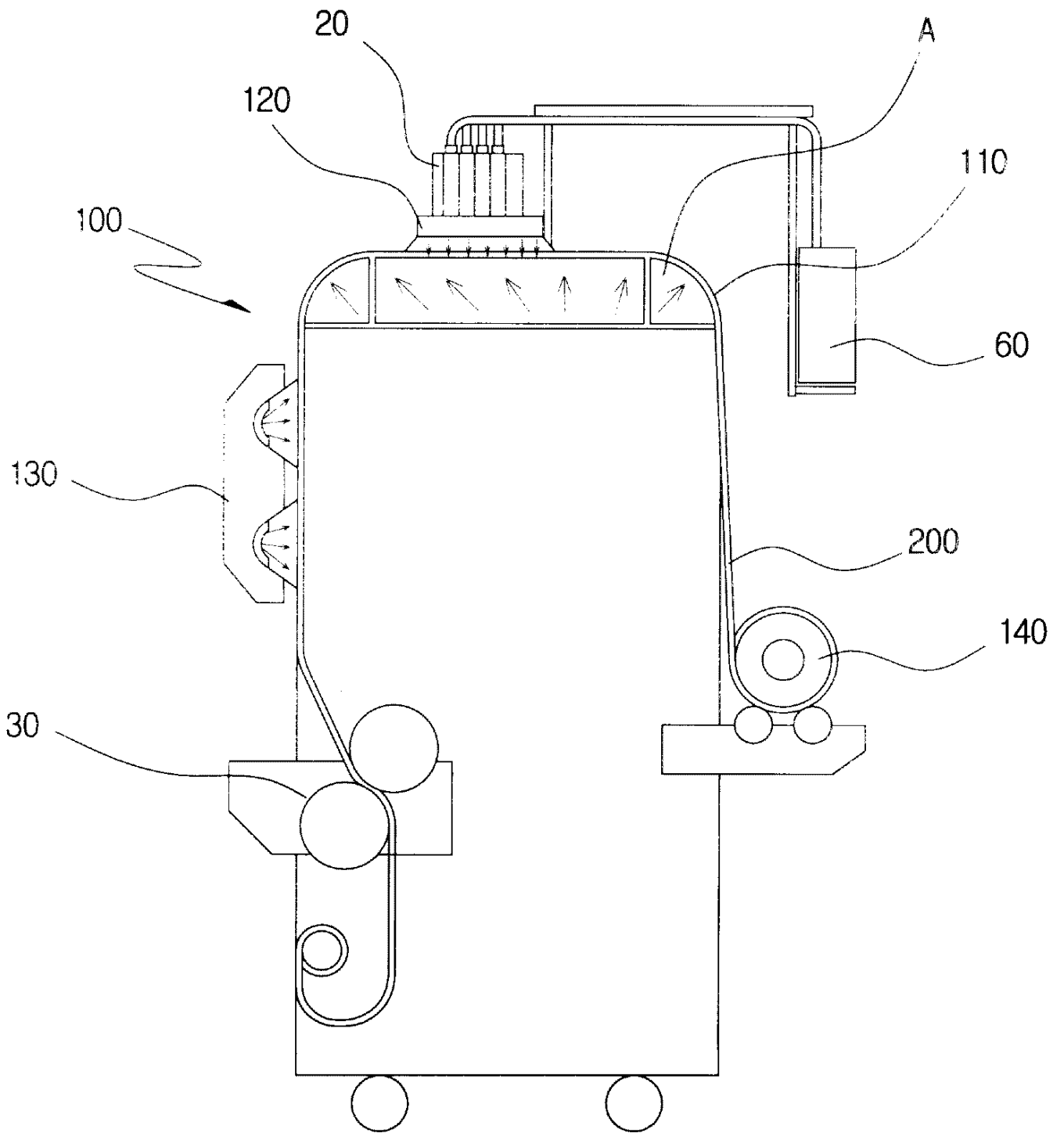

2

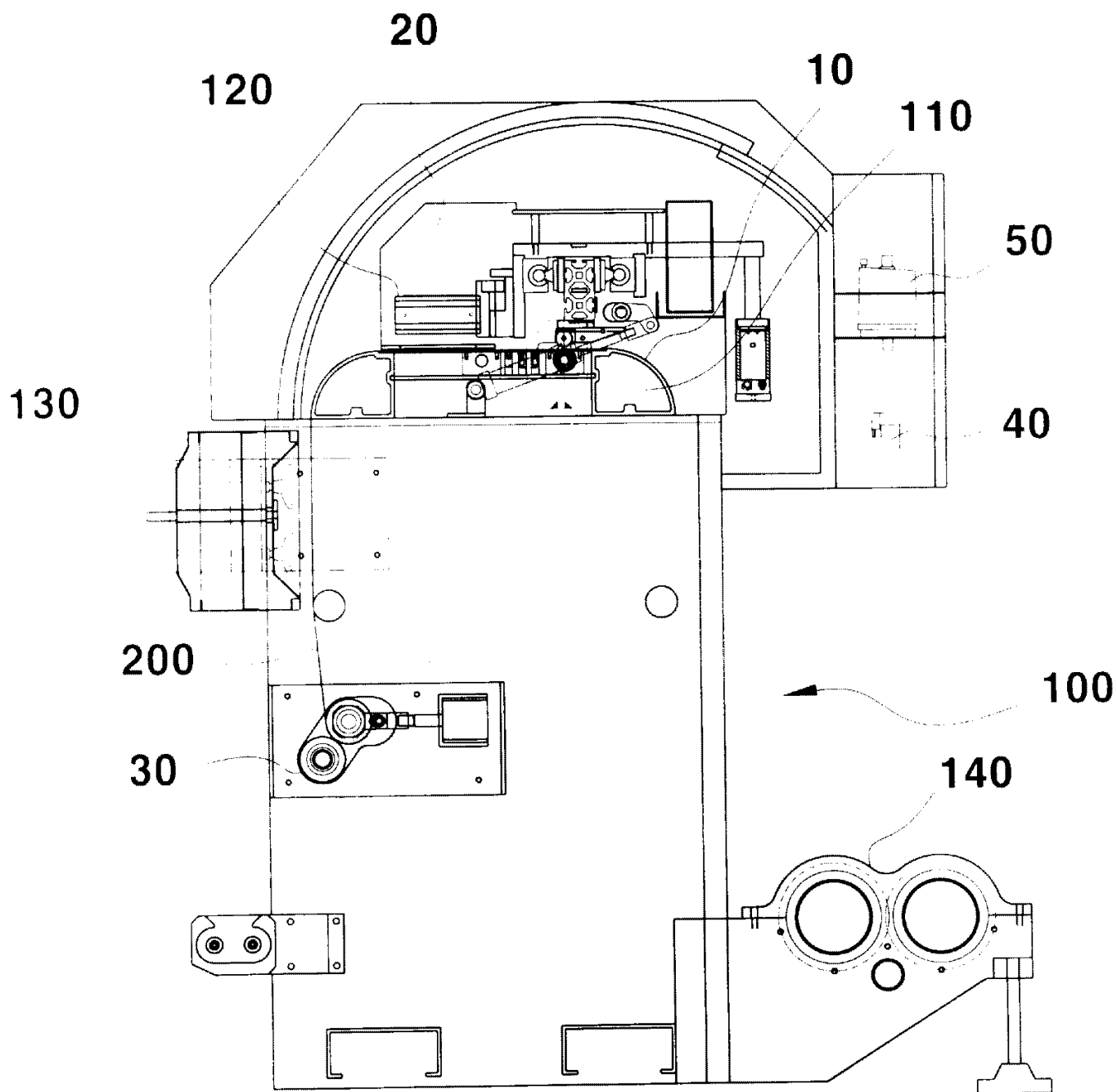

3

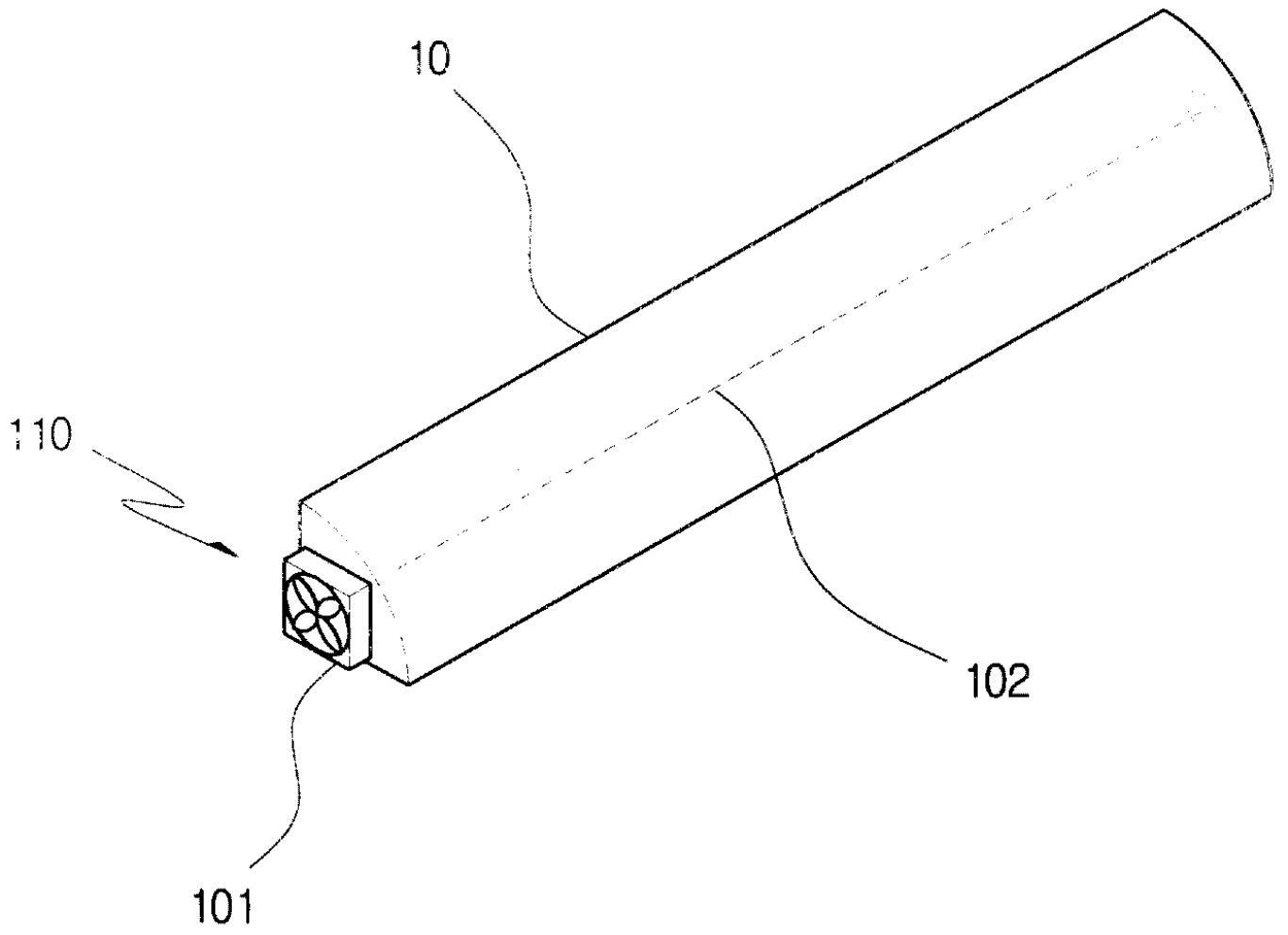

4

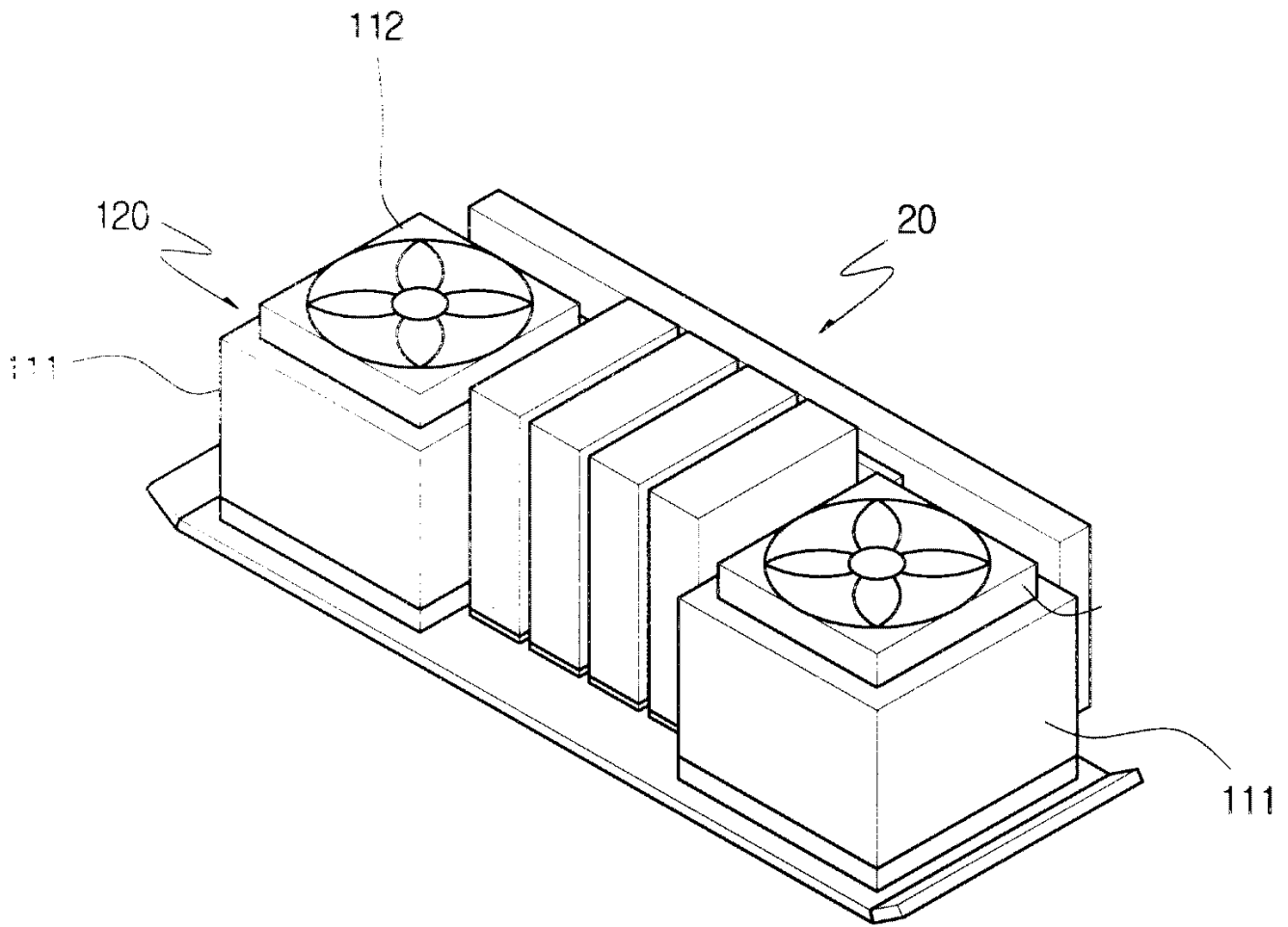

5

130

121

