

(19)대한민국특허청(KR)
(12) 등록실용신안공보(Y1)

(51) 。 Int. Cl. A41D 13/04 (2006.01)	(45) 공고일자 (11) 등록번호 (24) 등록일자	2006년06월26일 20-0419855 2006년06월20일
-----------------------------------------	-------------------------------------	------------------------------------------

(21) 출원번호	20-2006-0005302
(22) 출원일자	2006년02월27일

(73) 실용신안권자 황윤선
 대전 중구 대흥동 324-444

(72) 고안자 황윤선
 대전 중구 대흥동 324-444

(74) 대리인 김남정

기초적요건 심사관 : 민병욱

(54)앞치마

요약

본 고안은 필요한 경우 상체부 양측 끝단부와 소매를 동시에 내측으로 접어 넣어 어깨부와 팔의 노출로 인한 사용자의 편리함 주고, 앞치마 상체부의 양측 상단이 너절되거나 접힘을 방지하여 앞치마의 품위를 유지하도록 하며, 의자 또는 바닥에 앉아서 작업을 하는 경우 하체부가 넓게 펼쳐지도록 하여 사용자의 하체를 편안하게 하고자 안출한 앞치마에 관한 것이다.

본 고안의 앞치마는, 사용자의 상반신과 하반신 전면을 감싸도록 일체로 제단하는 상체부(20) 및 하체부(30)와, 상체부(20) 양측에 연결하여 사용자의 팔을 보호하도록 하는 소매(80)와, 상체부(20)의 머리부와 허리부에 각각 일단을 봉착하여 착용시 뒤에서 묶도록 하는 제1,2끈(40)(50)으로 구성된 앞치마에 있어서,

필요한 경우 상체부(20)의 양측 끝단부(20a)와 소매(80)를 동시에 내측으로 접어 넣어 소매가 유동되지 않도록 상반신의 허리부근에 위치되는 상체부(20)의 전면 양측과 제2끈(50)의 고정단측 부근에 각각 제2,3결속구(22)(51)를 고정시켜 상호 분리 또는 고정되도록 하는 동시에 다시 그 제2끈(50)을 이용하여 뒤로 묶어서 착용하도록 하고;

일측 겨드랑이 부위에 위치되게 상체부(20)에 텐션끈(60)의 일단을 고정시키고 타단은 타측 겨드랑이 부위에 고정되게 상반신의 뒤를 돌아 결속되도록 상체부(20)의 타측 전면과 텐션끈(60) 자유단에 각각 제4,5결속구(23)(61)를 고정설치하며;

의자 또는 바닥에 앉아서 작업을 하는 경우 하체부를 넓게 펼쳐지도록 앞치마(10)의 상체부(20)와 하체부(30)를 구획하는 위치의 양측단을 각각 일부 절개한 뒤 상체부(20)에 연결끈(70)의 일단을 고정하고, 하체부(30)와 연결끈(70)의 자유단에 각각 제6,7결속구(31)(71)를 고정시켜 상체부(20)와 하체부(30)의 양측 끝단부(20a)(30a)가 각각 상호 분리 또는 일체로 연결되도록 구성한 것이다.

대표도

도 1

색인어

앞치마, 상체부, 하체부, 제1,2끈, 텐션끈, 연결끈, 소매

명세서

도면의 간단한 설명

도 1은 본 고안 앞치마의 전개도,

도 2는 본 고안 앞치마를 착용한 상태를 나타낸 정면도,

도 3은 도 2의 배면도,

도 4는 본 고안의 앞치마를 접은 상태를 발췌한 사시도,

도 5 본 고안의 앞치마를 접어서 착용한 상태를 나타낸 정면도,

도 6은 도 5의 배면도,

도 7은 본 고안 앞치마를 착용한 상태에서 의자에 앉은 상태를 나타낸 사시도.

도면중 주요부분에 대한 부호의 설명

10:앞치마

20:상체부

30:하체부

50:제2끈

60:텐션끈

70:연결끈

고안의 상세한 설명

고안의 목적

고안이 속하는 기술 및 그 분야의 종래기술

본 고안은 앞치마에 관한 것으로, 더 상세하게는 필요한 경우 상체부 양측 끝단부와 소매를 동시에 내측으로 접어 넣어 어깨부와 팔의 노출로 인한 사용자의 편리함 주고, 앞치마 상체부의 양측 상단이 너절되거나 접힘을 방지하여 앞치마의 품위를 유지하도록 하며, 의자 또는 바닥에 앉아서 작업을 하는 경우 하체부가 넓게 펼쳐지도록 하여 사용자의 하체를 편안하게 하고자 안출한 앞치마에 관한 것이다.

일반적으로 앞치마는 가정이나 요식업소에서 요리를 할 때 사용하는 것이 기본 용도이며, 이와 동시에 옷을 오염시킬 우려가 있는 청소시, 그림을 그리거나 도예작업 등의 미술작업시, 또는 덧입는 유니폼 등으로 요즘에는 다양한 용도로 활용이 되고 있는 추세이다.

이러한 일반적인 앞치마의 형태는 신체부중 하체부만 구성되거나, 상체부와 하체부가 일체로 연결되어 구성된 것이 있으며, 또한 대부분 착용시에 앞부분만 가릴 수 있는 형태이나 앞뒤부분을 모두 가릴 수 있도록 구성된 것도 있고, 앞치마의 고정방법은 목부분 및 허리부분에서 뒤쪽으로 양쪽에서 끈을 연결하여 묶거나 벨크로테이프를 이용하여 간단히 접촉하거나 압수 결속구(호크)를 사용하여 원터치로 끼우고 분리하는 방법등 다양하다.

일례로서 선출원(실용신안등록 제320552호)된 앞치마는, 상반신은 물론 하반신까지도 가릴 수 있으므로 요리나 음식물운반 또는 기타 오염물질이 의복에 묻는 것을 방지할 수 있고, 사용자가 앞치마를 입고 벗기가 편하고 몸체부분을 오염원로부터 어느정도까지 가릴 수가 있으나 실제 요리등의 작업에 있어 오염이 되기 쉬운 팔부분의 오염이 방지되지 않는 문제점이 있었다.

이러한 앞치마의 문제점을 해결하고자 개선(실용신안등록 제386542호)된 앞치마의 경우에는 상반신과 하반신을 가릴 수 있도록 상체부와 하체부가 일체화 되게 제단하고, 사용자의 팔을 끼울 수 있도록 상체부에 소매를 연결하여 사용자의 팔을 오염으로부터 방지할 수 있는 동시에 필요에 따라서 팔뚝부분으로 부터 소매부분을 분리시키거나 붙이기 용이하도록 되어 있었다.

그러나 소매는 사용자가 필요에 따라서 사용하지 않을 경우, 예컨대 음식물종류를 사용하지 않는 장소에서는 사용용도(미술작업 등) 및 계절에 따라서 여름에 더위로 부터 해방하고자 하는 마음이 간절하여 소매를 벗어서 앞치마만으로 사용할 때 그 소매의 처리문제가 발생하게 되는 데, 즉 고정시켜 줄 수가 없어 자유로이 흔들거리게 되어 작업에 불편함을 주게 되는 문제점이 있고, 이를 방지하고자 소매를 사용자의 신체와 앞치마사이에 접어서 끼워넣어 요동치는 것을 방지할 수가 있으나 측방에서 볼 때 보기 흉할 뿐만 아니라 사용중 빠져나오게 되는 문제점이 있었고, 소매의 접힘으로 인해 어깨부분에 해당하는 상체부의 양측 상단이 구속됨이 없이 자유로이 노출되어 있어 너절하게 보이거나 전방측으로 접혀지게 되는 등 앞치마로서의 품위를 손상시키게 되는 문제점이 있었다.

또한 앞치마는 상체부와 하체부가 일체화 되게 제단되어 있어 머리와 허리부분을 끈 등을 이용하여 묶어서 고정시키게 되면 앞치마는 사용자의 상반신과 하반신에 거의 밀착하여 마치 입은 것과 같은 효과를 가져오게 되는 데, 이는 서서 작업하는 경우에는 큰 불편을 주지 않으나 의자 등에 앉아서 작업하는 경우 앞치마의 하체부 양측 끝단부가 사용자의 하체와 의자사이에 끼이게 되어 사용자의 하체를 잡아주게 되는 역할을 하게 되므로 하체를 구속하여 사용자의 활동을 제한하게 되는 문제점이 있었다.

고안이 이루고자 하는 기술적 과제

본 고안은 이러한 종래의 문제점을 해결하고자 하는 것으로, 앞치마의 상체부와 하체부가 일체화 되게 제단하고 상체부에 소매를 연결하여 끈 등으로 묶도록 한 것은 기존과 동일하나, 필요한 경우 상체부 양측 끝단과 소매를 동시에 내측으로 접어 넣어 어깨부와 팔의 노출로 인한 사용자의 편리함 주고, 기존의 끈을 상체부와 체결수단으로 고정시켜 소매가 유동되지 않도록 잡아 주고 다시 그 끈을 이용하여 뒤로 묶어서 앞치마를 고정시키도록 한 것이 본 고안의 기본적인 목적이다.

또, 일측 겨드랑이 부위에 위치되게 앞치마의 상체부에 텐션끈의 일단을 고정시키고 타단은 타측 겨드랑이 부위에 결속구로 고정시키도록 상반신의 뒤를 돌아 묶어 주므로써 앞치마 상체부의 양측 상단이 너절되거나 접힘을 방지하여 앞치마의 품위를 유지하도록 한 것이 본 고안의 다른 목적이다.

또, 앞치마의 상체부와 하체부를 구획하는 양측단을 일부 절개하여 상체부와 하체부가 각각 상호 분리 또는 일체로 연결되게 연결끈을 각각 결속하여 주므로써 의자 또는 바닥에 앉아서 작업을 하는 경우 하체부를 넓게 펼쳐지도록 하여 사용자의 하체가 편안하게 한 것이 본 고안의 또 다른 목적이다.

이러한 본 고안의 상기 결속구들은 앞치마의 패션, 용도, 위치, 상황에 따라서 벨크로테이프, 단추, 호크 등을 사용하며, 그 외 다른 결속수단등 다양하게 사용할 수도 있다.

상기 목적을 달성하기 위한 본 고안은, 사용자의 상반신과 하반신 전면을 감싸도록 일체로 제단하는 상체부 및 하체부와, 상체부 양측에 연결하여 사용자의 팔을 보호하도록 하는 소매와, 상체부의 머리부와 허리부에 각각 일단을 봉착하여 착용시 뒤에서 묶도록 하는 제1,2끈으로 구성된 앞치마에 있어서,

필요한 경우 상체부 양측 끝단과 소매를 동시에 내측으로 접어 넣어 소매가 유동되지 않도록 상반신의 허리부근에 위치되는 상체부의 전면 양측과 제2끈의 고정단측 부근에 각각 결속구를 고정시켜 상호 분리 또는 고정되도록 하는 동시에 다시 그 제2끈을 이용하여 뒤로 묶어서 착용하도록 앞치마를 구성한 것이 본 고안의 기본적인 특징이다.

또, 일측 겨드랑이 부위에 위치되게 상체부에 텐션끈의 일단을 고정시키고 타단은 타측 겨드랑이 부위에 고정되게 상반신의 뒤를 돌아 결속되도록 상체부 타측 전면과 텐션끈 자유단에 각각 결속구를 고정설치한 것이 본 고안의 다른 특징이다.

또, 의자 또는 바닥에 앉아서 작업을 하는 경우 하체부를 넓게 펼쳐지도록 앞치마의 상체부와 하체부를 구획하는 위치의 양측단을 각각 일부 절개한 뒤 상체부 또는 하체부에 연결끈의 일단을 고정하고, 상체부 또는 하체부와 연결끈의 자유단에 각각 결속구를 고정시켜 상체부와 하체부가 각각 상호 분리 또는 일체로 연결되도록 한 것이 본 고안의 또 다른 특징이다.

고안의 구성 및 작용

이하 본 고안의 실시예를 첨부도면에 의하여 상세히 설명하면 다음과 같다.

도 1은 본 고안 앞치마의 전개도를 나타낸 것이며, 도 2는 본 고안 앞치마를 착용한 상태를 나타낸 정면도이고, 도 3은 도 2의 배면도이며, 도 4는 본 고안의 앞치마를 접은 상태를 발췌한 사시도이고, 도 5는 본 고안의 앞치마를 접어서 착용한 상태를 나타낸 정면도이고, 도 6은 도 5의 배면도이며, 도 7은 본 고안 앞치마를 착용한 상태에서 의자에 앉은 상태를 나타낸 사시도이다.

도 1에서 본 고안의 앞치마(10)는 사용자의 상반신과 하반신 전면을 감싸도록 일체로 제단하는 상체부(20) 및 하체부(30)와, 상체부(20) 양측에 연결하여 사용자의 팔을 보호하도록 하는 소매(80)와, 상체부(20)의 머리부와 허리부에 각각 일단을 봉착하여 착용시 뒤에서 묶도록 하는 제1,2끈(40)(50)으로 구성된다.

상기 상체부(20)에 메모지, 필기구 등을 항상 가지고 다닐 수 있도록 하는 주머니(21)가 전면에 봉착되어 있다.

그리고 상체부(20)와 하체부(30)에 양측으로 점선으로 각각 도시한 것은 점선형태의 모양을 도시한 것이 아니고 도 4 내지 도 7에 도시한 바와 같이 점선을 기준으로 양측 끝단부(20a)(30a)를 내측으로 접기 위한 부분을 도시하기 위하여 나타낸 것이다.

상기 제1,2끈(40)(50)은 각각 1쌍으로 되어 상호 결속되게 묶거나 별도의 결속구를 이용하여도 무방하며, 본 고안에서는 제1끈(40)의 끝단부에 설치되는 제1결속구(41)를 호크로 사용한 것을 도시하였으나 그 이외에 벨크로테이프, 단추 등을 사용하여도 무방하고, 제2끈(50)에 결속구를 설치하지 않은 이유는 앞치마의 착용시 허리부위에 꼭 맞도록 하기 위하여 묶는 방법이 가장 효과적이기 때문이며 결속구가 필요한 경우에는 설치하여도 무방하다.

그리고 상반신의 허리부근에 위치되는 상체부(20)의 전면 양측과 제2끈(50)의 고정단측 부근에 각각 제2,3결속구(22)(51)를 고정시켜 상호 분리 또는 고정되도록 하여 필요한 경우 상체부(20)의 양측 끝단부(20a)와 소매(80)를 동시에 내측으로 접어 넣어 소매(80)가 유동되지 않도록 하는 동시에 그 제2끈(50)을 이용하여 도 3 또는 도 6과 같이 다시 뒤로 묶어서 착용하도록 한다. 상기 제2,3결속구(22)(51)를 본 고안에서는 호크로 사용한 것을 도시하였으나 그 이외에 벨크로테이프, 단추 등을 사용하여도 무방하다. 이때 제2끈(50)의 제3결속구(51)는 1개 또는 다수개 설치하여도 무방하여 본 고안에서는 2개를 설치한 것을 도시하여 필요에 따라서 어느 한 곳의 결속구를 결속시켜 간격을 조절하도록 한다. 즉, 소매(80)가 유동되지 않으면서 빠져나오지 않을 정도로 간격을 조절하여 결속하도록 하면 되는 것이다.

또, 일측 겨드랑이 부위에 위치되게 상체부(20)에 텐션끈(60)의 일단을 봉착하여 고정시키고 타단은 타측 겨드랑이 부위에 고정되게 상반신의 뒤를 돌아 결속되도록 상체부(20) 타측 전면과 텐션끈(60) 자유단에 각각 제4,5결속구(23)(61)를 고정설치한다. 즉, 상기 텐션끈(60)은 도 4 내지 도 7과 같이 상체부(20)의 양 끝단부(20a)의 접힘시 상체부(20)의 양측 상단이 너절되거나 전면측으로 힘 없이 접히는 것을 방지하여 앞치마의 품위를 유지하도록 탄력있게 잡아주는 동시에 사용

자에게 압박감을 주지 않도록 하기 위한 것이다. 그리고 상기 텐션끈(60)은 탄력있게 신축되는 것을 말하며, 상기 제4,5결속구(23)(61)는 본 고안에서는 단추 및 단추구멍으로 사용한 것을 도시하였으나 그 이외에 벨크로테이프, 호크 등을 사용하여도 무방하다.

또, 도 7과 같이 의자 또는 바닥에 앉아서 작업을 하는 경우, 앞치마(10)의 상체부(20)와 하체부(30)를 구획하는 위치의 양측단을 각각 일부 절개한 뒤 상체부(20)에 연결끈(70)의 일단을 각각 봉제하여 고정하고, 하체부(30)와 연결끈(70)의 자유단에 각각 제6,7결속구(31)(71)를 고정시켜 상체부(20)와 하체부(30)가 각각 상호 분리 또는 일체로 연결되도록 하여 사용 상황에 맞도록 상체부(20)는 접혀지나 하체부(30)는 넓게 펼쳐지도록 하여 오염방지 및 품위유지를 하도록 한다.

이와 같이 구성되는 본 고안은, 평상시에는 도 2 및 도 3과 같이 앞치마(10)의 소매(80)에 사용자의 팔을 끼운 후 상체부(20)의 제1끈(40)을 사용자의 목에 걸어서 제1결속구(41)를 이용하여 결속시키도록 하며, 그 후 상체부(20)와 하체부(30)가 사용자의 상반신과 하반신을 감싸도록 상체부(20)의 제2끈(50)을 사용자의 몸 뒤로 돌아서 묶도록 하여 앞치마(10)를 착용하고, 또한 텐션끈(60)도 제2끈(50)과 동일한 방법으로 사용자의 몸 뒤로 돌아서 제4,5결속구(23)(61)를 결속시켜 주므로써, 사용자의 목, 허리, 겨드랑이 부분을 동시에 결속시켜 주게 되어 보다 안정적이고 세련되게 앞치마(10)를 착용할 수 있게 된다.

이때 앞치마(10)의 상체부(20)와 하체부(30)는 연결끈(70)으로 상호 연결되어 있어 상체부(20)와 하체부(30)는 사용자의 상반신과 하반신을 동시에 감싸주게 된다.

따라서 상술한 바와같이 앞치마(10)를 착용하게 되면 요리나 음식물운반 또는 미술작업, 기타 작업시 오염물질이 의복에 묻는 것을 방지할 수 있다. 그러나 이러한 착용상태의 복장은 여름이나 더운 지역 등에서 사용상의 어려움이 있고, 사용자에게 커다란 위해를 가하지 않는 장소나 환경이라면 바람직하지 않게 된다.

따라서 상술한 바와같은 경우에 본 고안의 앞치마는 다른 앞치마로 교체하지 않고 즉시 변형하여 착용할 수가 있게 된다.

즉, 도 4와 같이 앞치마(10)의 제1끈(40)을 사용자의 목에 걸은 상태에서 상체부(20)와 하체부(30)의 양측 끝단부(20a)(30a)를 도 1의 점선부분을 기준으로 내측으로 접고 이와 동시에 각 소매(80)를 각 상체부(20)의 끝단부(20a)에 위치되게 접은 상태에서 각 제2끈(50)의 제3결속구(51)를 상체부(20)의 제2결속구(22)에 결속시켜 소매(80)가 상체부(20)로 부터 유동되거나 빠져나오지 못하도록 한다.

그 후 제2끈(50)의 자유단을 이용하여 도 6과 같이 종래의 방법으로 다시 뒤로 묶어서 착용하는 데 이때 제2끈(50)의 고정점이 되는 것은 제2,3결속구(22)(51)에서 착용하게 된다. 즉, 제2끈(50)을 묶어서 사용자에게 앞치마(10)를 착용시킨 뒤 분리되지 않도록 하기 위해서는 제2끈(50)의 고정점인 제2,3결속구(22)(51)의 결속력에 의해서 결정되므로 결속구의 종류를 잘 선택하여야 하며, 바람직하게는 호크나 단추가 가장 유리하다.

그 후, 상체부(20)의 일측에 고정된 텐션끈(60)의 일단을 겨드랑이 부위를 거쳐서 상반신의 뒤를 돌아 상체부(20)의 타측 제4결속구(23)에 텐션끈(60)의 제5결속구(61)를 결속시켜 주므로써 상체부(20)의 양측 상단이 너질되거나 전면측으로 힘없이 접히는 것을 탄력있게 방지하여 이 또한 사용자의 목, 허리, 겨드랑이 부분을 동시에 결속시켜 주게 되어 보다 안정적이고 세련되게 앞치마(10)를 착용할 수 있게 된다.

또한 텐션끈(60)은 탄력있게 신축되는 밴드종류의 재질이므로 사용자에게 압박감을 주지 않게 된다.

한편, 도 7과 같이 의자 또는 바닥에 앉아서 작업을 하는 경우, 앞치마(10)의 상체부(20)와 하체부(30)를 연결한 연결끈(70)의 제7결속구(71)를 하체부(30)의 제6결속구(31)로 부터 분리시켜 상체부(20)와 하체부(30)의 양측 끝단부(20a)(30a)를 상호 별개화 시켜 상술한 바와 같이 상체부(20)는 접혀지도록 하는 동시에 하체부(30)는 넓게 펼쳐지도록 하여 사용자의 하반신을 전체적으로 가려서 오염방지 및 품위유지를 하도록 하는 동시에 하반신의 구속을 해방시켜 자유로이 움직일 수 있도록 한다. 즉 하체부(30)의 양측 끝단부(30a)가 하반신과 의자사이에 끼이게 되면 하반신이 하체부(30)에 의하여 구속되는 결과를 가져오게 되므로 자유로이 움직일 수가 없게 되어 활동이나 작업에 불편을 끼치게 되나 본 고안에서는 이러한 문제점을 해소할 수가 있는 것이다.

고안의 효과

이와같이 본 고안의 앞치마는 상체부 양측 끝단과 소매를 동시에 내측으로 접어 넣어 어깨부와 팔의 노출로 인한 사용자의 편리함 주고, 앞치마 상체부의 양측 상단이 너절되거나 접힘을 방지하여 앞치마의 품위를 유지하도록 하며, 의자 또는 바닥에 앉아서 작업을 하는 경우 하체부가 넓게 펼쳐지도록 하여 사용자의 하체를 편안한 자세로 취할 수 있는 효과가 있다.

(57) 청구의 범위

청구항 1.

사용자의 상반신과 하반신 전면을 감싸도록 일체로 제단하는 상체부(20) 및 하체부(30)와, 상체부(20) 양측에 연결하여 사용자의 팔을 보호하도록 하는 소매(80)와, 상체부(20)의 머리부와 허리부에 각각 일단을 봉착하여 착용시 뒤에서 묶도록 하는 제1,2끈(40)(50)으로 구성된 앞치마에 있어서,

필요한 경우 상체부(20)의 양측 끝단부(20a)와 소매(80)를 동시에 내측으로 접어 넣어 소매가 유동되지 않도록 상반신의 허리부근에 위치되는 상체부(20)의 전면 양측과 제2끈(50)의 고정단측 부근에 각각 제2,3결속구(22)(51)를 고정시켜 상호 분리 또는 고정되도록 하는 동시에 다시 그 제2끈(50)을 이용하여 뒤로 묶어서 착용하도록 한 것을 특징으로 하는 앞치마.

청구항 2.

제1항에 있어서, 일측 거드랑이 부위에 위치되게 상체부(20)에 텐션끈(60)의 일단을 고정시키고 타단은 타측 거드랑이 부위에 고정되게 상반신의 뒤를 돌아 결속되도록 상체부(20)의 타측 전면과 텐션끈(60) 자유단에 각각 제4,5결속구(23)(61)를 고정설치한 것을 특징으로 하는 앞치마.

청구항 3.

제1항에 있어서, 의자 또는 바닥에 앉아서 작업을 하는 경우 하체부를 넓게 펼쳐지도록 앞치마(10)의 상체부(20)와 하체부(30)를 구획하는 위치의 양측단을 각각 일부 절개한 뒤 상체부(20)에 연결끈(70)의 일단을 고정하고, 하체부(30)와 연결끈(70)의 자유단에 각각 제6,7결속구(31)(71)를 고정시켜 상체부(20)와 하체부(30)의 양측 끝단부(20a)(30a)가 각각 상호 분리 또는 일체로 연결되도록 한 것을 특징으로 하는 앞치마.

청구항 4.

제 1 항 내지 제 3 항 중 어느 한 항에 있어서, 상기 각 결속구들은 벨크로테이프, 호크, 단추 중 어느 한가지를 사용한 것을 특징으로 하는 앞치마.

도면

도면1

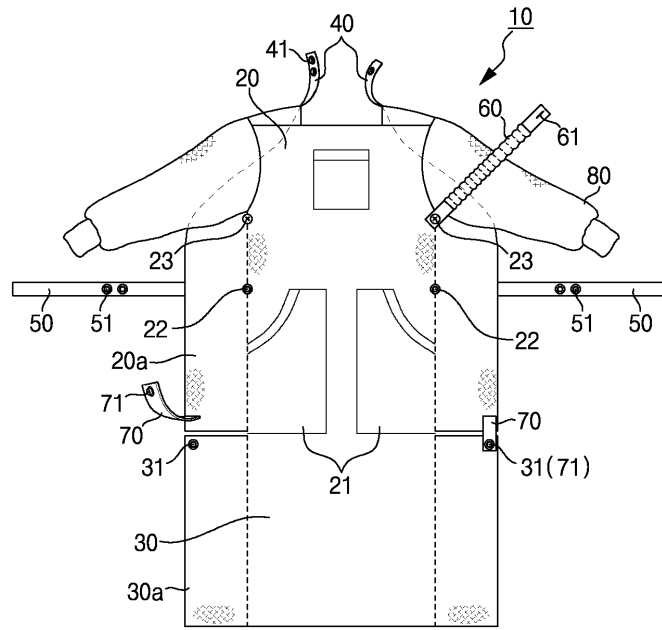

도면2

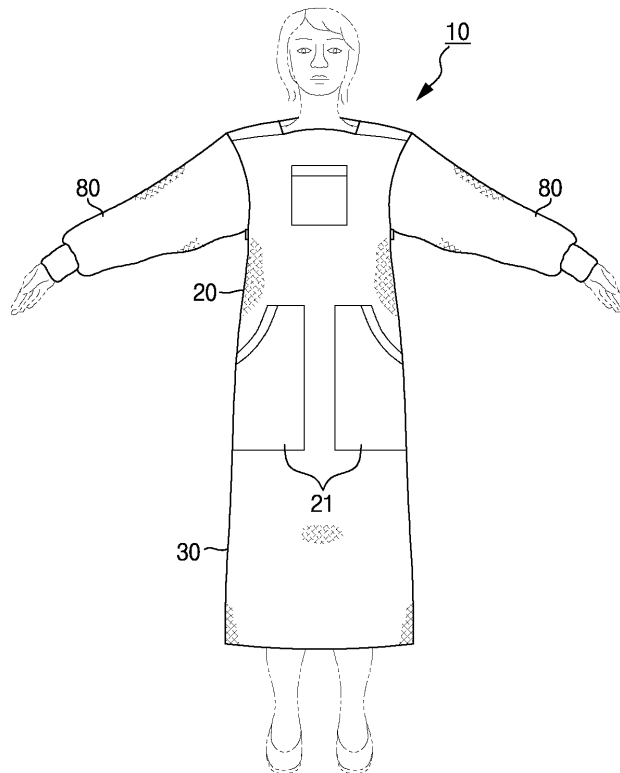

도면3

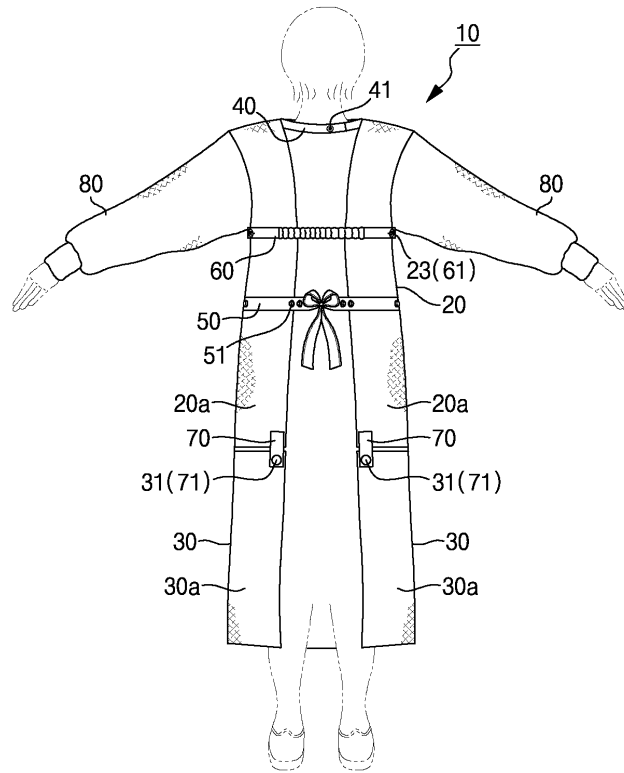

도면4

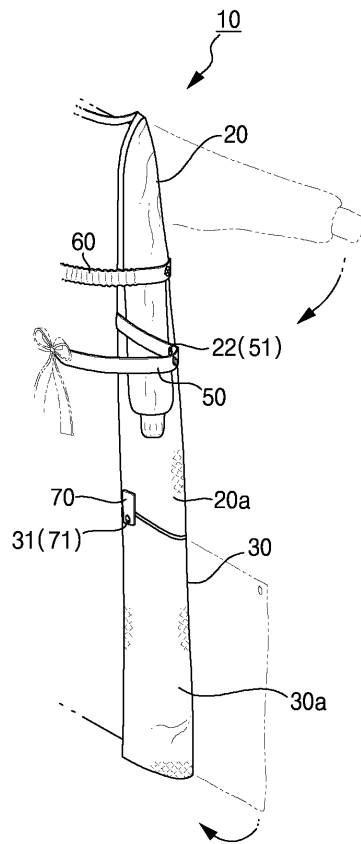

도면5

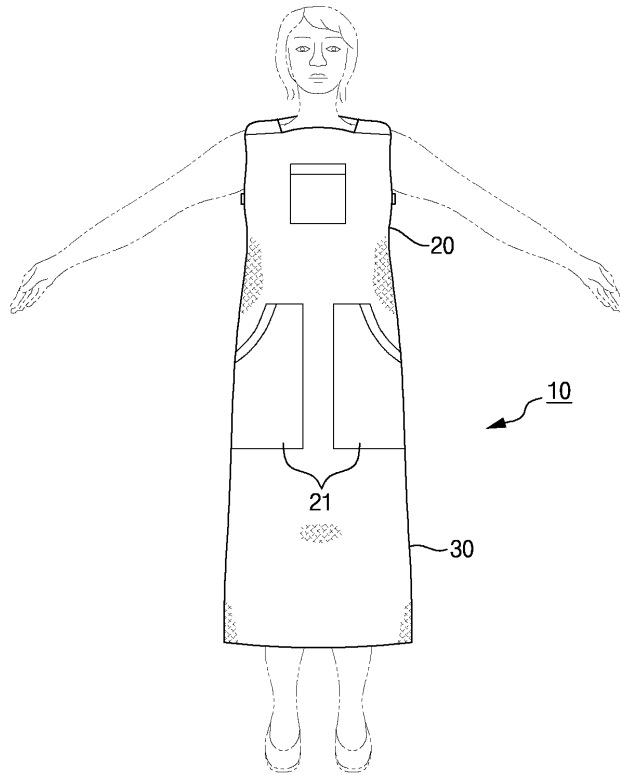

도면6

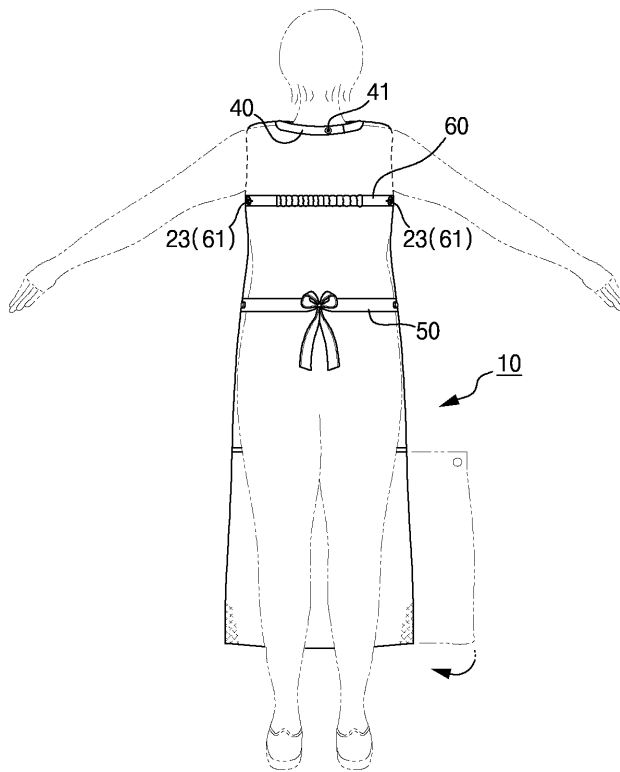

도면7

