

(19)
(12)

(KR)
(A)

(51) 。 Int. Cl. 7
E06B 3/263

(11)
(43)

2003 - 0013032
2003 02 14

(21) 10 - 2001 - 0047315
(22) 2001 08 06

(71) 71 - 2 309

(72) 254 - 394

(74)
:

(54)

5mm (S) (11) (輕質) (12) (S' ") (14)가 (18)(11) (13) (S') (S' ") (S") (15) (13) (S") (S) (15)

3

, , ,

1

2 1 A - A' .

3 2 B - B' .

(())

1. 2.

11. 12.

13. 14.

19,20. 22.

(bead)
가

(球)

1

[2]

	(%)
(가)	90
	88
()	80
	50
	82
	35
	46
(가)	25
	22
	12

가

가

가 가

가 ,

가

70%

가

가

가

(輕質)

(小徑)

EPS

가

가

5mm

가

5mm

가 5mm

가

1 3 1 A-A 2 B-B

(15) , 가 (2) , (11) (12) , (12)

(19)(20) (13) (14) .

(11) (12) (13) (14)가

(15) (S)

(14) (2) / (on/off)

(22) (12) (D) , (S')(S'")

(S') (S'") (19)(20)

가 (2) (18)(11)(13)

(21)

(18)(11) (S')(S'") (13) (S'") 가

(21) (11)(13)(18) 가 (14)

(S) (S') (S'") (S'")

3 .

[3]

			가	
(kcal/mh)	2.0	2.9 3.5	1.5	3.0
(%)	70	-	-	-

3 가

, 가

가

, , 가 가

, 가 가

가

가 ,

(57)

1.

가 (18)(11)
 (13) (15) (S) (S' ") (S' ") (S' ")
 (S')(S' ")(S' ") (S) (輕質) (12) (11) (S' ") (13)
 (15) (S' ") (14)가

2.

1 (11) (S' ") (S)
 (12) (S') (S' ") (19)
 (20) (18)(11)

3.

1 (12) 5mm

4.

1 (12) (輕質) , EPS , ,

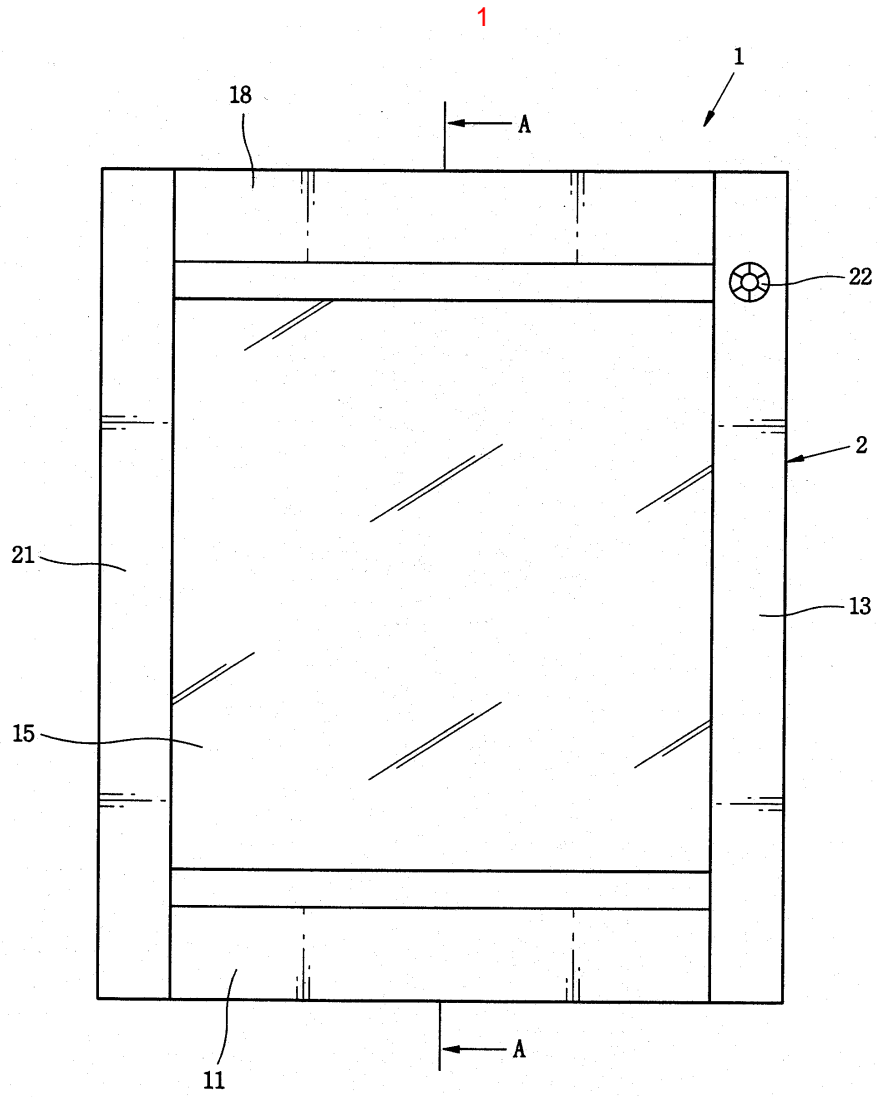

3

