

(19)
(12)

(KR)
(B1)

(51) 。 Int. Cl.7
B24D 7/06

(45)
(11)
(24)

2004 05 28
10-0433194
2004 05 17

(21) 10-2001-0008265
(22) 2001 02 19

(65)
(43)

10-2002-0068089
2002 08 27

(73) 520-2

(72) 827 102 1203

670-17

(74)
:

(54)

가

가

가

가

1

1
2
3

1
1

.
.
.

<

>

가 , , ,
가 가 , , ,
가 가 가 , , ,

(57)

1.

, , , 가

2.

, 가 , , 가

3.

가 , 가 가 , ,

4.

, 가 가 , , 가
가

5.

, 가 가 , ,
가 가

6.

5 , 가

1

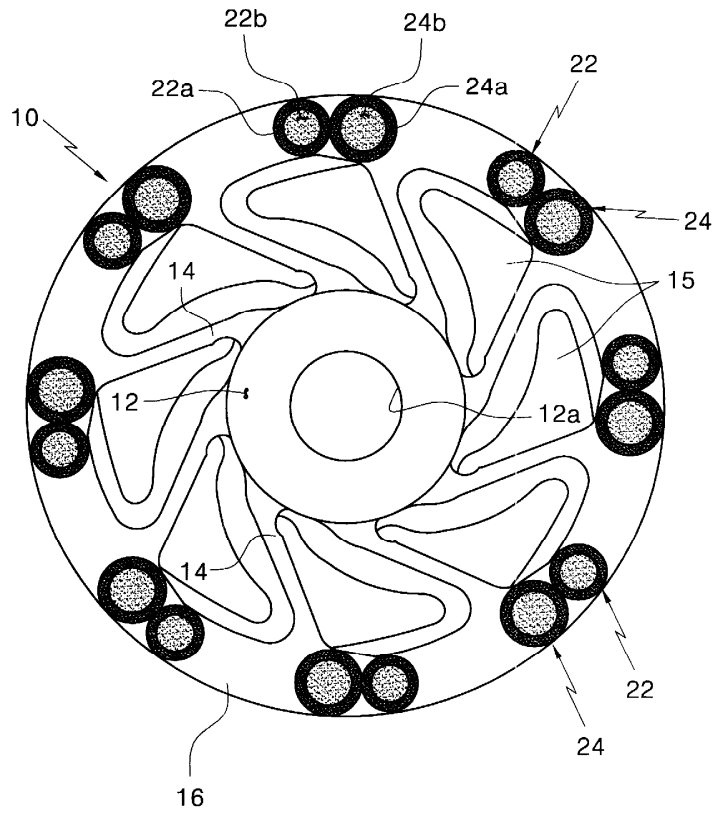

2

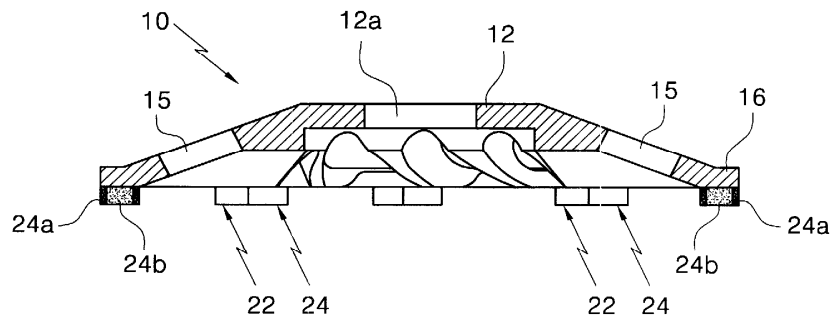

3

