

(54)

- / - (11) (12) ,가 ,
 가 (13) (12)
 (30) (32) 가 (34) 가 .
 (35)

1

- / - , , , , , , , ,

- / - (press - on/pry - off) , ,
 - / - (beaded finish) , 가 , 가 ,
 가 - / - .

- / - 가 , , , , , , , ,
 가 가 , 가 ,
 가 , , , , , , , ,

(Continental White Cap, Inc.) 가 4,423,822 가 , ,
 가 - / - 가 ,
 가 , 가
 (undercut) , / ,

가 - / 가 (ledge) 가 ,
 . 가 ,
 . 가 ,
 . 가

가 가 가 가 ,
 가 (concealed raw cut - edge) (curled)

- / - .
 - / - .
 - / - .

가 가 가 /
 - / - ,
 (tampering) 가

- 1 - / - .
- 2 1 2-2 .
- 3 1 .
- 4 3 .
- 5 4 5-5 .
- 6 4 6-6 .

7 4 7-7 .

8 4 8-8 .

9 .

10 가 , 9 .

1 10 , 가 가 - / - 11
 , (13) (16) (15) (13) (12)
 , (17)가 (11) 2 9 가 (14)
 (19) (18) (18) (11) (17) (20)
 , (18) (20) (11) 가

(12) , (12) , 2 (23) 1 ((24),
 22) (25), (27) 가 (21) , (26)
 , (metal blanking) 가 (12)
 (27a) , 가 (21)
 (depression) , (25), (26), (27) (12) (29)
 (28) (29) - (spin - lined) P

VC

가 (13) (14) 3 8 가
 (30) , (30) ,
 (31) (33) (32)

6 8 가 , (17) (32) (30)
 (15) (13) (13) (17) (13) (12)
 . 가 , (13) 가
 가

, (15) (18) (11)

가 (34) , 가 (35) (15)
(36) ()가 (15) (34)
()

(27) (11) 가 가 (12) PVC
(29) (28) (13)
가
(capping machine) 10
(34) (18)
(20) (17) (34) 가
가 가

(57)

1.

;

가 ;

가 , 가 ,

가 가

가 가

가

가

- / -

2.

1 , , 가 가 가 가 .

3.

1 , 가 가 .

4.

1 , .

5.

1 , .

6.

1 , 가 .

7.

6 , .

8.

2 , , .

9.

2 , , .

10.

1 , .

11.

1 , .

12.

1 ,
.

13.

1 , , 가 가 가 .
가 가 가 가 가 .

14.

- / -

,

;

가 ;

,

,
가 ,
가 ,

,

,

,
가

,
가 ,
가

가 가 가
가 가

,

가 가 가 - / - .

15.

14 , .

16.

14 , ,

.

17.

14 , ,

.

18.

14 , .

19.

14 , , 가 가 .
가 가

20.

가 , 가 가 , 가 가 .
가 ;

;

;

;

가

21.

20 , .

22.

21 , .

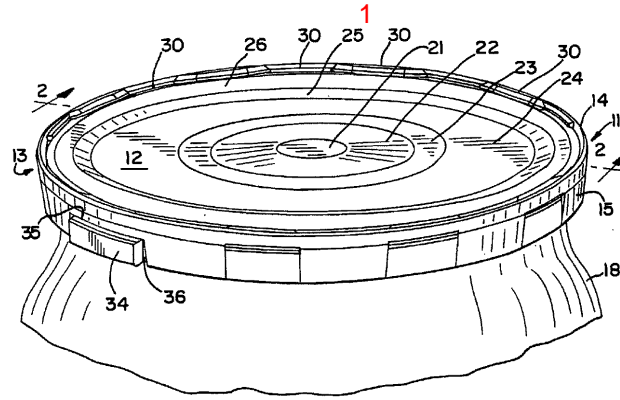

2

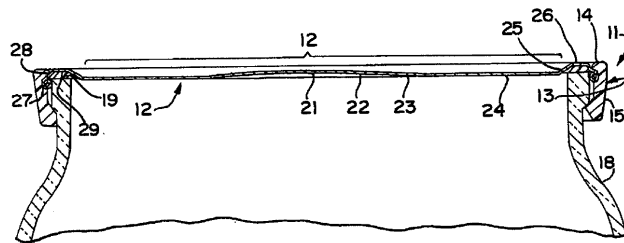

3

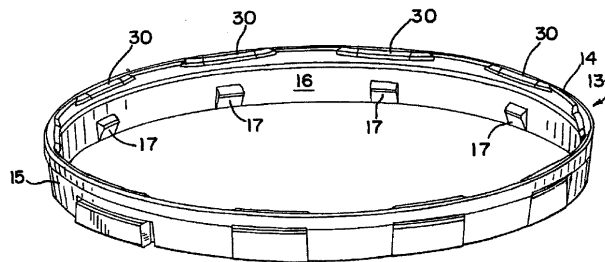

4

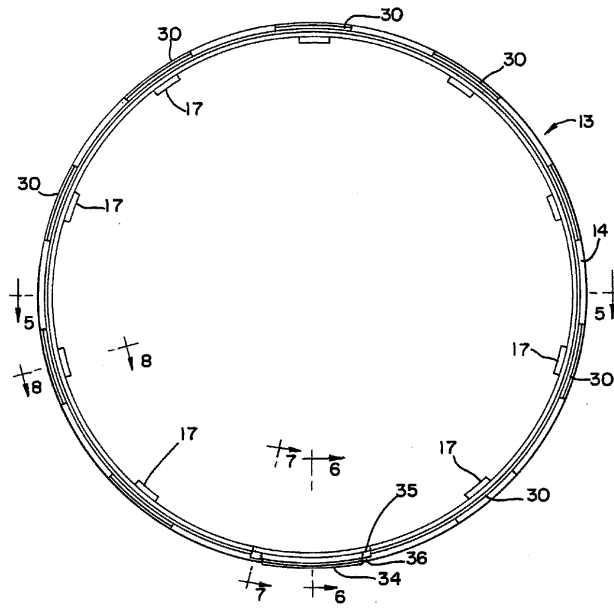

5

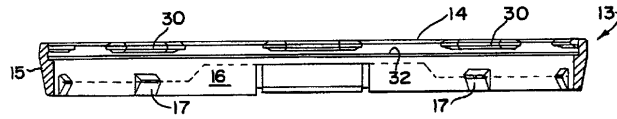

6

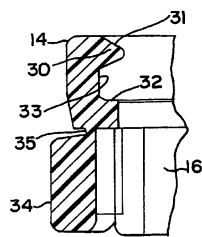

7

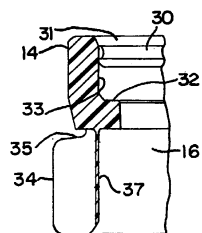

8

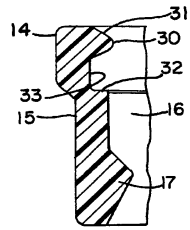

9

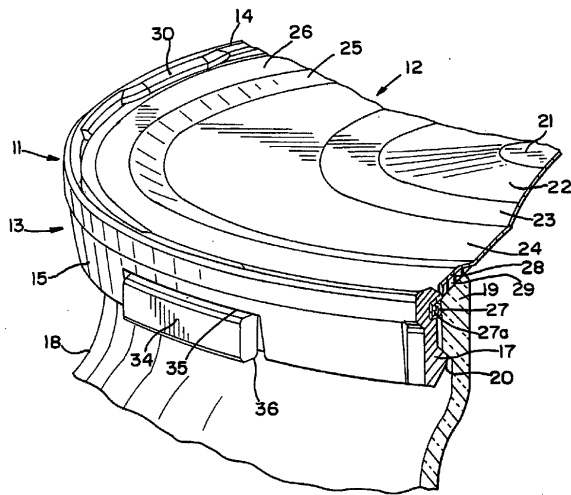

10

