

(19)
(12)

(KR)
(B1)

(51) 。 Int. Cl.⁷
B63B 35/32

(45)
(11)
(24)

2004 03 18
10-0422406
2004 02 28

(21)	10-2001-0029019 ()	(65)	10-2002-0089937
(22)	2001 05 25	(43)	2002 11 30
(62)	20-2001-0015483 : 2001 05 25		

(73) 7 305

(72) 7 305

(74)

:

(54)

, 가

가

가

가

가

, 가

2

, , , , ,

1

가 (20) (41) (23) 가 (41) 가 (23) (40)가 (20) (40)
(30) 가 가 가 (23a)가
(20)
(50) (50)가 (20) 가 (60) (51)가
() 가 가
(50) (52)가 (50) 가
(30)
(20) (50) (70) (71)가
32 (30) , 2
(20)
(10) (20)가
(30)
(13) (20) (14) (20) (20)가 가
(14) (20)가
(20) (10) 가 (20) (20)
(22) 가 가
(20)가 (20) (30)
(20)가 (30) (20) (50)가 (50) (52)
가 (50) (52) (30)
(50)가 (60) (60)가 (50)가
(40)가 (30)
(50) (40) (30) 가 (23) (23a)
(30) (30) 가 (30)
(10) (70) ()
10) (15) (20) (10) (13) (13)
(30) (31) (30) (11)(12) (11)(12) (13)
) 가 (11b)(12b) (11a)(12a) (11)(12) (1
1)(12)
(20) (20)가 (40) (50) 가
(30) (30) (50) (20)

, 가 가 .
, 가 .

(57)

1.

2.

, , 가 , ;
;

; , 가 가 , ;

3.

2 , 가 가

4.

2 3 가 ,

5.

2 ,
가

6.

2 , 가

7.

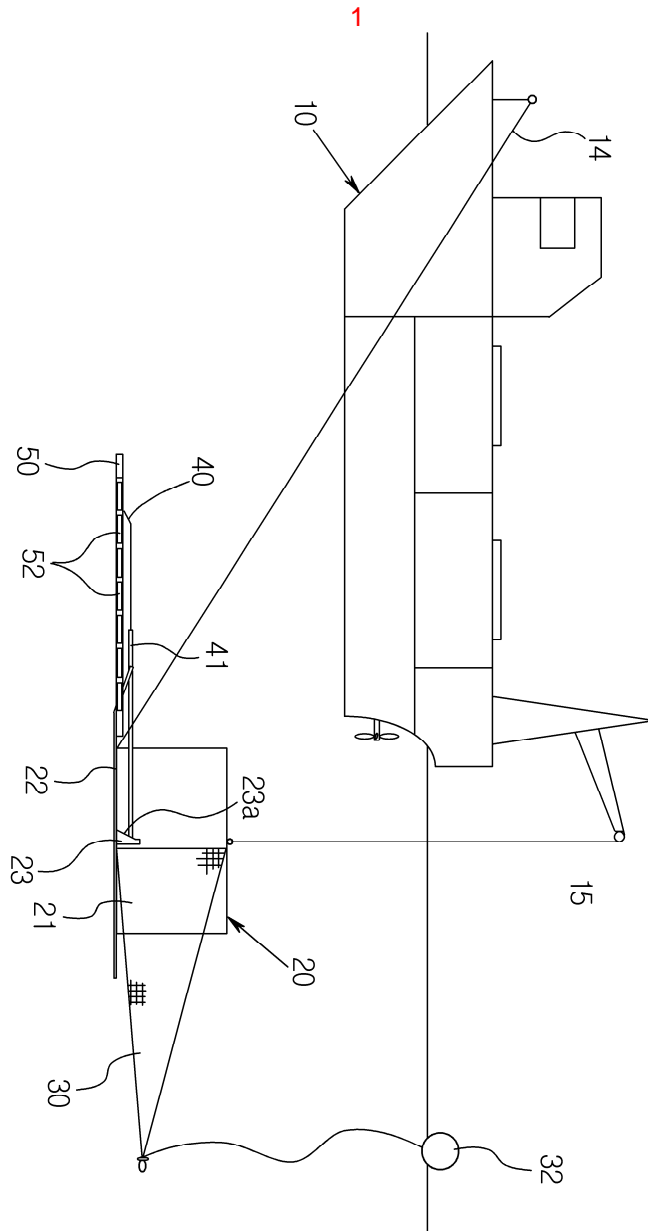

2

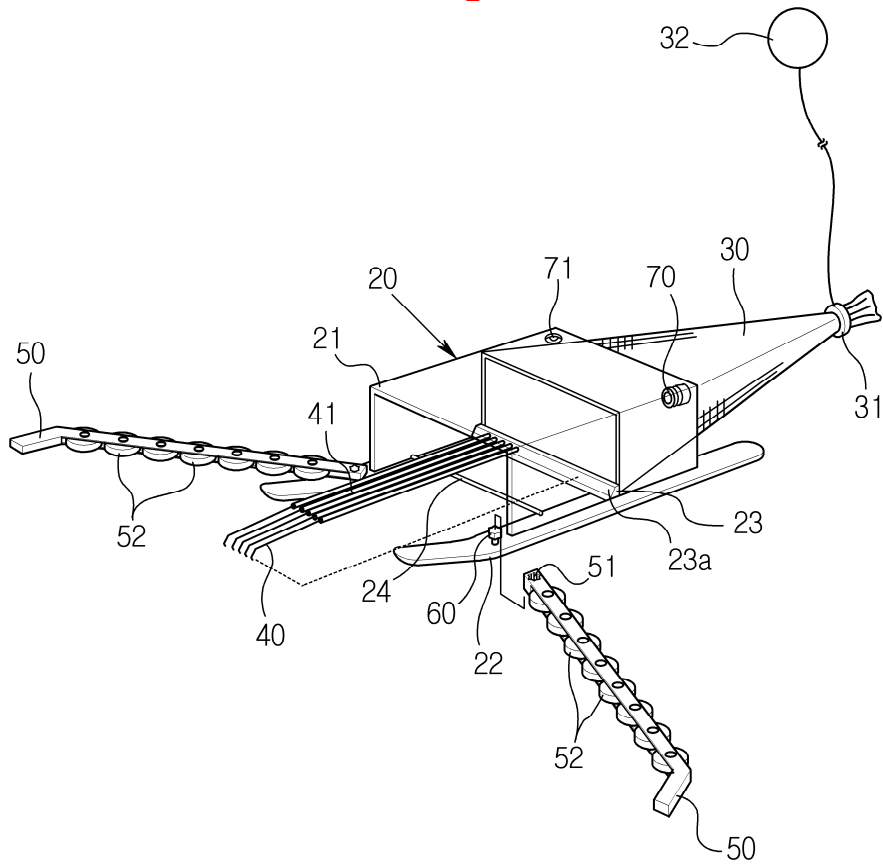

3

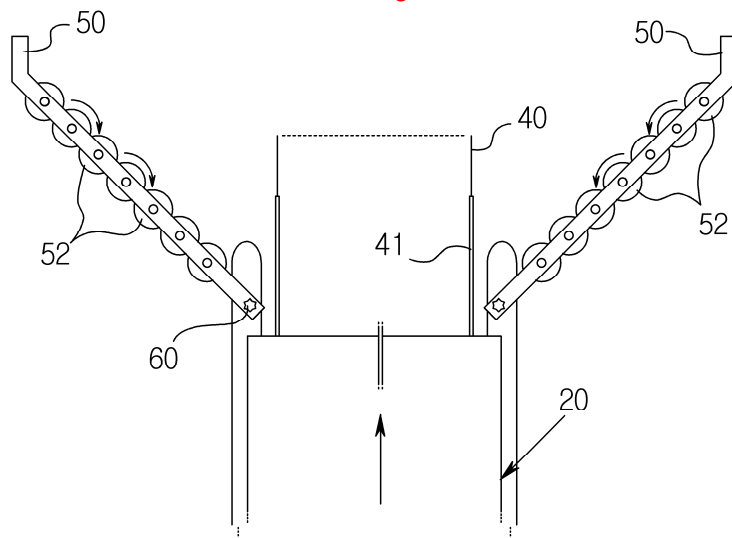

4

