



(12) 实用新型专利

(10) 授权公告号 CN 205239755 U

(45) 授权公告日 2016. 05. 18

(21) 申请号 201520841465. X

(22) 申请日 2015. 10. 28

(73) 专利权人 无锡尊宝电动车有限公司

地址 214000 江苏省无锡市锡山区安镇镇查桥新世纪工业园

(72) 发明人 沈利锋

(74) 专利代理机构 苏州广正知识产权代理有限公司 32234

代理人 刘述生

(51) Int. Cl.

B62J 29/00(2006. 01)

(ESM) 同样的发明创造已同日申请发明专利

权利要求书1页 说明书2页 附图1页

(54) 实用新型名称

一种带滑动凸面镜的电动车后视镜

(57) 摘要

本实用新型公开了一种带滑动凸面镜的电动车后视镜,包括后视镜体、镜杆,所述的后视镜体旋转链接在所述的镜杆一端,镜杆另一端固定于电动车车头上;所述的后视镜体包括平面镜、凸面镜、镜壳;所述的平面镜为玻璃平面镜,固定内嵌于所述的镜壳一侧;所述的凸面镜为圆形结构,凸面镜外边缘包裹一层橡胶圈;所述的镜壳下边缘设置有一条轨道限位槽;所述的凸面镜滑动固定在所述的轨道限位槽上;其中,所述的凸面镜可在镜壳下边缘的轨道限位槽内滑动。通过上述方式,本实用新型结构新颖,在电动车平面后视镜上安装设置有一个可滑动的凸面镜,可滑动的凸面镜不仅可以有效的扩大视野范围,更好的让行驶者注意后方路况,还可根据实际需要,改变调节凸面镜的位置来满足行驶者的观察习惯,更人性化,更实用,值得推广。

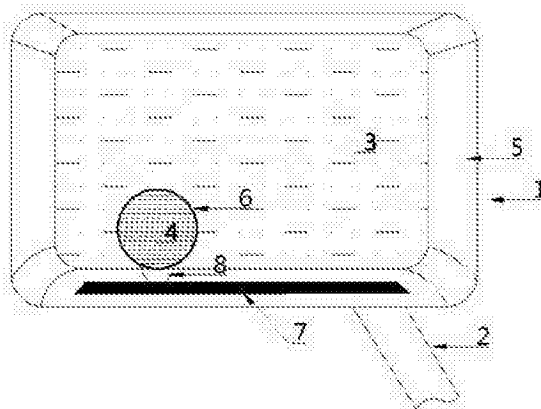

1. 一种带滑动凸面镜的电动车后视镜,其特征在于,包括:后视镜体、镜杆,所述的后视镜体旋转链接在所述的镜杆一端,镜杆另一端固定于电动车车头上;所述的后视镜体包括平面镜、凸面镜、镜壳;所述的平面镜为玻璃平面镜,固定内嵌于所述的镜壳一侧;所述的凸面镜为圆形结构,凸面镜外边缘包裹一层橡胶圈;所述的镜壳下边缘设置有一条轨道限位槽;所述的凸面镜滑动固定在所述的轨道限位槽上;其中,所述的凸面镜可在镜壳下边缘的轨道限位槽内滑动。

2. 根据权利要求1所述的带滑动凸面镜的电动车后视镜,其特征在于,所述的平面镜、镜壳为矩形结构。

3. 根据权利要求1所述的带滑动凸面镜的电动车后视镜,其特征在于,所述的凸面镜的背部设置有一个橡胶垫。

4. 根据权利要求1所述的带滑动凸面镜的电动车后视镜,其特征在于,所述的凸面镜与橡胶圈以及橡胶垫之间通过胶粘进行固定。

5. 根据权利要求1所述的带滑动凸面镜的电动车后视镜,其特征在于,所述的凸面镜的橡胶圈边缘上设置有一个滑动轴。

6. 根据权利要求5所述的带滑动凸面镜的电动车后视镜,其特征在于,所述的滑动轴内嵌固定于所述的轨道限位槽内部。

一种带滑动凸面镜的电动车后视镜

技术领域

[0001] 本实用新型涉及后视镜领域,特别是涉及一种带滑动凸面镜的电动车后视镜。

背景技术

[0002] 电动车是以电池作为能量来源,通过控制器、电机等部件,将电能转化为机械能运动,以控制电流大小改变速度的车辆,由于其便利性,电动车受到大众的广泛喜爱,后视镜对于电动车、摩托车来说都尤其重要,充当着行驶者第三只眼的角色。

[0003] 对现有技术而言,电动车后视镜通常为单面镜,有的平面镜上会固定有一个凸面镜,以扩大视线范围,而该种凸面镜往往是固定的无法调节其位置,而每个人的观察习惯不尽相同,此难以满足每个人的观察需求。

实用新型内容

[0004] 本实用新型主要解决的技术问题是提供一种带滑动凸面镜的电动车后视镜,能够根据需要调节凸面镜的位置。

[0005] 为解决上述技术问题,本实用新型采用的一个技术方案是:提供一种带滑动凸面镜的电动车后视镜,其特征在于,包括:后视镜体、镜杆,所述的后视镜体旋转链接在所述的镜杆一端,镜杆另一端固定于电动车车头上;所述的后视镜体包括平面镜、凸面镜、镜壳;所述的平面镜为玻璃平面镜,固定内嵌于所述的镜壳一侧;所述的凸面镜为圆形结构,凸面镜外边缘包裹一层橡胶圈;所述的镜壳下边缘设置有一条轨道限位槽;所述的凸面镜滑动固定在所述的轨道限位槽上;其中,所述的凸面镜可在镜壳下边缘的轨道限位槽内滑动。

[0006] 在本实用新型一个较佳实施例中,所述的平面镜、镜壳为矩形结构。

[0007] 在本实用新型一个较佳实施例中,所述的凸面镜的背部设置有一个橡胶垫。

[0008] 在本实用新型一个较佳实施例中,所述的凸面镜与橡胶圈以及橡胶垫之间通过胶粘进行固定。

[0009] 在本实用新型一个较佳实施例中,所述的凸面镜的橡胶圈边缘上设置有一个滑动轴。

[0010] 在本实用新型一个较佳实施例中,所述的滑动轴内嵌固定于所述的轨道限位槽内部。

[0011] 本实用新型的有益效果是:本实用新型结构新颖,在电动车平面后视镜上安装设置有一个可滑动的凸面镜,可滑动的凸面镜不仅可以有效的扩大视野范围,更好的让行驶者注意后方路况,还可根据实际需要,改变调节凸面镜的位置来满足行驶者的观察习惯,更人性化,更实用,值得推广。

附图说明

[0012] 为了更清楚地说明本实用新型实施例中的技术方案,下面将对实施例描述中所需要使用的附图作简单地介绍,显而易见地,下面描述中的附图仅仅是本实用新型的一些实

施例,对于本领域普通技术人员来讲,在不付出创造性劳动的前提下,还可以根据这些附图获得其它的附图,其中:

[0013] 图1是本实用新型一种带滑动凸面镜的电动车后视镜一较佳实施例的结构示意图;

[0014] 附图中各部件的标记如下:1-后视镜体、2-镜杆、3-平面镜、4-凸面镜、5-镜壳、6-橡胶圈、7-轨道限位槽、8-滑动轴。

具体实施方式

[0015] 下面将对本实用新型实施例中的技术方案进行清楚、完整地描述,显然,所描述的实施例仅是本实用新型的一部分实施例,而不是全部的实施例。基于本实用新型中的实施例,本领域普通技术人员在没有做出创造性劳动前提下所获得的所有其它实施例,都属于本实用新型保护的范围。

[0016] 请参阅图1,本实用新型实施例包括:

[0017] 一种带滑动凸面镜的电动车后视镜,其特征在于,包括:后视镜体1、镜杆2,所述的后视镜体1旋转链接在所述的镜杆2一端,镜杆2另一端固定于电动车车头上;所述的后视镜体1包括平面镜3、凸面镜4、镜壳5;所述的平面镜3为玻璃平面镜,固定内嵌于所述的镜壳5一侧;所述的凸面镜4为圆形结构,凸面镜4外边缘包裹一层橡胶圈6;所述的镜壳5下边缘设置有一条轨道限位槽7;所述的凸面镜4滑动固定在所述的轨道限位槽7上;其中,所述的凸面镜4可在镜壳5下边缘的轨道限位槽7上滑动。

[0018] 区别于现有技术。

[0019] 在另一个实施例中,所述的平面镜3、镜壳5为矩形结构。

[0020] 在另一个实施例中,所述的凸面镜4的背部设置有一个橡胶垫,增大凸面镜与平面镜的接触面上的摩擦力。

[0021] 在另一个实施例中,所述的凸面镜4与橡胶圈6以及橡胶垫之间通过胶粘进行固定。

[0022] 在另一个实施例中,所述的凸面镜4的橡胶圈6边缘上设置有一个滑动轴8。

[0023] 在另一个实施例中,所述的滑动轴8内嵌固定于所述的轨道限位槽7内部。

[0024] 本实用新型结构新颖,在电动车平面后视镜上安装设置有一个可滑动的凸面镜,可滑动的凸面镜不仅可以有效的扩大视野范围,更好的让行驶者注意后方路况,还可根据实际需要,改变调节凸面镜的位置来满足行驶者的观察习惯,更人性化,更实用,值得推广。

[0025] 以上所述仅为本实用新型的实施例,并非因此限制本实用新型的专利范围,凡是利用本实用新型说明书内容所作的等效结构或等效流程变换,或直接或间接运用在其它相关的技术领域,均同理包括在本实用新型的专利保护范围内。

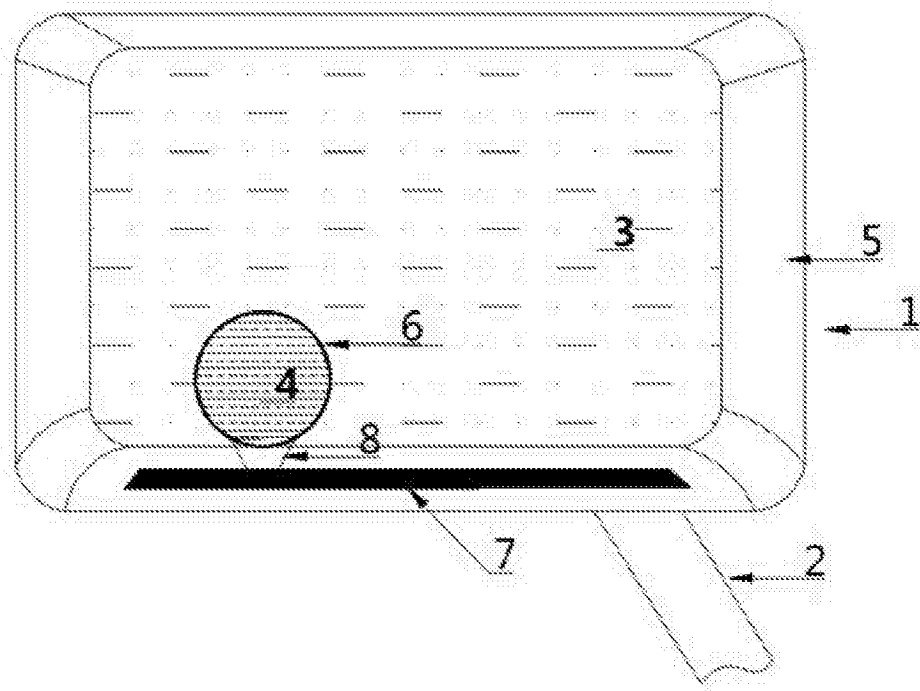

图1