

(19)  
(12)

(KR)  
(A)

(51) 。 Int. Cl. 7		(11)	2003 - 0022797
B60N 2/00		(43)	2003 03 17

---

(21)	10 - 2002 - 7015142		
(22)	2002 11 12		
	2002 11 12		
(86)	PCT/JP2002/03482	(87)	WO 2002/85163
(86)	2002 04 08	(87)	2002 10 31

---

(81)	:	,	,	,	,	,	,	,	,
	EP	:	,	,	,	,	,	,	,
	,	,	,	,	,	,	,	,	,
	,	,							

(30)	JP - P - 2001 - 00117462	2001 04 16	(JP)
------	--------------------------	------------	------

(71)	,	351 - 0012,	,	3 -	,	7 - 27
		가 가				
			2	1	1	

(72) 1 - 8 - 25

(74)

:

---

(54)

---

(S)	(11)	(11)	(10)	(10)
,		,	,	,
, PE	가 , PP( ) (beads)	, PE( ) (beads)	, PP	(20)
, AS	(acrylonitrile styrene resin), EVA(	)	,	
가	.			

1

, , , ,

, (recycle) , 가 .

.

, , .

, , ,

(reclining device)가 ,

, , , , , ,

가 .

, (dispersion) , 가 , 가

200 가 , 가 , 1 - 124

, , , , ,

, 가 , 가 , 가 (reclining) ,  
, (reclining device) 가 .

, ,

가 , ' 가 가

가

가 가 가 가

(pad)

가

가

, PP , PE , AS (acrylonitrile styrene resin), EVA( PP (beads) , PE( ) (beads) ) , PE 가 , EVA , PP

가

가

가

가

가

ads) , PP , PE , AS , PP( ) (beads) , PE( ) (beads) (acrylonitrile styrene resin), EVA( ) ,

가 가 (reclining device)

가

가

ice) , 가 가 , (reclining cover) (reclining dev  
 , 가 . 가

, , . , .  
 , , .

, , , , , (cavity)  
 , .

가 , 가 가 가 , .

, , , , (headrest) 가 .

, 가 가 , , .

, , , , , .

, 가 , 가 가 , 가 가 가  
 , 가 (reclining seet) , 가 가

, (beads) 가 가 , 가  
 (beads) , 가 , .

- 1 .
- 2 .
- 3 .
- 4 .
- 5 .
- 6 .
- 7 .

8

9

(S) (10) , 1 (10) (20)  
 (10) (11) (hold) (20)  
 12)가 (20) , (21) , (21)  
 (side pad)(22)가 (20)

(10), (20), (30),  
 (10) (11) (12), (20) (21) (side pad)(22),  
 (30) (31) ( )가  
 (15),(16),(26),(35) ( 7 )가  
 (15),(16),(26),(35)가  
 (10), (20) (30)  
 가 가 가

(15),(16),(26),(35) (10) (11) (12), (20)  
 (21) (22), (30) (31)  
 (fastener)

(10), (20), (30) (10),  
 (20), (30) PP( ) (beads) , PE( )  
 (beads) , PP , PE , AS (acrylonitrile styrene resin), EVA( )

(10), (20), (30)  
 가

(10) (20) (r  
 (reclining device) (10), (20)  
 가 가  
 가 (30)

(10), (20), (30) 가 ,가 , 가  
 가 , 가 ,  
 (15),(16),(25),(26),(35) 가 , 가 ,  
 (integrally stiffened skin)  
 (S) (10)  
 (51),(52) (60) ( (10)) (51),(52)  
 ( ( ) )  
 (10) (60) (51)  
 (51),(52) (10)  
 PP( ) (beads) , PE( ) (beads) , AS (ac  
 rylonitrile styrene resin), EVA( ) ) 가 .  
 (60) 가 (10) (11), (12)

(15),(16) (faste  
 ner)  
 (10) (10) (20) (30)  
 가 , 가 ,  
 가 (S)

가

가 , 가 , 가 , 가 , 가 ,  
 가 , 가 , 가 , 가 ,  
 가 , 가 , 가 , 가 ,

(57)

1.

2.

1 , .

3.

1 , 가 .

4.

1 , , , , .

5.

, , .

6.

5 , .

7.

5 , 가 .

8.

5 , , PP , PE , PP , PE , AS , EVA .

9.

1 5 , .

10.

4 8 가 .

11.

10 , 가 가 .

12.

5

.

13.

5

,

가

.

14.

15.

14

,

.

16.

14

,

,

,

.

17.

14

,

,

,

,

,

,

.



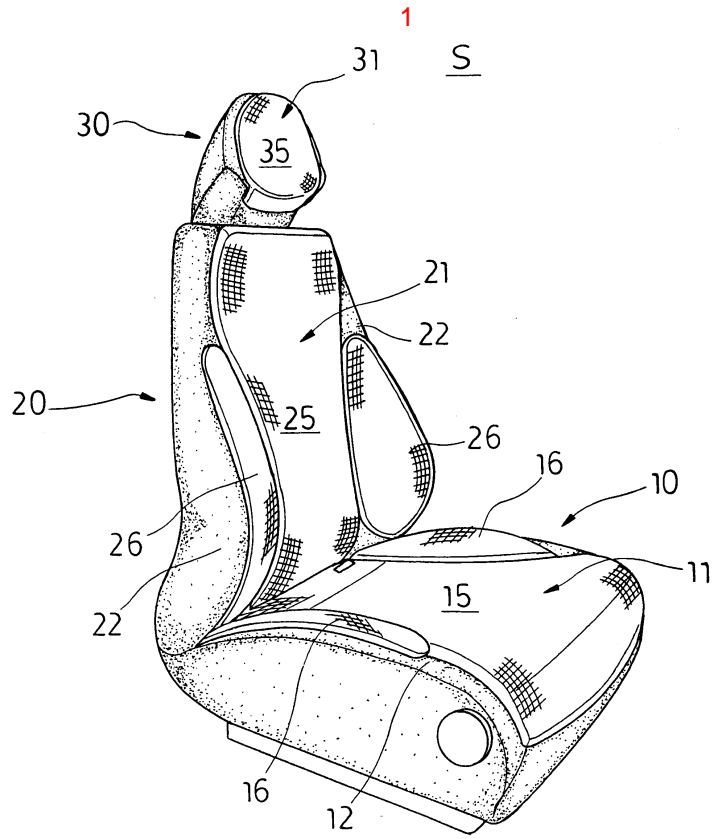

2

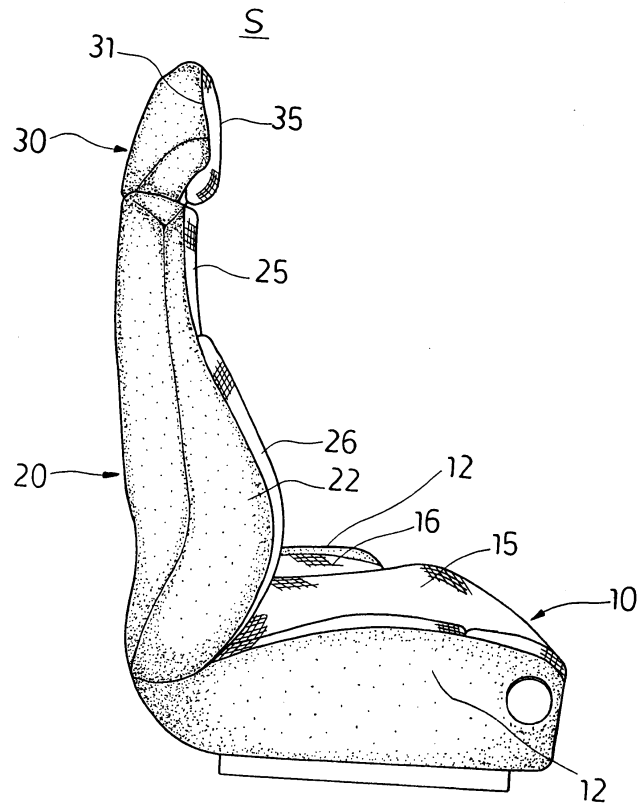

3

S

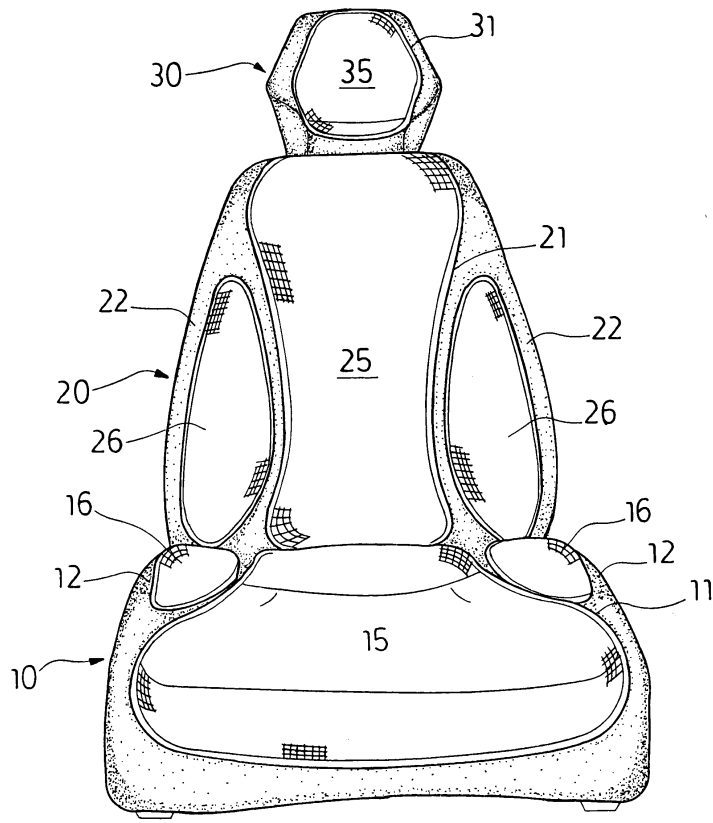

4

S

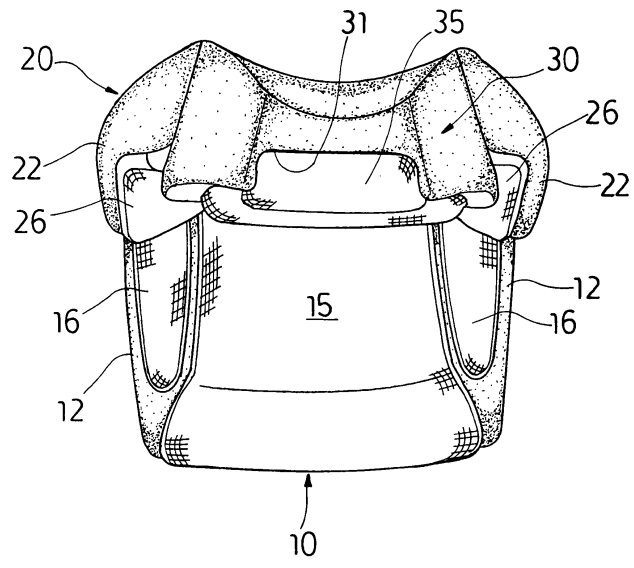

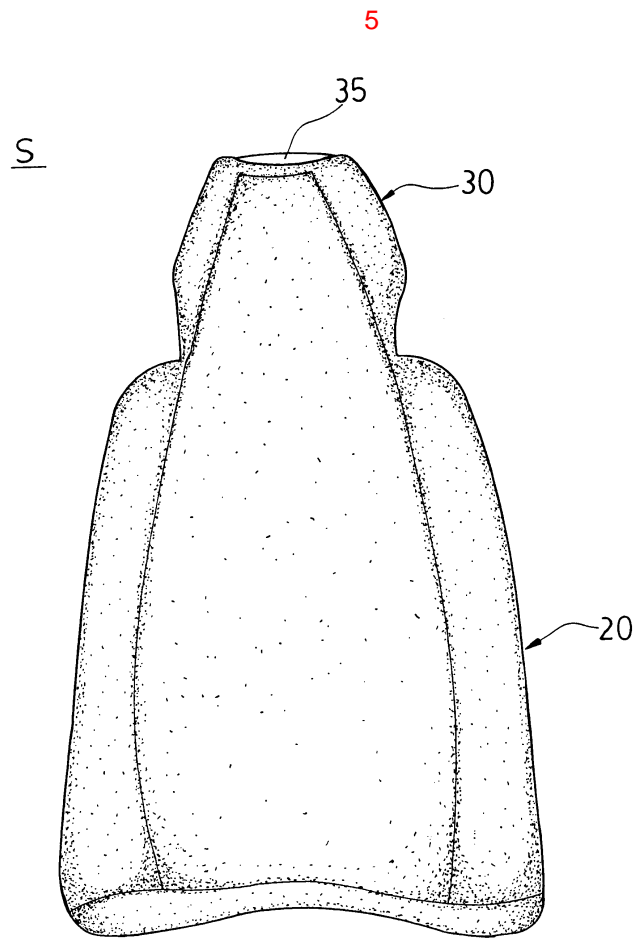

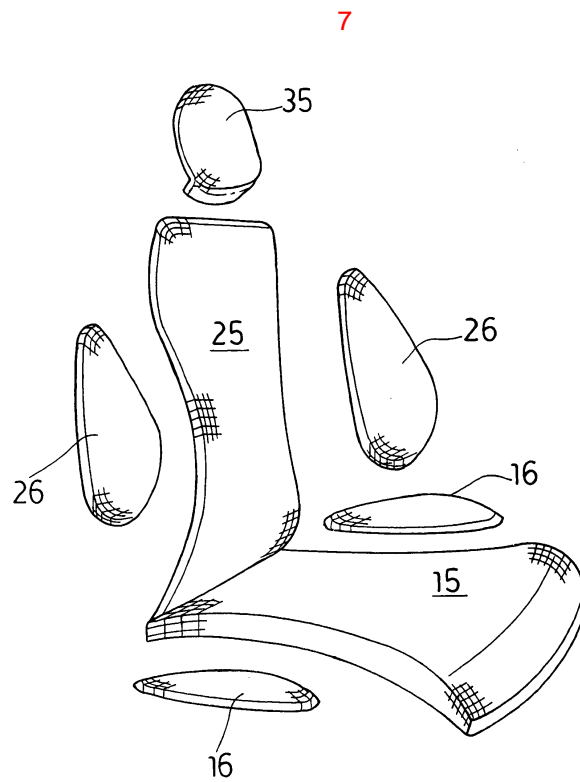
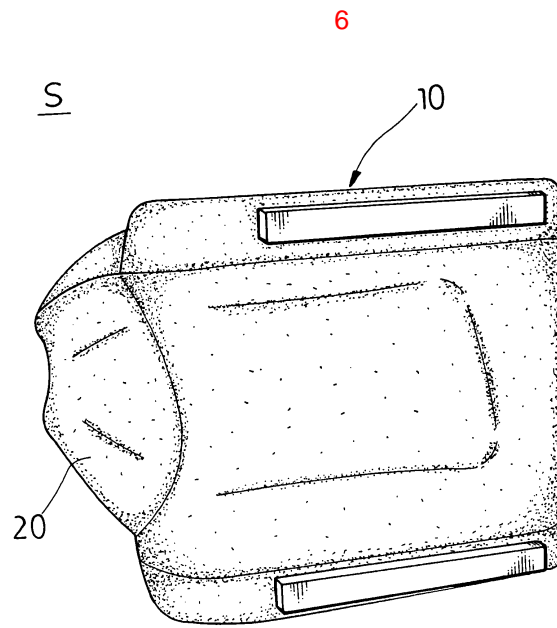

8

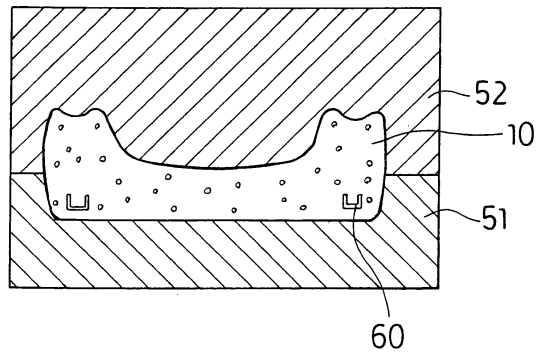

9

