

가

가

1

2 1

(C), 가 (C) 가 (E) 가 (I), (O), (C) 가 (K), (C) (20) 가 (G) (10) (P) 가 ()

(10) 30 , 'D' (10) (C)

2) 가 가 (10) (14)가 (12) (14)가 (10) 가 (1)

100kHz~4MHz (10) 가

(12)

(12) 가 (P)가 (中空) (tube)

(14) (12) (G)가

(12) (14)

(12) 가 (14)

'd',e'...) (12) (a,b,c,d,e...) (14) (a',b',c

$$V(a)+V(a') = V(b)+V(b') = V(c)+V(c') = V(d)+V(d') = \dots$$

(12) 가 (14)

(12,14) 가 (12,14) () (C) (D)

(sheath)

가

가 가 가 가 가 가

가 가 가

1) 가 () 가 , 가 가 가 () (/ =

3 1 2
70mm () () , 120mm 가 가

가

가

4 (10) (C) (D)

가 가 가 가 가

5 (12,14) (10)가 (;D)

5 (D)가 () (D) (12) (P)가 (14) (12,14) (G)가

5 (14) 1 4 (D) (12) (12) (D) 가 (14)

100kHz~4MHz

가 CVD

,가

1. 가 (10) , RF 가 (P) (12)) (14) (12) , (14)
2. 1 , RF 100kHz~4MHz
3. 1 , (10)
4. 1 3 , (中空) (tube)
5. 1 , (12) , (P)가 (14) , (12,14)가 (G)가

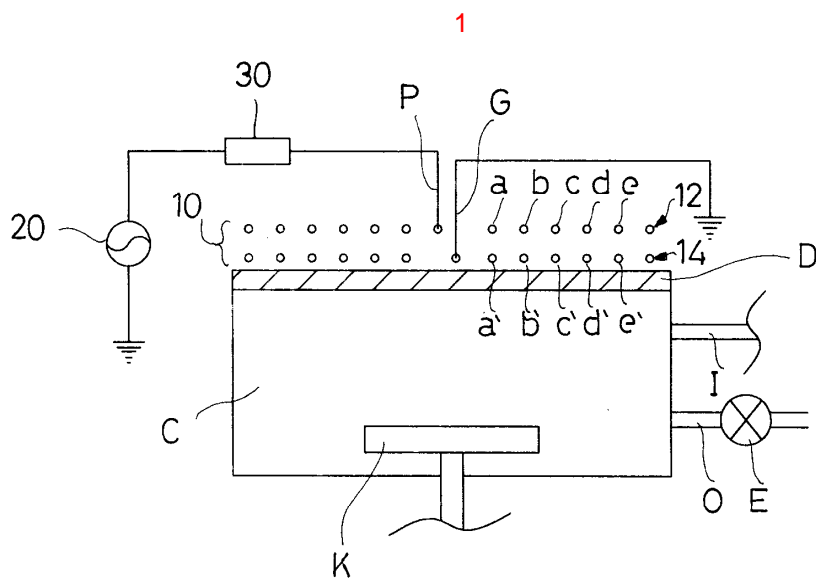

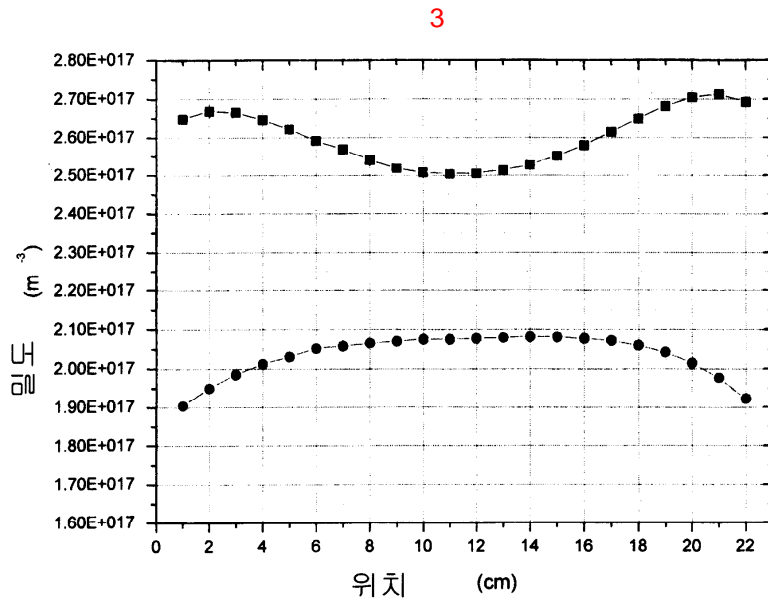
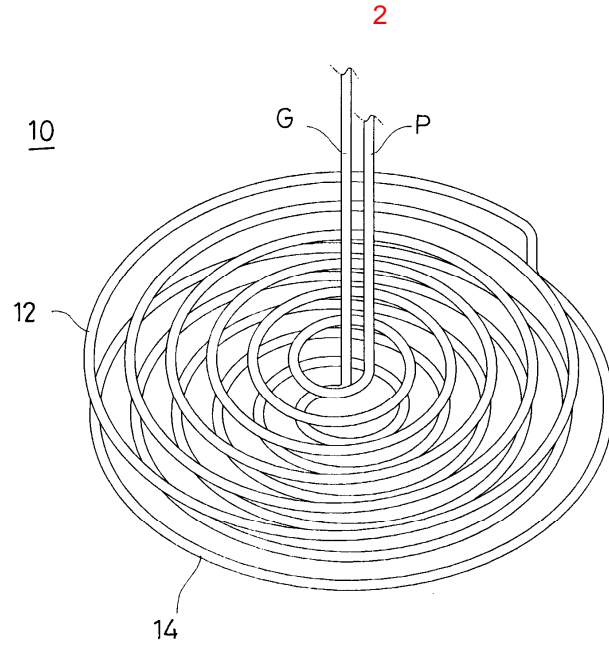

4

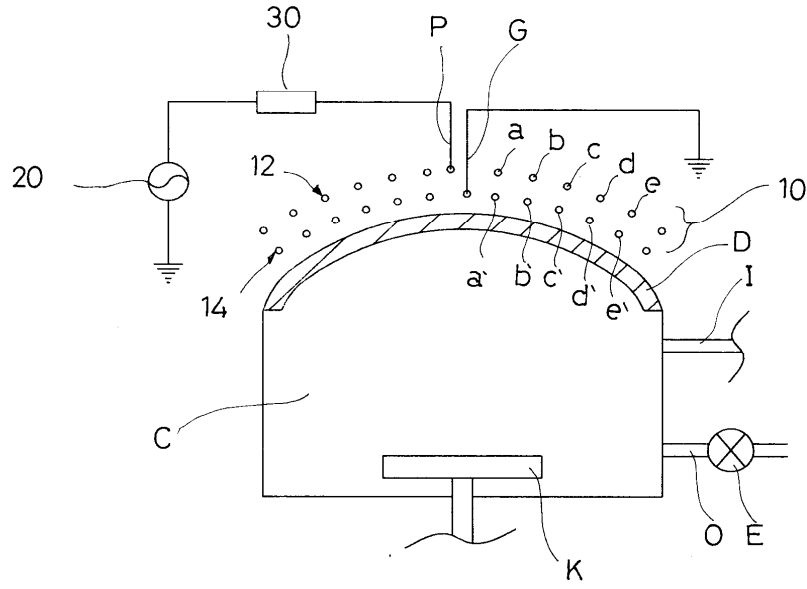

5

