

(19)  
(12)

(KR)  
(A)

(51) 。 Int. Cl. 7  
F16H 7/08

(11)  
(43)

2002 - 0030344  
2002 04 25

(21) 10 - 2000 - 0060938  
(22) 2000 10 17

(71)

231

231

(72)

1

545 1405

(74)

:

(54)

;

,

, 가

가 ,

가

가 ,

, , 가

1 가 .

2 .

3 .

4 .

< >

30. 32.

34. 36. 가

38. 40.

, .

1 , 2

가 (2) (4) (6) (6) (9) (8) (10) (12) (14)

(14) (2) (14) (16) (18) (20)

6) (14) (2) (14) (14) (1)

(2) (6)가 가 .

가 가 가 가 가 ( 4bar) 가 가 가

가 , 가 가 , 가

3 , 4

(30) (32) , 가 (34) 가 (36) , 가 (36)  
(32) (38) 가 (40) , (40)  
( ) (34) (42)

가 (36) (32) (G) 120 100

(40) (32) (38)  
(42) (30) (40) (34)

(44) (32) (38) (44)

(30) (34) (42) (40)

(40) (38) (32) (44)  
(32) 가

(32) 가 (36) (G)

가 .

가 가 .

가 .

(57)

1.

,

, 가 가 ,

가 가 ,

2.

1 , 가 100 $\mu$ m

3.

1 , .

4.

1 ,

5.

1 ,

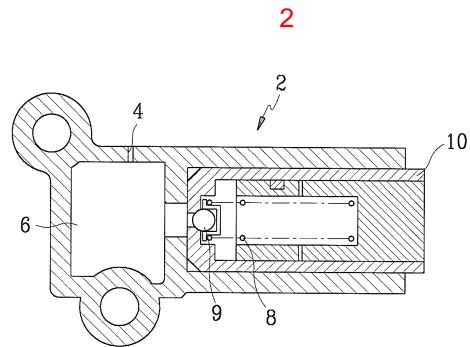
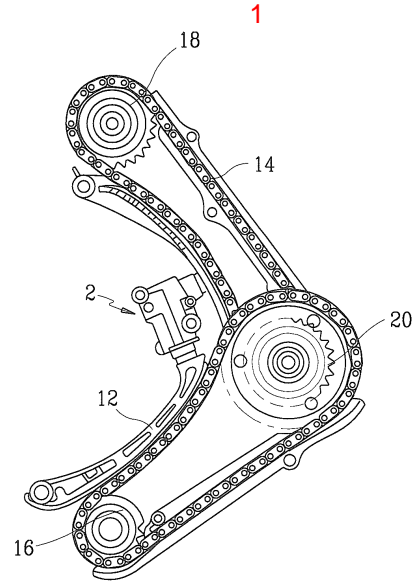

3

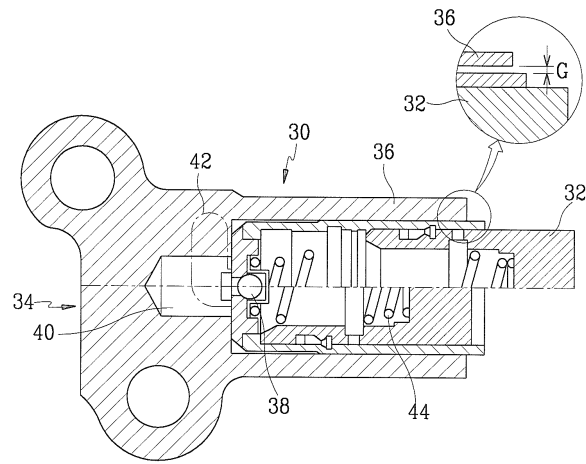

4

