

(8a, 8b)

(4)

(6, 7)

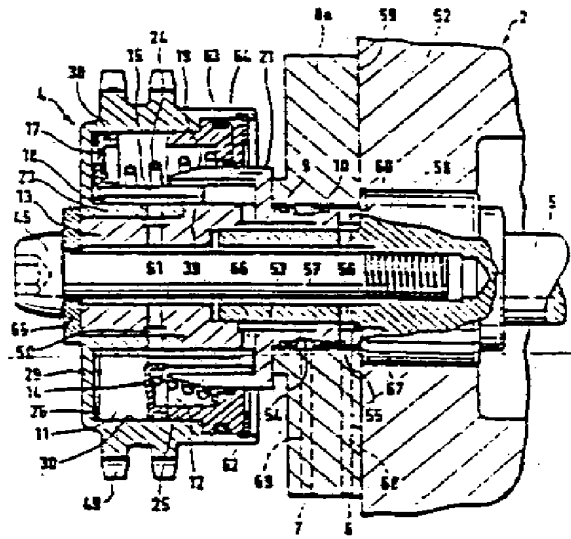

[]

2

[]

2

1

(valve timing)

가

가 (phase transformer)

EP - OS 03 3

5 083

가

2

가

2

가

2

EP - OS 01 12 494

가 2

가 , , (phase shift)

가 .

DE - A 39 29 621

가

1

가
가

가

가

가

가

가

가

가

가

가

2

(flank)

2

가

가

가

가

가

가

가

(stepped)

가

가

(misalignment)

2

가

V

가

(lap)

가

(shaping)

가 가 , , ,

2

1

2

, 1

1 , (58) (52), (5) (4) (4)

(stepped bore) (52) (59) (5) (60) (45) (5) (13) (60) (29) (49)

(29) (13) (23) (29) (30) 가 1 (14) (15) (17)

(14) , (15) (29) (23) (18)

3) (17) (15) (21) (19) (gap seal ; 39) (13) , (15) (17) (1)

(14) (25, 26) (25) , (8a) (12) 가 (63) (64) (25) (29) (25)

(21) (25) (62) (14) (26) (2)

4) 925) (17) , (14) (26)

(14) 1 (7) (8a) , (55, 56) (13) (67) (59) (4) (8a) 가 (6) (4)

(57) (65) (11) (61) (18) (11) (50) (18) (teeth) 가 (12)

(14) 1 (69 - 54), (53) (29) (66; tap bore), (7)

가 (19) (12) (8a)

가 (9, 10) (13)

(29) (17) , (17) (38) (4) , 가 (29) (49)

1

(11) 가 , (14) (24) (25) .
 (18) , (14) (14) (23) , (14)
 (29) . (14) (21) (19) ,
 (21) (13) (5) , (5)
 , , (49) .

2 2 , 1 1
 1 .

2 , 1 , (4) (52) .
 (8b) , (4) (52) (5) (13)
 (5) (74) , (5) (5) (4) (71)
 (52) () (5) (70) (13) (8b)
 . (5) , (13) (8b)
 (5) (73) (13) (13) (8b)
 , (72) (52) (4) .
 (72) , (8b) (52) (4) (6, 7) , , (8b) (13) (6, 7)
 12) , 1 , (11,

(57)

1.

가 (14) 2 , , (4)
 2) , (5) (4) (2) (5)
 , (8a, 8b) (4) (8a, 8b) (6, 7)
 2 .

2.

1 , (8a) (52) (2)
 2 .

3.

1 , (8b) (2)
 2 .

4.

3 , (8b) 2 , (2) (52)

5.

1 4 , (14) (29) (13)
 가 2 (11, 12) (17) (15) , (1
 5)
 2

6.

5 , (11, 12) 가 (14) , 2
 (18, 19)

7.

6 , (18, 19) 2

8.

5 , (14) , (14) , (17)
 (25, 26) 2

9.

8 , (24) (25) (17) ,
 (24) (25) 2

10.

5 , (9, 10) 가, (8)
 (13) 2

11.

10 , (9, 10) (8) (13) (misalignment)
 2

12.

1 , (4) ,
 2

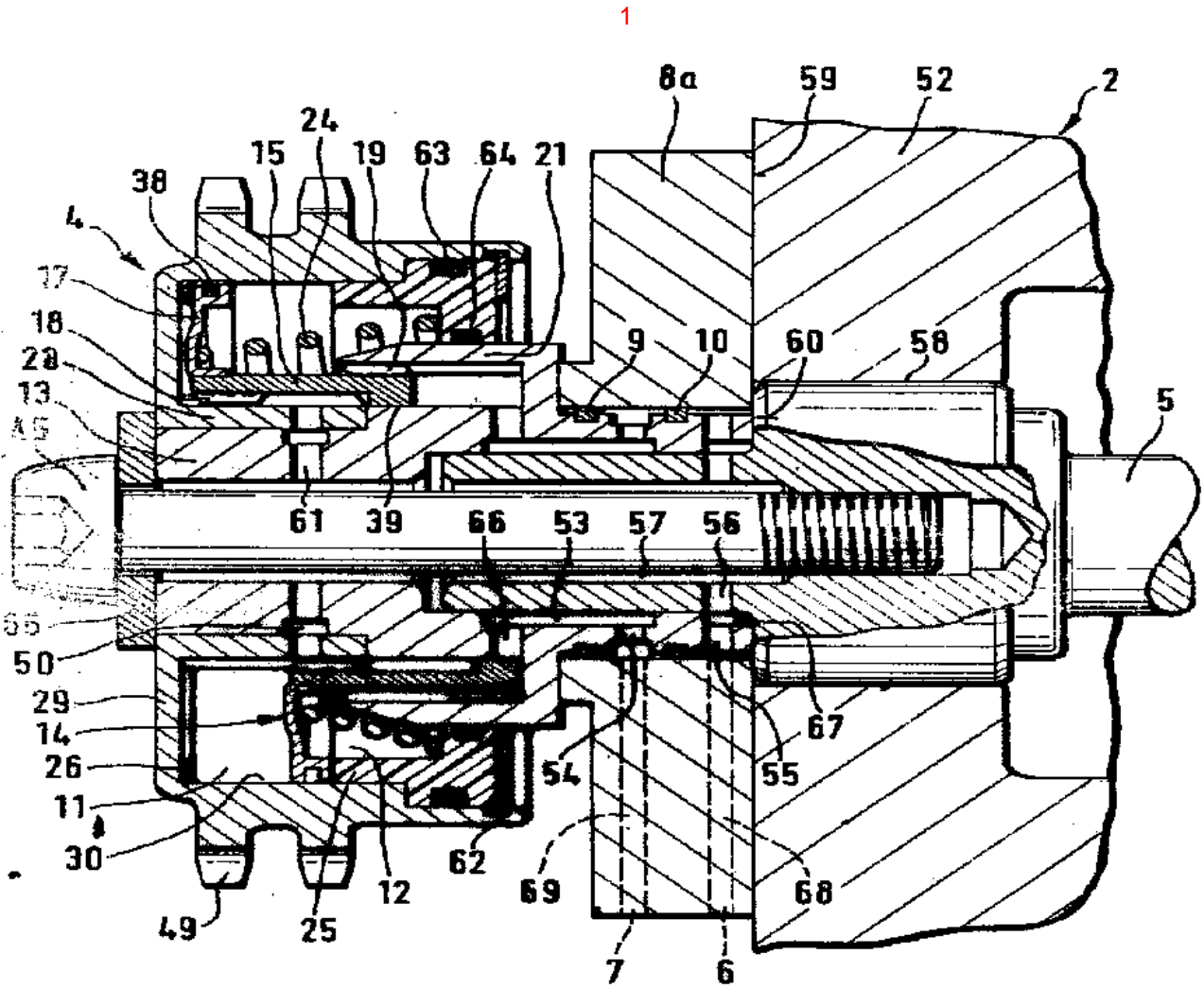

2

