

(19)  
(12)

(KR)  
(Y1)

(51) 。 Int. Cl. <sup>7</sup>  
A47J 37/06

(45)  
(11)  
(24)

2002 09 05  
20 - 0287844  
2002 08 21

(21) 20 - 2002 - 0016145  
(22) 2002 05 27

(73) 688 - 6 A - 201

(72) 688 - 6 A - 201

(74)  
:

가 :

(54) 가

가

가  
( )

(Roaster)

가

1

1

( )

(Roaster)가

2 1 A - A'

3

<

1. (Roaster) 2. 3. 4.

5,5a. , 6,6a. 7,7a. 4

10. (Halogen Lamp) 11.

12. 13. 14. 15.

16. 17. 18. 19.

20. 21. 22.

가 (Roaster)  
 가 (250 )  
 가 (BULB) " "

가 , 가 , , 가 가 ,

가 가 , 가

가 (1) (2)  
 (2) 가 , , (3)  
 (3) , , , , 가 (4) (5)(5a) (6)(6a) (7)(7a)  
 (4) , (6)(6a) 4 (7)(7a)  
 (6)(6a) , (10)가  
 4 (11) 4 (12)  
 (10) (12)가  
 (11) (12) (13) 가  
 (14) (15) (16) (17)  
 가 (18) (16) ( ( 2 )  
 (SiO<sub>2</sub>) (19) (10)가 (1) (6)(6a) (7)(7a)  
 0) 가 가 (2)  
 (21) (22) ON, OFF

가 (1) (10)  
 (18) (21)  
 (13) (16) (20)  
 가 가  
 가 가

(57)

1.

(10) (1)  
 가 , , (3) (4) (4) ,  
 가 (5)(5a) 가 (6)(6a) (7)(7a) (6)  
 (6a) (10)가 4 (7)(7a) 가

2.

1 (11) (10) (11) 4 (12) (13) 4 (12)  
 (14) (15) 가 (12)가  
 가 (16) (17) 가  
 (16) (SiO<sub>2</sub>) (18) (16) (16)  
 2 ) (19) (10)가 (16) (6)(6a) (20)  
 가 (1) (7)(7a)

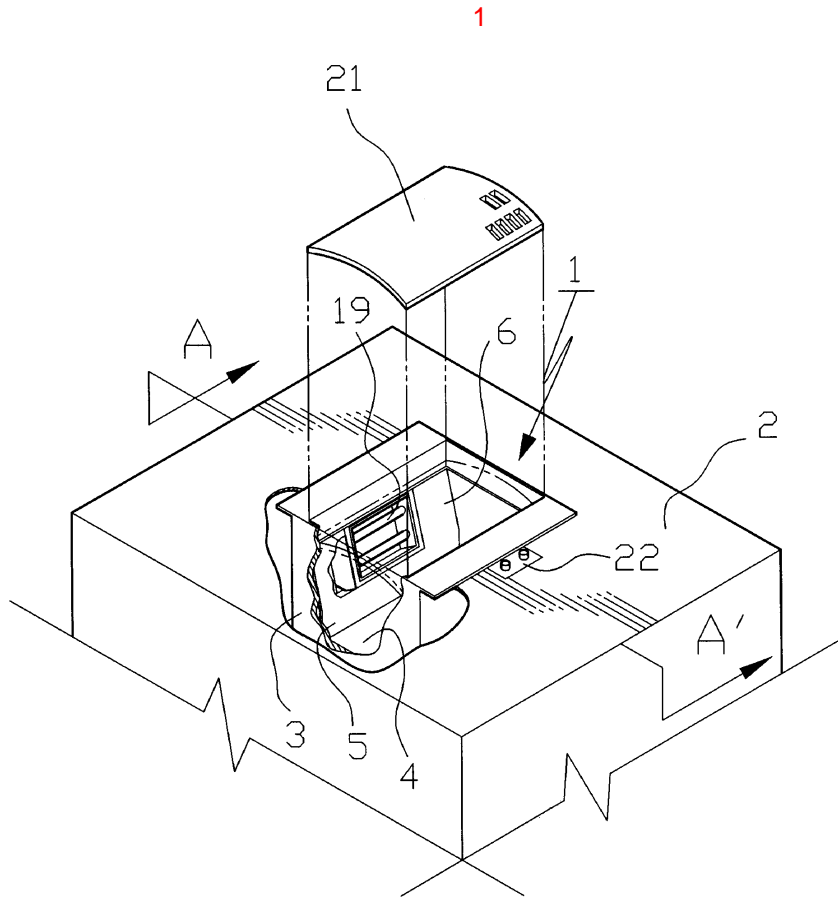

2

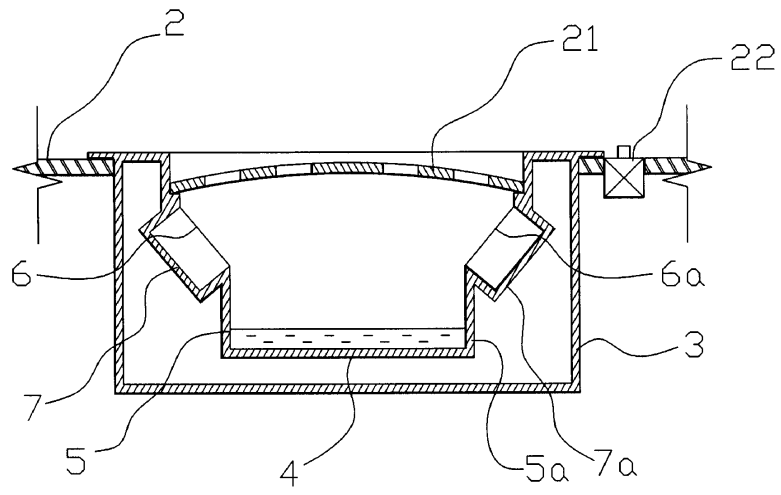

3

