

(19)  
(12)

(KR)  
(B1)

(51) 。 Int. Cl.7  
H04Q 7/36

(45)  
(11)  
(24)

2004 05 31  
10-0433390  
2004 05 18

(21)	10-2001-7007822	(65)	10-2001-0099860
(22)	2001 06 20	(43)	2001 11 09
	2001 06 20		
(86)	PCT/JP2000/006797	(87)	WO 2001/30100
(86)	2000 09 29	(87)	2001 04 26

(81)   :   ,   ,   가   ,   ,

  EP   :   ,   ,   ,   ,   ,

  ,   ,   ,   ,   ,   ,   ,

(30)   300226/1999   1999 10 21   (JP)

(73)   가   가   . . .   가   2   11   1

(72)   가   가   249-0008   1-8-62-101

  가   가   239-0841   4-18-4-503

(74)   :

(54)

1 , 가 가 가 , 가 , ( 1 ) , (20) 가 가 (10) (30)( 1 ) (20) (30) (30) (20) (30) (30) 가 (20) , 가 (30) (30) (20) , 가 (30) (20) (30) (30) (20) (30) (30) (identity) 가 (30) (30) TDMA/FDMA (20) CDMA 가 (20) (30) (30) 가 가 (30) 가 (30) 가 (30) 가 (30) 가 가 (30) 가 CDMA 가 (Higuchi, Sawahashi, Adachi, "Fast Cell Search Algorithm in Inter-Cell Asynchronous DS-CDMA Mobile Radio," IEICE Trans. Commun., Vo1. E 81 -B, No. 7, July 1998)

가 2가 FDMA/TDMA (sweep) 가

가

가

가  
가

가

가

가

가

가

가

1

2

1

3

4

3

5

6

5

7

가

8

7

가

9

10

가

11

10

가

12

13

, , - ,  
- , ,

, / 가

14

, 13 , 가 ,

15

, 3 , 4 , 10 12

16

가

가

17

, 16 ,

18

가

가

19

, 18 ,

20

, - ,

, 가 가

21

, 20 ,

22

가

가

23

, 22 , 가

24

, 22 , / 가

25

가

가

가

26 가

가 가

27 가 가

가 가

28 27 가

29 27 가 / 가

30 가 가

가 가

31 가 가

가 가

32 가 가

가 가

33 32 가

34 32 가 / 가

35 18 , 19 , 27 31

36 , 18 , 19 , 27 31  
 ,  
 가  
 37 , 1 16 ,  
 38 , 3 , 10 , 12 , 18 , 27 , 30 31  
 39 , 7 , 9 , 22 , 25 26  
 40 , 5 , 13 , 20 32  
 41 , 15 , 35 36  
 42 , 1 16 ,  
 43 , 3 , 10 , 12 , 18 , 27 , 30 31  
 44 , 7 , 9 , 22 , 25 26  
 45 , 5 , 13 , 20 32  
 46 , 15 , 35 36

1 ,  
 2 , 1  
 3 1 가  
 4 2  
 5 2  
 6 2 가  
 7

( 1 )  
 2 , 1  
 2 , 3 2 ,  
 (10) 가 , BS1 BS3 6 2 ,  
 , BS1 1 'G' , 'C'  
 'GI, C16'가 1 16 가  
 1 19 1, 20 29 2,  
 30 39 3 가  
 가 6 ,  
 가 2 , BS1 1 6 1 1 19  
 5 BS3 2 , BS1 5 2 (C18)가 1  
 , BS1 1 가  
 가 BS3 3 가 ,  
 BS1 4, 6, BS3 1, 3 가  
 , 1 3 ,  
 , 가

가  
 가  
 가  
 가  
 가  
 가  
 , BS1 5 , BS3 , BS3  
 , BS3 가 BS3 2 , BS1 5 , BS1 5  
 가 , BS1 5 가 , BS1 5 가 BS2 2 가 BS2 3  
 5 , BS1 5 BS2 3 C39, C23 , BS1 5  
 C39, C23 가 3 2 3 2가 BS1 5  
 가 , 3 2 , , 가  
 가  
 가  
 3 , 1 가 , 가  
 (10) , (302), (304), (306),  
 (308), (310), (312), (314), (316), (318),  
 (320), (322) (324) (302) ,  
 가 (304) (306) (10)  
 (308) ,  
 (visiting) 가 , 「 」 , 2 ,  
 (306) , (310)  
 ) (302) (310) 가 (308) ,  
 (304) (312)  
 (314) 가 (310) ,  
 , CDMA , TDMA/FDMA ,  
 (312) , (308) (314)  
 가 (314) , (312) 가 가  
 (310) , 가 가  
 (316) , (314)  
 (318) , (320)  
 가 (322) 가 (320) , 가  
 (322) , (324) (316)  
 가 (324) , 가 (316)  
 , 가 1 ,  
 , 가 (302) ,  
 , (306) , (310) ,

08) (302) (304) (3)

(314) (316) (318) (320)

가 (302) 가

( 1 ) ( )

가 ( ) 가

가

( 2 )

4 , 2 가 .

4 , 3 4

(10) , BS1 BS3 6

가

5 , 5 'C1' 4 5 , "C" 1 1

C1 1 가 1 , 1

5 , BS1 1, BS2 3, BS3 7 4

가 6 5 1, 2, 3, 5

7 4, 6, 8 5

가 2 4

가 4 (20) , BS1 5 BS3 2가 C5, C4

8가 , BS1 1 가 , BS3 7

1 C5 C4, C6, 7 C48 C49, C47

가

가 가

가

가

C1 「 가 C2 5 1 C10 1

가 가

가 가가



가 , 가 ,  
 가 ,  
 , BS1 5 , BS3 , BS3  
 BS3 , 가 ,  
 BS3 가 , BS3 2 , BS1 5 , BS1 5 가 , BS3 2 가 , BS1 5  
 가 , BS1 5 가 BS2 가 BS2 3 , BS1 5  
 BS2 3 , BS1 5  
 (20) BS1 5 C48, C23 C48, C23 , BS1 5 C48, C23 3 7  
 가 , 가 ,  
 가 , 가 ,  
 가 , 가 ,  
 가 , 가 ,  
 가 , 가 ,  
 6 , 2 가 ,  
 (10) , (302), (304), (305),  
 (306), (307), (308), (310), (312), (324)  
 (314), (316), (318), (320), (322) (306) (324)  
 (302) 가 , (302) 가 , 6 5 (3  
 07) , 5 가 ,  
 (302)  
 (305)  
 (306) , (307)  
 (310) ,  
 (310) (314)  
 (316) , (318) , (320)  
 , 6 , 가 ,  
 가 , 가 ,  
 ( 2 ( ) )  
 2 ,  
 가 , 가 ,  
 가 , 가 ,

( )

2

2

( )

7

(20) , (702), (706), (706), (704), (710) (712)

(702) , 가 (706) (706) , (704) (702), (710) (10) (704)

10) (702) (704) , 가 (704) , 가 (710) (704) (7) ,

(706), (712) , (704) (712) , 가 (710) , (710) , (706)

(10) 가 (712) , (710) , (710) (712) , (710)

(20) , (710)

(706) , (712)

(704) , (702) (704)

(710) , (710)

(710) , (706) 가 (704)

(706) (704) (706) (712)

가 가 (704) (712)

(710) , (706) 가 (710) (20) (20)

가 (10) , (20) ,

(57)

1.

2.

1

3.

4.

3

5.

6.

5

7.

8.

7

9.

10.

11.

10

12.

가

, /

가

가

, /

가

;

13.

,

,

;

, /

가

14.

13

,

,

,

가

15.

3

,

4

,

10

12

;

;

16.

17.

18.

19.

20.

21.

22.

23.

24.

25.

26.

27.

28.

29.

30.

31.

32.

33.

34.

35.

36.

37.

1 ,

38.

3 , 10 12 ,

39.

7 9 ,

40.

5 13 ,

41.

15 ,

42.

1 ,

43.

3 , 10 12 ,

44.

7 9 ,

45.

5 13 ,

46.

15 ,

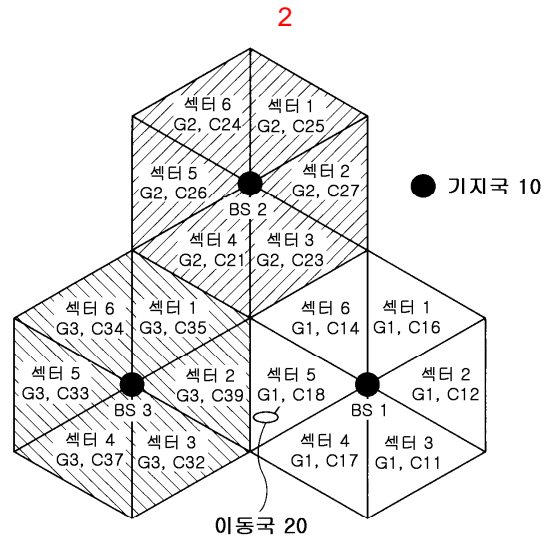
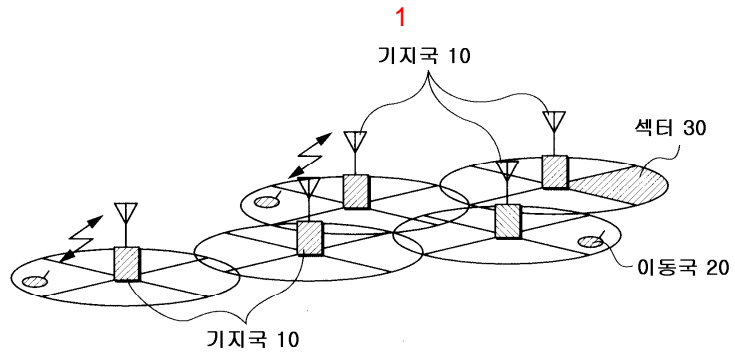

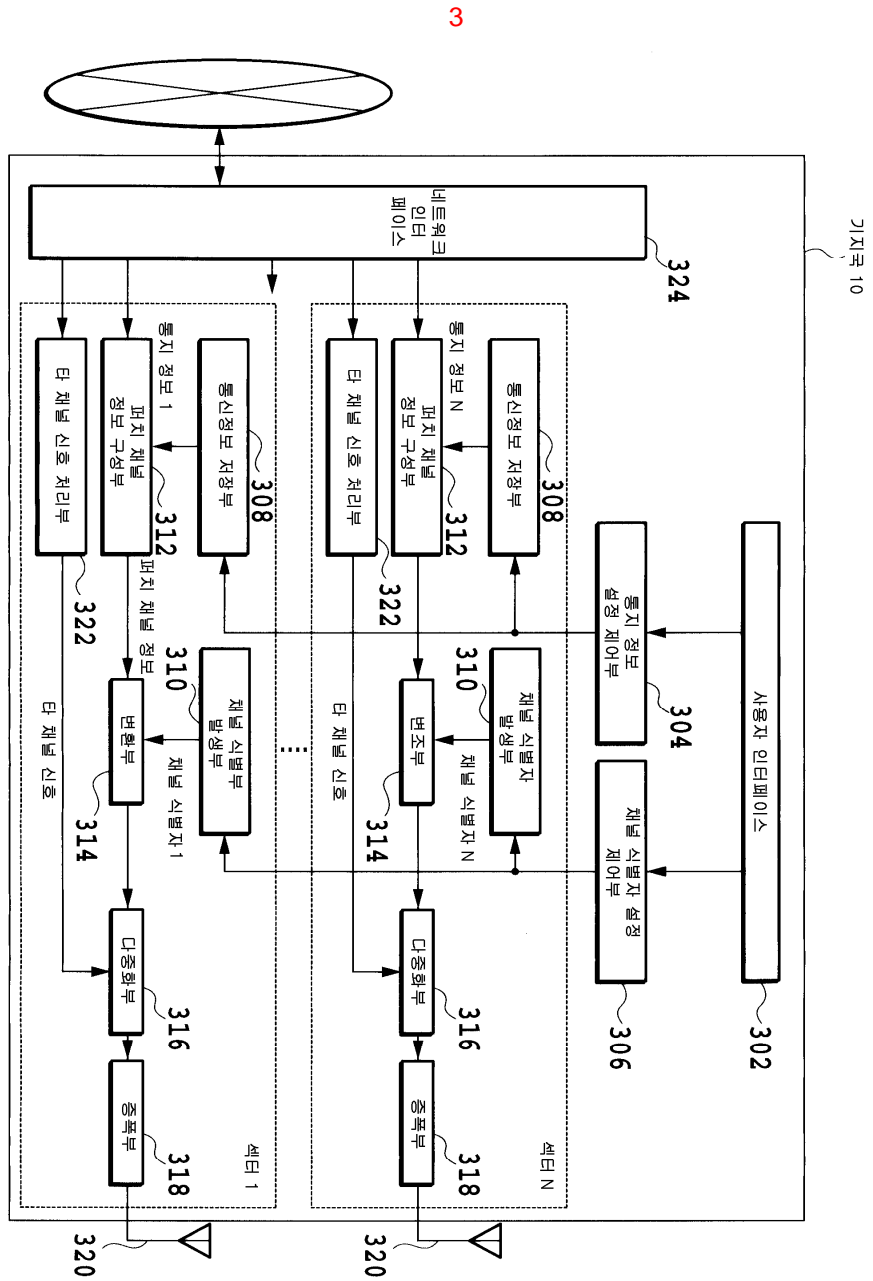

기저국 10

4

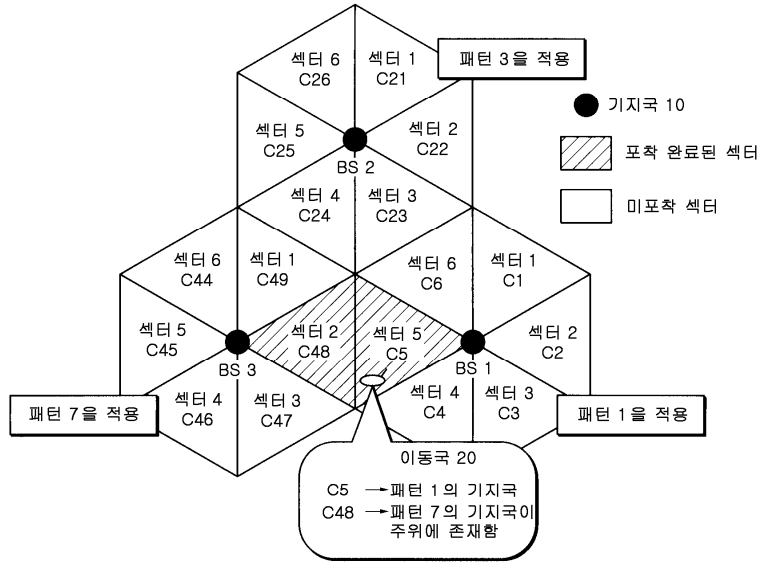

5

	섹터 1	섹터 2	섹터 3	섹터 4	섹터 5	섹터 6	섹터 7	섹터 8	섹터 9	섹터 10
패턴 1	C1	C2	C3	C4	C5	C6	C7	C8	C9	C10
패턴 2	C11	C12	C13	C14	C15	C16	C17	C18	C19	
패턴 3	C21	C22	C23	C24	C25	C26				
패턴 4	C27	C28	C29	C20						
패턴 5	C31	C32	C33	C34	C35	C36				
패턴 6	C38	C39	C30	C37						
패턴 7	C49	C48	C47	C46	C45	C44				
패턴 8	C43	C40	C42	C41						



