

①2

DEMANDE DE BREVET D'INVENTION

A1

②2 Date de dépôt : 01.03.91.

③0 Priorité :

④3 Date de la mise à disposition du public de la demande : 04.09.92 Bulletin 92/36.

⑤6 Liste des documents cités dans le rapport de recherche : *Se reporter à la fin du présent fascicule.*

⑥0 Références à d'autres documents nationaux apparentés :

⑦1 Demandeur(s) : HOSPAL INDUSTRIE — FR.

⑦2 Inventeur(s) : Chevallet Jacques et Cortial Jean-Louis.

⑦3 Titulaire(s) :

⑦4 Mandataire : Hospal C.O.T. Service Brevets.

⑤4 Dispositif pour éliminer les bulles de gaz d'un liquide en circulation.

⑤7 Un dispositif pour éliminer les bulles de gaz d'un liquide comprend un canal (1) de section variable pour le liquide ayant un point haut (4) pour le rassemblement des bulles par gravité et des moyens pour provoquer une concentration dynamique des bulles en amont du point haut (4), ces moyens étant constitués par un tronçon courbe (7) du canal situé en amont du point haut (4).

Ce type de dispositif est utilisé dans des secteurs techniques variés comme composant des circuits hydrauliques où la présence de bulles de gaz est indésirable.

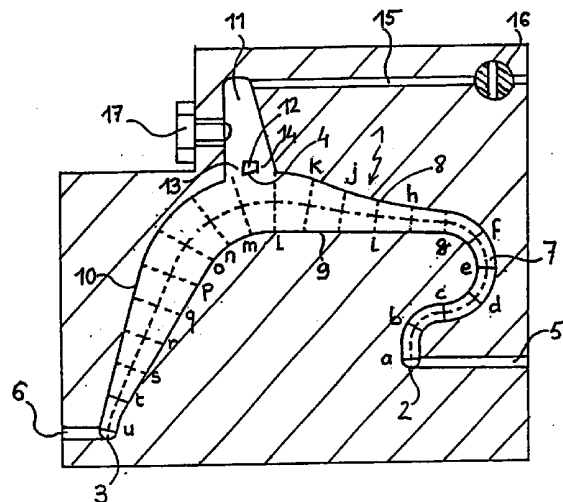

FR 2 673 382 - A1



DISPOSITIF POUR ELIMINER LES BULLES DE GAZ D'UN LIQUIDE EN CIRCULATION

La présente invention concerne un dispositif pour éliminer les bulles de gaz d'un liquide en circulation, appelé couramment piège à bulles.

Les pièges à bulles sont utilisés dans des secteurs techniques variés comme composants des circuits hydrauliques où la présence de bulles de gaz est indésirable. A titre d'exemple, le circuit hydraulique des appareils utilisés en dialyse rénale pour fabriquer et faire circuler un liquide de dialyse dans un échangeur à membrane comprend plusieurs pièges à bulles sans lesquels le taux de transfert dans l'échangeur serait moindre, le fonctionnement des pompes perturbé et la mesure de la quantité de plasma sanguin ultrafiltrant, le cas échéant, à travers la membrane, faussée.

Un piège à bulles utilisé dans ce type d'appareil comprend, de façon classique, une cuve faiblement tronconique fermée par un couvercle présentant un bombement, au point haut duquel est connectée une canalisation de purge obturable. La cuve est séparée en deux sur une partie de sa hauteur par une cloison transversale, l'entrée et la sortie du liquide se faisant respectivement de part et d'autre de la cloison. Cette cloison a pour fonction d'empêcher le liquide entrant dans le piège à bulles d'en ressortir aussitôt. Le piège à bulles est muni à sa partie supérieure d'un détecteur de liquide qui est utilisé pour commander l'ouverture de la canalisation de purge chaque fois que ce détecteur ne détecte plus la présence de liquide. A titre indicatif, un piège à bulles de ce type ayant un volume interne d'environ 150 millilitres permet d'extraire en une minute environ 4,5 millilitres d'air (mesurés à la pression atmosphérique) d'un liquide circulant à un débit d'environ 1200 millilitres/minutes.

Le piège à bulles classique décrit ci-dessus présente plusieurs inconvénients. Compte tenu de sa forme, le volume d'air évacué à chaque purge est relativement important ce qui provoque une perturbation de l'écoulement du

liquide, en particulier à l'entrée et à la sortie du piège à bulles. En outre, ce piège à bulles présente, par rapport aux canalisations tubulaires du circuit, un volume non négligeable, d'où une mise en route de l'appareil (stérilisation, remplissage initial, réchauffage) assez longue. Enfin, ce piège à bulles ne peut
5 jamais être vidangé complètement.

En conséquence, un but de la présente invention est de réaliser un piège à bulles qui ait un volume réduit, tout en présentant de bonnes performances, et qui puisse être vidangé en totalité.

C'est pourquoi, on prévoit, conformément à l'invention, un dispositif pour
10 éliminer les bulles de gaz d'un liquide comprenant des moyens de canalisation pour le liquide ayant un point haut pour le rassemblement des bulles par gravité et des moyens pour provoquer une concentration dynamique des bulles en amont du point haut, par rapport au sens d'écoulement du liquide. Dans un mode de réalisation préféré, les moyens de concentration des bulles sont constitués par
15 un tronçon courbe des moyens de canalisation situé en amont du point haut, ce tronçon courbe définissant une trajectoire courbe extérieure pour les bulles se raccordant à un trajet de plus grande pente supérieure des moyens de canalisation, aboutissant au point haut.

Cette disposition favorise considérablement l'élimination des bulles
20 présentes dans le liquide entrant dans le piège à bulles, par un effet d'écoulement dynamique qui tend à rassembler et à chasser les bulles vers l'extérieur du tronçon courbe, et vient s'ajouter à la décantation par gravité. Ainsi, il est possible de réaliser des pièges à bulles, qui, pour un même rendement, ont un volume très inférieur à celui des pièges à bulles classiques.

25 Selon une caractéristique de l'invention, le dispositif comprend des moyens de recueil pour le gaz constitués par une alvéole oblongue ouvrant sur les moyens de canalisation, au niveau du point haut.

Cette disposition permet de n'éliminer à chaque purge qu'une faible quantité de gaz, de sorte que la circulation du liquide dans les moyens de canalisation ne s'en trouve pas perturbée.

Selon une autre caractéristique de l'invention, le dispositif comprend en
5 outre des moyens pour provoquer un écoulement sensiblement sans remous du liquide dans les moyens de canalisation. Ces moyens comprennent un profil des moyens de canalisation configuré pour épouser la veine liquide en sortie du tronçon courbe ainsi que, à la jonction des moyens de canalisation et de l'alvéole pour le recueil des bulles, une cloison assurant la continuité des
10 moyens de canalisation, munie d'au moins une fente pour le passage des bulles.

Grâce à cette disposition, les bulles regroupées dans le tronçon courbe ne sont pas dissociées ultérieurement et l'action de la gravité sur les bulles n'est pas contrariée.

Selon encore une autre caractéristique de l'invention, la ligne de niveau
15 inférieure des moyens de canalisation, considérée dans le sens de l'écoulement du liquide, a une pente sensiblement négative ou nulle à partir de l'extrémité aval du tronçon courbe

Grâce à cette disposition, le piège à bulles selon l'invention peut être vidangé quasi complètement par gravité.

20 D'autres caractéristiques et avantages de la présente invention apparaîtront à la lecture de la description qui va suivre. On se reportera aux dessins annexés sur lesquels :

La figure 1 est une vue en coupe selon un plan horizontal d'un mode de réalisation du piège à bulles selon l'invention ; et

25 la figure 2 est un diagramme de la vitesse moyenne de l'écoulement d'un liquide dans le piège à bulles de la figure 1.

Le piège à bulles de la figure 1 comporte des moyens de canalisation pour le liquide à dégazer constitués par un canal de section variable 1 ayant une entrée 2 et une sortie 3 disposées au-dessous du niveau d'un tronçon de

décantation intermédiaire comprenant un point haut 4 pour le rassemblement des bulles par gravité. L'entrée 2 et la sortie 3 sont respectivement reliées à des canaux 5, 6 destinés à être connectés à des tubulures d'un circuit hydraulique.

5 Conformément à l'invention, le canal 1 comprend, en amont du point haut 4, un tronçon courbe 7 ayant sa convexité tournée vers l'extérieur, formant des moyens pour provoquer la concentration dynamique des bulles. Ce tronçon courbe a une section sensiblement constante et il se raccorde au tronçon de
10 décantation sans rupture de continuité, la courbe extérieure du tronçon courbe se prolongeant par la ligne de plus grande pente supérieure 8, aboutissant au point haut 4, du tronçon de décantation. A partir de l'extrémité aval du tronçon courbe 7, la section du canal 1 croît progressivement pour devenir sensiblement constante de part et d'autre du point haut 4, puis elle décroît progressivement
15 jusqu'à la sortie 3, qui est située au-dessous du niveau de l'entrée 2 et présente une section sensiblement égale à celle de l'entrée 2. Le canal 1 est profilé pour épouser la veine de liquide en sortie du tronçon courbe 7, d'où notamment la légère convexité, tournée vers l'intérieur du canal 1, de la ligne de plus grande
20 pente supérieure 8, entre l'extrémité aval du tronçon courbe 7 et le point haut 4. Considérée dans le sens de l'écoulement du liquide, la ligne de niveau inférieur 9 du canal 1 a, à partir de l'extrémité aval du tronçon courbe 7, une pente sensiblement nulle jusqu'à l'aplomb du point haut 4 puis négative jusqu'à la
25 sortie 3. L'angle que fait la ligne de plus grande pente supérieure 10 du tronçon terminal du canal 1 est choisi pour que les bulles qui pourraient se déposer sur la paroi correspondante puissent remonter par gravité le long de cette paroi jusqu'au point haut 4 sans risquer de se décoller ni d'être entraînées par le
30 liquide. Avantagement, cet angle est compris entre environ 20° et environ 30° par rapport à la verticale.

Des moyens de recueil de gaz constitués par une alvéole oblongue 11 d'axe sensiblement perpendiculaire à l'axe du canal 1, ouvrent sur le tronçon de

décantation en une zone centrée approximativement sur le point haut 4 du canal 1. Pour éviter qu'il ne se produise de remous au niveau de la jonction de l'alvéole 11 et du canal 1, le débouché de l'alvéole 11 est partiellement barré par une cloison 12 dont la surface inférieure s'étend dans la continuité de la paroi supérieure du canal 1 et qui délimite deux fentes 13, 14 pour le passage des bulles.

L'alvéole 11 est équipée de moyens de purge constitués par une canalisation 15, oburable par une vanne 16, reliant la partie haute de l'alvéole à l'atmosphère. La vanne 16 est commandée à partir des informations fournies par un détecteur de liquide 17 disposé pour intercepter l'alvéole 11, à mi-hauteur.

Sur le diagramme de la figure 2, on voit que, pour un débit d'entrée constant, la vitesse du liquide ne décroît d'abord que lentement de l'entrée 2 (section a) à l'extrémité aval du tronçon courbe 7 (section g) (perte de vitesse de environ 20 %), puis rapidement de la section g à la section k, à partir de laquelle elle se stabilise à environ un tiers de la vitesse d'entrée dans la portion du canal 1 de section maximale et constante (sections k à p), pour croître ensuite rapidement à partir de la section q et reprendre, à la sortie 3 (section u) du piège à bulles, la valeur qu'elle avait à l'entrée. On observe que les bulles présentes dans le liquide entrant dans le piège à bulles sont chassées massivement vers la paroi extérieure du tronçon courbe 7, à la sortie duquel elles restent plaquées contre la paroi supérieure du canal 1 et glissent en direction de l'alvéole 11 sous l'effet de la gravité et de l'écoulement du liquide. Comme la veine liquide est dépourvue de remous, les bulles regroupées dans le tronçon courbe le restent. Par ailleurs, grâce aussi à l'absence de remous, les bulles qui seraient restées à l'intérieur de la veine liquide décantent par gravité dans le tronçon de décantation où la vitesse du liquide est relativement faible. Elles s'accumulent contre la paroi supérieure du canal 1, de part et d'autre de l'ouverture de l'alvéole 11 en direction de laquelle elles glissent (sous le seul effet de la gravité pour les bulles en aval de l'alvéole 11) pour finir par s'y

accumuler. Au fur et à mesure que l'alvéole 11 se remplit de gaz, le niveau du liquide dans l'alvéole 11 baisse jusqu'à ce que le détecteur 17 ne détecte plus la présence de liquide. La vanne 16 est alors ouverte, le gaz présent dans l'alvéole 11 est purgé, le niveau de liquide remonte dans l'alvéole et la vanne est refermée. Compte tenu de la forme de l'alvéole 11, dont la section est réduite, la quantité de gaz éliminé à chaque purge est faible et les purges fréquentes. L'écoulement du liquide dans le piège à bulles n'en est pas perturbé.

Un piège à bulles, comme celui qui est représenté à l'échelle 1 sur la figure 1, avec un canal 1 ayant une section droite rectangulaire et une largeur de 2,5 centimètres, a un volume d'environ 40 millilitres, soit environ un quart du volume d'un piège à bulles classique. Pour un débit de liquide d'environ 1200 millilitres/minute, il permet d'extraire du liquide environ 4,5 millilitres de gaz (mesurés à la pression atmosphérique) en une minute, c'est-à-dire la même quantité de gaz qu'un piège à bulles classique.

En envoyant un gaz sous pression dans le piège à bulles 1 rempli de liquide, par la canalisation 5, il est possible de vidanger totalement ce piège à bulles.

La présente invention n'est pas limitée au mode de réalisation qui vient d'être décrit et elle est susceptible de variantes.

REVENDEICATIONS

1) Dispositif pour éliminer les bulles de gaz d'un liquide comprenant des moyens de canalisation (1) pour le liquide ayant un point haut (4) pour le rassemblement des bulles par gravité et des moyens pour provoquer une concentration dynamique (7) des bulles en amont du point haut (4), par rapport
5 au sens d'écoulement du liquide.

2) Dispositif selon la revendication 1, caractérisé en ce qu'il comprend en outre des moyens (12) pour provoquer un écoulement sensiblement sans remous du liquide dans les moyens de canalisation (1).
10

3) Dispositif selon la revendication 1 ou 2, caractérisé en ce que les moyens de concentration des bulles sont constitués par un tronçon courbe (7) des moyens de canalisation (1) situé en amont du point haut (4) par rapport au sens d'écoulement du liquide.
15

4) Dispositif selon la revendication 3, caractérisé en ce que le tronçon courbe (7) définit une trajectoire courbe extérieure pour les bulles se raccordant à un trajet de plus grande pente supérieure (8) des moyens de canalisation (1) aboutissant au point haut (4).
20

5) Dispositif selon une des revendications 1 à 4, caractérisé en ce qu'il comprend des moyens de recueil pour le gaz constitués par une alvéole oblongue (11) ouvrant sur les moyens de canalisation (1), au niveau du point haut (4).

6) Dispositif selon la revendication 5, caractérisée en ce que les moyens pour provoquer un écoulement sensiblement sans remous du liquide dans les moyens de canalisation (1) comprennent, à la jonction des moyens de

canalisation (1) et de l'alvéole (11) pour le recueil des bulles, une cloison (12) assurant la continuité des moyens de canalisation (1), munie d'au moins une fente (13, 14) pour le passage des bulles.

5 7) Dispositif selon une des revendications 2 à 6, caractérisé en ce que les moyens pour provoquer un écoulement sensiblement sans remous du liquide dans les moyens de canalisation (1), comprennent un profil des moyens de canalisation (1) configuré pour épouser la veine liquide en sortie du tronçon courbe (7).

10

8) Dispositif selon une des revendications 1 à 7, caractérisé en ce que la section des moyens de canalisation (1) croît entre l'extrémité aval du tronçon courbe (7) et le point haut (4).

15 9) Dispositif selon une des revendications 1 à 8, caractérisé en ce que la ligne de niveau inférieure (9) des moyens de canalisation (1), considérée dans le sens de l'écoulement du liquide, a une pente sensiblement négative ou nulle à partir de l'extrémité aval du tronçon courbe (7).

20 10) Dispositif selon la revendication 9, caractérisé en ce que la pente est d'abord sensiblement nulle jusqu'à environ l'aplomb du point haut (4), puis négative.

25 11) Dispositif selon une des revendications 1 à 10, caractérisé en ce que la section des moyens de canalisation (1) décroît entre le point haut (4) et la sortie (3) des moyens de canalisation (1).

12) Dispositif selon une des revendication 1 à 11, caractérisé en ce que L'angle que fait la ligne de plus grande pente supérieure (10) du tronçon

terminal du canal (1) est compris entre environ 20° et environ 30° par rapport à la verticale.

13) Dispositif selon une des revendications 1 à 12, caractérisé en ce que les moyens de canalisation (1) ont une section sensiblement constante de leur entrée (2) à l'extrémité aval du tronçon courbe (7).

14) Dispositif selon une des revendications 1 à 13, caractérisé en ce que les moyens de canalisation (1) ont, au niveau de leur entrée (2) et de leur sortie (3), des sections sensiblement égales.

15) Dispositif selon une des revendications 1 à 14, caractérisé en ce que la sortie (3) des moyens de canalisation (1) est située à un niveau inférieur au niveau de leur entrée (2).

16) Dispositif selon une des revendications 1 à 15, caractérisé en ce qu'il comprend des moyens de purge comportant un canal obturable (15, 16) reliant le point haut des moyens de recueil (11) à l'atmosphère.

17) Dispositif selon une des revendications 1 à 16, caractérisé en ce qu'il comprend un détecteur de présence de liquide (17) pour détecter la présence de liquide dans les moyens de recueil (11), les moyens de purge (15, 16) étant actionnés lorsque le détecteur (17) ne détecte plus la présence de liquide.

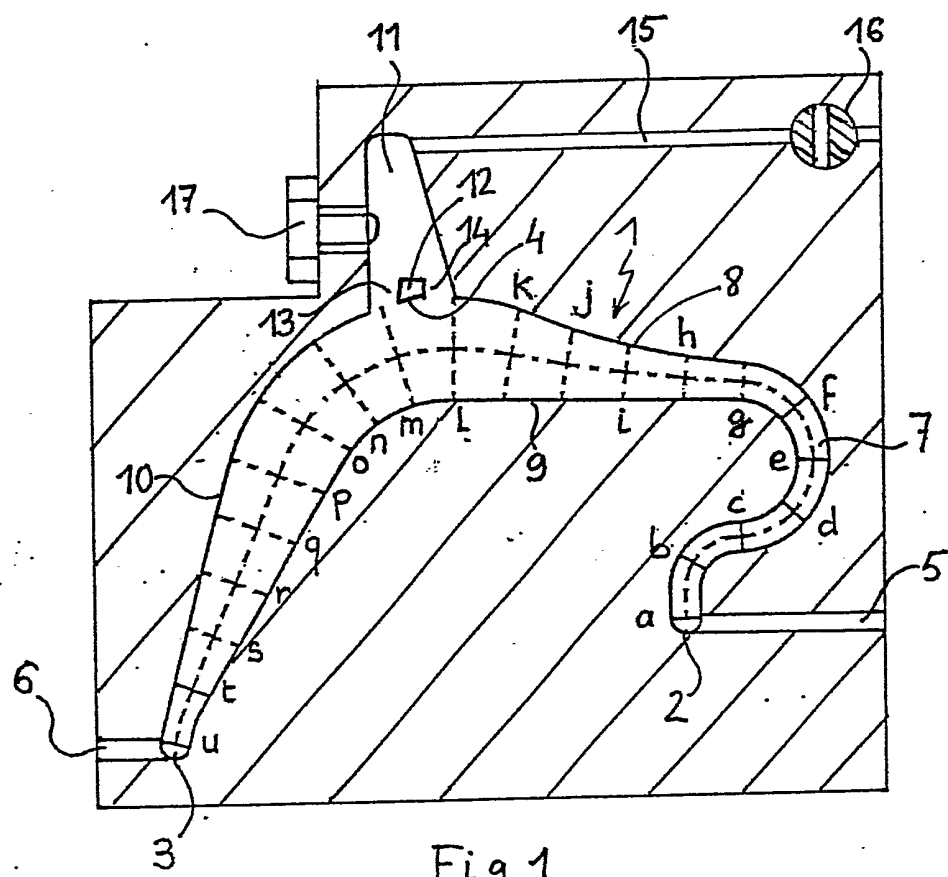

Fig 1

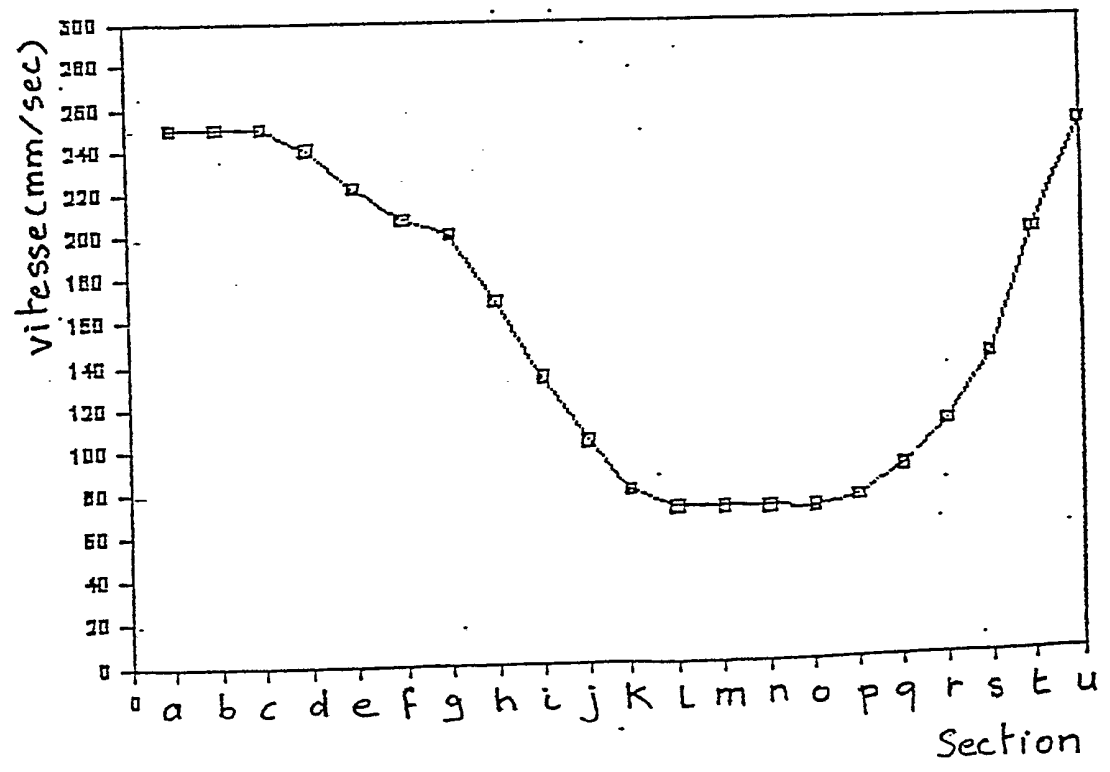

Fig 2

INSTITUT NATIONAL
de la
PROPRIETE INDUSTRIELLE

RAPPORT DE RECHERCHE
établi sur la base des dernières revendications
déposées avant le commencement de la recherche

N° d'enregistrement
national

FR 9102692
FA 453680

DOCUMENTS CONSIDERES COMME PERTINENTS		Revendications concernées de la demande examinée
Catégorie	Citation du document avec indication, en cas de besoin, des parties pertinentes	
X	GB-A-451 905 (MARTIN SCHMIDT) * page 1, ligne 53 - page 1, ligne 70 * * page 1, ligne 90 - page 2, ligne 19 * * page 2, ligne 28 - page 2, ligne 111; figures 1-4 *	1-15
X	SOVIET PATENTS ABSTRACTS Week 8502, 20 Février 1985 Derwent Publications Ltd., London, GB; AN 85-011079/02 & SU-A-553 411 (PETRO COLLECTION) 7 Juin 1984 * abrégé *	1,5,7,9, 10,12,13
X	FR-A-2 550 451 (BENTLEY LABORATORIES) * page 4, ligne 5 - page 4, ligne 36; figure 1 *	1,3,4, 6-14
A	FR-A-1 262 910 (TECHNICON INSTRUMENTS CORPORATION) * page 1, colonne de droite, alinéa 6 - page 2, colonne de gauche, alinéa 2; figure 3 *	1,3-5,9, 10,13-15
A	US-A-4 976 754 (FRED EDELSTEIN ET AL) * colonne 2, ligne 6 - colonne 2, ligne 24; figure 1 *	16,17
A	DE-C-224 106 (GUSTAV MEYERSBERG)	
Date d'achèvement de la recherche		Examineur
22 OCTOBRE 1991		Van Belleghem W
<p>CATEGORIE DES DOCUMENTS CITES</p> <p>X : particulièrement pertinent à lui seul Y : particulièrement pertinent en combinaison avec un autre document de la même catégorie A : pertinent à l'encontre d'au moins une revendication ou arrière-plan technologique général O : divulgation non-écrite P : document intercalaire</p> <p>T : théorie ou principe à la base de l'invention E : document de brevet bénéficiant d'une date antérieure à la date de dépôt et qui n'a été publié qu'à cette date de dépôt ou qu'à une date postérieure. D : cité dans la demande L : cité pour d'autres raisons & : membre de la même famille, document correspondant</p>		