



(12)实用新型专利

(10)授权公告号 CN 208794780 U

(45)授权公告日 2019.04.26

(21)申请号 201821533170.6

(22)申请日 2018.09.19

(73)专利权人 奥克斯空调股份有限公司
地址 315191 浙江省宁波市鄞州区姜山镇
上何夏施村

(72)发明人 张建川 陈冬 方宁 张翔宇

(74)专利代理机构 北京隆源天恒知识产权代理
事务所(普通合伙) 11473
代理人 闫冬 鲍丽伟

(51) Int. Cl.
F25B 25/02(2006.01)

(ESM)同样的发明创造已同日申请发明专利

权利要求书1页 说明书9页 附图2页

(54)实用新型名称
一种制冷循环装置

(57)摘要

本实用新型提供了一种制冷循环装置,包括,压缩机、冷凝器、第一气液分离器、第二气液分离器、蒸发器、第一节流机构、第二节流机构、吸收器、解吸器、溶液泵;本实用新型所述的制冷循环装置,能够有效的确保系统阻燃效果好的同时又能够保障系统运行压力的系统,进一步提高了系统的安全性。

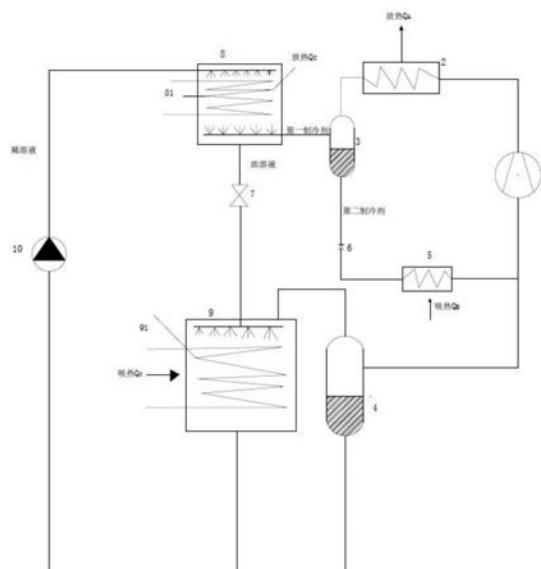

1. 一种制冷循环装置,其特征在于,包括,压缩机(1)、冷凝器(2)、第一气液分离器(3)、第二气液分离器(4)、蒸发器(5)、第一节流机构(6)、第二节流机构(7)、吸收器(8)、解吸器(9)、溶液泵(10);

将所述压缩机(1)、冷却/冷凝器(2)、第一节流机构(6)、蒸发器(5)依次连接成环状,形成制冷循环;

在所述冷凝器(2)与所述第一节流机构(6)之间设置所述第一气液分离器(3);所述第一气液分离器(3)的液体出口端连接所述第一节流机构(6);所述第一气液分离器(3)的气体出口端连接所述吸收器(8)的一端;所述吸收器(8)、第二节流机构(7)、解吸器(9)依次连接;

所述解吸器(9)的出口端连接所述第二气液分离器(4),所述第二气液分离器(4)的气体出口端连接所述压缩机(1)的进口;所述第二气液分离器(4)的液体出口端连接所述溶液泵(10)的进口端,所述溶液泵(10)的出口端连接所述吸收器(8)的液体进口端。

2. 根据权利要求1所述的一种制冷循环装置,其特征在于,所述吸收器(8)包括第一内部换热器(81)、稀溶液喷淋装置、气体鼓泡装置;所述稀溶液喷淋装置位于所述第一内部换热器(81)的上方,所述气体鼓泡装置位于第一内部换热器(81)的下方,所述气体鼓泡装置与所述第一气液分离器(3)的气体出口连接。

3. 根据权利要求2所述的一种制冷循环装置,其特征在于,所述解吸器(9)还包括第一第二内部换热器(91)。

4. 根据权利要求3所述的一种制冷循环装置,其特征在于,所述解吸器(9)还设有一液体出口端,适于排出液体;所述液体出口端与所述溶液泵(10)的进口相连接。

5. 根据权利要求1或2所述的一种制冷循环装置,其特征在于,还包括中间换热器(11),所述中间换热器(11)设置在所述吸收器(8)与所述第二节流机构(7)之间以及所述吸收器(8)与溶液泵(10)之间,将所述吸收器(8)吸收的浓溶液以及溶液泵(10)升压后的吸收剂进行换热,换热后的浓溶液继续进入第二节流机构(7),换热后的吸收剂进入吸收器(8)。

6. 根据权利要求1所述的一种制冷循环装置,其特征在于,所述压缩机(1)的排气压力范围为:2-4MPa,所述压缩机(1)的排气温度范围为:60-90℃。

7. 根据权利要求4所述的一种制冷循环装置,其特征在于,所述第一内部换热器(81)和所述第二内部换热器(91)的空气入口温度为:23-27℃。

8. 根据权利要求1所述的一种制冷循环装置,其特征在于,所述溶液泵(10)的转速为:50-60RPM。

9. 根据权利要求1所述的一种制冷循环装置,其特征在于,所述蒸发器(5)的蒸发温度为:3-8℃。

10. 根据权利要求1或2所述的一种制冷循环装置,其特征在于,所述解吸器(9)的进口温度为:5-8℃;所述解吸器(9)的出口温度为:20-25℃。

一种制冷循环装置

技术领域

[0001] 本实用新型涉及制冷技术领域,特别涉及一种制冷循环装置。

背景技术

[0002] 现有技术中,很多可燃性的制冷剂采用与CO₂混合的方案来降低或者完全消除可燃性;但是由于CO₂是非极性分子,与极性制冷剂混合会产生较大的温度滑移,制冷系数(COP,Coefficient Of Performance)较低,且CO₂混合的少阻燃效果不明显,混合的多又会提高系统的运行压力,故目前还没有一种阻燃效果好又能够保障系统运行压力的装置。

实用新型内容

[0003] 有鉴于此,本实用新型旨在提出一种制冷循环装置,以解决CO₂混合的少阻燃效果不明显,混合的多又会提高系统的运行压力的问题。

[0004] 为达到上述目的,本实用新型的技术方案是这样实现的:

[0005] 一种制冷循环装置,包括,压缩机、冷凝器、第一气液分离器、第二气液分离器、蒸发器、第一节流机构、第二节流机构、吸收器、解吸器、溶液泵;

[0006] 将所述压缩机、冷却/冷凝器、第一节流机构、蒸发器依次连接成环状,形成制冷循环;

[0007] 在所述冷凝器与所述第一节流机构之间设置所述第一气液分离器;所述第一气液分离器的液体出口端连接所述第一节流机构;

[0008] 所述第一气液分离器的气体出口端连接所述吸收器的一端;所述吸收器、第二节流机构、解吸器依次连接;

[0009] 所述解吸器的出口端连接所述第二气液分离器,所述气液分离器的气体出口端连接所述压缩机的进口;所述第二气液分离器的液体出口端连接所述溶液泵的进口端,所述溶液泵的出口端连接所述吸收器的液体进口端。

[0010] 进一步的,所述吸收器包括第一内部换热器、稀溶液喷淋装置、气体鼓泡装置;所述稀溶液喷淋装置位于所述第一内部换热器的上方,所述气体鼓泡装置位于第一内部换热器的下方,所述气体鼓泡装置与所述第一气液分离器的气体出口连接。

[0011] 进一步的,所述解吸器还包括一第二内部换热器。

[0012] 进一步的所述解吸器还设有一液体出口端,适于排出液体;所述液体出口端与所述溶液泵的进口相连接。

[0013] 进一步的,还包括中间换热器,所述中间换热器设置在所述吸收器与所述第二节流机构之间以及所述吸收器与溶液泵之间,将所述吸收器吸收的浓溶液以及溶液泵升压后的吸收剂进行换热,换热后的浓溶液继续进入第二节流机构,换热后的吸收剂进入吸收器。

[0014] 进一步的,所述压缩机的排气压力范围为:2-4MPa,所述压缩机的排气温度范围为:60-90℃。

[0015] 进一步的,所述第一内部换热器和所述第二内部换热器的空气入口温度为:23-27

℃。

[0016] 进一步的,所述溶液泵的转速为:50-60RPM。

[0017] 进一步的,所述蒸发器的蒸发温度为:3-8℃。

[0018] 进一步的,所述解吸器的进口温度为:5-8℃;所述出口温度为:20-25℃。

[0019] 相对于现有技术,本实用新型所述的一种制冷循环装置具有以下优势:

[0020] (1)、本实用新型所述的制冷循环装置,能够有效的确保系统阻燃效果好的同时又能够保障装置系统的运行压力,进一步提高了整个装置的系统安全性。

[0021] (2)、本实用新型所述的制冷循环装置,能够有效提高了整个装置内系统的COP,为用户或企业进一步节约资源。

附图说明

[0022] 构成本实用新型的一部分的附图用来提供对本实用新型的进一步理解,本实用新型的示意性实施例及其说明用于解释本实用新型,并不构成对本实用新型的不当限定。在附图中:

[0023] 图1为本实用新型实施例所述的制冷循环装置流程图一;

[0024] 图2为本实用新型实施例所述的带有中间中间换热器的制冷循环装置流程图二。

[0025] 附图标记说明:

[0026] 1-压缩机,2-冷凝器,3-第一气液分离器,4-第二气液分离器,5-蒸发器,6-第一节流机构,7-第二节流机构,8-吸收器,9-解吸器,10-溶液泵,11-中间换热器,81-第一内部换热器,91-第二内部换热器。

具体实施方式

[0027] 需要说明的是,在不冲突的情况下,本实用新型中的实施例及实施例中的特征可以相互组合。

[0028] 下面将参考附图并结合实施例来详细说明本实用新型。

[0029] 实施例1

[0030] 如图1所示,一种制冷循环装置,包括,压缩机1、冷凝器2、第一气液分离器3、第二气液分离器4、蒸发器5、第一节流机构6、第二节流机构7、吸收器8、解吸器9、溶液泵10以及传热介质。

[0031] 传热介质包括,第一制冷剂,第二制冷剂;第一制冷剂组分为:CO₂(二氧化碳)、N₂(氮气)、Ar(氩气)、He(氦气)其中的一种;第二制冷剂组分为:碳氢类(HCs)、氟烃类(HFCs)、氢氟烯烃类(HFOs)、氢氟醚类(HFEs)的一种或多种混合物。

[0032] 压缩机1,用于将蒸发器5排出的低压状态下的第一制冷剂和第二制冷剂的转化成高压状态;

[0033] 冷凝器2,用于冷凝从压缩机1排出的第一制冷剂与第二制冷剂的混合气体得到冷凝后的混合物;第一制冷剂不冷凝或者部分冷凝,第二制冷剂完全冷凝或部分冷凝。

[0034] 第一气液分离器3,用于将冷凝器2出来的第一制冷剂气体(或第二制冷剂液体中含有部分第一制冷剂液体的第一混合液体)和第二制冷剂液体(或第二制冷剂液体含有部分第一制冷剂液体的第二混合液体)进行气液分离。

[0035] 第一节流机构6,用于对第一气液分离器3分离出的第二制冷剂液体(或第二制冷剂液体中含有部分第一制冷剂液体的第一混合液体)通过其节流进行降压降温。

[0036] 蒸发器5,用于使低温的第二制冷剂液体(或第二制冷剂液体中含有部分第一制冷剂液体的第一混合液体)与外界空气进行热交换,从而使第二制冷剂液体(或第二制冷剂液体中含有部分第一制冷剂液体的第一混合液体)转换成第二制冷剂气体(或第二制冷剂气体中含有部分第一制冷剂气体的第一混合气体)。

[0037] 吸收器8,用于通过内部的吸收剂将第一气液分离器3分离出的第一制冷剂气体(或第一制冷剂中含有部分第二制冷剂气体的第二混合气体)进行吸收,形成浓溶液。

[0038] 第二节流机构7,用于使吸收器8排出的溶液通过其节流进行降压降温。

[0039] 解吸器9,用于将浓溶液中的第一制冷气体(或第一制冷气体含有部分第二制冷剂气体的第二混合气体)在低压下气化并从吸收剂中解吸出来。

[0040] 第二气液分离器4,用于将解吸器9解吸出来的吸收剂和第一制冷剂气体(或第一制冷气体含有部分第二制冷剂气体的第二混合气体)进行气液分离。

[0041] 溶液泵10,用于将第二气液分离器4分离的吸收剂液体和从解吸器9解吸出来的吸收剂液体经过泵体的升压返回至吸收器8的液体进口端。

[0042] 压缩机1的出口端连接冷却/冷凝器2的进口端,冷却/冷凝器2的出口端连接第一气液分离器3的进口端;第一气液分离器3的气体出口端连接吸收器8的气体进口端;第一气液分离器3的液体出口连接第一节流机构6的进口端;第一节流机构6的出口端连接蒸发器5的进口端,蒸发器5的出口端连接回压缩机1的进口处。

[0043] 吸收器8的液体出口端连接第二节流机构7的进口端,第二节流机构7的出口端连接解吸器9的进口端,解吸器9的气体出口连接第二气液分离器4的进口端,第二气液分离器4的气体出口端连接压缩机1的进口;第二气液分离器4的液体出口连接溶液泵10的进口端,溶液泵10的出口端连接吸收器8的液体进口端。

[0044] 解吸器9还设有一液体出口,排出解吸后的吸收液;所述液体出口连接溶液泵10的进口端。

[0045] 本新型的制冷循环装置,包括第一制冷循环子系统和第二制冷循环子系统。两个子循环系统都是基于本新型的制冷循环装置进行的两个循环工作。

[0046] 第一循环子系统为:如果第二制冷剂为可燃性气体,第一制冷剂完全不冷凝,则在压缩和冷却/冷凝过程中能够有效降低混合制冷剂的可燃性;第二循环子系统为:如果第一制冷剂部分冷凝,则在整个装置的循环系统中可有效降低或完全消除混合制冷剂的可燃性。

[0047] 第一循环子系统的工作流程具体为:

[0048] 第一制冷剂与第二制冷剂经过压缩机1压缩后变成高温高压的气体,压缩机的排气压力设置为:2-4MPa,排气温度设置为:60-90℃,进入冷却/冷凝器2放出热量 Q_A ,第二制冷剂被冷凝成液体,第一制冷剂在此压力温度下无法被冷凝,从冷却/冷凝器2出来的是气液两相混合物,经过第一气液分离器3后分离后,液态第二制冷剂经过第一节流机构6节流降压,进入蒸发器5制冷,吸热量 Q_B ;

[0049] 气态第一制冷剂(可能含有少量第二制冷剂气体)从第一气液分离器3出来后进入吸收器8,吸收器8的吸收剂混合吸收变成浓溶液,放出冷却热和吸收热 Q_C ;浓溶液经过第一

节流机构6节流降温降压后进入解吸器9中,溶解在液体中的第一制冷剂(或者第一制冷剂中含有部分第二制冷剂气体)在低压下气化并从吸收剂中解吸出来,此过程吸收热量 Q_d 达到制冷的目的。解吸后的稀溶液(吸收剂)与从第二气液分离器4分离出来的溶液混合后,经过溶液泵10增压后送至吸收器8继续吸收第一制冷剂(或者第一制冷剂中含有部分第二制冷剂气体),从第二气液分离器4中分离出来的气态第一制冷剂(或者第一制冷剂中含有部分第二制冷剂气体)则和蒸发器5出来的气态第二制冷剂混合后进入压缩机1压缩完成一个循环。

[0050] 第二循环子系统的工作流程具体为:

[0051] 第一制冷剂与第二制冷剂经过压缩机1压缩后变成高温高压的气体,压缩机1的排气压力设置为:2-4MPa,排气温度设置为:60-90℃,进入冷却/冷凝器2放出热量 Q_A ,第二制冷剂被冷凝成液体,第一制冷剂在此压力温度下仅有少部分被冷凝,从冷却/冷凝器2出来的是气液两相混合物,经过第一气液分离器3后分离后,液态第二制冷剂且第二制冷剂中含有少量第一制冷剂液体经过第一节流机构6节流降压,进入蒸发器5制冷,吸热量 Q_B ;

[0052] 气态第一制冷剂且第一制冷剂中含有少量第二制冷剂气体从第一气液分离器3出来后进入吸收器8,吸收器8的吸收剂混合吸收变成浓溶液,放出冷却热和吸收热 Q_C 。浓溶液经过第一节流机构6节流降温降压后进入解吸器9中,溶解在液体中的第一制冷剂且第一制冷剂中含有少量第二制冷剂在低压下气化并从吸收剂中解吸出来,此过程吸收热量 Q_d 达到制冷的目的,解吸后的稀溶液(吸收剂)与从第二气液分离器4分离出来的溶液混合后,经过溶液泵10增压后送至吸收器8继续吸收第一制冷剂且第一制冷剂中含有少量第二制冷剂气体,从第二气液分离器4中分离出来的气态第一制冷剂且第一制冷剂中含有少量第二制冷剂气体则和蒸发器5出来的气态第二制冷剂且第二制冷剂中含有少量第一制冷剂液体混合后进入压缩机1压缩完成另一个循环。

[0053] 本实施例的制冷循环装置,能够有效的确保系统阻燃效果好的同时又能够保障系统运行压力的系统,进一步提高了系统的安全性。

[0054] 实施例2

[0055] 本实施例与实施例1的区别在于,吸收器8内包含第一内部换热器81、稀溶液喷淋装置、气体鼓泡装置,所述稀溶液喷淋装置位于所述第一内部换热器81的上方,所述气体鼓泡装置位于第一内部换热器81的下方,气体鼓泡装置与第一气液分离器3的气体出口连接;从第二节流机构7出来的稀溶液通过喷淋装置喷淋在第一内部换热器81表面冷却,同时吸收从底部气体鼓泡装置93鼓泡出来的气体形成浓溶液;通过鼓泡的方式与吸收器8上部喷淋下来的吸收剂混合吸收变成浓溶液,放出冷却热和吸收热 Q_C ,通过第一内部换热器81将放出的热量带走。

[0056] 解吸器9还包括一第二内部换热器91,用于将内部的热量转换出去。

[0057] 本实施例所述的制冷循环装置,能够有效的将装置的循环系统的热量转化出去,从而有效的保障装置内系统的运行压力。

[0058] 实施例3

[0059] 本实施例与实施例1、2的区别在于,如图2所示,吸收器8与第二节流机构7之间以及所述吸收器8与溶液泵10之间共同设有一个中间换热器11,中间换热器11设有两进口端和两出口端,两进口端分别连接吸收器8的出口端和溶液泵10的出口端;两出口端分别连接

第二节流机构7的进口端和吸收器8的液体进口端。将吸收器8吸收的浓溶液以及溶液泵10升压后的吸收剂进行换热,换热后的浓溶液继续进入第二节流机构7,换热后的吸收剂进入吸收器8。增加的中间换热器11,能够有效提高装置内系统的COP。

[0060] 实施例4

[0061] 本实施例与实施例1的区别在于,第一制冷剂为:CO₂;第二制冷剂为CFCs、HCFCs、HCs、HFCs、HCF0s、HF0s、HFEs的一种或多种混合物,这些制冷剂的ODP(消耗臭氧潜能值)为0。吸收剂为100℃以下呈液体且不挥发的液体;

[0062] 第一制冷剂质量浓度为:1-99%,第二制冷剂质量浓度为:1-99%;第一制冷剂和第二制冷剂的质量比的两数值相加总和为1。

[0063] 吸收剂用于吸收第一制冷剂组分。同时,增加第二制冷剂的制冷循环,用于提高装置内的系统制冷量和COP。通过在装置中加入阻燃性气体,可以有效或者完全消除装置的可燃性。

[0064] 实施例5

[0065] 本实施例与实施例4的区别在于,本实施例的第二制冷剂中的HFCs(氢氟烃类)制冷剂的选取为:R32(二氟甲烷)、R290(丙烷);HF0s(氢氟烯烃类)制冷剂的选取为:R1234yf(2,3,3,3-四氟丙烯)、R1234ze(四氟丙烯);HFEs(碳氢类)制冷剂的选取为:R600a(异丁烷)在冷却/冷凝器中如果CO₂部分冷凝,则CO₂存在整个循环过程中,可有效降低或完全消除装置内的系统可燃性。

[0066] 本实用新型的第一制冷剂和第二制冷剂的选取能够使环境性能优越(ODP为0),大气寿命短,GWP(全球变暖潜能值)较低,或是阻燃抑爆效率高、添加量少而使混合物的总GWP也相对较低。

[0067] 第一制冷剂选择CO₂,第二制冷剂选择GWP较低,两者混合后,既保证了混合制冷剂的环保性能,而且CO₂具有阻燃特性,可以有效降低或者消除混合制冷剂的可燃性。如表1所示,表1为第一制冷剂CO₂,与第二制冷剂中的部分组分进行混合的质量比表。表2为第一制冷剂CO₂与第二制冷剂中的部分组分混合后的在温度为25℃时的热力表性质表。

[0068] 表1:第一制冷剂CO₂与第二制冷剂中的部分组分混合后的质量比的范围表

[0069]

组分	质量比	优选质量比
CO ₂ /R290	1-99%/1-99%	70-99%/1-30%
CO ₂ /R600a	1-99%/1-99%	70-99%/1-30%
CO ₂ /R1234yf	1-99%/1-99%	10-60%/40-90%
CO ₂ /R1234ze	1-99%/1-99%	10-60%/40-90%
CO ₂ /R32	1-99%/1-99%	10-40%/60-90%

[0070] 表2:为第一制冷剂CO₂与第二制冷剂中的部分组分混合后的在温度为25℃时的热力表性质表

[0071]

组分	质量比	泡点压力 (KPa)	露点压力 (KPa)	临界温 度 (°C)	临界压 力 (KPa)	摩尔质量 (g/mol)	GWP
CO ₂ /R290	70/30	3284	4968	45.1	6807	44	14
CO ₂ /R600a	70/30	1526	4651	63.7	7872	47.5	14
CO ₂ /R1234 yf	50/50	2107	4229	69.2	7977	63.5	4
CO ₂ /R1234 ze	15/85	720	1757	101.6	5575	92	6
CO ₂ /R32	15/85	1990	2413	72.9	6435	50.6	573

[0072] 优选的,混合制冷工质(传热介质)为CO₂/R1234yf,吸收剂为离子液体[hmim][TF₂N],系统带中间换热器,对比案例为VCCSC+内部换热器循环,制冷工质为CO₂,吸收剂为离子液体[hmim][TF₂N]。在进行系统循环计算时做如下假设:1、压缩机的容积效率100%,等熵效率75%;2、节流机构的节流是等焓过程;3、液体用泵增压的过程是等熵的;4、在给定的压缩机和泵的出口压力下,气液两相的混合是等焓过程;5、忽略管路压力降和能量损失,忽略液相积存的气体;6、换热器与环境之间无热交换;7、忽略离子液体粘度;8、系统循环处于稳态;CO₂在解吸器中能完全解吸,在吸收器中能够完全吸收,吸收器出口浓溶液中CO₂的浓度为0.1,CO₂/R1234yf的质量比为50%:50%,CO₂和R1234yf的物性数据用Refprop9.0计算,吸收器和解吸器的内部换热器通过空气进行换热,空气入口温度25°C。在本实施案例中,CO₂和R1234yf在冷却/冷凝器中完全分离,R1234yf被全部冷凝成液态,CO₂的只是温度降低,仍然维持气态,理论分析计算结果见表3。

[0073] 表3:理论分析计算表

[0074]

	VCCSC+内部换热器循环		本实用新型带回热器循环	
制冷剂	CO ₂		CO ₂ /R1234yf (50/50)	
吸收剂	[hmim][TF ₂ N]			
	进口温度/°C	出口温度/°C	进口温度/°C	出口温度/°C
解吸器	5	25	5	25
吸收器	55	25	55	25
第一内部换热器1、第二内部换热器空气入口温度	25°C			
泵转速/RPM	55			
压缩机转速/RPM	700			
排气压力	3MPa			
溶液循环倍率 n	5		5	
蒸发温度/°C	/		5	
过热度/°C	/		20	
制冷剂质量流量/(g/s)	100		100	
COP	1.27		1.35	

[0075] 实施例6

[0076] 如[C₄mim][PF₆] (1-丁基-3-甲基咪唑六氟磷酸盐)、[C₈mim][PF₆] (1-辛基-3-甲基咪唑六氟磷酸盐)、[C₈mim][BF₄] (1-辛基-3-甲基咪唑六氟硼酸盐)、[C₄mim][NO₃] ((1-丁基-3-甲基咪唑硝酸盐)、[C₂mim][EtSO₆] (1-乙基-3-甲基咪唑硫酸酯盐)、[N-bupy][BF₄] (N-丁基吡啶四氟化硼)、[hmim][TF₂N] (己基-3-甲基咪唑双三氟甲磺酰亚胺盐);表4为在压力为4Mpa时,CO₂在[C₄mim][PF₆]的溶解度;表5为压力为4Mpa时CO₂在[C₈mim][PF₆]的溶解度;表6为压力为4Mpa时,CO₂在[hmim][TF₂N]的溶解度;表7为压力为4Mpa时,CO₂在[C₄mim][NO₃]的溶解度。

[0077] 表4:CO₂在[C₄mim][PF₆]的溶解度(压力4MPa)的温度对应表

[0078]

温度/°C	X _{CO₂} %
40	0.52
50	0.47
60	0.42
70	0.37
80	0.33
90	0.3

[0079] 表5:CO₂在[C₈mim][PF₆]的溶解度(压力4MPa)的温度对应表

[0080]

温度/°C	X _{CO₂} %
40	0.52
50	0.46
60	0.43
70	0.49
80	0.35
90	0.34

[0081] 表6:CO₂在[hmim][TF₂N]的溶解度(压力4MPa)的温度对应表

[0082]

温度/°C	X _{CO₂} %
40	0.55
50	0.47
60	0.44
70	0.42
80	0.38
90	0.35

[0083] 表7:CO₂在[C₄mim][NO₃]的溶解度(压力4MPa)的温度对应表

[0084]

温度/°C	X _{CO₂} %
40	0.53
50	0.49
60	0.46
70	0.43
80	0.38
90	0.35

[0085] 通过表4-表7可以看出CO₂在不同离子液体的溶解度,CO₂在离子液体中的溶解度与温度有关,温度越低,溶解度越大。离子液体的溶解度越大,吸收CO₂的量越多,能够减少CO₂的循环量,同时可降低装置内系统的压力,提高整个装置的循环效率。

[0086] 以上所述仅为本实用新型的较佳实施例而已,并不用以限制本实用新型,凡在本实用新型的精神和原则之内,所作的任何修改、等同替换、改进等,均应包含在本实用新型的保护范围之内。

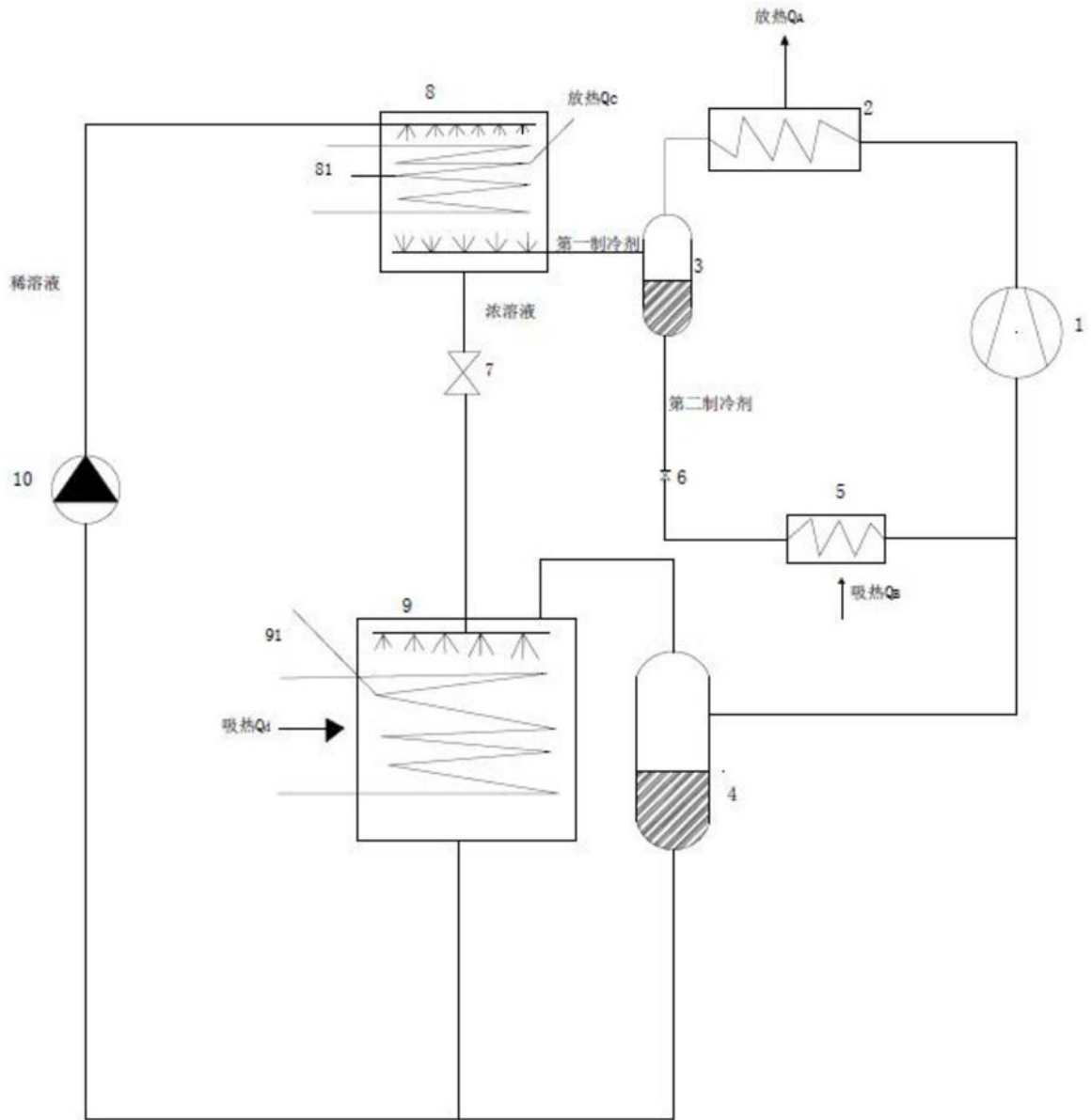

图1

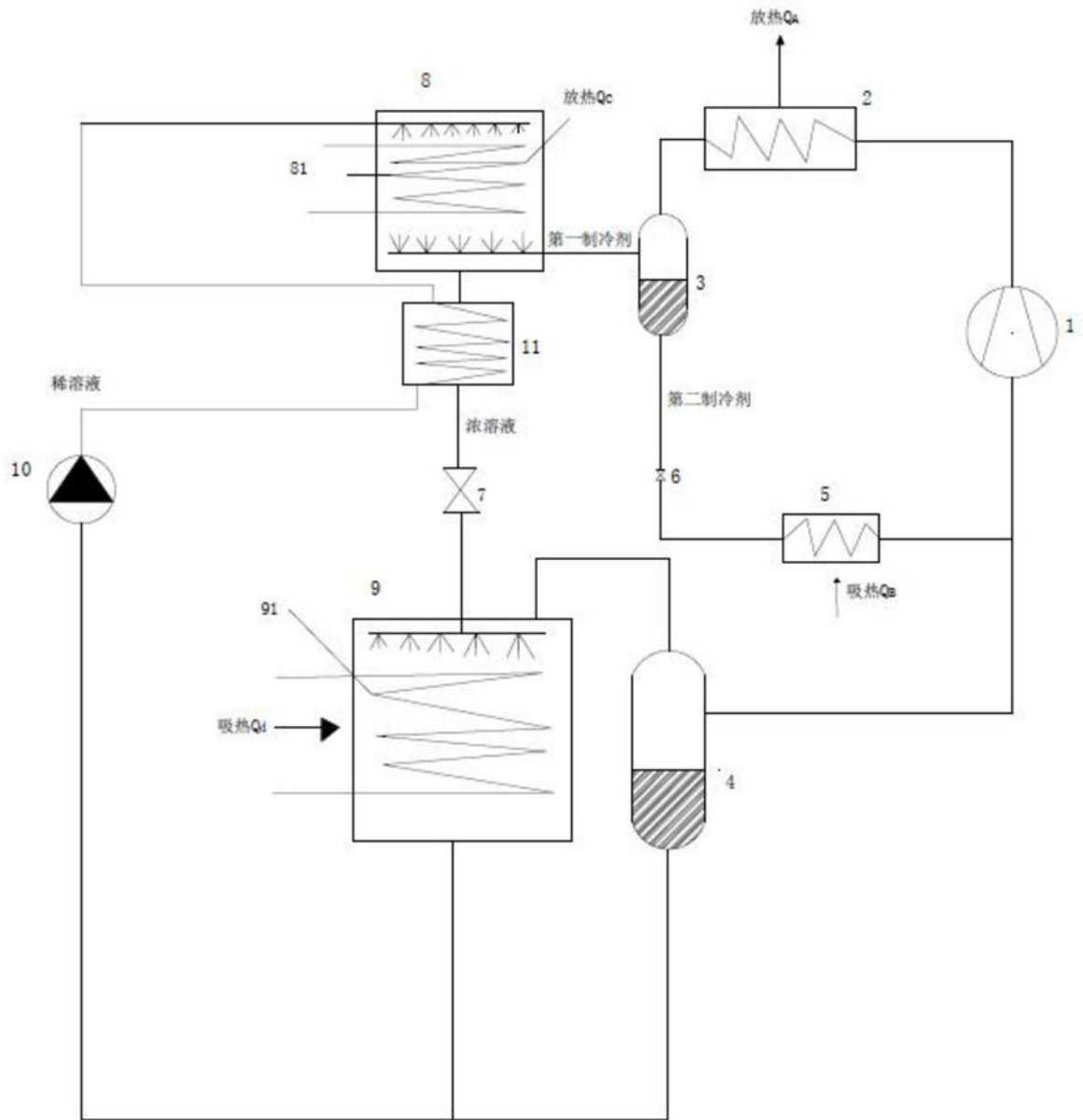

图2