

1 ,

2 ,

3 ,

4 3 ,

<

1 : 2 :

3 : 4 :

10 : 11 :

12 : 13 ;

14 : 20 :

21,22,23,24 : 25 :

30 : 31 :

,

가

가

가

가

가

00 - 0009999

1 (e)가 (200) (20
 0) (300)
 (300) (m) (100) (m) (e)가 (g)
 (c) (s) (m) (100) (e)가
 (e) (s) (s)가 (m)
 (e)가 (300)가 (e) (m)
 (s) (m)
 가가

가

가

1

1

3

2

2

4

3

4

가

2

3

4

3

(1)

(1)

(3)

(3)가

가

(10)

(11)

(12)

(14)

(1)

(1)

(2)

(10)

(1)

2

(10)

(1)

(11)

(3)

가

(2)

(12)

(3)

가

(2)

(11)

(12)

(13)

(12)

(14)

(14)

(11)

가

(1)

(10)

(20)

1,2,3,4

(21),(22),(23),(24)

(25)

(20)

(11)

(12)

(20)

(3)

(2)

가

(13)

(20)

가

(20)

1 (21)

1 (21)

2 (22)

2 (22)

3 (

23)

2 (22)

3 (23)

가

(4)

4 (24)

가

4 (24)

3 (23)

(25)

(25)

(3)

(3)

(3)

가

(30)

(31)

(30)

(4)

(31)

(3)

(30)

가

(30)

가

가

(1)가 (2)

(1)

(10)가

(11)

(11)

(13)

(12)

, (11) (12) (20)

. (20) 1 (21)

, 1 (21) 2 (22) , 2 (22) 1 (21)

. 2 (22) 3 (23)

(25) 2 (3)가 (4)가

, (3) (4) (30)

, (1)가 (3)가 (1)

(10)가 (14) , (14)

(12) (3)가 (13) ,

(1)가 (3)가 (1)

(1)가 (14) (3)

(1)가 (3) (3)

가 ,

(57)

1.

가

가 가 , , 가

가 가 , , 가

1 , 1 2 2 4

3 4 3 , 4 ;

가 ;

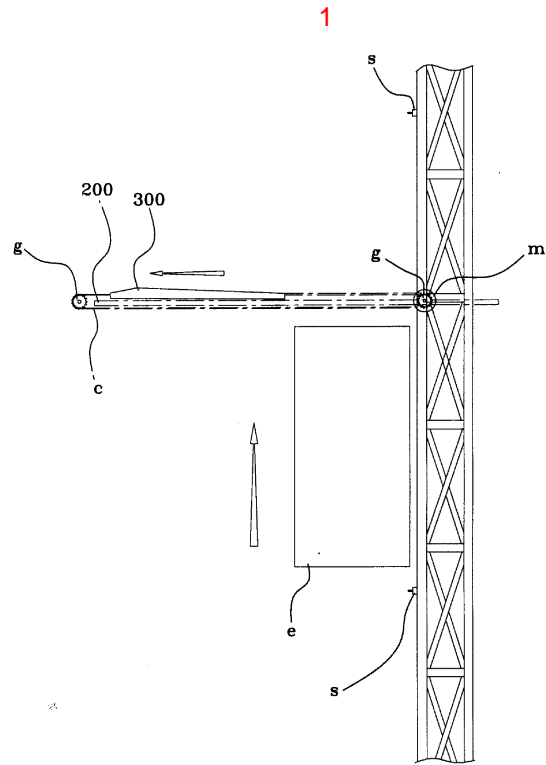

2

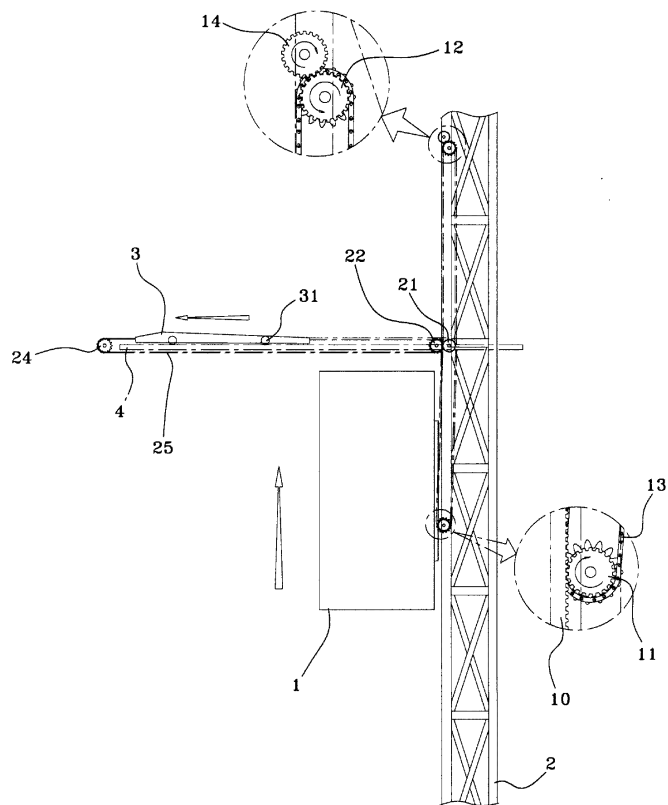

3

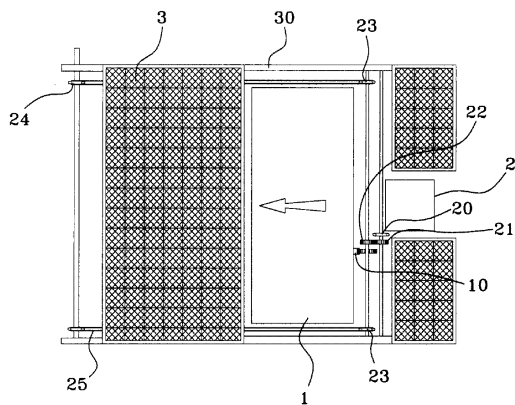

4

