



ФЕДЕРАЛЬНАЯ СЛУЖБА  
ПО ИНТЕЛЛЕКТУАЛЬНОЙ СОБСТВЕННОСТИ,  
ПАТЕНТАМ И ТОВАРНЫМ ЗНАКАМ

## (12) ОПИСАНИЕ ПОЛЕЗНОЙ МОДЕЛИ К ПАТЕНТУ (титульный лист)

(21), (22) Заявка: 2008119649/22, 20.05.2008

(24) Дата начала отсчета срока действия патента:  
20.05.2008

(45) Опубликовано: 10.04.2009 Бюл. № 10

Адрес для переписки:  
50106, Украина, Днепропетровская обл., г.  
Кривой Рог, ул. Электрозаводская, 34, ОАО  
"Дизельный завод"

(72) Автор(ы):

Жовтобрюх Григорий Демьянович (UA),  
Кучер Валерий Никифорович (UA),  
Пасько Владимир Владимирович (UA),  
Бондаренко Светлана Николаевна (UA)

(73) Патентообладатель(и):

Открытое акционерное общество  
"Дизельный завод" (UA)

## (54) МЕЖЛЮКОВАЯ ПОПЕРЕЧНАЯ БАЛКА УНИВЕРСАЛЬНОГО ПОЛУВАГОНА

## (57) Формула полезной модели

1. Межлюковая поперечная балка универсального полувагона, включающая вертикальные стенки, сваренные с нижними и верхними поясами, последние из которых уплотняют крышки люков, и содержащая компенсирующие накладки для соединения со стенками кузова, отличающаяся тем, что верхние пояса балки выполнены в виде двускатных полок, предназначенных для взаимодействия с поверхностями крышек люков по образующим линиям нижних кромок полок и сыпания груза, при этом под двускатными полками, на вертикальных стенках балки, установлены местные усиливающие элементы, и компенсирующие накладки в поперечном сечении повторяют форму двускатных полок, и один торец накладок для улучшения сварки с верхним поясом выполнен с двойным скосом.

2. Межлюковая поперечная балка универсального полувагона по п.1, отличающаяся тем, что местные усиливающие элементы двускатных полок выполнены Г-образного сечения и дополнительно связывают каждую наклонную полку верхних поясов с вертикальными стенками.

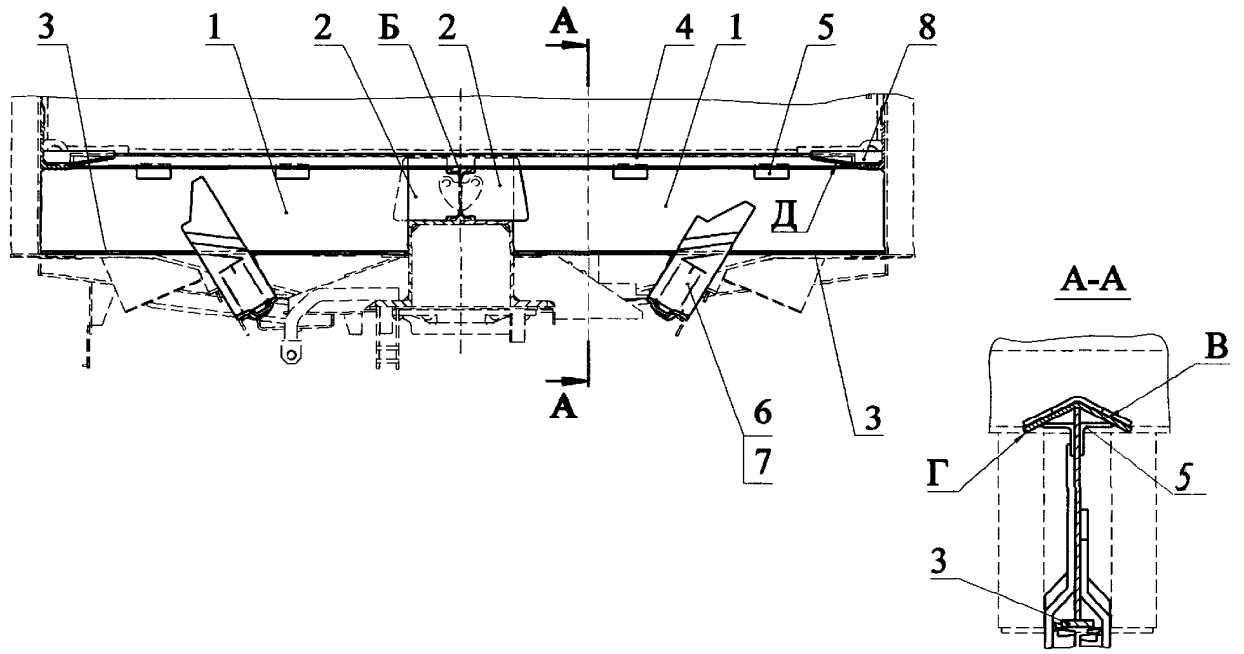

RU 81930 U1

RU 81930 U1