

(12) NACH DEM VERTRAG ÜBER DIE INTERNATIONALE ZUSAMMENARBEIT AUF DEM GEBIET DES
PATENTWESENS (PCT) VERÖFFENTLICHTE INTERNATIONALE ANMELDUNG

(19) Weltorganisation für geistiges
Eigentum

Internationales Büro

(43) Internationales
Veröffentlichungsdatum
6. August 2015 (06.08.2015)



(10) Internationale Veröffentlichungsnummer
WO 2015/113853 A1

- (51) Internationale Patentklassifikation:
H01M 2/10 (2006.01) *H01M 2/20* (2006.01)
- (21) Internationales Aktenzeichen: PCT/EP2015/050925
- (22) Internationales Anmeldedatum:
20. Januar 2015 (20.01.2015)
- (25) Einreichungssprache: Deutsch
- (26) Veröffentlichungssprache: Deutsch
- (30) Angaben zur Priorität:
A 50052/2014 28. Januar 2014 (28.01.2014) AT
- (71) Anmelder: AVL LIST GMBH [AT/AT]; Hans-List-Platz
1, A-8020 Graz (AT).
- (72) Erfinder: **KORES, Markus**; August Krispelgasse 38, A-
8075 Hart/Graz (AT). **MICHELITSCH, Martin**;
Weidenweg 31/1, A-8062 Kumberg (AT). **STUETZ,**
Harald; Hubstrasse 26/3, A-8102 Semriach (AT). **UREM,**
Oliver; Robert Stolz Weg 5, A-8600 Bruck/Mur (AT).
- (74) Anwalt: **BABELUK, Michael**; Mariahilfer Gürtel 39/17,
A-1150 Wien (AT).
- (81) Bestimmungsstaaten (soweit nicht anders angegeben, für
jede verfügbare nationale Schutzrechtsart): AE, AG, AL,

AM, AO, AT, AU, AZ, BA, BB, BG, BH, BN, BR, BW,
BY, BZ, CA, CH, CL, CN, CO, CR, CU, CZ, DE, DK,
DM, DO, DZ, EC, EE, EG, ES, FI, GB, GD, GE, GH, GM,
GT, HN, HR, HU, ID, IL, IN, IR, IS, JP, KE, KG, KN, KP,
KR, KZ, LA, LC, LK, LR, LS, LU, LY, MA, MD, ME,
MG, MK, MN, MW, MX, MY, MZ, NA, NG, NI, NO, NZ,
OM, PA, PE, PG, PH, PL, PT, QA, RO, RS, RU, RW, SA,
SC, SD, SE, SG, SK, SL, SM, ST, SV, SY, TH, TJ, TM,
TN, TR, TT, TZ, UA, UG, US, UZ, VC, VN, ZA, ZM,
ZW.

(84) Bestimmungsstaaten (soweit nicht anders angegeben, für
jede verfügbare regionale Schutzrechtsart): ARIPO (BW,
GH, GM, KE, LR, LS, MW, MZ, NA, RW, SD, SL, ST,
SZ, TZ, UG, ZM, ZW), eurasisches (AM, AZ, BY, KG,
KZ, RU, TJ, TM), europäisches (AL, AT, BE, BG, CH,
CY, CZ, DE, DK, EE, ES, FI, FR, GB, GR, HR, HU, IE,
IS, IT, LT, LU, LV, MC, MK, MT, NL, NO, PL, PT, RO,
RS, SE, SI, SK, SM, TR), OAPI (BF, BJ, CF, CG, CI, CM,
GA, GN, GQ, GW, KM, ML, MR, NE, SN, TD, TG).

Veröffentlicht:

— mit internationalem Recherchenbericht (Artikel 21 Absatz
3)

- (54) Title: BATTERY MODULE
- (54) Bezeichnung : BATTERIEMODUL

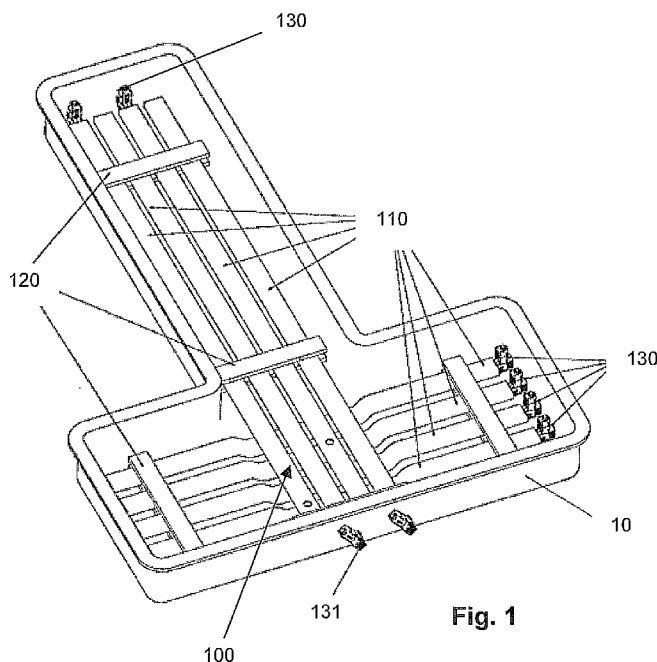

Fig. 1

(57) Abstract: The invention relates to a battery module (200) with at least one battery cell (210), preferably a plurality of battery cells (210). A carrier structure (100) which is electrically conductive and which comprises at least two power connection elements (130) is provided.

(57) Zusammenfassung: Die Erfindung betrifft ein Batteriemodul (200) mit zumindest einer Batteriezelle (210), vorzugsweise einer Vielzahl von Batteriezellen (210), wobei eine Tragestruktur (100) vorgesehen ist, und die Tragestruktur (100) elektrisch leitend ausgebildet ist und zumindest zwei Stromanschlüsselemente (130) aufweist.



WO 2015/113853 A1

Batteriemodul

Die Erfindung betrifft ein Batteriemodul mit zumindest einer Batteriezelle, vorzugsweise einer Vielzahl von Batteriezellen, wobei eine Tragestruktur zur Aufnahme der Batteriezelle und/oder des Batteriemoduls vorgesehen ist.

Die insbesondere in der Automobilindustrie zum Einsatz kommenden wiederaufladbaren Batterien bestehen üblicherweise aus einer Vielzahl von Batteriezellen, die in Zellstapel zusammengefasst und miteinander verschaltet sind. Diese Zellstapel sind üblicherweise in einem Bauteil oder Gehäuse untergebracht, das dem mechanischen Schutz und der Aufnahme des Zellstapels dient, und bilden auf diese Weise ein Batteriemodul, wobei eine Vielzahl von Stromanschlüssen zur Kontaktierung der einzelnen Zellpole der Batteriezellen erforderlich sind. Aus Bauraumgründen ist es oft erforderlich, örtlich nicht unmittelbar benachbarte Komponenten innerhalb der Batterie, die aus zumindest einem Batteriemodul besteht, oder auch Komponenten im Fahrzeug, wie beispielsweise Batterie, Inverter, oder Elektromotor über lange Kabelleitungen elektrisch miteinander zu verbinden. Diese Verkabelung ist oft teuer und bringt auch zusätzliches Gewicht mit sich.

Um die mechanische Stabilität des Gehäuses der Batterie weiter zu verbessern, sind im Stand der Technik Verstärkungselemente bekannt geworden, die insbesondere in der Gehäusewand angeordnet sind. Diese Versteifungselemente sind zum Beispiel aus dem gleichen Material wie das Gehäuse gefertigt, und beispielsweise als Versteifungsrippen ausgebildet. Ebenso können zusätzliche Versteifungselemente aus einem anderen Material in der Bauteilwand selbst oder an dem Bauteil angebracht sein. Dies stellt jedoch bei der Fertigung des Batteriegehäuses einen zusätzlichen Material- und damit Kostenaufwand dar.

Es ist daher Aufgabe der Erfindung, ein verbessertes Batteriemodul mit einer Tragestruktur zur Aufnahme zumindest einer Batteriezelle zur Verfügung zu stellen, das auf einfache Weise kostengünstig herstellbar ist.

Diese Aufgabe wird erfindungsgemäß dadurch gelöst, dass die Tragestruktur elektrisch leitend ausgebildet ist. Damit dient die Tragestruktur nicht nur der mechanischen Stabilisierung des Batteriemoduls, sondern ist auch zur Leitung von elektrischem Strom geeignet und zumindest zwei Stromanschlusselemente aufweist. Damit ist das erfindungsgemäße Batteriemodul in der Fertigung bzw. Handhabung dem Stand der Technik überlegen, weil durch die erfindungsgemäße Tragestruktur strukturell tragende Funktionen als auch stromführende Eigenschaften in einem Element vereint sind.

Hierbei ist besonders bevorzugt vorgesehen, dass die Tragestruktur eine Vielzahl von Versteifungselementen aufweist, die im Wesentlichen strangförmig ausgebildet sind, und bevorzugterweise im Wesentlichen parallel oder rechtwinkelig zueinander angeordnet sind. Diese Anordnung liefert eine besonders verbesserte Stabilität des Batteriemoduls, gleichzeitig wird die Kontaktierung der einzelnen elektrisch leitenden Versteifungselemente mit Stromanschlusselementen vereinfacht. Somit kann die erfindungsgemäße Tragestruktur auf einfache Weise, beispielsweise als extrudiertes Profil mit vorzugsweise im Wesentlichen I-, T-, L- oder U-förmigem Querschnitt oder als Rohrprofil mit im Wesentlichen kreisförmigen, elliptischen oder polygonalen Querschnitt oder als Gussteil ausgeführt sein. Diese Anordnung von Versteifungselementen zu einer Tragestruktur lässt sich auf kostengünstige Weise in großen Mengen herstellen.

In einer besonders bevorzugten Ausführung der Erfindung ist die Tragestruktur aus Aluminium oder einer Aluminiumlegierung gefertigt. Dieses Material hat den Vorteil, dass es eine für den Betrieb der Batterie ausreichende Leitfähigkeit, aber gleichzeitig nur ein geringes Gewicht aufweist. Insbesondere Gewichtseinsparungen sind häufig ein Thema bei wiederaufladbaren Batterien, die in Antriebssystemen von Fahrzeugen eingesetzt werden sollen.

Da insbesondere in Fahrzeugen häufig die Notwendigkeit besteht, den Platzbedarf für elektrisch/elektronische Komponenten möglichst gering zu halten, die jedoch mit elektrischem Strom versorgt werden müssen, ist in einer besonders bevorzugten Variante der Erfindung vorgesehen, dass zumindest ein zumindest eines der beiden mit der Tragestruktur in Verbindung stehenden Stromanschlusselemente von außerhalb des Batteriemoduls (200) zugänglich ist. Dies erlaubt den einfachen Anschluss des Batteriemoduls an seine Umgebung, beispielsweise an elektrische Komponenten eines Fahrzeugs.

Damit kann beispielsweise zumindest ein Versteifungselement als elektrische Leitung für elektrische bzw. elektronische Komponenten außerhalb des Bauteils zur Verfügung stehen, ohne dass wie sonst üblich ein oder mehrere Kabel um die Batterie herumgeführt werden müssen. Dies vereinfacht auch die Verkabelung im Bereich der Batterie beispielsweise in einem Fahrzeug.

Um elektrische Überschlüge durch die elektrisch leitende Tragestruktur beziehungsweise zwischen den einzelnen Versteifungselementen der Tragestruktur zu vermeiden, ist diese in einer weiteren Ausführung der Erfindung gegenüber ihrer Umgebung isoliert ausgeführt.

Diese Isolierung kann beispielsweise mittels Umspritzen, Einschäumen, Beschichten, Aufschumpfen, Bekleben, Eingießen, Umwickeln, Einfalten oder Belacken aufgebracht sein. Als Isolierungsmaterial sind sämtliche in diesem Zusammenhang bekannte Kunststoffe und andere nichtleitende Materialien geeignet. Aus Sicherheits-

gründen ist eine durchgehende elektrische Isolierung anzustreben, die nur an den Stromanschlüssen durchbrochen ist.

In einer weiteren Ausführung ist die Tragestruktur als integraler Bestandteil eines Gehäuses des Batteriemoduls ausgebildet. Die Tragestruktur verleiht dem Aufbau auf diese Weise zusätzliche Stabilität. Hierbei ist das Gehäuse bevorzugterweise aus einem isolierenden Material gefertigt, sodass eine zusätzliche Isolierung der Tragestruktur bei dieser Ausführung nicht notwendig ist.

Die Notwendigkeit einer Isolierung der elektrisch leitenden Tragestruktur entfällt auch dann, wenn die Tragestruktur in einer Schaumstoffstruktur angeordnet ist. Die Schaumstoffstruktur ist hierbei entweder Teil des Batteriemoduls, zum Beispiel im Fall von eingeschäumten Batteriezellen oder bildet direkt das Gehäuse des Batteriemoduls, sodass kein zusätzliches Gehäuse aus einem steifen Material wie Kunststoff für das Batteriemodul benötigt wird.

Die Erfindung betrifft des Weiteren ein Gehäuse zur Aufnahme zumindest einer Batteriezelle oder eines Batteriemoduls mit zumindest zwei, vorzugsweise einer Vielzahl von Batteriezellen, wobei das Gehäuse eine elektrisch leitende Tragestruktur wie oben angeführt aufweist. Hierbei kann die Tragestruktur lösbar oder unlösbar an der Oberfläche, insbesondere an der Innenseite des Gehäuses angebracht sein.

In einer besonders bevorzugten Ausführung der Erfindung ist jedoch die Tragestruktur als integraler Bestandteil des Gehäuses ausgebildet. Hierbei wird es beispielsweise während der Fertigung des Gehäuses, das jede erdenkliche Form haben kann, die geeignet ist, eine Batteriezelle oder einen Batteriezellenverbund oder -stapel, nämlich ein Batteriemodul aufzunehmen, in das Material des Gehäuses eingebracht, insbesondere eingespritzt oder eingegossen. In dieser Variante ist somit die Tragestruktur bzw. das zumindest eine Versteifungselement direkt im Gehäuse integriert und durch das Material des Gehäuses selbst isoliert. An den Stellen der elektrischen Kontaktierung ist die Tragestruktur freigestellt. Hergestellt wird ein derartiger Verbund beispielsweise durch Einlaminieren der Tragestruktur beziehungsweise deren Versteifungselemente in einen elektrisch isolierenden Faserverbundwerkstoff oder durch Einspritzen/Eingießen der Tragestruktur in einen Kunststoff. Die Tragestruktur kann hierbei komplett innerhalb des Gehäuses aufgenommen sein oder teilweise aus diesem herausragen. Die herausragenden Bereiche können wiederum als Tragestruktur und/oder der Stromversorgung von weiteren Komponenten dienen.

In einer besonders bevorzugten Ausführung des Gehäuses sind ein erster Gehäuseteil und zumindest ein zweiter Gehäuseteil vorgesehen, wobei die elektrisch leitende Tragestruktur in dem ersten Gehäuseteil und/oder in dem zweiten Gehäuseteil

teil angeordnet ist, und die beiden Gehäuseteile lösbar oder unlösbar miteinander verbindbar sind.

Im Folgenden wird anhand von nicht einschränkenden Ausführungsbeispielen die Erfindung näher erläutert. Darin zeigen

Fig. 1 eine perspektivische Ansicht eines erfindungsgemäßen Gehäuseteil mit Versteifungselementen der Tragestruktur,

Figs. 2 und 3 Detailansichten der Versteifungselemente aus Fig. 1,

Fig. 4 eine Schnittansicht durch ein Batteriemodul, das von einer Tragestruktur mit vier Versteifungselementen getragen wird,

Figs. 5 und 6 eine schematische Seitenansicht einer Batterieanordnung auf einer Tragestruktur,

Fig. 7 eine schematische Schnittansicht durch ein geschäumtes Batteriemodul,

Fig. 8 eine schematische Seitenansicht des Batteriemoduls aus Fig. 7, und

Fig. 9 eine schematische Draufsicht des Batteriemoduls aus Fig. 7.

In der Fig. 1 ist ein Gehäuseteil 10 dargestellt, in dem eine Trägerstruktur 100 mit einer Vielzahl von Versteifungselementen 110 angeordnet ist. Diese Versteifungselemente 110 verlaufen im Wesentlichen parallel sowie gebündelt rechtwinkelig zueinander und werden über Befestigungselemente 120, die in der vorliegenden Ausführung der Erfindung klammerartig ausgeführt sind, in ihrer Position innerhalb des Gehäuseteils 10 fixiert.

Jedem Versteifungselement 110 ist zumindest ein Stromanschlusselement 130, 131 zugeordnet, wobei die Versteifungselemente 110 in dieser Ausführung der Erfindung zur Gänze innerhalb des Gehäuseteils 10 angeordnet sind. Einige der Versteifungselemente 110 weisen Stromanschlusselemente 130 auf, die innerhalb des Gehäuseteils 10 angeordnet sind, während eine weitere Gruppe von Stromanschlusselementen 131 an der Außenseite des Gehäuseteils 10 angeordnet sind und diese durchdringen, um eine leitende Verbindung mit den zugehörigen Versteifungselementen 110 herzustellen. Die Stromanschlusselemente 130, 131 können hierbei als direkt korrespondierende Steckverbindung ausgeführt sein, zum Beispiel als stromabnehmende Buchse am Versteifungselement 110 mit korrespondierendem stromführenden Bolzen als Gegenstück am Batteriemodul oder an zusätzlichen Verbindungselementen befestigt sein, wie beispielsweise an einem Kabel mit Kabelschuh oder an einem Busbar mit Schraubverbindung.

In der Fig. 2 ist in einer Detailansicht ein Versteifungselement 110 aus Fig. 1 dargestellt. Es besteht hierbei aus einem Hohlprofil 111 aus Aluminium, das über einen im Wesentlichen rechteckigen Querschnitt verfügt. Auf diesem Hohlprofil 111 ist eine Isolierung 112 aufgebracht, beispielsweise eine Kunststoffummantelung, die elektrische Überschlüge zu benachbarten Versteifungselementen 110 oder anderen Bauteilen aus elektrisch leitenden Materialien verhindert.

Wie in Fig. 3 dargestellt verfügt in dieser Variante jedes Versteifungselement 110 über ein elektrisch leitendes Anschlusselement 113, das in das Hohlprofil 111 eingesteckt wird und somit in Kontakt mit diesem steht. Mit einer definierten Geometrie am Anschlusselement 113 werden die Stromanschlüsselemente 130, 131 verbunden. Abdeckkappen 114 aus einem elektrisch isolierenden Material wie beispielsweise Kunststoff verdecken das Anschlusselement 113 und das Ende des Versteifungselements 110, um einen Schutz vor unbeabsichtigtem Berühren der elektrisch leitenden Teile zu bieten. Frei von Isolation bleibt lediglich jene Geometrie des Anschlusselements 113, die mit dem Stromanschlüsselement 130, 131 korrespondiert.

In der Fig. 4 ist stark vereinfacht eine weitere Ausführung der Erfindung dargestellt, bei der ein Batteriemodul 200 auf einer aus vier Versteifungselementen 110 bestehenden Tragestruktur 100 angeordnet ist.

Die Fig. 5 zeigt in einer schematischen Seitenansicht die Anordnung einer Batterie 300 mit drei Batteriemodulen 200, die in einem Batteriegehäuse 301 angeordnet sind. Die erfindungsgemäße Tragestruktur 100 durchdringt hierbei das Batteriegehäuse 301, wobei das Gewicht der Batteriemodule 200 von der Tragestruktur 100 aufgenommen wird, während gleichzeitig die von den Batteriemodulen 200 abgegebene oder im Ladezyklus zu den Batteriemodulen 200 zugeführte elektrische Energie über die Tragestruktur 100 abgeleitet bzw. zugeführt wird.

Auf der Tragestruktur 100 sind des Weiteren externe Komponenten wie beispielsweise ein Elektromotor 400 oder ein Inverter 401 angeordnet und stehen mit ihr in elektrisch leitender Verbindung. Der Bedarf an Kabelverbindungen kann auf diese Weise deutlich reduziert werden. Auf die Isolierung der Tragestruktur 100 muss hier selbstverständlich besonderes Augenmerk gelegt werden, um Kurzschlüsse zu verhindern.

Eine ähnliche Anordnung, ein sogenanntes Range Extender Konzept, kann der Fig. 6 entnommen werden. Hier verbindet die erfindungsgemäße Tragestruktur 100 eine Range-Extender-Einheit 410, bestehend aus einem Range-Extender-Generator 411 und dem Range-Extender 412 sowie einem Inverter 401, elektrisch leitend mit einer elektrischen Antriebseinheit bestehend aus der Batterie 300, dem Elektromotor 400 und dem Inverter 401.

In der Fig. 7 ist ein schematischer Querschnitt durch ein geschäumtes Batteriemodul 200 gezeigt. Alle Komponenten werden hier zusammengebaut und dann gemeinsam in einer Schäumform umschäumt. Ein eigenes Modulgehäuse wird hierbei nicht benötigt. Die Batteriezellen 210, die üblicherweise als Zellstapel vorliegen, sind hierbei in einem oder mehreren Zellrahmen 211 aufgenommen. Diese Zellrahmen 211 weisen Verbindungselemente 212, zum Beispiel Laschen auf, die eine mechanische Verbindung mit den Versteifungselementen 110 der Tragestruktur 100 erlauben, wobei die Verbindungselemente 212 aus einem elektrisch nicht-leitenden Material bestehen. Die Verbindung erfolgt beispielsweise mittels Kleben, Schrauben, Clipsen oder Nieten. Zusätzlich werden, je nach Verschaltung der Batteriezellen 210, die Zellpole 213 der ersten und der letzten Batteriezelle 210 mit den Versteifungselementen 110 elektrisch verbunden. Diese elektrisch leitende Verbindung kann insbesondere mittels Busbar 140 oder Kabelverbindung 150 erfolgen. Die gesamte Anordnung ist hierbei von ausgehärtetem Schaum 220 umgeben.

Wie in den Fig. 8 und Fig. 9 gezeigt, ragt das leitende Versteifungselement 110 der Tragestruktur 100 aus dem geschäumten Batteriemodul 200 heraus und wird gleichzeitig als tragendes, gewichtsaufnehmendes Element als auch als elektrischer Modulabgang 230 genutzt.

Es versteht sich, dass die vorliegende Erfindung nicht auf die oben beschriebenen Ausführungsbeispiele beschränkt ist. Insbesondere kann die erfindungsgemäße Tragestruktur unterschiedlich ausgebildet sein, insbesondere können Anzahl, Form und Anordnung der Versteifungselemente variieren, ebenso kann die Position und Anordnung der Tragestruktur selbst an die verschiedenen Anforderungen angepasst werden. Erfindungswesentlich ist, dass die Tragestruktur nicht nur der Gewichtsaufnahme, sondern auch der elektrischen Leitung dient.

PATENTANSPRÜCHE

1. Batteriemodul (200) mit zumindest einer Batteriezelle (210), vorzugsweise einer Vielzahl von Batteriezellen (210), wobei eine Tragestruktur (100) vorgesehen ist, **dadurch gekennzeichnet**, dass die Tragestruktur (100) elektrisch leitend ausgebildet ist und zumindest zwei Stromanschlusselemente (130, 131) aufweist.
2. Batteriemodul (200) nach Anspruch 1, **dadurch gekennzeichnet**, dass die Tragestruktur (100) eine Vielzahl von Versteifungselementen (110) aufweist, die im Wesentlichen strangförmig ausgebildet sind, und bevorzugterweise im Wesentlichen parallel oder rechtwinkelig zueinander angeordnet sind.
3. Batteriemodul (200) nach Anspruch 1 oder 2, **dadurch gekennzeichnet**, dass die Tragestruktur (100) als extrudiertes Profil mit vorzugsweise im Wesentlichen I-, T-, L- oder U-förmigem Querschnitt oder als Rohrprofil mit im Wesentlichen kreisförmigen, elliptischen oder polygonalen Querschnitt oder als Gussteil ausgeführt ist.
4. Batteriemodul (200) nach einem der Ansprüche 1 bis 3, **dadurch gekennzeichnet**, dass die Tragestruktur (100) aus Aluminium oder einer Aluminiumlegierung gefertigt ist.
5. Batteriemodul (200) nach einem der Ansprüche 1 bis 4, **dadurch gekennzeichnet**, dass zumindest eines der beiden mit der Tragestruktur (100) in Verbindung stehenden Stromanschlusselemente (130, 131) von außerhalb des Batteriemoduls (200) zugänglich ist.
6. Batteriemodul (200) nach einem der Ansprüche 2 bis 5, **dadurch gekennzeichnet**, dass zumindest ein Versteifungselement (110) der Tragestruktur (100) als Leitungsbahn für externe elektrische und/oder elektronische Komponenten (400, 401, 410, 411, 412) zur Verfügung steht.
7. Batteriemodul (200) nach einem der Ansprüche 1 bis 6, **dadurch gekennzeichnet**, dass die Tragestruktur (100) gegenüber ihrer Umgebung isoliert ausgeführt ist.
8. Batteriemodul (200) nach Anspruch 7, **dadurch gekennzeichnet**, dass die Isolierung (112) mittels Umspritzen, Einschäumen, Beschichten, Aufschumpfen, Bekleben, Eingießen, Umwickeln, Einfalten oder Belacken auf die Tragestruktur (100) aufgebracht ist.

9. Batteriemodul (200) nach einem der Ansprüche 1 bis 8, **dadurch gekennzeichnet**, dass die Tragestruktur (100) als integraler Bestandteil eines Gehäuses des Batteriemoduls (200) ausgebildet ist.
10. Batteriemodul (200) nach einem der Ansprüche 1 bis 9, **dadurch gekennzeichnet**, dass die Tragestruktur (100) in einer Schaumstoffstruktur (220) angeordnet ist.
11. Gehäuse zur Aufnahme zumindest einer Batteriezelle oder eines Batteriemoduls mit zumindest zwei, vorzugsweise einer Vielzahl von Batteriezellen, **dadurch gekennzeichnet**, dass das Gehäuse eine elektrisch leitende Tragestruktur (110) mit zumindest zwei Stromanschlusselementen (130, 131) aufweist.
12. Gehäuse nach Anspruch 11, **dadurch gekennzeichnet**, dass die Tragestruktur (110) lösbar oder unlösbar an der Oberfläche, insbesondere an der Innenseite des Gehäuses angebracht ist.
13. Gehäuse nach Anspruch 11, **dadurch gekennzeichnet**, dass die Tragestruktur (110) als integraler Bestandteil des Gehäuses ausgebildet ist.

2015 01 20

Ha

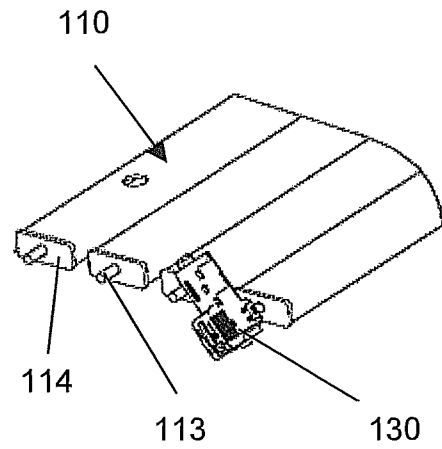
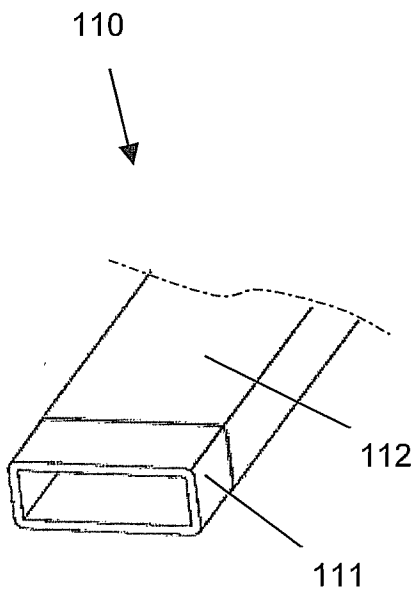
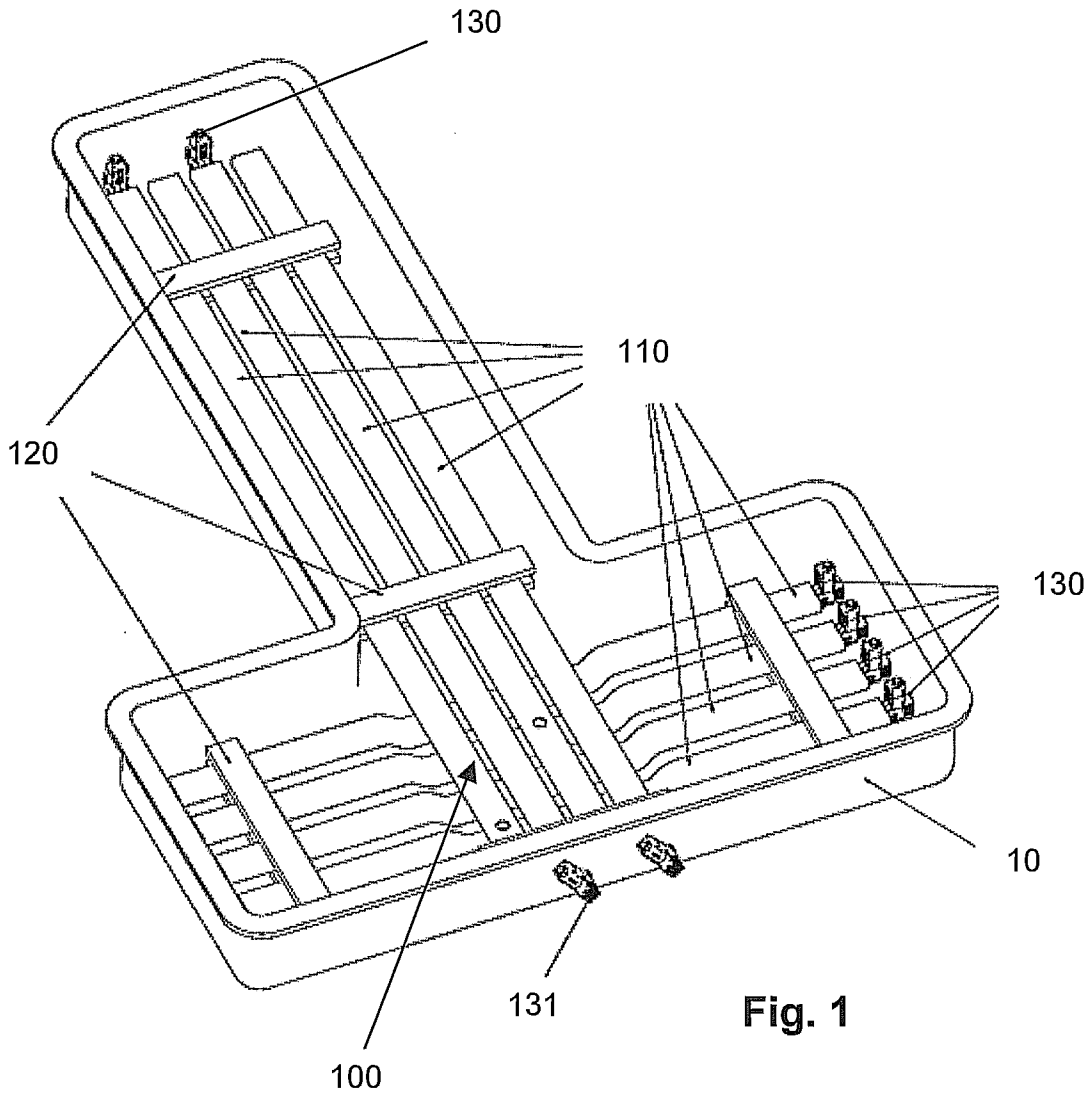

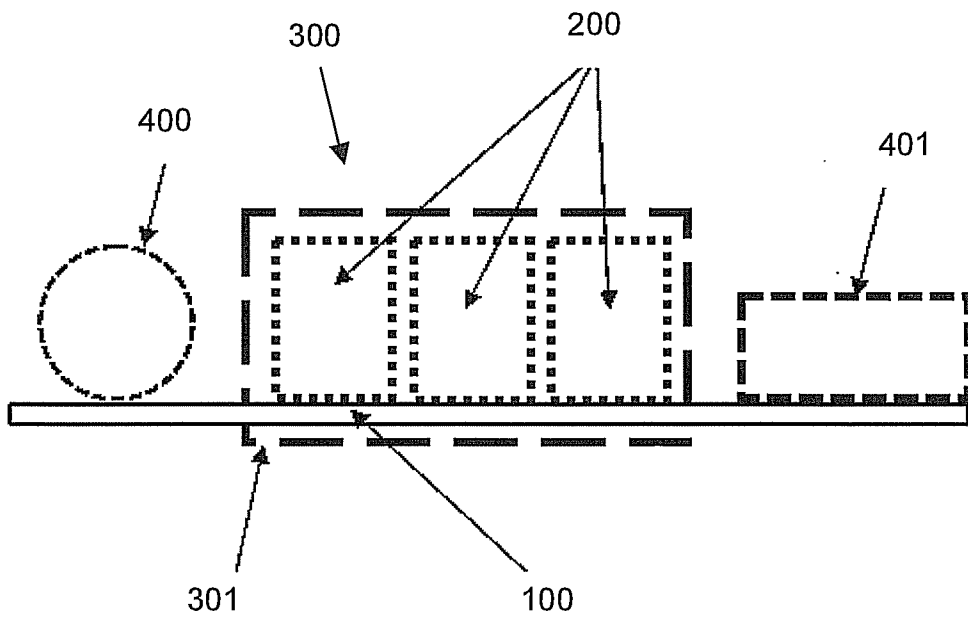
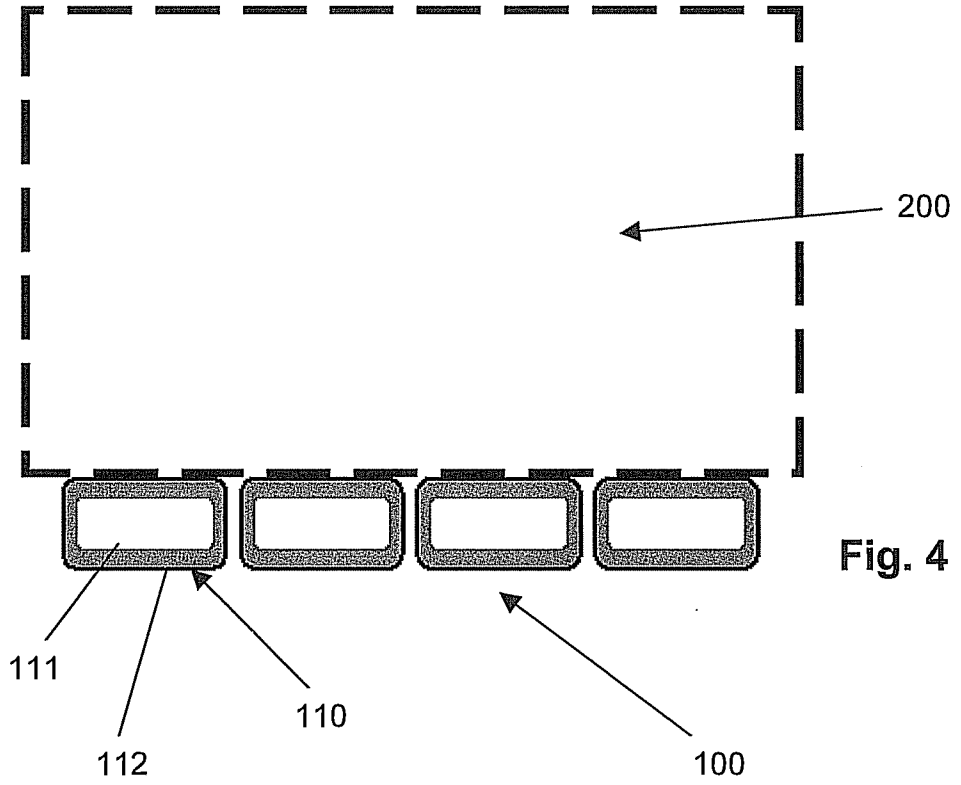

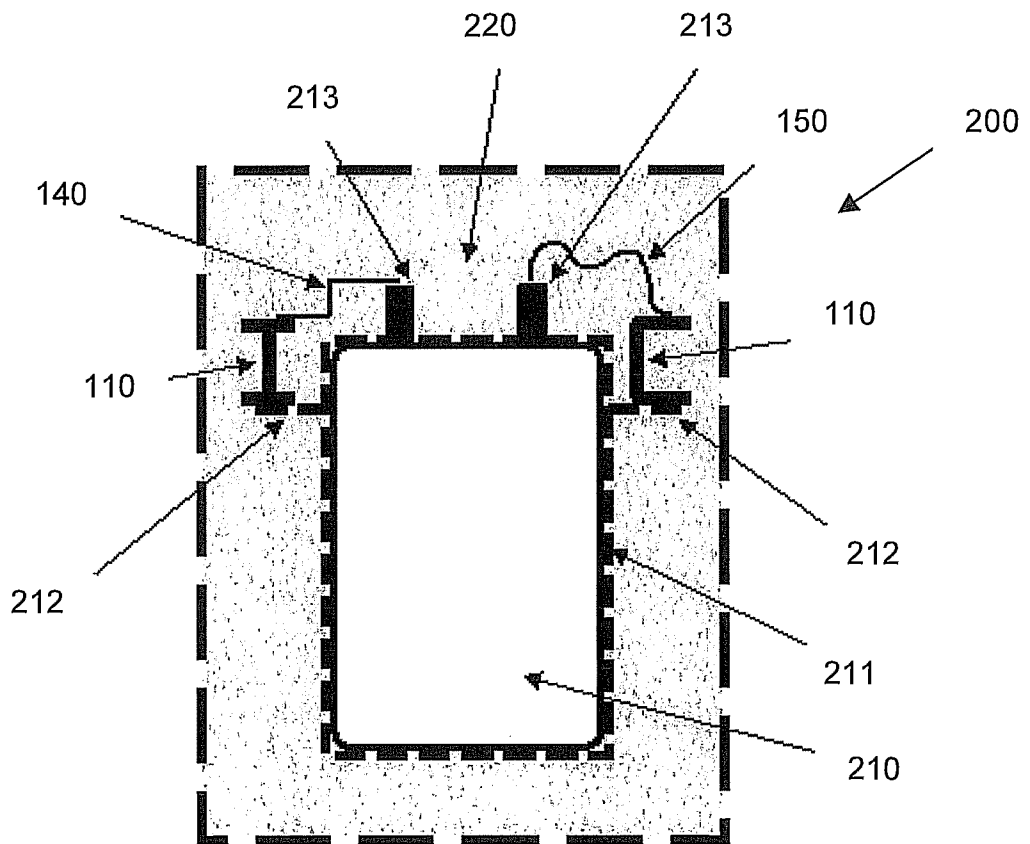
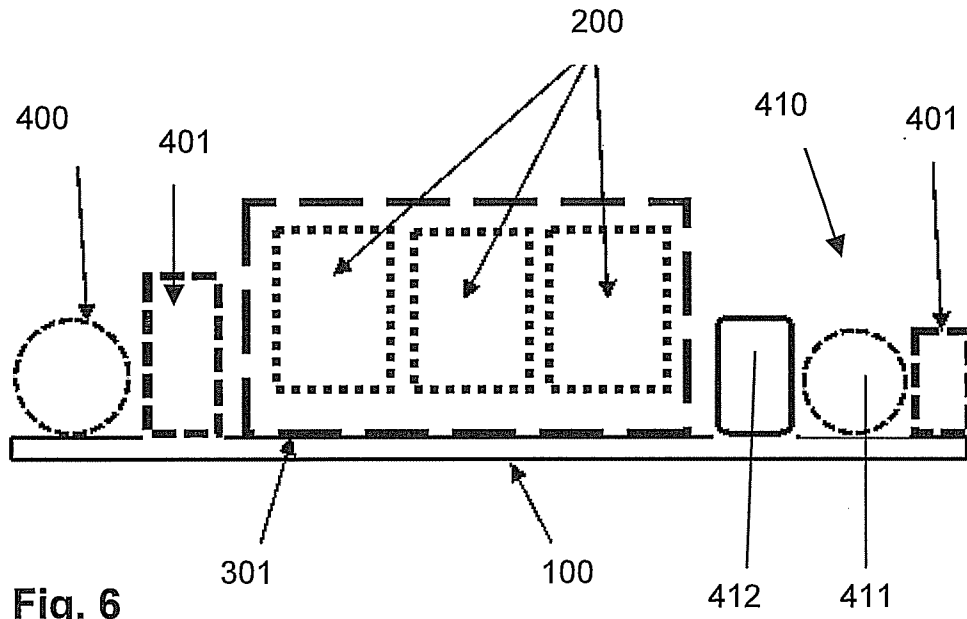

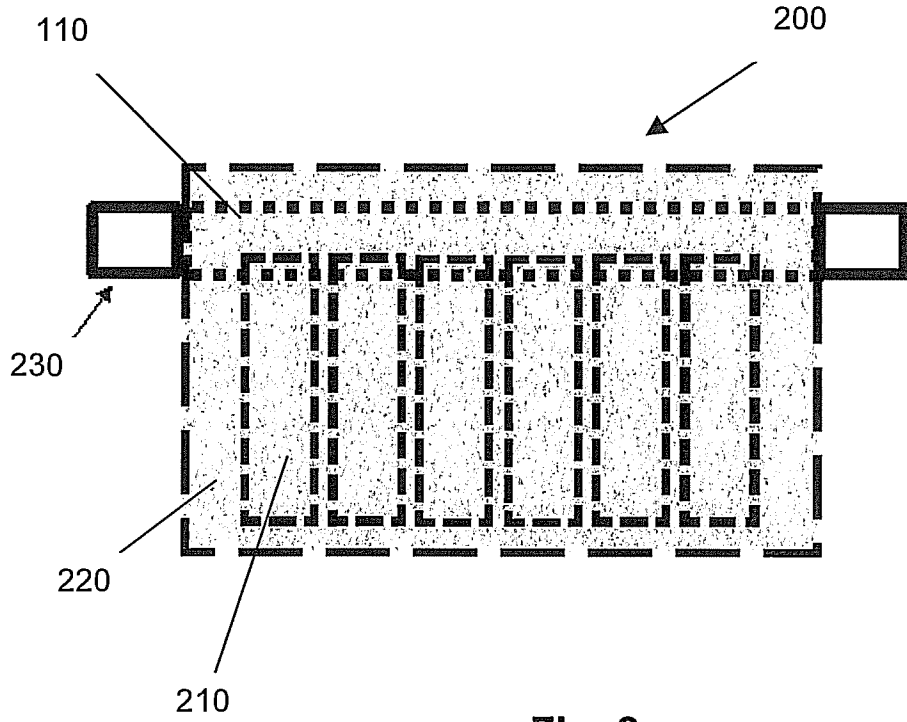

Fig. 8

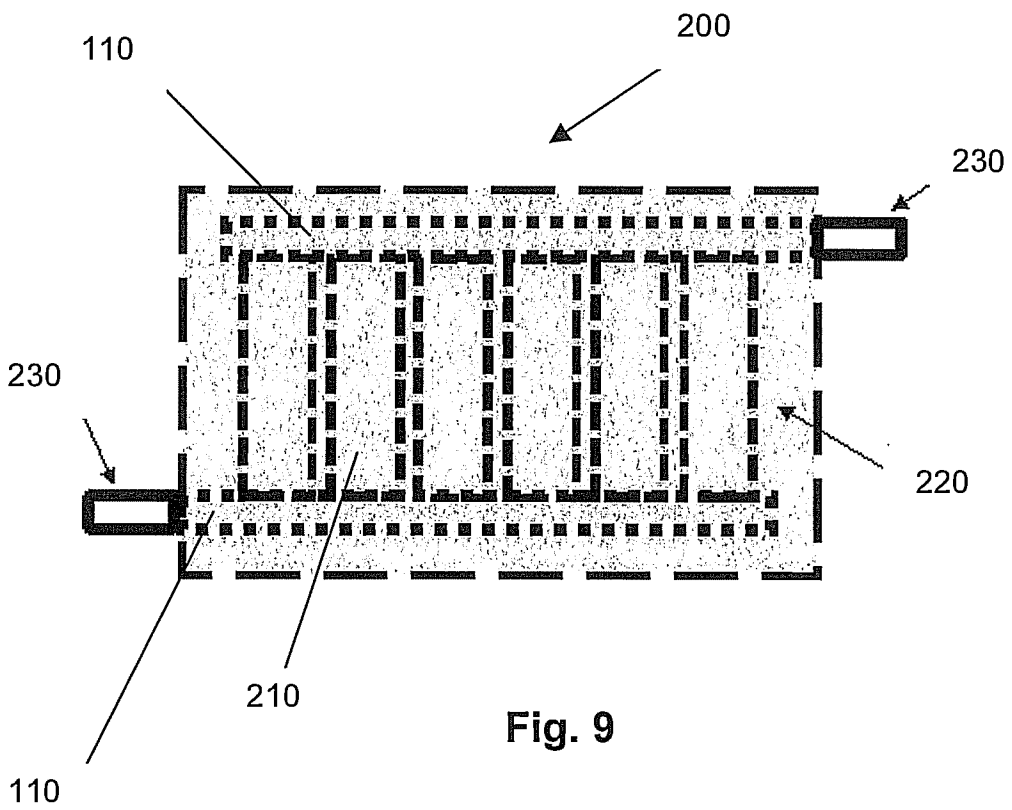

Fig. 9

INTERNATIONAL SEARCH REPORT

International application No
PCT/EP2015/050925

A. CLASSIFICATION OF SUBJECT MATTER
 INV. H01M2/10 H01M2/20
 ADD.

According to International Patent Classification (IPC) or to both national classification and IPC

B. FIELDS SEARCHED

Minimum documentation searched (classification system followed by classification symbols)
 H01M

Documentation searched other than minimum documentation to the extent that such documents are included in the fields searched

Electronic data base consulted during the international search (name of data base and, where practicable, search terms used)
 EPO-Internal, WPI Data

C. DOCUMENTS CONSIDERED TO BE RELEVANT

Category*	Citation of document, with indication, where appropriate, of the relevant passages	Relevant to claim No.
X	US 2010/116570 A1 (SUGAWARA TATSUO [JP] ET AL) 13 May 2010 (2010-05-13) paragraphs [0091], [0097], [0101], [0112], [0126]; figures 1-3, 8, 10 -----	1-3,5-13
X	DE 10 2011 076889 A1 (ELRINGKLINGER AG [DE]; BAYERISCHE MOTOREN WERKE AG [DE]) 6 December 2012 (2012-12-06) paragraphs [0056], [0057], [0062], [0067], [0079], [0080], [0082], [0109]; figures 1-3 -----	1-13
X	EP 1 505 670 A2 (DELPHI TECH INC [US]) 9 February 2005 (2005-02-09) paragraphs [0011], [0015]; figures 1, 7 -----	1-3,5-13

Further documents are listed in the continuation of Box C.

See patent family annex.

* Special categories of cited documents :

- "A" document defining the general state of the art which is not considered to be of particular relevance
- "E" earlier application or patent but published on or after the international filing date
- "L" document which may throw doubts on priority claim(s) or which is cited to establish the publication date of another citation or other special reason (as specified)
- "O" document referring to an oral disclosure, use, exhibition or other means
- "P" document published prior to the international filing date but later than the priority date claimed

- "T" later document published after the international filing date or priority date and not in conflict with the application but cited to understand the principle or theory underlying the invention
- "X" document of particular relevance; the claimed invention cannot be considered novel or cannot be considered to involve an inventive step when the document is taken alone
- "Y" document of particular relevance; the claimed invention cannot be considered to involve an inventive step when the document is combined with one or more other such documents, such combination being obvious to a person skilled in the art
- "&" document member of the same patent family

Date of the actual completion of the international search

5 May 2015

Date of mailing of the international search report

15/05/2015

Name and mailing address of the ISA/
 European Patent Office, P.B. 5818 Patentlaan 2
 NL - 2280 HV Rijswijk
 Tel. (+31-70) 340-2040,
 Fax: (+31-70) 340-3016

Authorized officer

Topalov, Angel

INTERNATIONAL SEARCH REPORT

Information on patent family members

International application No PCT/EP2015/050925

Patent document cited in search report	Publication date	Patent family member(s)	Publication date
US 2010116570 A1	13-05-2010	JP 5331450 B2	30-10-2013
		JP 2010113999 A	20-05-2010
		US 2010116570 A1	13-05-2010

DE 102011076889 A1	06-12-2012	CN 103620814 A	05-03-2014
		DE 102011076889 A1	06-12-2012
		EP 2715837 A1	09-04-2014
		US 2014079982 A1	20-03-2014
		WO 2012164042 A1	06-12-2012

EP 1505670 A2	09-02-2005	EP 1505670 A2	09-02-2005
		US 2005031946 A1	10-02-2005

A. KLASSIFIZIERUNG DES ANMELDUNGSGEGENSTANDES
 INV. H01M2/10 H01M2/20
 ADD.

Nach der Internationalen Patentklassifikation (IPC) oder nach der nationalen Klassifikation und der IPC

B. RECHERCHIERTE GEBIETE

Recherchierter Mindestprüfstoff (Klassifikationssystem und Klassifikationssymbole)
 H01M

Recherchierte, aber nicht zum Mindestprüfstoff gehörende Veröffentlichungen, soweit diese unter die recherchierten Gebiete fallen

Während der internationalen Recherche konsultierte elektronische Datenbank (Name der Datenbank und evtl. verwendete Suchbegriffe)

EPO-Internal, WPI Data

C. ALS WESENTLICH ANGESEHENE UNTERLAGEN

Kategorie*	Bezeichnung der Veröffentlichung, soweit erforderlich unter Angabe der in Betracht kommenden Teile	Betr. Anspruch Nr.
X	US 2010/116570 A1 (SUGAWARA TATSUO [JP] ET AL) 13. Mai 2010 (2010-05-13) Absätze [0091], [0097], [0101], [0112], [0126]; Abbildungen 1-3, 8, 10 -----	1-3,5-13
X	DE 10 2011 076889 A1 (ELRINGKLINGER AG [DE]; BAYERISCHE MOTOREN WERKE AG [DE]) 6. Dezember 2012 (2012-12-06) Absätze [0056], [0057], [0062], [0067], [0079], [0080], [0082], [0109]; Abbildungen 1-3 -----	1-13
X	EP 1 505 670 A2 (DELPHI TECH INC [US]) 9. Februar 2005 (2005-02-09) Absätze [0011], [0015]; Abbildungen 1, 7 -----	1-3,5-13



Weitere Veröffentlichungen sind der Fortsetzung von Feld C zu entnehmen



Siehe Anhang Patentfamilie

* Besondere Kategorien von angegebenen Veröffentlichungen :

"A" Veröffentlichung, die den allgemeinen Stand der Technik definiert, aber nicht als besonders bedeutsam anzusehen ist

"E" frühere Anmeldung oder Patent, die bzw. das jedoch erst am oder nach dem internationalen Anmeldedatum veröffentlicht worden ist

"L" Veröffentlichung, die geeignet ist, einen Prioritätsanspruch zweifelhaft erscheinen zu lassen, oder durch die das Veröffentlichungsdatum einer anderen im Recherchenbericht genannten Veröffentlichung belegt werden soll oder die aus einem anderen besonderen Grund angegeben ist (wie ausgeführt)

"O" Veröffentlichung, die sich auf eine mündliche Offenbarung, eine Benutzung, eine Ausstellung oder andere Maßnahmen bezieht

"P" Veröffentlichung, die vor dem internationalen Anmeldedatum, aber nach dem beanspruchten Prioritätsdatum veröffentlicht worden ist

"T" Spätere Veröffentlichung, die nach dem internationalen Anmeldedatum oder dem Prioritätsdatum veröffentlicht worden ist und mit der Anmeldung nicht kollidiert, sondern nur zum Verständnis des der Erfindung zugrundeliegenden Prinzips oder der ihr zugrundeliegenden Theorie angegeben ist

"X" Veröffentlichung von besonderer Bedeutung; die beanspruchte Erfindung kann allein aufgrund dieser Veröffentlichung nicht als neu oder auf erfinderischer Tätigkeit beruhend betrachtet werden

"Y" Veröffentlichung von besonderer Bedeutung; die beanspruchte Erfindung kann nicht als auf erfinderischer Tätigkeit beruhend betrachtet werden, wenn die Veröffentlichung mit einer oder mehreren Veröffentlichungen dieser Kategorie in Verbindung gebracht wird und diese Verbindung für einen Fachmann naheliegend ist

"&" Veröffentlichung, die Mitglied derselben Patentfamilie ist

Datum des Abschlusses der internationalen Recherche

5. Mai 2015

Absenddatum des internationalen Recherchenberichts

15/05/2015

Name und Postanschrift der Internationalen Recherchenbehörde

Europäisches Patentamt, P.B. 5818 Patentlaan 2
 NL - 2280 HV Rijswijk
 Tel. (+31-70) 340-2040,
 Fax: (+31-70) 340-3016

Bevollmächtigter Bediensteter

Topalov, Angel

INTERNATIONALER RECHERCHENBERICHT

Angaben zu Veröffentlichungen, die zur selben Patentfamilie gehören

Internationales Aktenzeichen

PCT/EP2015/050925

Im Recherchenbericht angeführtes Patentdokument	Datum der Veröffentlichung	Mitglied(er) der Patentfamilie	Datum der Veröffentlichung
US 2010116570 A1	13-05-2010	JP 5331450 B2	30-10-2013
		JP 2010113999 A	20-05-2010
		US 2010116570 A1	13-05-2010

DE 102011076889 A1	06-12-2012	CN 103620814 A	05-03-2014
		DE 102011076889 A1	06-12-2012
		EP 2715837 A1	09-04-2014
		US 2014079982 A1	20-03-2014
		WO 2012164042 A1	06-12-2012

EP 1505670 A2	09-02-2005	EP 1505670 A2	09-02-2005
		US 2005031946 A1	10-02-2005
