



ФЕДЕРАЛЬНАЯ СЛУЖБА  
ПО ИНТЕЛЛЕКТУАЛЬНОЙ СОБСТВЕННОСТИ,  
ПАТЕНТАМ И ТОВАРНЫМ ЗНАКАМ

## (12) ТИТУЛЬНЫЙ ЛИСТ ОПИСАНИЯ ПОЛЕЗНОЙ МОДЕЛИ К ПАТЕНТУ

(21)(22) Заявка: 2010134176/21, 16.08.2010

(24) Дата начала отсчета срока действия патента:  
16.08.2010

Приоритет(ы):

(22) Дата подачи заявки: 16.08.2010

(45) Опубликовано: 20.01.2011 Бюл. № 2

Адрес для переписки:

656019, г.Барнаул, ул. Гущина, 167 А, Е.Н.  
Бехтеру

(72) Автор(ы):

Бехтер Евгений Николаевич (RU)

(73) Патентообладатель(и):

Бехтер Евгений Николаевич (RU)

## (54) ШИРОКОЗАХВАТНОЕ ПОЧВООБРАБАТЫВАЮЩЕЕ ОРУДИЕ Е.Н. БЕХТЕРА

## (57) Формула полезной модели

1. Широкозахватное почвообрабатывающее орудие, содержащее прицепное устройство, соединенное с рамой, имеющей центральную часть рамы, связанную с помощью шарнирных соединений с раздвижными боковыми частями рамы, транспортные и опорные колеса и смонтированные на упомянутых частях рамы рабочие органы, отличающееся тем, что рама снабжена шарнирно установленной на ней, подпружиненной поворотной стрелой, связанной тросом или тросами с раздвижными боковыми частями рамы посредством, по меньшей мере, одного компенсатора, обеспечивающего свободное возвратно-поступательное перемещение троса при изменении его длины.

2. Орудие по п.1, отличающееся тем, что компенсатор выполнен в виде, по меньшей мере, одного шкива или ступенчатого шкива.

3. Орудие по п.1, отличающееся тем, что компенсатор выполнен в виде полиспада.

4. Орудие по п.1, отличающееся тем, что шарнирные соединения центральной и боковых частей рамы выполнены в виде карданных шарниров.

5. Орудие по п.1, отличающееся тем, что рама снабжена механизмом фиксации поворотной стрелы в рабочем положении почвообрабатывающего орудия.

6. Орудие по п.1, отличающееся тем, что раздвижные боковые части рамы снабжены жесткой соединительной стяжкой в транспортном положении почвообрабатывающего орудия.

7. Орудие по п.1, отличающееся тем, что какие-либо части рамы снабжены ограничителями поворота раздвижных боковых частей рамы в рабочем положении почвообрабатывающего орудия.

8. Орудие по п.1, отличающееся тем, что опорные и/или транспортные колеса,

установлены с возможностью свободного поворота.

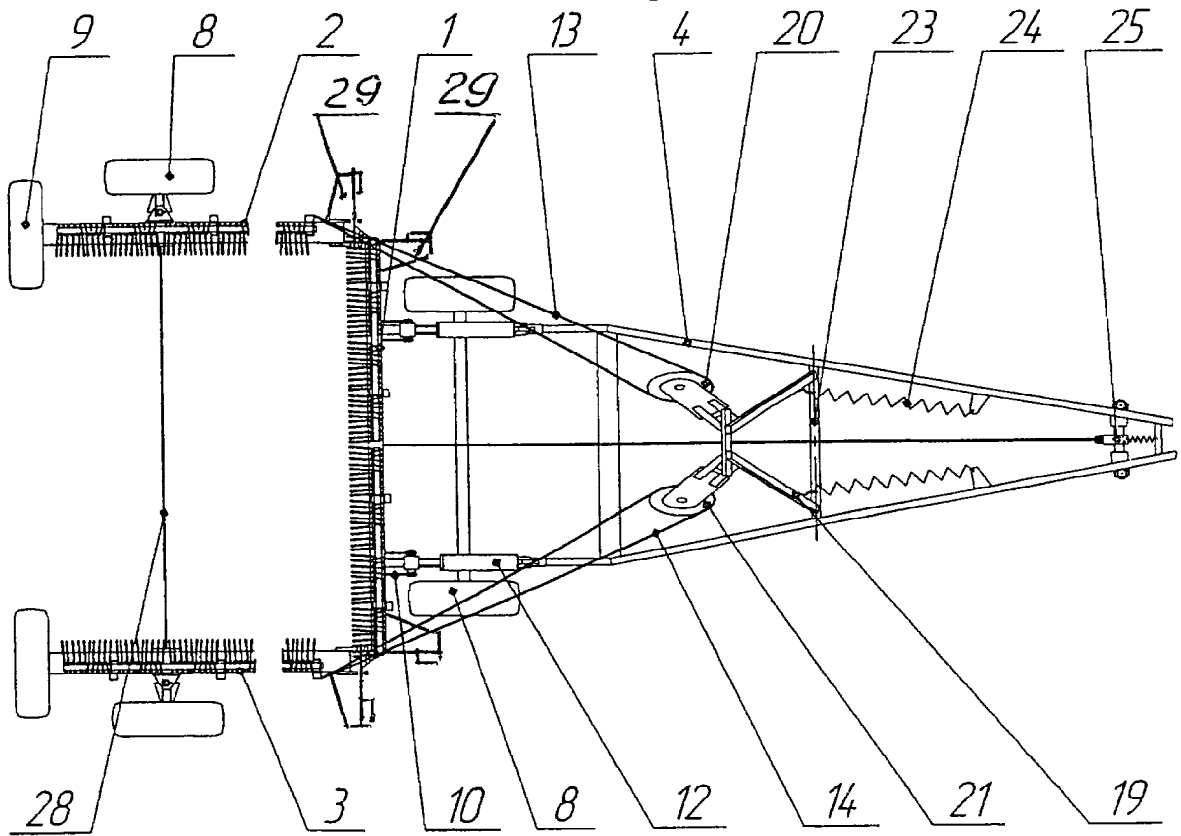

RU 101311 U1

RU 101311 U1