

(19)
(12)

(KR)
(Y1)

(51) 。 Int. Cl.7
B05D 5/00

(45)
(11)
(24)

2004 03 24
20-0345795
2004 03 11

(21) 20-2003-0040148 ()
(22) 2003 12 24
(62) 10-2003-0096646
: 2003 12 24

2003 12 24

(73) () 958-9

(72) 958-9

(74)

:

(54) 가

, 가 ,
가 ,

1

, , , .

1 가 ,

2 가 ,

3

가

가

가

1999-0070287

700 800 3-4

가
가

가

가

가

가

2002-0073919

가

1

60

, 1

2

가

1,2

가

가

1

2 ,

3 ,

4 ,

가

5

20 110 40 150 4 20 40 4 170 230

가

가

가

1

(11) 가 (10) (11) (20) (20) (11) (30)

(11) 600 800 가 200

(11)

가

가 가 가 가 가 (11)

(30) (11) (20) (20) (20) (11) (32) (31) (11) (20)

(11)가

가

가

가

2

3

(11) 가

(11)

1

(100)

2

(200)

(11)

11) 1 (11) 2 (100) 가 (11) (20) (210)

2

3

(11)

(300)

3

150 230 20 , 2
(11) (20) , 40

110 150

20

40

4

가

가

(410)

(420)

(31)

(410)

(31)

(11)

가

(11)
(31)

(420)
(32)

가

(32)

(11)
가

(20)
(32)

(31)

가

가

(10)

가

가

1

2

, X

가

150

(11)

(20)

가

, 230

(150 230)

가

가

110

(11)

(20)

가

, 150

(110 150)

가

	열처리 온도(℃)	시간	강도	변색정도	탈색	막두께	코팅막의 접착력	비고
필성분 함유 코팅액	80-90	20-40분	X	○	○	○	X	
	90-100		△	○	△	△	X	
	100-110		○	○	○	○	△	
	110-120		○	○	○	○	○	
	120-130		○	△	○	○	○	
	130-140		X	X	△	○	○	
메탈성분 함유 코팅액	130-140	20-40분	X	○	○	○	X	
	140-160		X	○	○	△	X	
	160-180		○	○	○	○	△	
	180-200		○	○	○	○	○	
	200-220		○	○	○	○	○	
	220-230		○	△	△	○	○	
	230-250		○	○	X	△	△	

가

가 가

가

가

가

가

(57)

1.

2.

3.

4.

5.

가

5 6. ,

가 .

6 7. ,

가

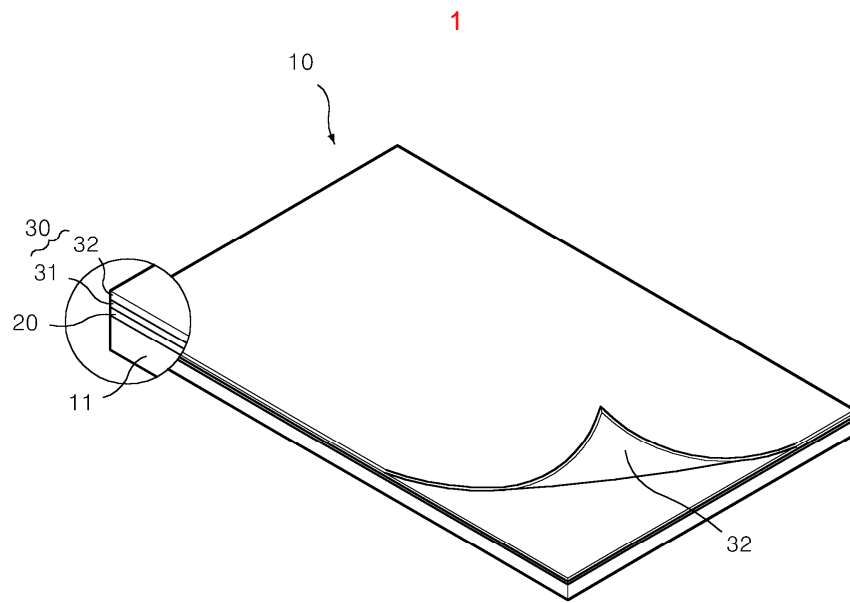

2

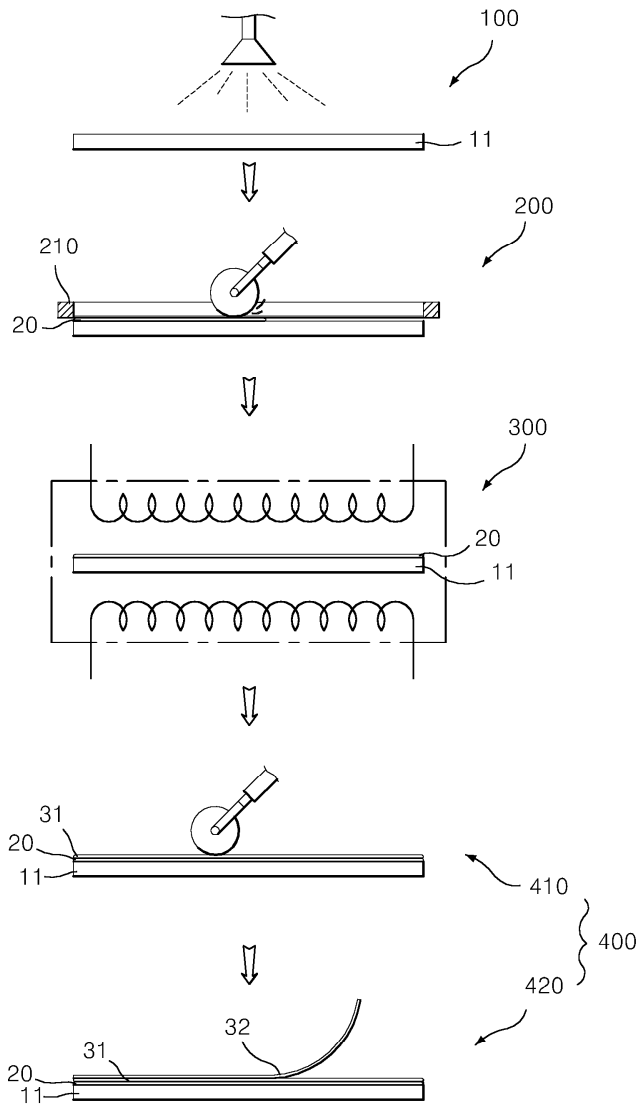

3

