

(19) (KR)
(12) (A)

(51) 。 Int. Cl.7
F01C 1/348
F04C 18/348

(11)
(43)

10-2004-0077882
2004 09 07

(21) 10-2004-7011523

(22) 2004 07 26

2004 07 26

(86) PCT/IB2003/000350

(87)

WO 2003/067032

(86) 2003 02 04

(87)

2003 08 14

(30) 0196/02

2002 02 05

(CH)

(71) -4512 4

(72) , -4513 17

, -4513 20

, -4513 18

(74)

:

(54)

(7) (1) (2)가 가 , (2)
, (1)가 (2) 가 (7) (8) (8) (9) ,
가 가 . (8) (9) ,

가

EP-B1-394651

가

가

US-A-4197061

가

가

가

US-A-4648819

가

가

US4616985

가

가

가

가)

가

가

(80,000 rpm

가

1

가

가

/

/

, () ' (white noise)'

(가)

US-A-4648819

4

1

;

2 1 II-II ;

3 2

1, 2 가 (1) (1) (1) (2)가 (3,4) (6)가
 (2) (7) 4 (5) (2) (8) ()
 7) (8) (9) (1) (2) (9) (1) (5) (9)
 (8) (9) (8) (5) (2) (9) (8) (5)
 (12) (13) (12) (2) (5)
 (9) (10,11)가 (10,11) (8), (2) 가 가
 (9) (14) 가 가 (9)가 가 가
 (9) (9) (9) (1) 가 (9)가
 (10,11) (10,11) 가
 (80,000 rpm) 가
 (8) / (9) / 가 가

3 , (21) (22)가 .
 (21) (25) . (22) (27) , 2 ,
 (30)가 (29) (28) (1) (28) (27) (29)
 (30) (25) (1) (29) (29)
 , 가 , (21) (25) (29) (29)
 (30) (29) (28) , /

- 1: 2:
- 3,4: 5:
- 6: 7:
- 8: 9:
- 10,11: 12:
- 13: 21:
- 22: 25:
- 27: 28:
- 29: 30:

(57)

1. (5,15) 가 (2,22) (1,21) , (2,22)
 (7,27) , (8,29)
 (5,15) , (8,28) (9,29)가 (2,22) (1,21)
 (8,28) :
 (9,29) (10,11,30)가 .
2. 1 , (10,11,30)가 (9,29) /
3. 1 , (10,11,30)가 (9,29) /
4. 1 3 , (10,11)
5. 1 3 , (30)

- 6. (30)
- 7. (30)
- 8. (10,11,30) (2,22)
- 9. (10,11,30) (2,22)
- 10. (9,29) / (8,28) /
- 11. (8,28) (7,27)
- 12. (8,28) 가 2 6 , 4

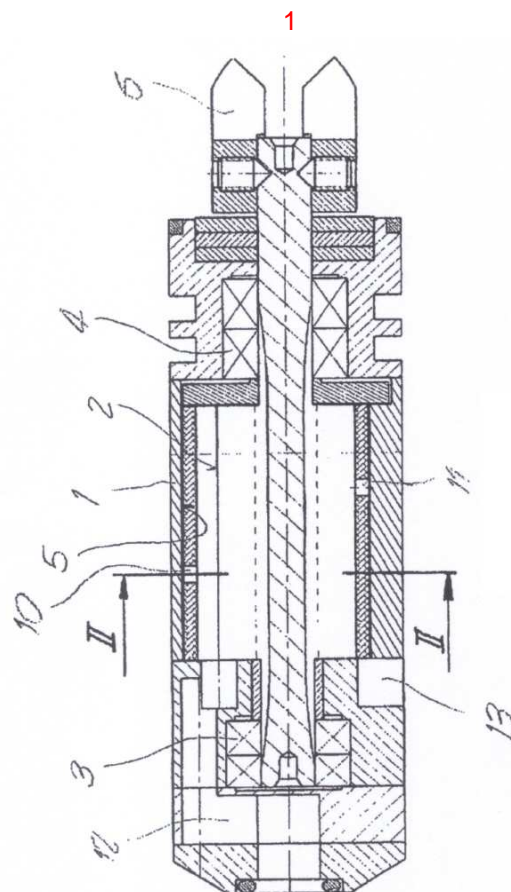

2

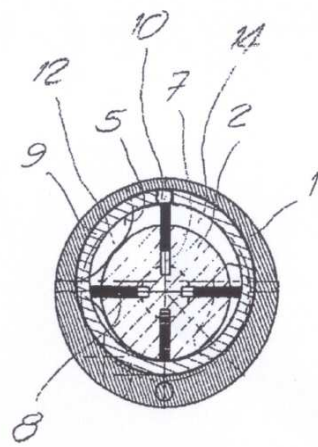

3

