

(19) (12) (KR) (B1)

(51) 。 Int. Cl.7
B60R 19/02

(45)
(11)
(24)

2003 11 14
10-0405614
2003 11 03

(21) 10-2000-0082687
(22) 2000 12 27

(65)
(43)

2002-0054064
2002 07 06

(73) 231

(72) 141 713

(74)

:

(54)

가

4) (31) 가 (1) / (3) ()
 (37)가 1 (35)가 1 (32)가 , 1 (38)가 2
 2 가 1 가 2 (42)가 , 1 (41)
 2 2 1 (40) ,

3

1
2
3
4
5

1

6

2

1 : 3 :
 4 : 30 :
 32 : 1 35 : 1
 37 : 2 38 :
 40 : 1 41 :
 42 : 2

가 , 가 가 ,
 가 가 ,
 가 , (1) / (2)
 가 가 ,
 가 가 ,
 가 () ,
) 가 , ()
 , 가 ,
 action Injection Molding :) , PP RIM(Re
 가 가 가 가
 가 가 가 (,)
 가 가 가 (,)
 가 ,
 가 가
 2 , 3
 (4) (2) (3) (4)
 (6) (4) (5)가
 (3) (4) (10)가
 (10) (2) (11) (4) (4)
 (12) (11) 가 (13) (4)

(4) (31) (31) 1 (32)가 (4)

1 (4) (32) (32)가 (38) 1 (32) 1 (35) 5

1 (32) (32)가 1 (40) (40) 1 (32) 1 (35) 1

(32)가 가 가 가

1 (35) 1 (35)가 (37)

2 (37)가 (41) 2 (42) (42)

2 6 (42) 2 (42) 2 (42)

가 가 가 가

(57)

1. (1) / (3) (4) 가

(30) 가 1 (32)가 1 (38) (4)

가 2 (37)가 1 (35)가 2 가 1 (42)가 (38) (4)

2. (37) 1 1 (40) (35) 2

3. 1 2 2

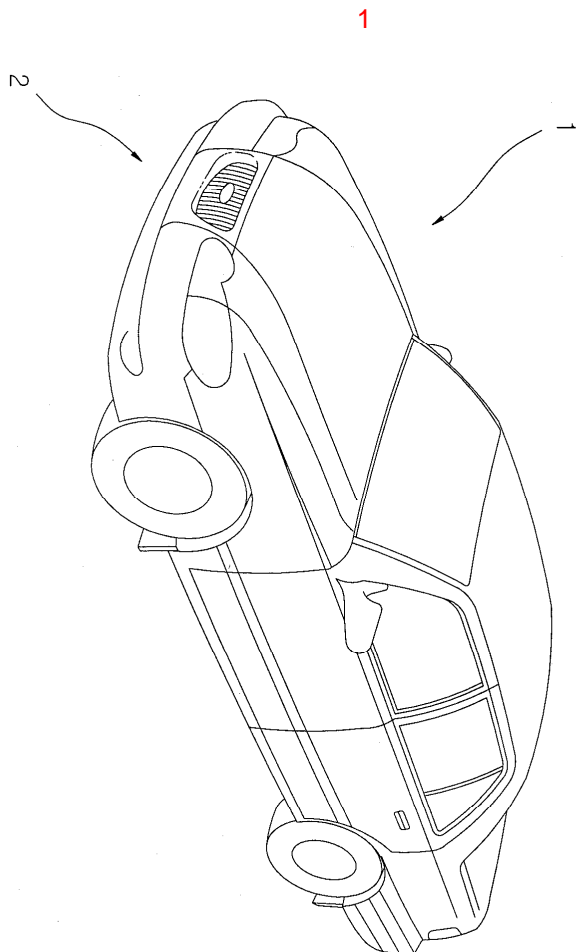

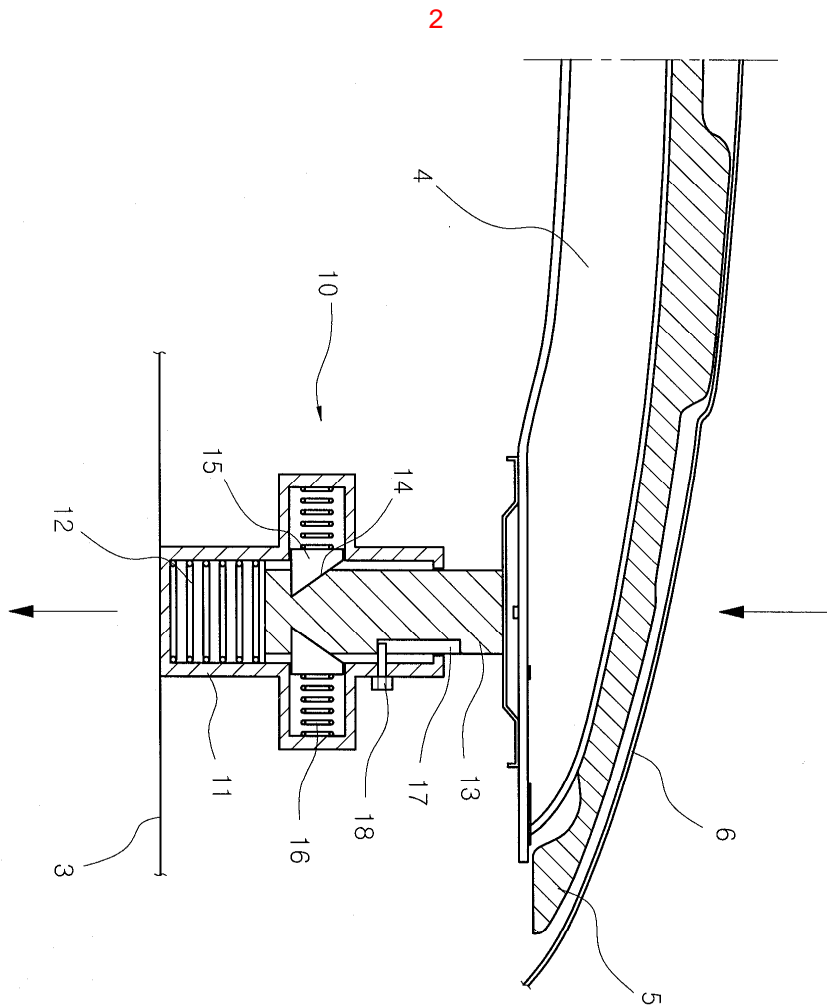

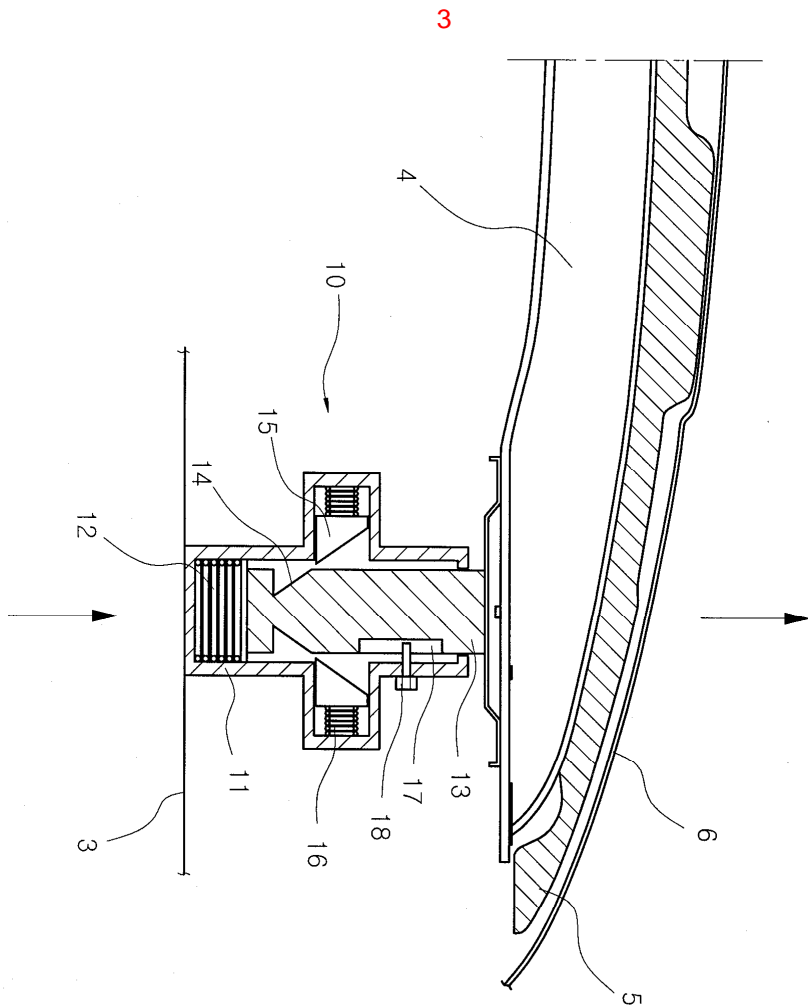

4

