

(19)
(12)

(KR)
(Y1)

(51) 。 Int. Cl.⁶
B60H 3/06

(45)
(11)
(24)

2004 05 20
20-0342476
2004 02 09

(21) 20-1998-0028474
(22) 1998 12 31

(65)
(43)

20-2000-0015088
2000 07 25

(73) 1689-1

(72) 1689-1 ()

(74)
:

(54)

가 / 가 , 가 ,
가 , 가 , 가 ,
가 , 가 , 가 ,

4b

- 1 가
- 2 1 A-A
- 3
- 4

(a)

(b)

(c) 가

* *

12 : 13 :

14 :

가 , / 가

/ 가 , 가

() , ,

1 (1)가 ,

(3)가 (1) (2) (2) (3)가 (4) (5) (6)가 (7) (7) (3) (7)

2 (3)가 (5) / (6)가 (5) (7)

가 (3) (7) 가 3 3 / 3 가 /

가 (7) (7) (3) (7)

4 , (7) (8) (7)가 (8) (7)가 (9) , 가 (7) ()

가 (4) (8) (7)가 (9) , 가 (7)

4 가 / , 가 , 가 /

4

, (c) 가 , (a) , (b)

(5) (11)가 (12) , (10)가 (12) (11) (5) (11)가
(10) (13) (10) (12) (12)

(12) (11) (14) (14)
(13) (11)가 (13)

(12) (10) (13) 가 (12)
(10) (13) 가 4

4 (14) (12) 가
(12) (4) (15)

4a (3) (1) (12) (11)
) (14) (13) 4 가 4b (12)

) (4) (12) (3) (3) (1) (3)

(3)가 (12) (4) (4) 가 (15) 4c 가

(11)가 (3) (4) (12)

가 4 가 /

가 가 가

(57)

1.

,

가

가

;

가

2.

1

3.

1

2

1

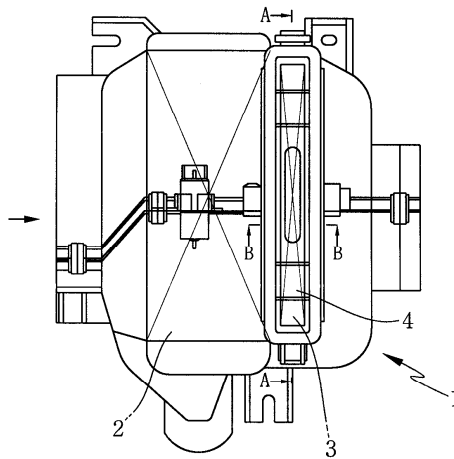

2

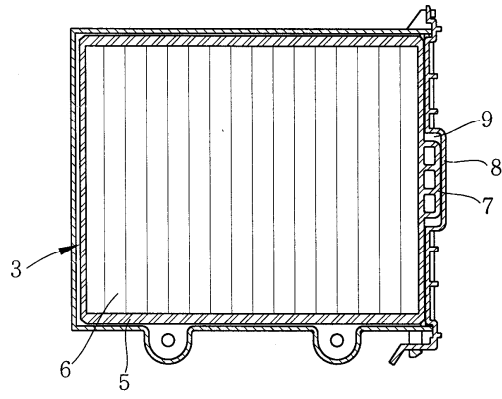

3

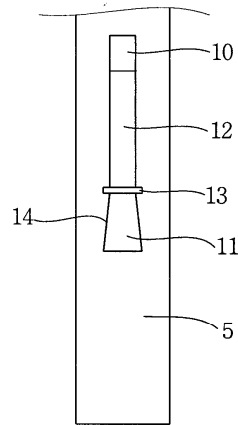

4a

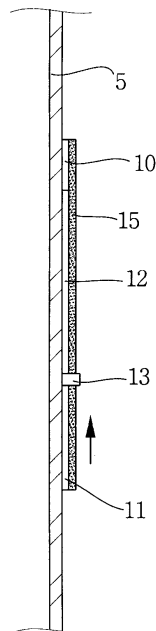

4b

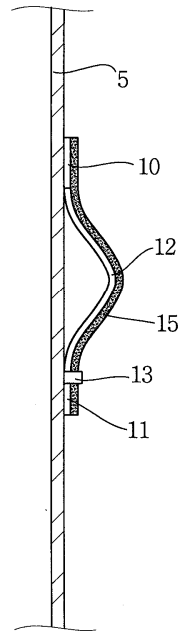

4c

