

(19)
(12)

(KR)
(Y1)

(51) 。 Int. Cl.7
F23G 7/06

(45)
(11)
(24)

2004 01 31
20-0339842
2004 01 14

(21) 20-2003-0027386 ()

(22) 2003 08 26

(62) 10-2003-0058863

: 2003 08 25

2003 08 25

(73) ()

1305 103-302

(72)

100 105-1005

(74)

:

가 :

(54)가 가

가 가
가

, 가

,

가

가

가 가
, 가

2
가

가

가 ,
가

가

가

,

,

,

가

.

1

, , , ,

1
2
3 2 A-A'
4
* *
1 : 10 :
20 : 30 :
40 : 41 :
50 : 60 :

가 가 가 가
가 가 가 가
가 (burner) 가 (微粉體) 가
가 (가 (廢)가 (豫熱) 가

가 (gas burner) 가 (光源) (熱源) , 1850 R.
W. 가 가 가 가 가 가 가
가 가 가 가 가 가 가
가 가 가 가 가 가 가
가 가 가 가 가 가 가

, 가 가 , 가 .
 , 가 가 가 .
 , , 가 가 .
 , 가 가 .
 ;
 ;
 가 ;
 ;
 가 가

2

1 , 3 2 A-A' , 4 , 2 .
 가 가 , (1) (20) , (20) (30) , (30) (41) (30)
 (1) 가 (20) (40) , (20) (30)가 (10) , (20) (41) (40)
 (1) 가 (1) (1) (30)가 (50) , (41)
 (1) (60) (50) .
 가 가 600 (1) () (1) 가 600
 가 , (1) 가 (60) () (1) 가 600

가 , (1) (1) (1) () (10) 가
 , (1) (40) () (41) 가
 ,³ (1) ,² (50) (1) .
 가 (1) (10) 가 (50)

, ' 가 가 , 가 가
 , 가 . 가 , 가 가

(57)

1.

가 , (1) (20) ; (20) (30) ;
 가 (30) (40) ; (20) (41)
 (20) (30)가 (1)
 (30)가 (10) ;
 (20) (40) (1)
 (50)
 가 가 (1) (60)

2.

1 ; (50) (1) 2
 가 가 .

1

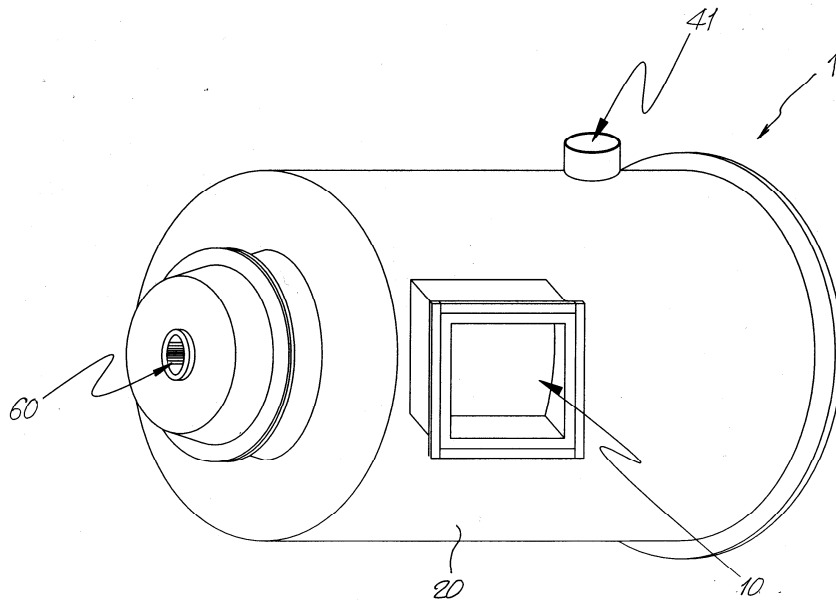

2

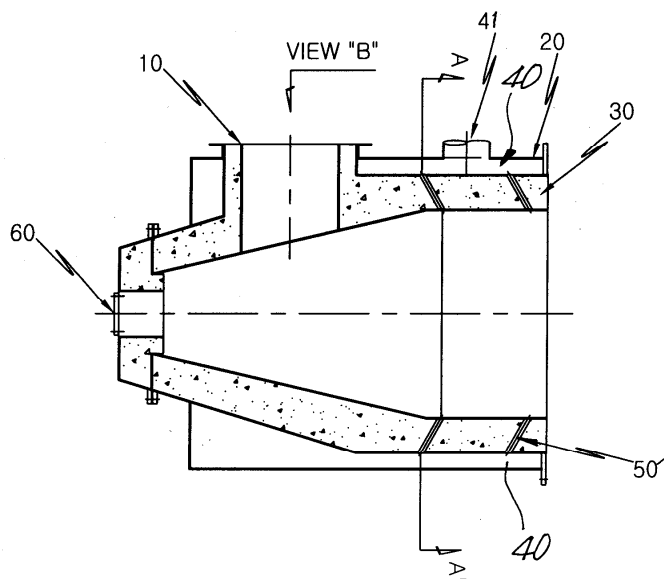

3

