



(19) **RU** (11)

12 362<sup>(13)</sup> **U1**

(51) МПК  
А63Н 3/08 (2000.01)

РОССИЙСКОЕ АГЕНТСТВО  
ПО ПАТЕНТАМ И ТОВАРНЫМ ЗНАКАМ

**(12) ОПИСАНИЕ ПОЛЕЗНОЙ МОДЕЛИ К СВИДЕТЕЛЬСТВУ**

(21), (22) Заявка: 99117742/20, 16.08.1999

(24) Дата начала отсчета срока действия патента:  
16.08.1999

(46) Опубликовано: 10.01.2000

Адрес для переписки:  
191014, Россия, Санкт-Петербург,  
ул.Госпитальная 3, ООО  
"Интеринтеллект-сервис", патентному  
поверенному Туренко В.В.

(71) Заявитель(и):  
Закрытое акционерное общество  
"Сувенирная мануфактура"

(72) Автор(ы):  
Криштан С.Ю.

(73) Патентообладатель(и):  
Закрытое акционерное общество  
"Сувенирная мануфактура"

**(54) ОСНОВА КУКЛЫ СУВЕНИРНОЙ**

**(57) Формула полезной модели**

1. Основа куклы сувенирной, содержащая головку с шеей и каркас юбки, соединенный с туловищем, отличающаяся тем, что головка с шеей выполнены в виде полый керамической детали с расширением в виде плечевого пояса, снабженного рядом отверстий для протяжки нити, скрепляющей плечевой пояс с мягконабивными деталями верхних частей рук и туловища, которое выполнено как одно целое с верхними частями ног, а каркас юбки выполнен в виде расширенной книзу двойной юбки с объемной прокладкой и спицами, образующими ребра жесткости каркаса юбки.

2. Основа куклы по п.1, отличающаяся тем, что она дополнительно содержит керамические детали нижних частей рук и ног, которые скреплены с соответствующими мягконабивными деталями верхних частей рук и туловища посредством клея.

3. Основа куклы по п. 1, отличающаяся тем, что каркас юбки имеет, по меньшей мере, шесть ребер жесткости.

4. Основа куклы сувенирной по п.1, отличающаяся тем, что ее высота составляет 400 - 500 мм.

5. Основа куклы по п.1, отличающаяся тем, что плечевой пояс дополнительно скреплен с туловищем посредством ленты с клеем.

6. Основа куклы по п.1, отличающаяся тем, что каркас юбки скреплен с верхней частью туловища посредством ленты с клеем.

7. Основа куклы по п.1, отличающаяся тем, что объемная прокладка выполнена из синтепона.

8. Основа куклы по п.1, отличающаяся тем, что спицы выполнены из бамбуковых палочек.

9. Основа куклы по п.1, отличающаяся тем, что расширенная книзу двойная юбка содержит наружное и внутреннее полотнища, соединенные боковым швом и швом по

подолу, при этом внутреннее полотнище простегано с объемной прокладкой продольными швами, расположенными попарно с широкими промежутками в виде клиньев юбки между соседними парами продольных швов и узкими промежутками между продольными швами каждой пары, в которые вставлены спицы.

10. Основа куклы по п.9, отличающаяся тем, что ширина узких промежутков между продольными швами составляет 7,5 - 10 мм.

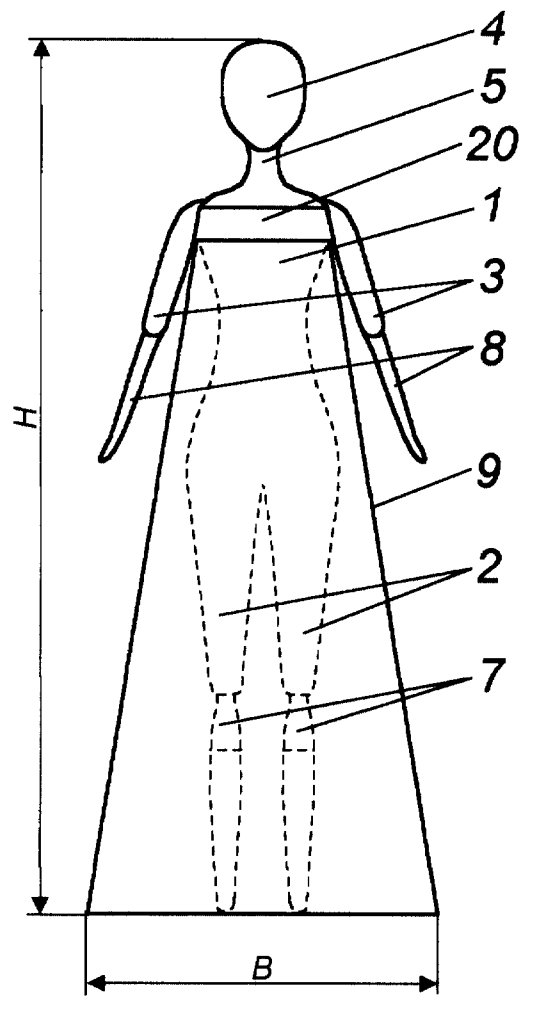

RU 1 2 3 6 2 U 1

RU 1 2 3 6 2 U 1

99117742

МПК А63Н 3/08

## Основа куклы сувенирной

Полезная модель относится к конструкции основы куклы, преимущественно, вертикально установленной куклы большого размера, и может быть использована при изготовлении широкого ассортимента сувенирных кукол в разнообразных костюмах и головных уборах.

Наиболее близким известным аналогом, принятым в качестве прототипа предлагаемой основы куклы сувенирной, является сборно-разборная модель куклы по патенту РФ № 42399 на промышленный образец, МКПО 21-01, публикация 16.04.96. Кукла по прототипу содержит три отдельные составные части: скульптурную головку из гипса на длинном стержне (шее), снабженном утолщением-противовесом на конце, туловище и каркас юбки, которые закреплены на противовесе головки. Каркас юбки и туловище модели куклы изготовлены из картона. Каркас юбки имеет форму усеченного конуса с доннышком, которое служит опорой модели. Туловище имеет форму двух симметричных относительно большого основания (плеч модели) трапеций, малые основания которых с уступом переходят к суженным участкам талии туловища.

Недостатком конструктивного решения модели (основы) куклы-прототипа является невысокая механическая прочность, обусловленная использованием для туловища и каркаса юбки легко деформируемого материала - картона, и недостаточная вертикальная устойчивость, что не позволяет использовать известную основу при изготовлении кукол боль-

ших размеров (высотой более 200 мм). Кроме того, простая геометрическая форма туловища ограничивает возможности выбора покроя и отделки костюма сувенирной куклы.

Задачей предлагаемой полезной модели является упрощение конструкции, повышение ее прочности и обеспечение вертикальной устойчивости при увеличении габаритных размеров основы куклы.

Сущность полезной модели заключается в том, что в основе куклы сувенирной головка с шеей выполнены в виде полый керамической детали с расширением в виде плечевого пояса, снабженного рядом отверстий для протяжки нити, скрепляющей плечевой пояс с мягконабивными деталями верхних частей рук и туловища, которое выполнено как одно целое с верхними частями ног, а каркас юбки выполнен в виде расширенной книзу двойной юбки с объемной прокладкой и спицами, образующими ребра жесткости каркаса юбки.

При этом:

основа куклы сувенирной дополнительно содержит керамические детали нижних частей рук и ног, которые скреплены с соответствующими мягконабивными деталями верхних частей рук и туловища посредством клея;

шов, скрепляющий плечевой пояс керамической детали с мягконабивными деталями, укреплен лентой с клеем;

каркас юбки закреплен на туловище посредством клея;

высота  $H$  основы куклы сувенирной составляет (400÷500) мм, а ширина  $B$  - (250÷300) мм;

объемная прокладка выполнена из синтепона;

спицы выполнены из бамбуковых палочек;

расширенная книзу двойная юбка содержит наружное и внутреннее полотнища, соединенные боковым швом и швом по подолу, причем внутреннее полотнище простегано с объемной прокладкой продольными швами, расположенными попарно с широкими промежутками в виде клиньев юбки между соседними парами продольных швов и узкими промежутками шириной (7,5÷10) мм между продольными швами каждой пары, в которые вставлены спицы.

Сущность полезной модели поясняется чертежами, на которых изображены:

- на фиг. 1 - конструкция основы куклы сувенирной (вид спереди);
- на фиг. 2 - конструкция основы куклы сувенирной без каркаса юбки;
- на фиг. 3 - конструкция головки с шеей;
- на фиг. 4 - конструкция наружного полотнища каркаса юбки;
- на фиг. 5 - конструкция внутреннего полотнища каркаса юбки;
- на фиг. 6 - фото основы куклы сувенирной без каркаса юбки;
- на фиг. 7 - фото основы куклы сувенирной с каркасом юбки;
- на фиг. 8-10 - фото вариантов куклы сувенирной.

Основа куклы сувенирной содержит мягконабивные детали туловища 1, выполненного как одно целое с верхней частью 2 ног до колен, и верхних частей 3 рук, головку 4 с шеей 5, которые выполнены в виде полой керамической детали с расширением в виде плечевого пояса 6, а также керамические детали нижних частей 7, 8 ног и рук, соединенные с помощью клея с соответствующими мягконабивными деталями 2 и 3, и каркас 9 юбки (фиг. 1, 2, 3).

По нижнему контуру плечевого пояса 6 выполнен ряд отверстий 10, через которые проложена нить 11 ручного шва, скрепляющего плечевой пояс 6 с туловищем 1 и верхними частями 3 рук. Снаружи ручного шва расположена фиксирующая лента 12 с клеем.

Каркас 9 юбки предназначен для обеспечения вертикальной устойчивости куклы при выполнении основы куклы высотой  $H=(400\div 500)$  мм. Каркас 9 юбки выполнен в виде расширенной книзу двойной юбки, состоящей из наружного и внутреннего полотнищ 13, 14 покроя «полусолнце» (фиг. 4, 5), соединенных боковым швом и швом по подолу. Внутреннее полотнище 14 простегано с объемной прокладкой 15 из сохраняющего форму материала, например, синтепона, продольными швами 16 по длине юбки. Продольные швы 16 расположены попарно с узкими промежутками 17 шириной  $(7,5\div 10)$  мм между швами в каждой паре и широкими промежутками 18 в виде клиньев юбки между соседними парами продольных швов. В узкие промежутки 17, представляющие собой узкие карманы по длине юбки, вставлены спицы 19, например, из бамбуковых палочек, образующие

ребра жесткости каркаса 9 юбки. Количество спиц 19 выбирают в зависимости от высоты сувенирной куклы и ширины юбки ее костюма, но не менее шести. Каркас 9 юбки закреплен на туловище 1 в его верхней части лентой 20 с клеем.

Основу куклу сувенирной изготавливают при следующей последовательности технологических операций.

Для изготовления керамических головки 4 с шеей 5 и плечевым поясом 6, нижних частей 7, 8 ног и рук формуют из фарфоровой глины заготовки половинок соответствующих деталей, обжигают и соединяют после обжига. После чистовой обработки поверхности наносят графический рисунок маски лица и макияж на лицевую часть головки 4.

Стачивают швы оболочек из ткани мягкообивных деталей туловища 1 и верхних частей 3 рук. Для соединения деталей 3, 8 надевают чулком оболочку детали 3 на керамическую деталь 8 изнаночной стороной наружу, приклеивают к поверхности керамики, затем выворачивают оболочку налицо и производят набивку верхней части 3 руки. Аналогично набивку туловища 1 производят после соединения оболочек верхних частей 2 ног с керамическими деталями нижних частей 7 ног. Затем пришивают туловище 1 и руки к плечевому поясу 6 через отверстия 10 нитью 11 и закрепляют снаружи шов фиксирующей лентой 12 с клеем. Внешний вид основы куклы без каркаса 9 юбки может быть, например, таким, как изображено на фиг. 6.

Для изготовления каркаса 9 юбки выкраивают два полотнища 13, 14 из ткани (фиг. 4, 5). На изнаночную сторону внутреннего полотнища 14 юбки накладывают тонкий слой объемной прокладки 15 из синтепона или иного объемного материала и простегивают полотнище 14 с прокладкой 15 двойными продольными швами 16 согласно фиг. 4. Стачивают боковые швы полотнищ 13, 14 юбки, после чего юбки соединяют, стачивают по подолу, выворачивают налицо и отстрачивают по подолу с отступом 3 мм от края. В узкие промежутки 17 карманов внутреннего полотнища 14, вставляют бамбуковые палочки (спицы 19). Затем вручную скрепляют верхние срезы полотнищ 13, 14 между собой, и закрепляют каркас 9 юбки на туловище 1 фиксирующей лентой 20 лентой с клеем. Внешний вид

основы куклы каркасом юбки может быть, например, таким, как изображено на фиг. 7.

Преимуществами предлагаемой конструкции основы куклы сувенирной перед известными аналогами являются простота, механическая прочность и вертикальная устойчивость основы сувенирной куклы больших габаритных размеров, которая достигается использованием каркаса юбки с ребрами жесткости, образующими контур опорных точек изделия по подолу юбки. Кроме этого, конструкция отличается высокой технологичностью за счет снижения доли ручного труда при изготовлении изделия.

Промышленная применимость полезной модели определяется известностью, доступностью используемых материалов и технологического оборудования и возможностью использования предлагаемой конструкции для изготовления широкого ассортимента сувенирных кукол в различных костюмах и головных уборах. Для этого поверх основы куклы надевают платье куклы и оформляют головной убор.

На фиг. 8-10 приведены некоторые варианты кукол сувенирных, изготовленных с использованием предлагаемой основы.

Все варианты сувенирных кукол решены в образах красавиц в русских национальных костюмах. Варианты отличаются элементами кроя и декоративной отделки костюмов, а также оформлением головных уборов.

Первый и второй варианты сувенирных кукол (фиг. 8, 9) решены в парадном боярском платье свободного покроя на широкой круглой кокетке, с центральной застежкой спереди бортами встык и широкими рукавами на подкладке с косым срезом низков. Платье отделано по бортам нарядной каймой из тесьмы с вышитым орнаментальным узором и тесьмы фигурного плетения с люрексами, а по кокетке - тесьмой и вышивкой. Первый и второй варианты кукол отличаются оформлением головных уборов и колористической гаммой одежды и декоративной отделки.

Головной убор куклы первого варианта (фиг. 8) решен в виде традиционного кокошника в форме сердечка с налобной сеткой из люрекса и длинным прозрачным покрывалом. Заплетенные в косу волосы выполнены из лавсановой нити золотистого цвета. Платье и поле кокошника выпол-

нены из муарового шелка красного цвета. В отделке использованы голубой, желтый, черный и золотистый цвета.

Головной убор куклы второго варианта (фиг. 9) решен в виде тонкого шелкового платка, глубоко надвинутой на лоб шапки «боярки» с меховым ободком, подвесами из крупных жемчужин и коротким прозрачным покрывалом. Подол платья и низки рукавов, как и борта, отделаны широкой нарядной каймой. Платье выполнено из бежевого муарового шелка со светло-коричневыми разводами. Подкладка рукавов и края бортов выполнены красного цвета. В отделке преобладают голубой, желтый, черный и золотистый цвета.

Третий вариант русского национального костюма куклы (фиг. 10) решен в виде сарафана, стилизованной телогреи, выполненной в виде расклешенной пелерины на лямках, и кофты с вырезом по шее и широкими присборенными рукавами длиной  $3/4$ , с оборкой по манжетам. Кофта выполнена из белого хлопчатобумажного шитья. Сарафан и пелерина отделаны продольной планкой из тесьмы с люрексом. Сарафан выполнен из муарового шелка светло-зеленого цвета с желтыми узорами, пелерина - из темно-зеленого бархата.

Головной убор куклы третьего варианта решен в виде оригинального высокого кокошника овальной формы с наклонными срезами нижних краев, с подвесами в виде больших квадратов, окантованных петельчатой тесьмой, с мягкой тульей, украшенной бантом, теменным ободком и оборкой, обрамляющей лицо куклы. Поле кокошника, обтянутое муаровым шелком бежевого цвета, декорировано вышивкой и тесьмой с люрексом.



Основа куклы сувенирной

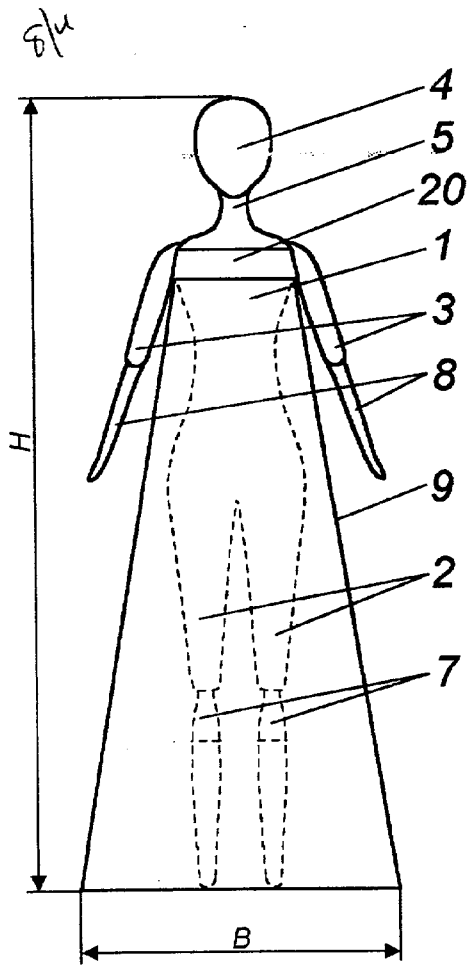

Фиг. 1

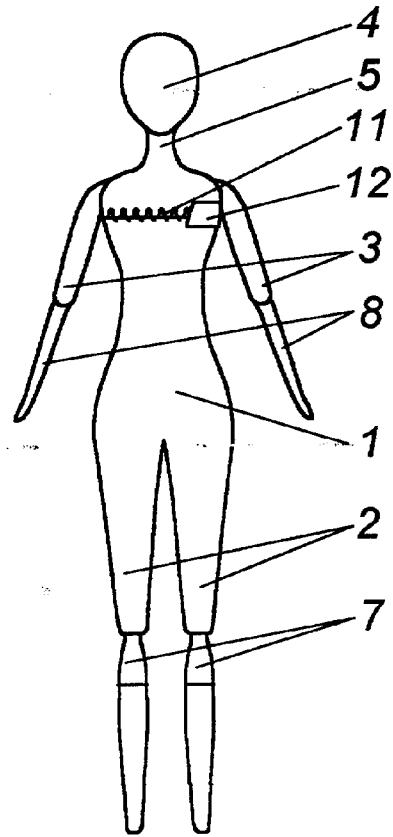

Фиг. 2

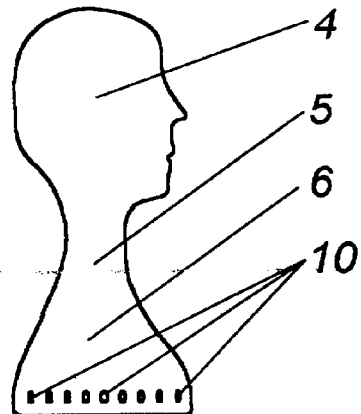
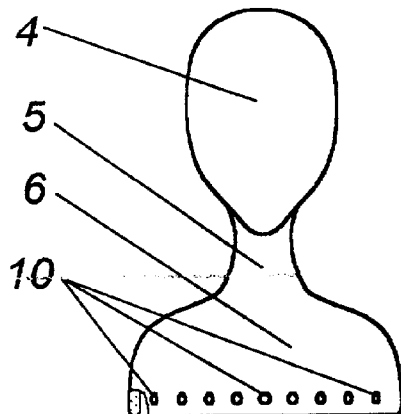

Фиг. 3

99117742

Основа куклы сувенирной

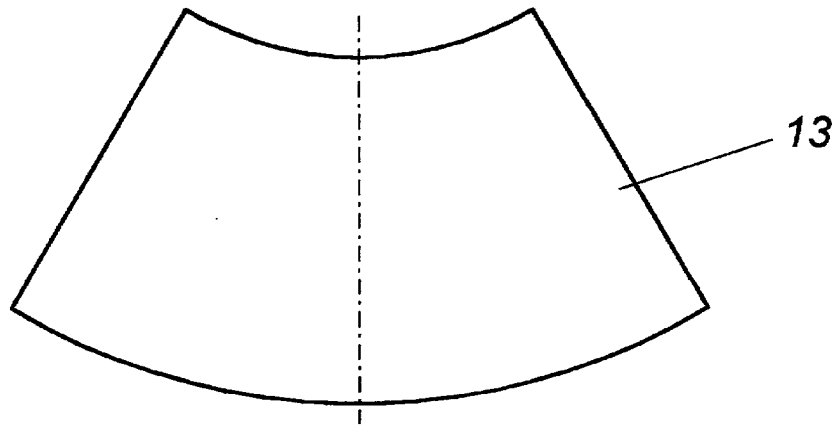

Фиг. 4

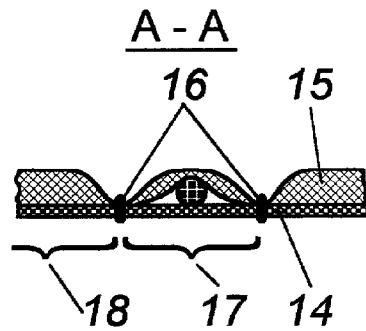
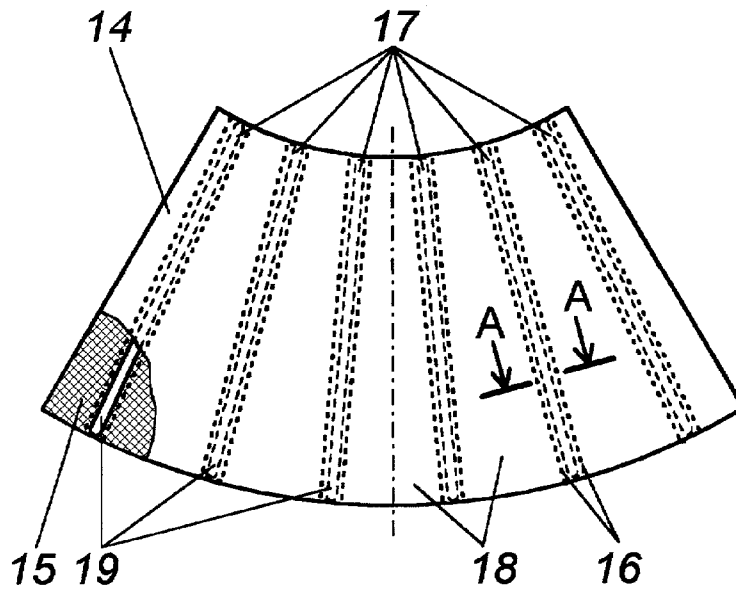

Фиг. 5

99117742

Основа куклы сувенирной



Фиг. 6



Фиг. 7



Фиг. 8



Фиг. 9



Фиг. 10