

(19)  
(12)

(KR)  
(Y1)

(51) 。 Int. Cl. 7  
A47L 9/16

(45)  
(11)  
(24)

2001 10 22  
20 - 0247362  
2001 09 07

(21) 20 - 2001 - 0017139  
(22) 2001 06 08

(73) 71 - 2

(72) 108 - 907

(74)

:  
가 :

(54)

가 , 가  
가 ,

가 (13) (10),  
(11) , (12) , (10)  
(5) , (3)(3') ,  
(4) , , 가 (7) ,  
가 (6),  
(6') (2)  
(M)

1

2

3

4

5

<

2 : 3,3' :

4 : 5 :

6 : 6' :

7 : 8 :

9 : 10 :

11 : 가 12 :

13 : M :

가 , 가

(130) 가 가 , 가 5 가 ,  
(120) 가 (110) , 가 (100) , 가 가

가

( )  
(靜電的)

가 , , 가  
가 가 98% 가

50 - 150mmAq

가 가

가 가

가 가 1 가

가 가 가 가 가 가

(13) (10), 가  
(11) , (12) (3)(3') (10) (5)  
, 가 (4) ,  
(7) (6),  
(6') (2)  
(M)

3 (2) 3  
, (7) 가 , (4)  
(10) 가 ,

(10) (2) 가 (M) (2)가 2/3  
 (6) (6')가 (4) (2) , (2)가  
 (7) 가 (11) 가 가  
 가 (10) (6) (6') 가  
 가 (10) 가 (11) (2) (4)  
 가 (8) 가 (11) 가  
 가 (8) 가  
 (9) (2) (12) 가 가 (12)  
 가 가 (2)가 가  
 가 가 (9) (2) (10) 가  
 2 4  
 (10) ( ) (M) (4) (6)  
 (10) (2) 가 (2)  
 (6') 4 (6') (6) 가  
 (6) (6') 가 (6) 가  
 (2) (6) (6') 가  
 ( ) 가 (10) 가 (11)  
 가 가 (10) (8) 가  
 가 가 ,  
 w; 가 ) , F=mew<sup>2</sup> (F; , m; , e;  
 0 가 가 (13)  
 (8) 가

(2) 가 (2) (6') 가 (13) (6)

(2) 가 (10) (6') (6) (6)

(2) 가 (2) (7) 가 (12)

가 가 (2)

가 가

(10) (12) 가 가 (2)

(9) 가 (11) 가 가 가 가 (2) (10)

가 가

(57)

1.

(13) (10), 가 (5)

(11) , (12) (3)(3') , (4) ,

(7) (6),

가 (6') (2)

(M)

2.

1 , (10) 가 (11) (2) 가

(8)가

3.

1 , (2) (12) 가 가 (9)  
가 .

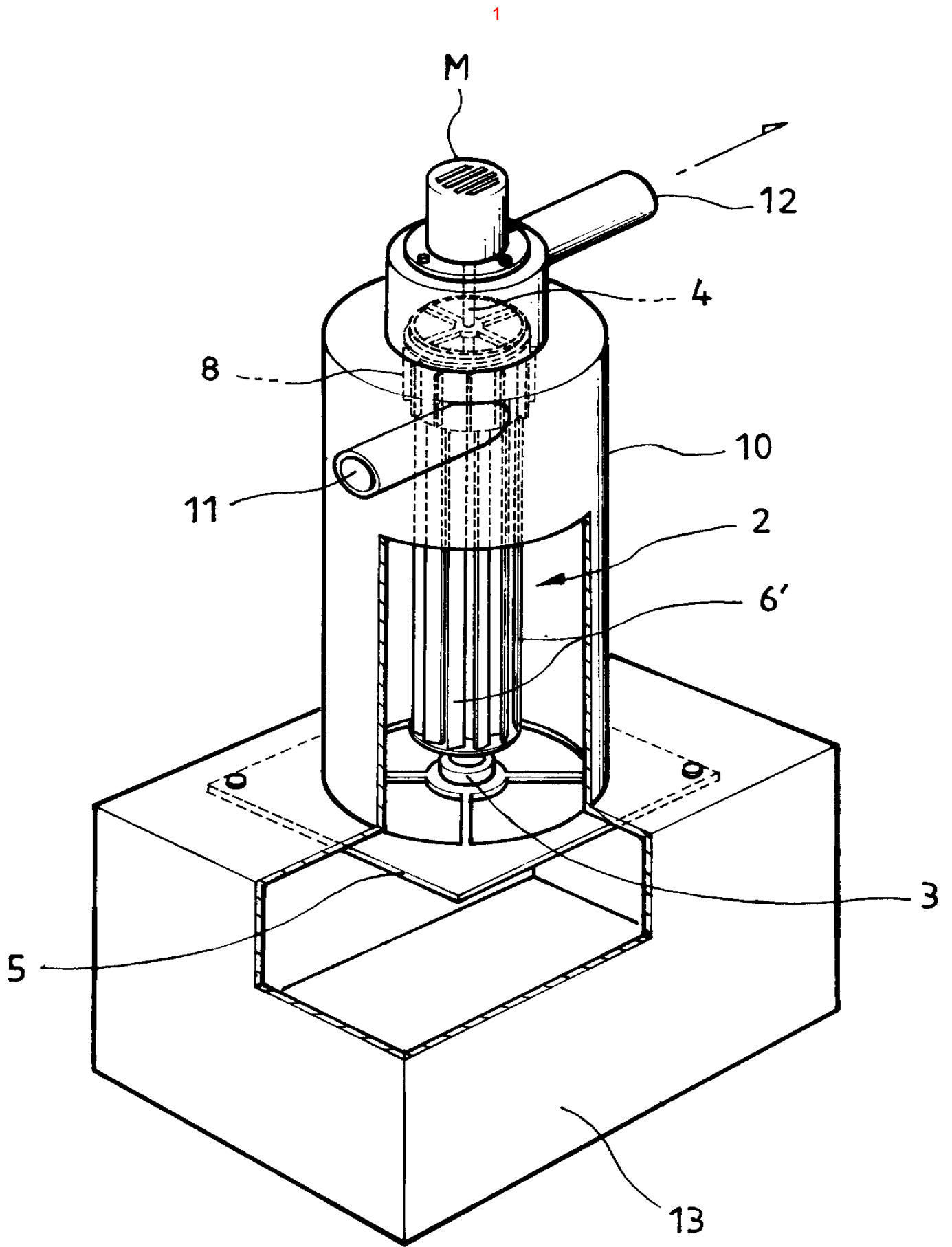

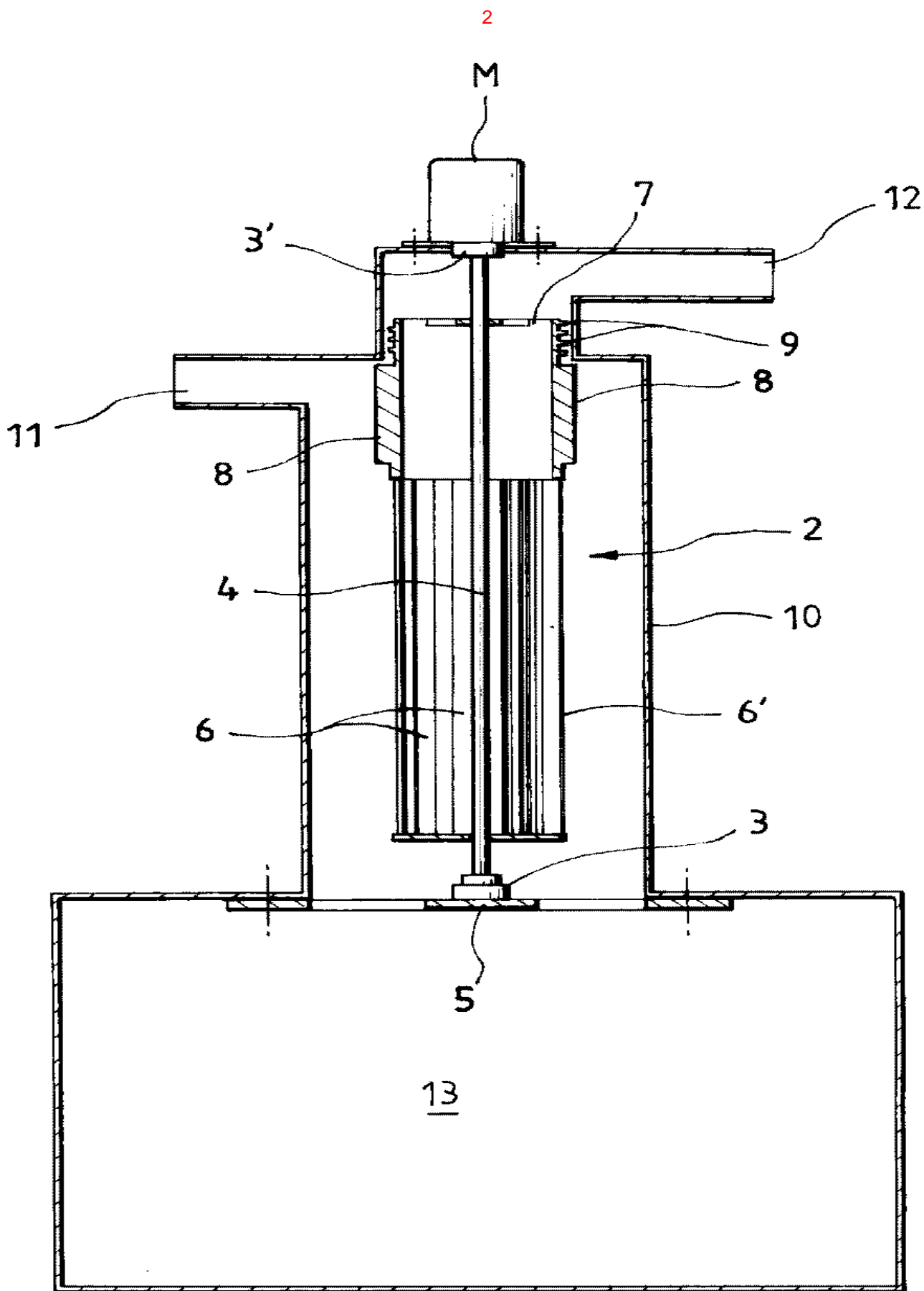



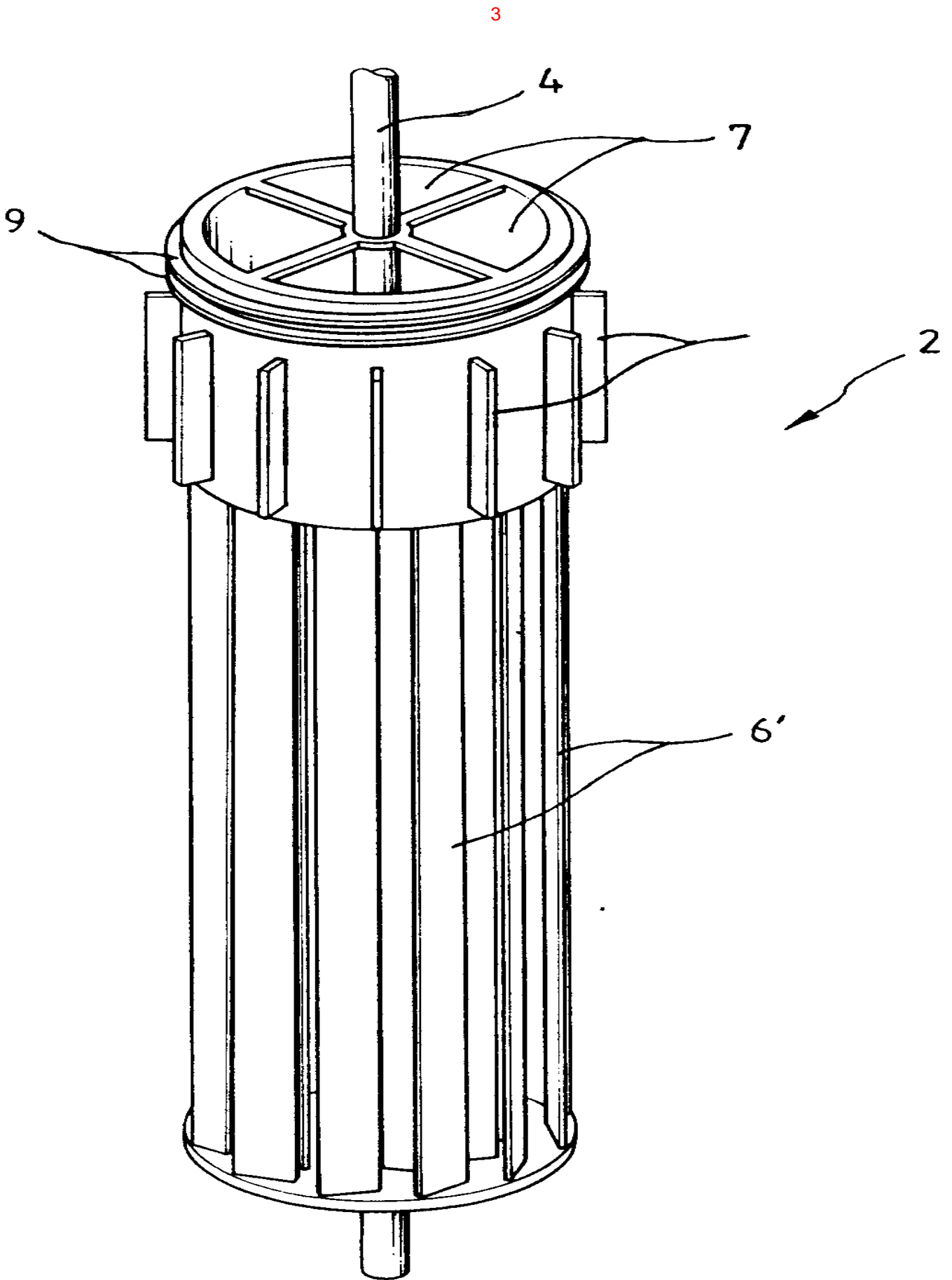

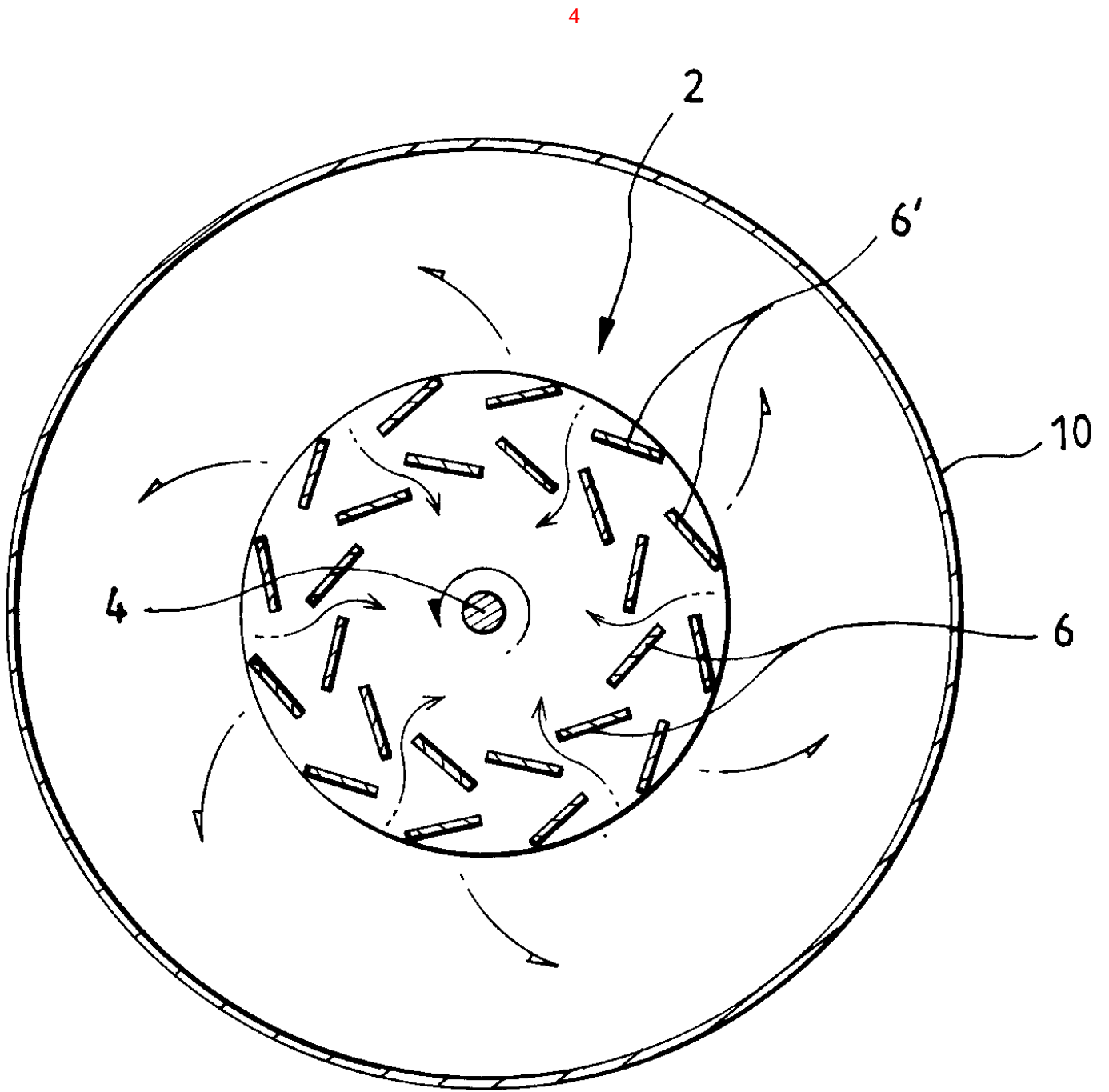

5

