

(19)
(12)

(KR)
(A)

(51) 。 Int. Cl. 7
A61F 5/01

(11)
(43)

2002 - 0084668
2002 11 09

(21) 10 - 2001 - 0027617
(22) 2001 05 21

(30) 09/846,332 2001 05 02 (US)

(71) 32 1030

(72) 4109 38

.4516 5

(74)

:

(54)

(110), (120) (130) . (10)
0) 가 . (150) ,

:

1

2 1

3

4

5 4

6

7

8

9

, 4

가

,가

(,)

가 ,

가

,

가

가

가
가

가

가

가

가

가

가

가

가

가

가

1 2
3, 4 5

3, 4 5

(20)

가

(100)

1 2

(20)

1 2 , (100)가 1 2 (50)
 가 , (60) (70) 가 (50)
 가 가 (90) 가

(100) 3, 4 5 가 (100)
 (130), (120) 가 (110),
 가 (110) (SBR)
 mm 가 (110) 1.5mm 8

(110) 가 (140)
 (140)

(110) (140) 가 가
 (110) (110)

3 4 (140) 가 (140)
 (110) 가 (9) ,

(110) (150) (150)
 3 4 5 (110) 4 5 (110) 4 (110)
 (150)가 가 (110) 가 (150)

50) 가 (150) (140) 가 (1
 (140) (110) / 가
 (150') (140') (150)
 (110) (150)

가

" (150) 가 4 5 가
 " 가 , , ,
 가
 (110) 가 (140) 가 ,

(150) 가 (110) 가

3 (100) , 가 , (130) 가
 (130) 가 (100) (130) (130 120)
 , Dacron , (120) .

(110) (140) (130) (110)
 가 (120) (110) (130)
 , 가 (140) 가 (110) (130)
 (140) 가 (120)
 (130 120) (110) (130 120)

1 2 가 , (20) /
 . (20)가
 , (20)가 , (20)
 . (20) 가
 (20) , SBR 가 . ,
 (130 120) 가 (20)

(20) (20)가 , (140)
 (20) (140) 가 . (140)
 (20) (20) (20) (20)

, 가 가 가 (20)
가 (150)

, 가 (152) (20)
, 가 (154)
가
가

가 , 가 (20) 가 (20) 가 (130) 가 (130) (110)
가 가 가

6 8 (100) 가 6 (100)가
(160)
(170) 가 L 가 가
(180) 가 7 가 가
(200) 가 (100) (210) 가 (100) (210)
(190) 8 (220), L- 가 가
(230) 가 L (240)

가 , 가

9 (100')가 가 (110)
(150') (140) (140') (150')
(110) (100) (100')

가 가

가 , 가

(57)

1.

가 , ,

1 2 , 1 (,
1 가);

1 ;

2 ,

1 1

가 , . 가 가

2.

1 , 1

3.

1 , .

4.

3 , 1mm 7mm .

5.

4 , 1mm 4mm .

6.

1 , .

7.

1 , 1 2 .

8.

1 , 가 .

9.

1 , 가 .
10.

1 , 가 .

11.

1 , 가 .

12.

1 , .

13.

1 가 , , , . 1

14.

13 , 가 .

15.

14 , 가 .

16.

1 , , 가 1 , 2 .

17.

가 , ,

1 2 ;

1 2 (

);

가 , ' .
18.

17 , 가

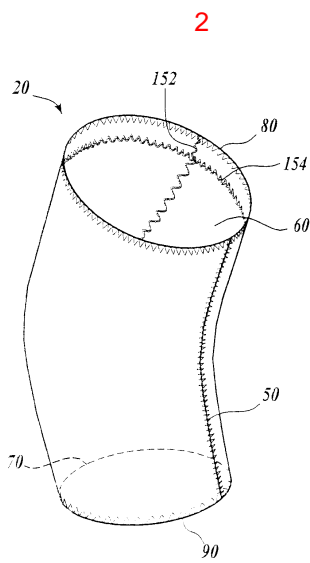
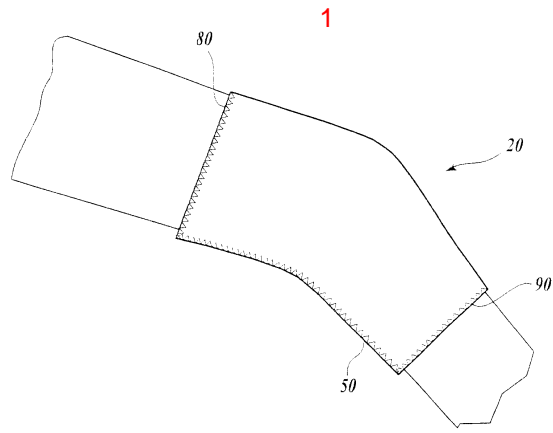

3

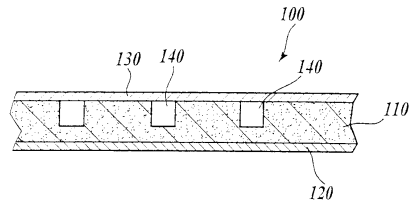

4

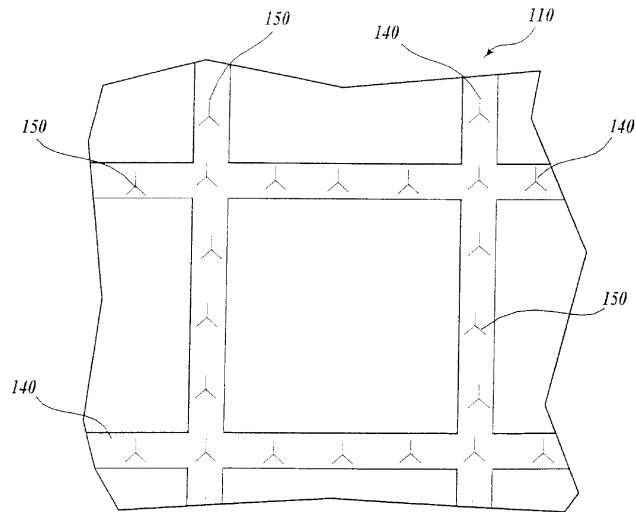

5

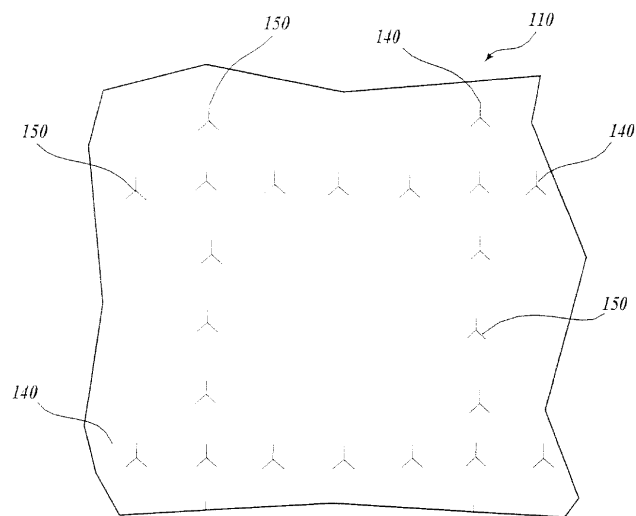

6

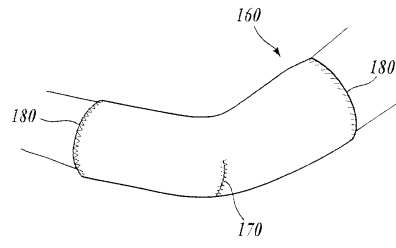

7

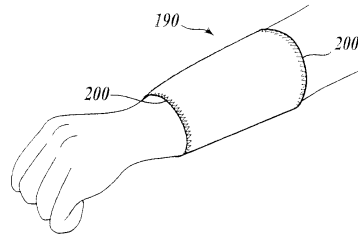

8

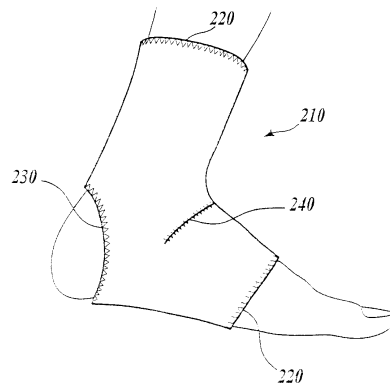

9

