

(19) 대한민국특허청(KR)
(12) 공개특허공보(A)

(51) Int. Cl. ⁵ G11B 33/10	(11) 공개번호 특 1991-0003652	(43) 공개일자 1991년 02월 28일
(21) 출원번호	특 1989-0010447	
(22) 출원일자	1989년 07월 21일	
(71) 출원인	삼성전자 주식회사 강진구	
(72) 발명자	경기도 수원시 권선구 매탄동 416 유재천	
(74) 대리인	서울특별시 구로구 독산2동 1074-24 이동모	

심사청구 : 없음

(54) 반복 재생시 정지 화면 표시 방법

요약

내용 없음.

대표도

도 1

명세서

[발명의 명칭]

반복 재생시 정지 화면 표시 방법

[도면의 간단한 설명]

제1도는 본 발명의 실시 블록도.

제2도는 본 발명의 플로우 차트.

본 내용은 요부공개 건이므로 전문 내용을 수록하지 않았음

(57) 청구의 범위

청구항 1

일정 구간을 반복 재생시키는 리피트 기능 수행 VCR에 있어서, 리피트 기능 수행시 테이프가 설정된 리피트 출발점까지 되감기는 동안 리피트 키 입력시의 비데오 신호를 정지 화면으로 디스플레이 되게 한후 설정된 출발점에서 정지 화면 출력을 차단시키고 재생 동작이 수행되게 하는 반복 재생시 정지 화면 표시방법.

※ 참고사항 : 최초출원 내용에 의하여 공개하는 것임.

도면

도면1

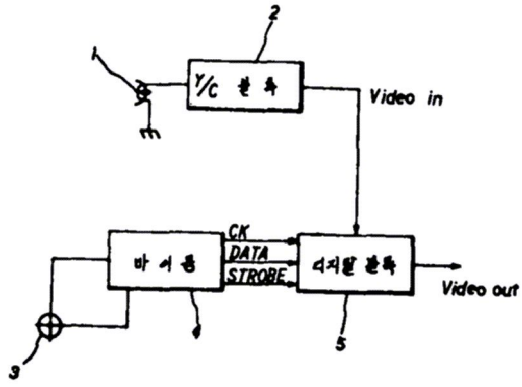

도면2

