

B 44 B

Ans.nr.: 4876/82

Indleveret: 03 nov 1982

Løbedag: 03 nov 1982

Alm. tilgængelig: 05 maj 1983

Prioritet: 04 nov 1981 SE 8106540

AKTIEBOLAGET \*GUSTAVSBERG; Gustavsberg, SE.

Opfinder: Gunnar \*Lundmark; SE.

Fuldmægtig: Internationalt Patent-Bureau

Fremgangsmåde og apparat til fremstilling af reliefemner til jasperporcelæn

SAMMENDRAG.

4876-82

Fremgangsmåde der indebærer, at der af en porcelænsmaterialestreng skæres afpassede stykker, der derefter mellem to tynde folier føres over en matrice, der har det ønskede reliefmønster indgraveret i negativ. Et stempel presser massen ned så den udfylder alle matricens detaljer. Samtidig klippes eventuelt overskudsmateriale af mellem stemplet og kanten rundt om matricens gravure, uden at folierne derved beskadiges. Det prægede emne klæber fast til den øvre folie og føres siden fra denne via en transportbane til den person, der skal anbringe emnet på en porcelænsgegenstand.

Den til udøvelse af fremgangsmåden frembragte maskine har i tilslutning til et magasin (1) til materialestreng (2) en kniv (4). Af kniven (4) afskârne masseklodser føres mellem foliebanerne (8, 10) til et prægeværktøj (16), hvor et af en stempelcylinder (19) drevet stempel (20) presser massen ud til det ønskede reliefemne. Der indgår også i maskinen transportbaner (24, 25) til affald og færdige reliefemner. Maskinen styres via en styreenhed (18) af impulser fra fotoceller (17, 28).

4876-82

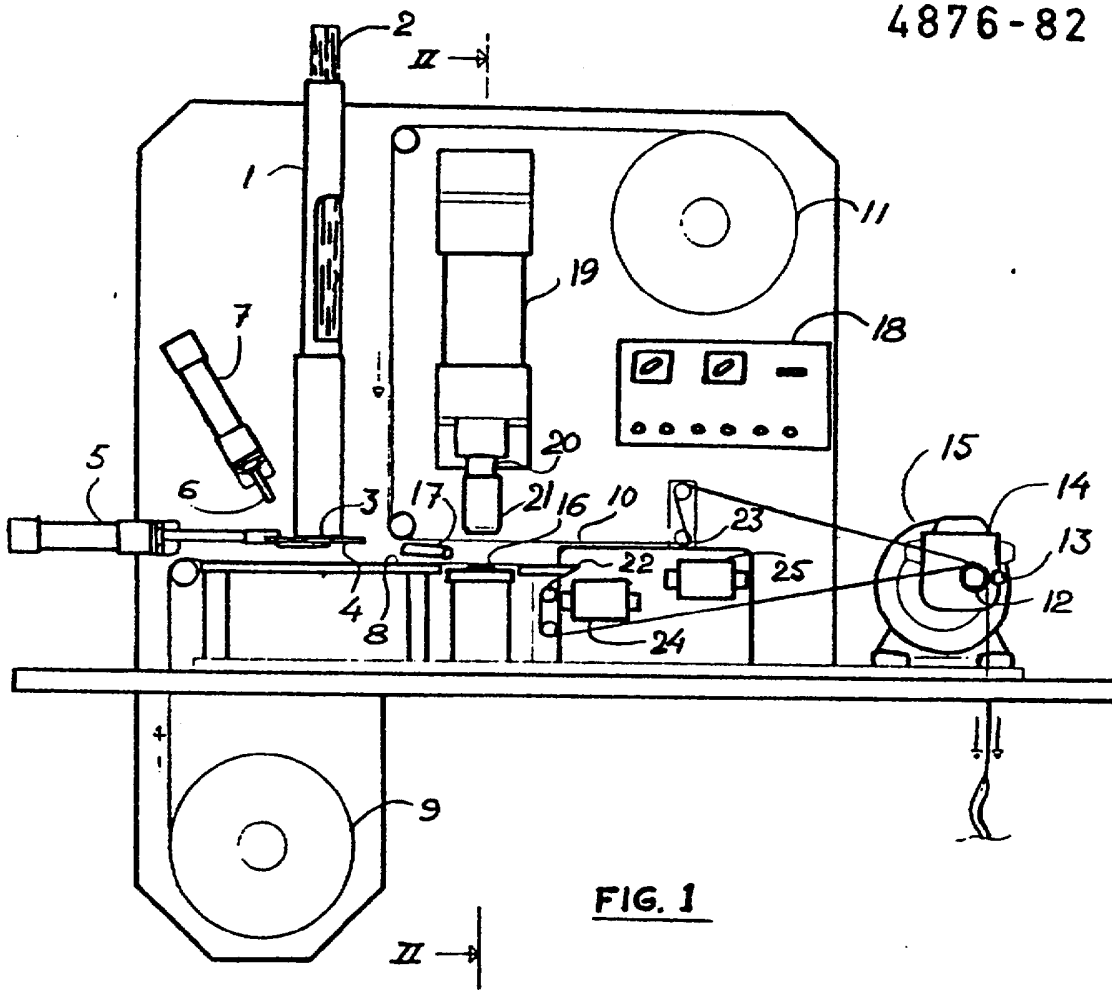

**FIG. 1**