

(19)
(12)

(KR)
(B1)

(51) 。 Int. Cl.⁷
H04N 1/00

(45)
(11)
(24)

2003 11 28
10-0406995
2003 11 12

(21) 10-2001-0033342
(22) 2001 06 14

(65)
(43)

2002-0095266
2002 12 26

(73) 3 416

(72) 4 810-1 106 508

102 8 (16/5)

1185-1 4 404

(74)

:

(54)

;
;
, ' 가
;
;
가 .

4

1
2 3
4 5
< >
21.. 23..
25.. 26..

27.. 28,50..
 33,70.. 1 36,80.. 2
 37,110.. 1 38,120.. 2
 39,130.. 40,140..
 90.. 3 100..

,
 ,
 (1) , (1) , 1
 (3) , (2) ,
 (6) , (4) ,
 (8) , 가 (7) , (9)
 (3,8,10) (11)
 (12,13,14,15,16)
 , (1)가 (2)(4)
 (6) (7) , (9)
 (7) (9)
 가 (1) (1) (7)
 가 () 가 (7)
 (6) (6) (6) (7)
 ,
 가
 가
 ;
 ;
 ;
 가
 ;
 1 ; 2 ; 1 ; 1 가 1
 2 ; 2
 ;
 ; 가 ; 가
 ;

가

가 1

1 3 ; 2 ; 2

가 ; 가

1 2 ; 2

가 ; 가

1 2 3

가 1 ; 1 2 3, 4 5 ; 2 가 ; 2

3 5 3 3, 4 5 ; 가

2 1 ; 1 ; 1

3 1 4 2 1 ; 가 ,

1 3 6 ; 6 7 ;

2 (21) ,

(23) , (25) , (27) , (28) , (29) , (21) ,

(21a) (21,23,25) 가 (21) (21)

(22)가 (21)

(21) (23) (24)가

(22,24) (29) (23) (26)

(24) (23) (26)

3) (26) (26) (23a) (27) (2) , (25)

(25) (23) (26) (27) (25)

(28) (25a) (27) (21) (21,23,25)

(29) (23) 가 (28) 가

가 (23) , 가 (21) (21) ,

(23) 가 , (28) (21,23,25)

(28) (28) (31) , (23) (

25) 2 (38) , (33) , (39) (21) 2 (36) , 1 (37)

1 (33) (40) (25a) 1 (33a) , 1 (33a)

(23a) 2 (33) 2 (33) 1 (37) 1 (37)

2 (36) (21a) 3 (34) , 3 (34) 4

(35) 가 , 3 (34) (21a) (21a) (34a) , (34a) (34a)

(34a) (34b) (34b) (34b)

1 (37) 4 (35) (34b) (34b)
 , 2 (38) (34a) (34b)
 (21a) 4 (35) 가 .
 1 (37) (27) (27) 1
 (33) 2 (36) , 1 (37) (27)
 2 (33b) (34b)
 2 (38) (27) (27) 2 4
 (36) (35) , 2 (38) 1 (37)가 2 (33b) , 4 (35)
 (37)가 (34b)
 (39) (27) (37)(38) (39a) , (39b)
 39) (39a) (39a) (39b) (39a) , (39b)
 (27) (40) (39) 가 , (40) (39a)
 (39b) (39a,39b) (40)
 (37)(38)가 가
 , 2 1 (37)가 3 (34) (34b)
 (21) (21a) (31) (39), 1 (37) (31)가 A (34)
 2 (38) (21a) A
 , (21) (29) (24) (22)
 (29) (29) (24)
 가 (23) (260) (31) (23) (23) (23) (23) 가
 (25) (23) 가 (23)
 (21) (24) (31) 가,
 (29) (31) (39) (37)(38) B (31) B (40) (39)
 A 2 (33b) , 2 3 (38) 4 (35) (37) 3 (34) (2
 3) 1 (37), 2 (33b) (23a)
 , (25) 2 (37), 2 (33b), 1 (33a) (25a)
 (21) 2 (38), 4 (35), 3 (34) (21a)
 1 (37) (21) (21) 2 (38)
 (23) (23) (35) 가 (26)
 (25) (26)
 (31) A , B
 가
 가
 4 (25) , (27) , (50) (60) , (21) , (23) ,
 (21,23,25) (50) (60) (21) (25) (50) (60)
 (50) , 1 (70) , 2 (80) , 3 (90) , (27a)
 (100)
 1 (70) (21a) (25a) 가 1 (7
 70) (21a) 1 (71) , 1 (71) 2 (73) , 3, 4 5 (7
 5,77,79)

1 (71) (21) (21a) (71a) , (71a) 가
 (71b) (71a)(71b) ,
 2 (73) (71b) 2 (73) (100)
 3 (75) 4 (77) 5 (79) 2 (73) (25a)
 5 (79) (25a)
 2 (80) 1 (70) 2 (80) (71b)
 1 (81) , 1 (81) 2 (83) 2
 (83) (100)
 3 (90) (27) (23) ,
 (23a) 3 (90) 6 (91) 7 (93) 6
 (91) 4 (77) , 4 (77) 6 (91) (91)
 (100) 7 (93) 6 (91)
 (23a) 7 (93) 3 (75) , 3 (75)
 6 (91) (23a) 1 (70)
 (21) (100) (27) (80) 3 (90)
 (25) , 2
 (21,23,25)가
 (100) 1 (110) , 2 (120) (130) (140)
 1 (110) (27a) 2 (73) (71b)
 2 (120) (27a) 6
 (91) (23) 2 (120)가 6 (91)
 (130) (27a) (110)(120)
 (130) (27a) (131) , (131)
 (133) (133) (131) 가 ,
 (110)(120) (131) (133)
 (110)(120) (140) (131) (133) 가 (1)
 10)(120)가 가
 가
 , 3 , 1 (110)가 2 (73) (27)
 (21) (25) , (27) B , (21) (27)
 a), (130), 1 (110), 1 (71) (21a) , (27) (27)
 (21) (26) , (22)(24)
 (23) (26) , (23)
 (21) , 가 (23)
 , 가 (24) , (60) (27) A
 (140) , (130) (110)(120) (27a)
 1 (110) 2 (73) 2 (83)
 (27) (27a), (130), 1 (110), 2 (82)
 1 (81) 1 (71) , 1 (71) (25) (25a) (21a)
 (21) , 2 5 (72 79) (27) (27a), ()
 130), 2 (120), 6 (91), 7 (93) (23a) (23)
 , 5 (21,23,25)가
 , 4 (26) 5 가 , (23)
 (26) , (26) (23)
 (25)
 , 가 가
 , (60) 가 (23) (26)
 , (27) 가 , (100) 4 가
 , (21) (25) (25) 가 , (21)
 , (25)

가 , 가 ,

(57)

1. ; ; ;

2. 1 , ; ; 1 ; 2 ; 1 2 ; 가 1 2 ; 2 ;

3. 2 , , 가 , 가 ; ;

4. 2 , 1 , 1 ; , 1 2 ;

5. 2 , 2 , 1 , 4 ; 3 ; 3 , 2 1 4 ;

6. ; ; ; ; 가 ;

7. 6 , , 가 1 ; ; 1 2 3 ; ; 가 , 2 1 3 ;

7 **8.** , , 1 2
 1 ; 2 2
 ; 가 , ; 가 ;

7 **9.** , 2 3
 가 1 가 .

7 **10.** , 1 , 가
 가 1 ; 2 ; 3, 4 5 ;
 , 3 5 3
 가 .

10 **11.** , 2 , 1 ;
 1 1 , 2 ;

10 **12.** , 3 , 가 , 1
 1 4 6 ; 6 7 ; , 1
 3 .

1

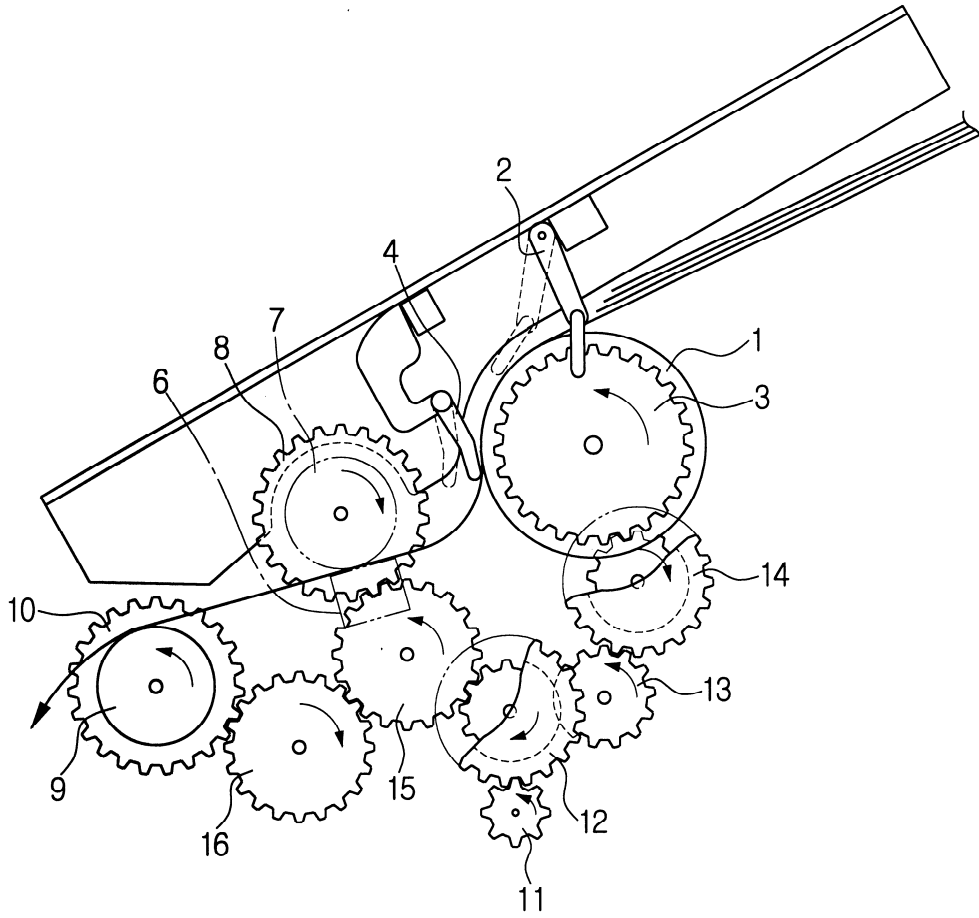

2

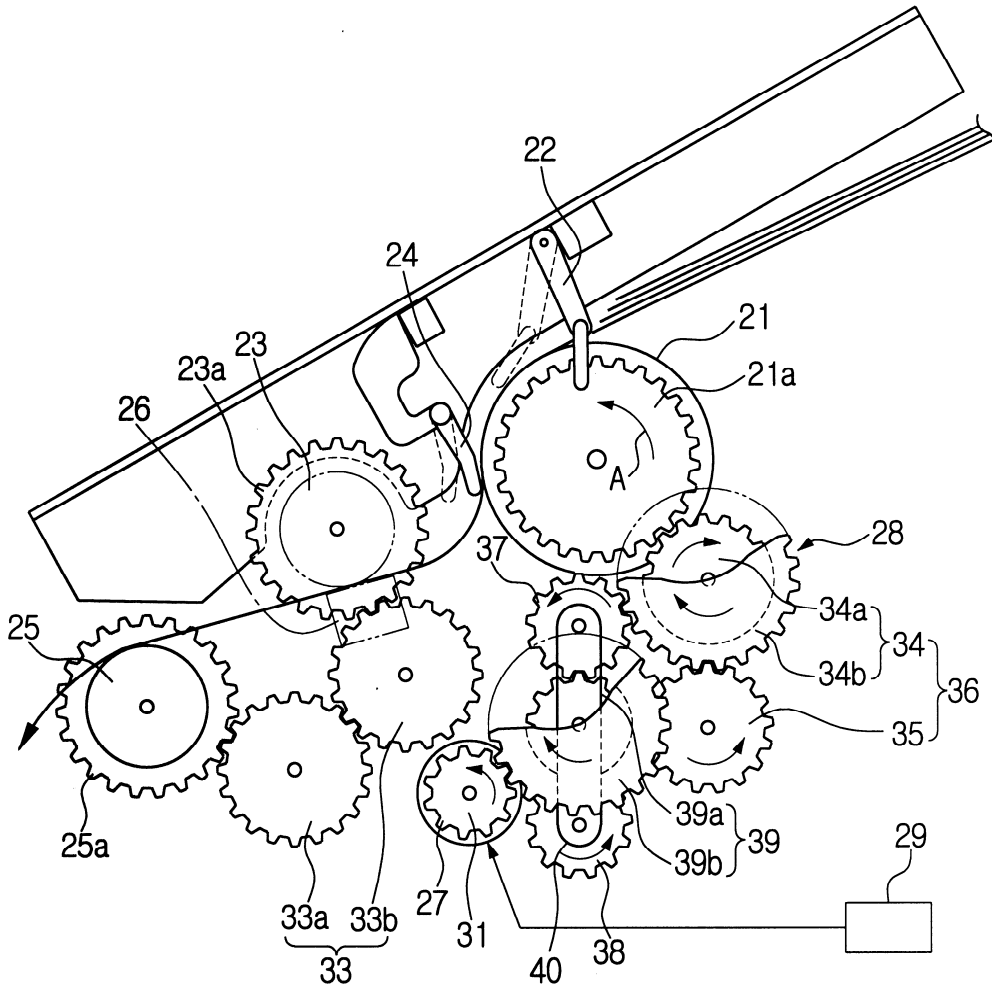

3

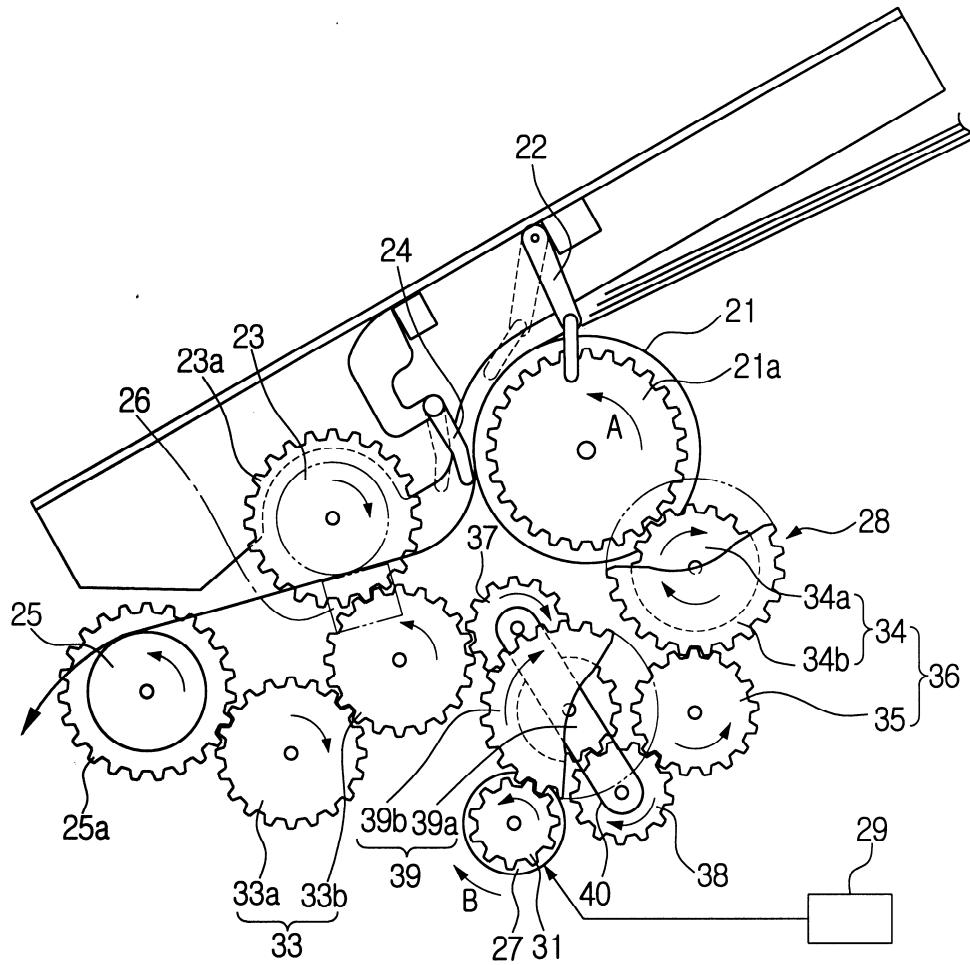

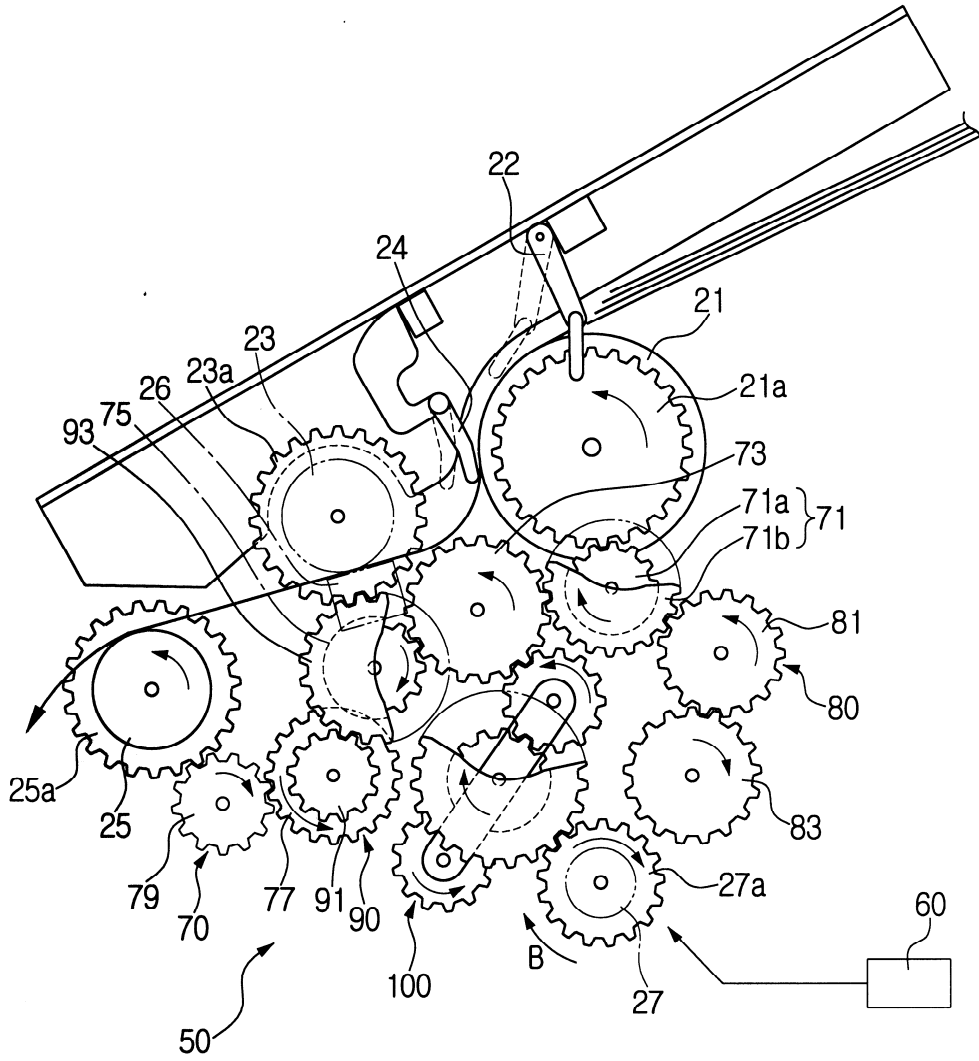

5

