



(12)发明专利申请

(10)申请公布号 CN 111529365 A

(43)申请公布日 2020.08.14

(21)申请号 202010438506.6

(22)申请日 2020.05.21

(71)申请人 西南医科大学附属中医医院
地址 646000 四川省泸州市龙马潭区春晖路182号

(72)发明人 柯井卫 刘星 唐海

(74)专利代理机构 郑州豫原知识产权代理事务所(普通合伙) 41176

代理人 李保林

(51) Int. Cl.

A61H 35/00(2006.01)

A61M 21/02(2006.01)

权利要求书1页 说明书3页 附图1页

(54)发明名称

一种包皮手术后浸泡器

(57)摘要

本发明公开了一种包皮手术后浸泡器,包括底盘和浸泡器,底盘左右两端均注塑一体成型有连接部,连接部中间开设有连接孔,连接孔上均套装连接有连接带,连接带前面的一端均粘贴有魔术贴正面,连接带后面中间均粘贴有魔术贴反面,底盘前面四周表面粘贴有卡通贴,底盘前面中间通过螺纹安装有浸泡器,浸泡器表面设有刻度线,浸泡器采用透明塑料橡胶材质,浸泡器顶部安装有密封胶塞,底盘后面中间与浸泡器连接处通过热熔胶粘贴有充气囊,充气囊为环形弹性充气囊,充气囊右端通过法兰连接有充气口;本发明一种包皮手术后浸泡器具有密封效果好、防止浸泡器跑偏、转移小儿注意力、防止防止药液外漏的优点。

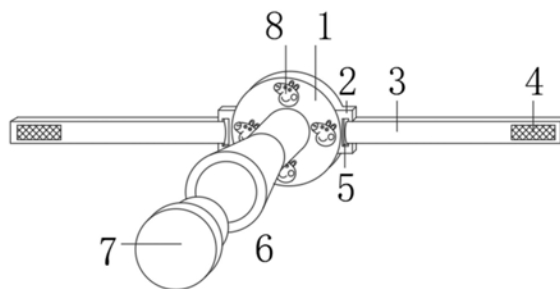

1. 一种包皮手术后浸泡器,其特征在于:包括底盘(1)和浸泡器(6),所述底盘(1)左右两端均注塑一体成型有连接部(2),所述连接部(2)中间开设有连接孔(5),所述连接孔(5)上均套装连接有连接带(3),所述连接带(3)前面的一端均粘贴有魔术贴正面(4),所述连接带(3)后面中间均粘贴有魔术贴反面(11),所述底盘(1)前面四周表面粘贴有卡通贴(8),所述底盘(1)前面中间通过螺纹安装有浸泡器(6),所述浸泡器(6)螺纹连接处设有密封垫且通过热熔橡胶密封,所述底盘(1)后面中间与浸泡器(6)连接处通过热熔胶粘贴有充气囊(9),所述充气囊(9)右端通过法兰连接有充气口(10)。

2. 根据权利要求1所述的一种包皮手术后浸泡器,其特征在于:所述浸泡器(6)顶部安装有密封胶塞(7),所述浸泡器(6)为前大后小的结构,且内侧设有保护膜。

3. 根据权利要求1所述的一种包皮手术后浸泡器,其特征在于:所述浸泡器(6)贯通底盘(1)。

4. 根据权利要求1所述的一种包皮手术后浸泡器,其特征在于:所述连接带(3)为弹力可拆卸连接带(3)。

5. 根据权利要求1所述的一种包皮手术后浸泡器,其特征在于:所述底盘(1)采用软质橡胶材质。

6. 根据权利要求1所述的一种包皮手术后浸泡器,其特征在于:所述浸泡器(6)采用透明塑料橡胶材质。

7. 根据权利要求1所述的一种包皮手术后浸泡器,其特征在于:所述充气囊(9)为环形弹性充气囊(9)。

8. 根据权利要求1所述的一种包皮手术后浸泡器,其特征在于:所述浸泡器(6)表面设有刻度线。

一种包皮手术后浸泡器

技术领域

[0001] 本发明涉及医疗辅助技术领域,具体为一种包皮手术后浸泡器。

背景技术

[0002] 由于小儿阴茎的特殊生理结构,其包皮长期覆盖,被覆盖的部分得不到合理的清洗,从而容易导致阴茎包皮龟头炎。同时,小儿包皮过长、包茎或尿道下裂等需要进行手术治疗;无论是阴茎包皮龟头炎还是包皮手术后,均需要使用药液局部浸泡,达到消炎和消肿的目的,并且防止阴茎头被碰撞、摩擦及受压而造成疼痛或感染;

[0003] 目前儿童包茎术后浸泡药液多数采用一次性纸杯盛装药液进行,在浸泡药液时,由于儿童阴茎短小和自理能力较差,需要成年人用手托住纸杯浸泡,因此比较费时费劲。而已有儿童包茎术后浸泡器只能挂在儿童阴茎上,增加儿童阴茎负荷和疼痛,且容积较大,所用药液过多;

[0004] 因此为了解决上述存在的问题,本发明提出一种包皮手术后浸泡器。

发明内容

[0005] 本发明的目的在于提供一种包皮手术后浸泡器,具有密封效果好、防止浸泡器跑偏、转移小儿注意力、防止防止药液外漏的优点,解决了现有技术中的问题。

[0006] 为实现上述目的,本发明提供如下技术方案:一种包皮手术后浸泡器,包括底盘和浸泡器,所述底盘左右两端均注塑一体成型有连接部,所述连接部中间开设有连接孔,所述连接孔上均套装连接有连接带,所述连接带前面的一端均粘贴有魔术贴正面,所述连接带后面中间均粘贴有魔术贴反面,所述底盘前面四周表面粘贴有卡通贴,所述底盘前面中间通过螺纹安装有浸泡器,所述浸泡器螺纹连接处设有密封垫且通过热熔橡胶密封,所述底盘后面中间与浸泡器连接处通过热熔胶粘贴有充气囊,所述充气囊右端通过法兰连接有充气口。

[0007] 优选的,所述浸泡器顶部安装有密封胶塞,所述浸泡器为前大后小的结构,且内侧设有保护膜。

[0008] 优选的,所述浸泡器贯通底盘。

[0009] 优选的,所述连接带为弹力可拆卸连接带。

[0010] 优选的,所述底盘采用软质橡胶材质。

[0011] 优选的,所述浸泡器采用透明塑料橡胶材质。

[0012] 优选的,所述充气囊为环形弹性充气囊。

[0013] 优选的,所述浸泡器表面设有刻度线。

[0014] 与现有技术相比,本发明的有益效果如下:

[0015] 1.一种包皮手术后浸泡器,通过设置的连接带端部分别绕过小儿的腰部和臀部,通过在连接带上设置的魔术贴正面与魔术贴反面,将本装置固定在小儿腰部和臀部,使装置固定更加牢固,防止浸泡器跑偏。

[0016] 2.一种包皮手术后浸泡器,通过在底盘上设置的充气囊,将小儿阴茎套装在浸泡器内,采用前大后小的结构,防止伤口处受伤并通过保护膜进行保护伤口,通过充气囊上的充气口对充气囊进行充气,改变弹性充气囊内的充气量来调节套圈的压力,达到小儿最佳的阴茎根部密闭效果,防止药液外漏,通过密封胶塞对浸泡器进行密封。

[0017] 3.一种包皮手术后浸泡器,通过对整体材质的设计,使本装置更加贴合小儿皮肤,通过在底盘上设置的卡通贴,吸引小儿注意力,防止小儿产生消极情绪。

附图说明

[0018] 图1为本发明一种包皮手术后浸泡器的整体结构示意图;

[0019] 图2为本发明一种包皮手术后浸泡器的连接带后部示意图;

[0020] 图3为本发明一种包皮手术后浸泡器的底盘后部结构示意图。

[0021] 图中标注说明:1、底盘;2、连接部;3、连接带;4、魔术贴正面;5、连接孔;6、浸泡器;7、密封胶塞;8、卡通贴;9、充气囊;10、充气口;11、魔术贴反面。

具体实施方式

[0022] 下面将结合本发明实施例中的附图,对本发明实施例中的技术方案进行清楚、完整地描述,显然,所描述的实施例仅仅是本发明一部分实施例,而不是全部的实施例,基于本发明中的实施例,本领域普通技术人员在没有做出创造性劳动前提下所获得的所有其他实施例,都属于本发明保护的范围。

[0023] 在本发明的描述中,需要理解的是,术语“上”、“下”、“前”、“后”、“左”、“右”、“顶”、“底”、“内”、“外”等指示的方位或位置关系为基于附图所示的方位或位置关系,仅是为了便于描述本发明和简化描述,而不是指示或暗示所指的装置或元件必须具有特定的方位、以特定的方位构造和操作,因此不能理解为对本发明的限制。

[0024] 实施例1:

[0025] 请参阅图1、2,一种包皮手术后浸泡器,包括底盘1和连接带3,底盘1 左右两端均注塑一体成型有连接部2,连接部2中间开设有连接孔5,连接孔 5上均套装连接有连接带3,连接带3为弹力可拆卸连接带3,连接带3前面的一端均粘贴有魔术贴正面4,连接带3后面中间均粘贴有魔术贴反面11,通过设置的连接带3端部分别绕过小儿的腰部和臀部,通过在连接带3上设置的魔术贴正面4与魔术贴反面11,将本装置固定在小儿腰部和臀部,使装置固定更加牢固,防止浸泡器6跑偏。

[0026] 实施例2:

[0027] 请参阅图1、3,一种包皮手术后浸泡器,包括底盘1和充气囊9,底盘1 前面中间通过螺纹安装有浸泡器6,浸泡器6螺纹连接处设有密封垫且通过热熔橡胶密封,浸泡器6为前大后小的结构,且内侧设有保护膜,保护小儿阴茎,防止再次受伤,浸泡器6贯通底盘1,浸泡器6顶部安装有密封胶塞7,底盘1后面中间与浸泡器6连接处通过热熔胶粘贴有充气囊9,充气囊9右端通过法兰连接有充气口10,通过在底盘1上设置的充气囊9,将小儿阴茎套装在浸泡器6内,通过充气囊9上的充气口10对充气囊9进行充气,改变弹性充气囊9内的充气量来调节套圈的压力,达到小儿最佳的阴茎根部密闭效果,防止药液外漏,通过密封胶塞7对浸泡器6进行密封。

[0028] 实施例3:

[0029] 请参阅图1、2、3,一种包皮手术后浸泡器,包括底盘1和卡通贴8,底盘1前面四周表面粘贴有卡通贴8,底盘1采用软质橡胶材质,浸泡器6采用透明塑料橡胶材质,充气囊9为环形弹性充气囊9,浸泡器6表面设有刻度线,通过对整体材质的设计,使本装置更加贴合小儿皮肤,通过在底盘1上设置的卡通贴8,吸引小儿注意力,防止小儿产生消极情绪。

[0030] 工作原理:本发明一种包皮手术后浸泡器,首先通过连接带3端部分别绕过小儿的腰部和臀部,通过在连接带3上设置的魔术贴正面4与魔术贴反面11,将本装置固定在小儿腰部和臀部,防止浸泡器6跑偏,将小儿阴茎套装在浸泡器6内,通过密封垫和热熔橡胶,增加密封性,防止出现漏水的情况,并通过前大后小的结构和保护膜进行保护小儿阴茎防止再次受伤,通过充气囊9上的充气口10对充气囊9进行充气,改变弹性充气囊9内的充气量来调节套圈的压力,达到小儿最佳的阴茎根部密闭效果,根据浸泡器6的外侧壁上的刻度标线向浸泡器6添加适量浸泡药液,最后通过密封胶塞7对浸泡器6进行密封,防止药液外漏,底盘1上设置的卡通贴8,可以吸引小儿注意力,防止小儿产生消极情绪。

[0031] 以上显示和描述了本发明的基本原理和主要特征和本发明的优点,对于本领域技术人员而言,显然本发明不限于上述示范性实施例的细节,而且在不背离本发明的精神或基本特征的情况下,能够以其他的具体形式实现本发明;因此,无论从哪一点来看,均应将实施例看作是示范性的,而且是非限制性的,本发明的范围由所附权利要求而不是上述说明限定,因此旨在将落在权利要求的等同要件的含义和范围内的所有变化囊括在本发明内,不应将权利要求中的任何附图标记视为限制所涉及的权利要求。

[0032] 此外,应当理解,虽然本说明书按照实施方式加以描述,但并非每个实施方式仅包含一个独立的技术方案,说明书的这种叙述方式仅仅是为清楚起见,本领域技术人员应当将说明书作为一个整体,各实施例中的技术方案也可以经适当组合,形成本领域技术人员可以理解的其他实施方式。



图1



图2

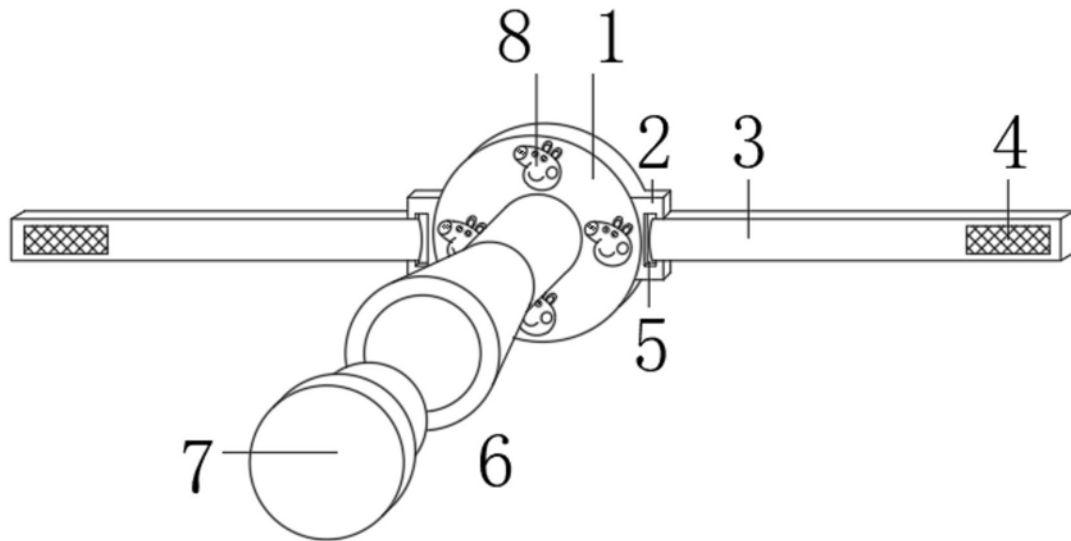
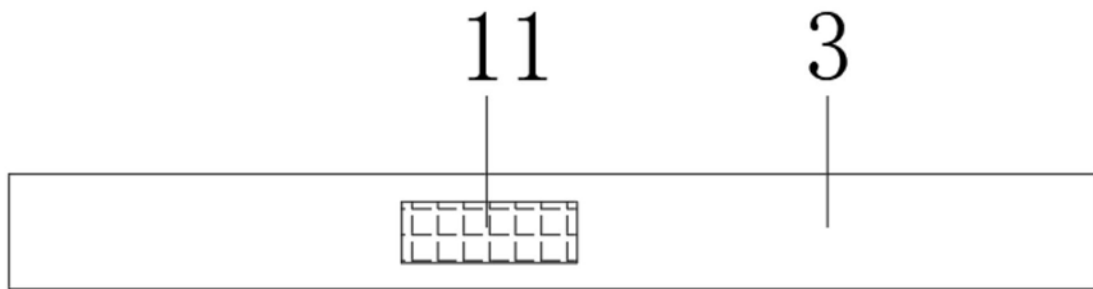
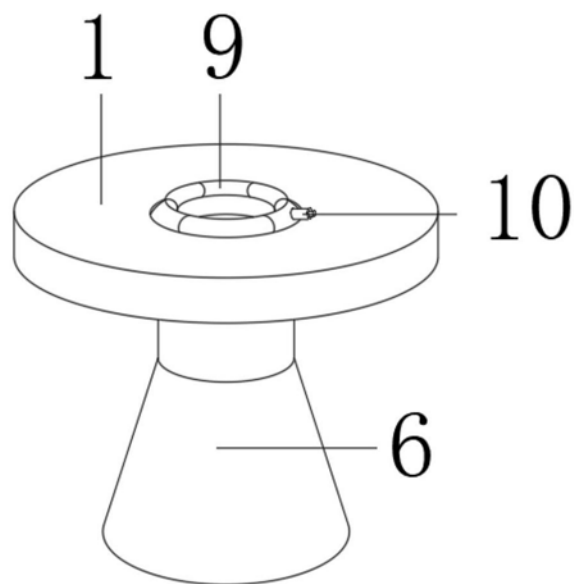

图3