



ФЕДЕРАЛЬНАЯ СЛУЖБА
ПО ИНТЕЛЛЕКТУАЛЬНОЙ СОБСТВЕННОСТИ

(12) **ТИТУЛЬНЫЙ ЛИСТ ОПИСАНИЯ ПОЛЕЗНОЙ МОДЕЛИ К ПАТЕНТУ**

(21)(22) Заявка: 2015140817/03, 24.09.2015

(24) Дата начала отсчета срока действия патента:
24.09.2015

Приоритет(ы):

(22) Дата подачи заявки: 24.09.2015

(45) Опубликовано: 20.10.2016 Бюл. № 29

Адрес для переписки:

220029, Респ. Беларусь, г. Минск, ул.
Коммунистическая, а/я 40, УП
"Белпатентсервис" БелГПП, Трофимову В.В.

(72) Автор(ы):

Русаловский Георгий Агурьянович (BY),
Ковалевский Виталий Константинович (BY)

(73) Патентообладатель(и):

Общество с ограниченной ответственностью
"ВТП" (BY)

(54) **БЛОК НЕСЪЕМНОЙ ОПАЛУБКИ**

(57) **Формула полезной модели**

1. Блок несъемной опалубки, содержащий две оппозитно расположенные плиты, соединенные стяжками и образующие между собой пространство для установки арматурного каркаса и заполнения жидкотекучим материалом, способным к затвердеванию, отличающийся тем, что внешняя плита выполнена из пенополистирола с плотностью 25-40 кг/м³, внутренняя плита выполнена из цементно-стружечной плиты (ЦСП), а стяжка выполнена в виде шпильки поперечной арматуры арматурного каркаса, закрепленной на плитах посредством крепежных элементов из высокопрочного полимерного материала.

2. Блок несъемной опалубки по п. 1, отличающийся тем, что крепежные элементы выполнены из полиэтилена марки ПНД 273-83.

RU 165441 U1

RU 165441 U1

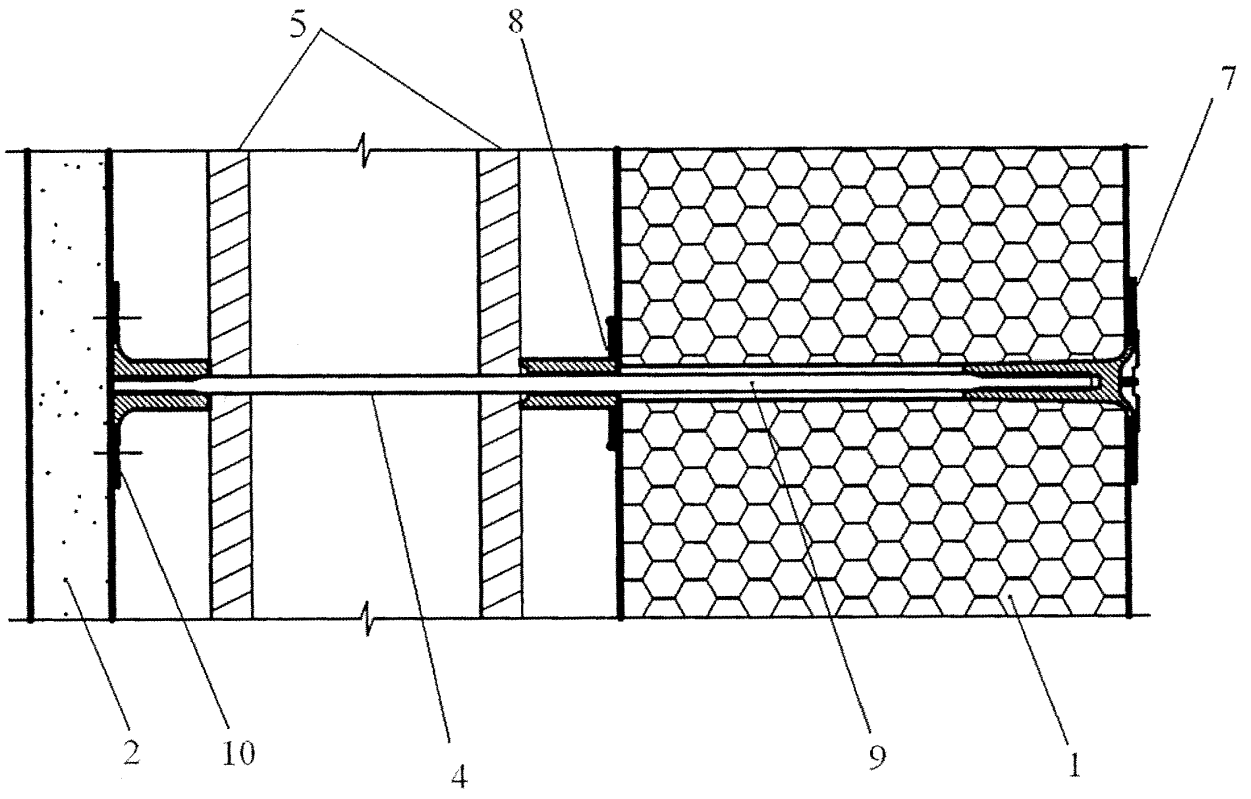

RU 165441 U1

RU 165441 U1