

Die PURELAB® Produktpalette

UNINTERRUPTED DISCOVERY

Laborwasseraufbereitung für Ihren
Forschungsbedarf.

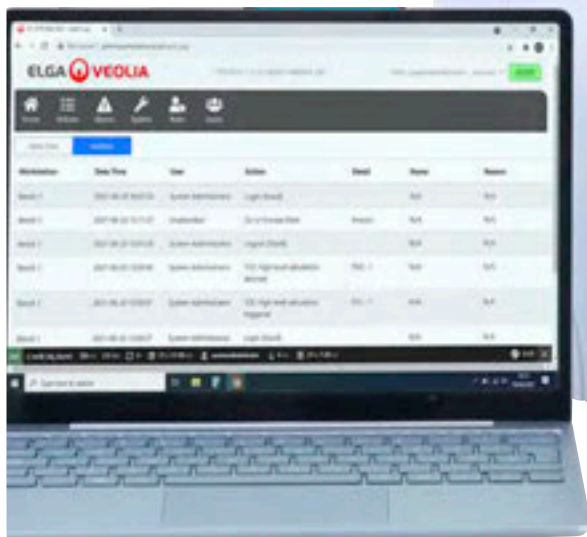

Inhalt

Über ELGA 04

Ihr Wasser 06

Technologien 08

Produktpalette 10

Produkt-Übersicht

<i>Quest</i>	12	<i>Pharma Compliance</i>	26
<i>Flex 1</i>	15	<i>Chorus 2+</i>	28
<i>Flex 2</i>	16	<i>Chorus 2</i>	30
<i>Flex 3</i>	17	<i>Chorus 3</i>	32
<i>Flex 4</i>	18	<i>Vorratstanks</i>	34
<i>Flex 5 & 6</i>	19	<i>PURELAB Dispenser</i>	38
<i>Chorus 1</i>	22	<i>Halo Dispenser</i>	40
<i>Chorus 1 Complete</i>	24		

Produkt-Spezifikationen 42

<i>Quest</i>	44	<i>Chorus 1 Complete</i>	51
<i>Flex 1 & 2</i>	46	<i>Pharma Compliance</i>	52
<i>Flex 3 & 4</i>	47	<i>Chorus 2+</i>	53
<i>Flex 5 & 6</i>	48	<i>Chorus 2 & 3</i>	54
<i>Chorus 1</i>	50		

Index 56

ELGA. Wir sind die Laborwasser-Spezialisten

Wir sind die Spezialisten für die Entwicklung, Planung, Installation und Wartung von Anlagen zur Laborwasseraufbereitung. Unser Produktdesign hat internationale Anerkennung und Auszeichnungen erhalten. Wir versorgen Wissenschaftler seit 1937 zuverlässig mit Rein- und Reinstwasser für ihre Experimente und Laborarbeiten.

Warum Sie ELGA als Laborwasserpartner wählen sollten?



Kundenfokus – Wir arbeiten für unsere Kunden

Unser Ziel ist Ihre optimale Reinstwasserversorgung, damit Sie genaue und verlässliche Analyse-Ergebnisse erzielen können.



Innovation – Der Grundstein unserer Philosophie

Wir entwickeln Produkte, die Ihnen jederzeit die richtige Wasserqualität für Ihre Anwendung bieten.



Nachhaltigkeit – Das Hauptziel all unserer Aktivitäten

Das Design unserer Anlagen ist darauf ausgerichtet, den Einfluss auf die Umwelt während ihrer gesamten Lebensdauer so gering wie möglich zu halten – angefangen bei der Herstellung über den Betrieb bis hin zur Entsorgung. Wir können die Kohlenstoff-Emissionen für alle unsere Produkte über ihre gesamte Lebensdauer hinweg berechnen.



Britische Konstruktion – der Standard für all unsere Produkte

Alle Systeme werden in Großbritannien gefertigt. Wir sind nach den Normen ISO:9001 und ISO:14001 akkreditiert.

Unser Aquaservice-Team unterstützt unsere Kunden aus Wissenschaft und Gesundheitswesen kompetent im Alltag. Digitale Leistungsüberwachung sorgt für unterbrechungsfreie Laborarbeit und eine globale Lieferkette versorgt Kunden weltweit.

Unsere Auszeichnungen



Die Auswahl, die Sie für Ihr Labor brauchen

Wir wissen, wie wichtig es für Wissenschaftler ist, über eine Auswahl an Wasserqualitäten zu verfügen – von Primärgrad-Umkehrosmosewasser für das routinemäßige Waschen und Spülen bis hin zu ultrareinem Wasser für die kritischsten Anwendungen. Die PURELAB Produktpalette umfasst eine Vielzahl von Laborwasseranlagen, die alle Ihre Anforderungen an die Wasserqualität erfüllen können.

Welche verschiedenen Laborwasserqualitäten gibt es und wofür werden sie verwendet?

Typ I Wasser

Oft als Reinstwasser bezeichnet, wird diese Qualität für Anwendungen benötigt, für die Verunreinigungen im Wasser am kritischsten sind. Dazu zählen die Vorbereitung der mobilen Phase in der HPLC (High-Performance Liquid Chromatography) sowie die Blindproben- und Probenverdünnung für andere wichtige Analysetechniken wie GC (Gaschromatographie), AAS (Atomabsorptionsspektrophotometrie) und ICP-MS (Massenspektrometrie mit induktiv gekoppeltem Plasma) oder molekularbiologische Anwendungen.

Typ II Wasser

Diese Wasserqualität wird für unkritische Arbeiten empfohlen. Dazu zählen z. B. das Spülen von Glaswaren, Wasserbäder, Autoklaven, Klimaschränke und auch die Speisung von Typ I-Reinstwassersystemen.

Typ III Wasser

Diese Wasserqualität wird für unkritische Arbeiten empfohlen. Dazu zählen z. B. das Spülen von Glaswaren, Wasserbäder, Autoklaven, Umweltkammern und auch die Speisung von Typ I-Reinstwassersystemen.

Es gibt ein PURELAB®-System für Ihre individuellen Anforderungen

TYP I*	TYP II	TYP III
PURELAB Quest	PURELAB Quest	PURELAB Quest
PURELAB Flex 1**, 2, 3, 4, 5 & 6	PURELAB Chorus 2 RO/EDI/UV	PURELAB Chorus 3
PURELAB Chorus 1 Analytical Research*	PURELAB Chorus 2 RO/DI/UV	PURELAB flex 1**, 3, 4, 5 & 6
PURELAB Chorus 1 Life Science*	PURELAB Chorus 2 RO/DI	
PURELAB Chorus 1 General Science*	PURELAB flex 1**, 3, 4, 5 & 6	
PURELAB Chorus 1 Complete		
PURELAB Pharma Compliance*		

*PureSure-Technologie/Inline-Filtration/Verschiedene Aufbereitungskartuschen. **Abhängig vom Speisewasser.

Unsere umfassende Produktpalette

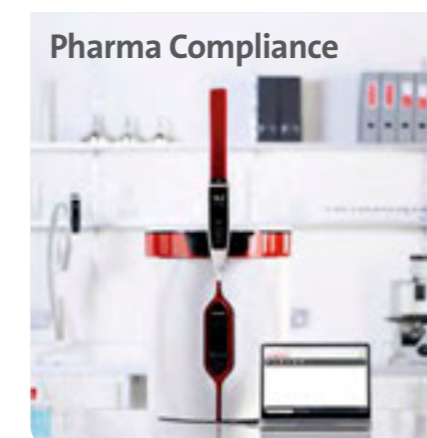
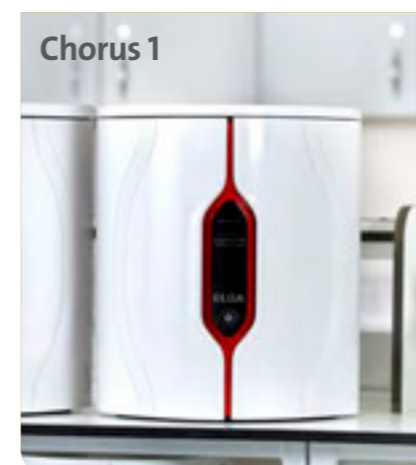

Technologien

Die in ELGA-Anlagen eingesetzten Technologien entfernen Verunreinigungen aus dem Wasser bis auf extrem niedrige Niveaus. Einige Technologien konzentrieren sich dabei auf bestimmte Verunreinigungen, während andere ein breiteres Zielspektrum haben. Um die richtige Wasserreinheit für eine bestimmte Anwendung kosteneffizient zu erzeugen, müssen verschiedene Technologien miteinander kombiniert und in ihrem Betrieb optimiert werden.

Aktivkohle

Aktivkohle enthält eine Vielzahl winziger Poren im Größenbereich von 500 - 1.000 nm und mit einer Oberfläche von ungefähr 1.000 Quadratmetern pro Gramm. Die Struktur dieser Oberfläche ermöglicht die Adsorption organischer Verunreinigungen aus dem Wasser sowie die katalytische Zersetzung von freiem Chlor und etwas langsamer, von Chloraminen.

Sie wird eingesetzt in:

- Vorbehandlungskartuschen
- Kombinierten Sterilbelüftungsfiltren
- Aufbereitungskartuschen

Mikroporöse Tiefenfilter

Die Vorfiltration mit Hilfe mikroporöser Tiefenfilter bietet eine Einschluss-/Adsorptionsbarriere für die Entfernung großer Schwebeteilchen und einiger Kolloide aus dem Wasser. Diese typischerweise auf 5 - 10 µm ausgelegten und mit einer Aktivkohlebehandlung kombinierten Filter schützen nachfolgende Umkehrosmosemodule vor Verschmutzung und Verstopfung.

Kleine und große organische Moleküle

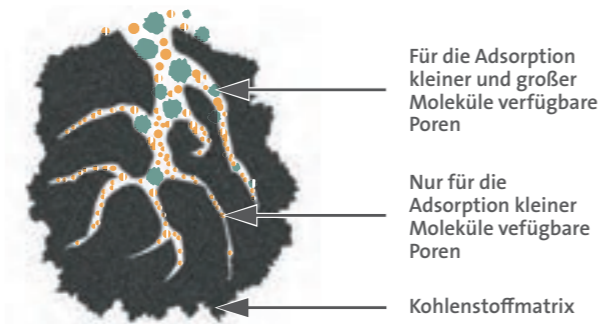

Umkehrosmose

Die Umkehrosmose (RO) ist ein Prozess, bei dem Druck eingesetzt wird, um Wasser im Querstromverfahren durch einen Membranfilter zu reinigen. RO-Membranen sind extrem feine Filter, die Wasserinhaltsstoffe mit einem Durchmesser von weniger als 1 nm aus dem Wasser entfernen. Typischerweise werden >90 % der ionischen Verunreinigungen, die meisten organischen Verunreinigungen sowie fast alle Partikel, Bakterien und biologischen Moleküle aus dem Filtrat oder Permeatwasser entfernt. Die zurückgehaltenen Stoffe werden dann in einem Abwasser- bzw. Konzentratwasserstrom aus dem RO-Modul entfernt.

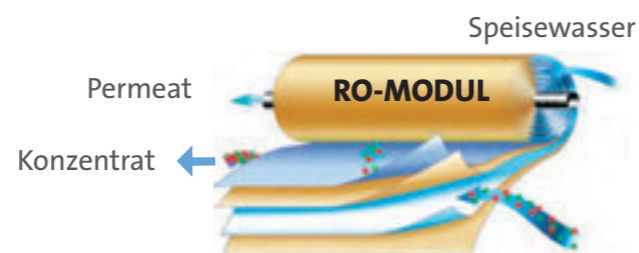

Technologien

Ionenaustausch

Als Teil eines letzten Behandlungsschrittes werden oft Ionenaustauscherharze verwendet. Bei Einwegaufbereitungskartuschen kommt normalerweise eine Mischung aus Ionenaustauscherharzen und anderen Medien zum Einsatz. Bei der Entionisierung von Wasser werden geladene Verunreinigungen in diesen Harzen zurückgehalten und gegen H⁺ und OH⁻-Ionen ausgetauscht, die sich zu Wasser verbinden. Dieser Prozess ist äußerst effizient und kann Ionen aus dem Wasser bis hin zu einer größtmöglichen Reinheit von 18,2 MΩ cm entfernen.

Elektroentionisierung

Die Elektroentionisierung (EDI) kombiniert Ionenaustauscherharze und ionenselektive Membranen mit Gleichstrom, um ionische Verunreinigungen aus dem Speisewasser über einen Konzentratstrom zu entfernen. Übrig bleibt aufbereitetes Produktwasser. Durch das Ableiten der Verunreinigungen und die fortlaufende Regeneration der Harze erschöpfen diese nicht und die Lebensdauer wird maximiert. Ein einziges EDI-Modul kann über viele Jahre hinweg verwendet werden, bevor ein Austausch erforderlich wird. Das Verfahren erzeugt zuverlässig Produktwasser mit einem Widerstand von >15 MΩ cm. Die Technologie ist eine sinnvolle Alternative zu Einweg-Aufbereitungskartuschen.

Ultraviolettes Licht (UV)

Die Behandlung von Wasser mit UV-C Licht wird eingesetzt, um organische Verunreinigungen zu photooxidieren bzw. Mikroorganismen zu inaktivieren. Die Photooxidation der organischen

Verunreinigungen führt zu polaren oder geladenen Teilchen, die später durch einen Ionenaustauschprozess entfernt werden können. Normalerweise ist die UV-Lampe in Kombination mit dem Ionenaustausch Teil einer abschließenden Aufbereitungsstufe, in der das Wasser zur Aufrechterhaltung der Qualität regelmäßig rezirkuliert. ELGA-Anlagen mit dieser Technologie können Wasser mit einem gesamten organischen Kohlenstoffgehalt (TOC) von <5 ppbC und einem Bakteriengehalt von <1 KBE/ml erzeugen.

Filtration im Submikronbereich

Die Filtration im Submikronbereich umfasst Mikro-, Ultramikro- und Ultrafilter (1 - 200 nm) und wird als Teil einer abschließenden Behandlung oder direkt am Entnahmepunkt eingesetzt. Absolutfilter haben Poren, die kleiner als die zu entfernenden Verunreinigungen sind und diese somit zurückhalten, während das Produktwasser durchlaufen kann. Die Feinfiltration entfernt lebende oder abgestorbene Bakterien, Kolloide, biologisch aktive Moleküle, Enzyme, Endotoxine und Partikel.

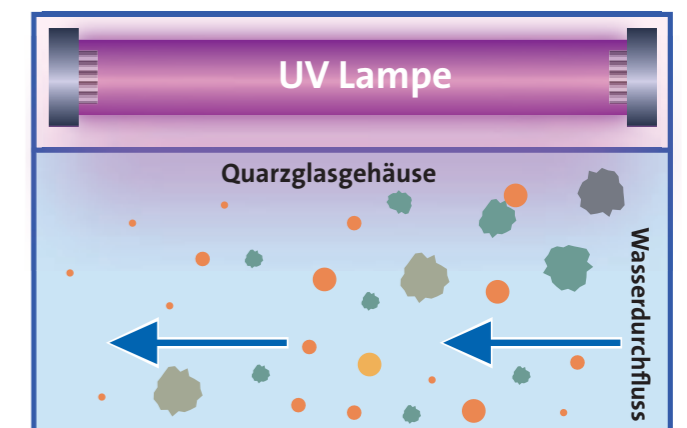

PURELAB®

Produktpalette



PURELAB[®] Quest

Das einzige kompakte, wirtschaftliche und einfach bedienbare System für alle 3 Laborwasserqualitäten auf dem Markt. PURELAB[®] Quest erzeugt Laborwasser direkt aus Trinkwasser.

AUF EINEN BLICK

Überblick:

- **Type I** - 18,2 MΩ cm (bis zu 10 Liter pro Tag)
- **Type II** - > 1 MΩ cm (bis zu 10 Liter pro Tag)
- **Type III** - 20 μS/cm (bis zu 30 Liter pro Tag)

Hauptmerkmale:

- Kompakt
- Vernetzt
- Nachhaltig
- Kosteneffizient
- Getestete, bewährte, und konkurrenzlose Zuverlässigkeit
- Intuitive Bedienung

Ideal geeignet für:

- **Typ I-Reinstwasser**
HPLC
GC-MS
AA/ICP-OES
IC
Molekularbiologie, z. B. DNA-Sequenzierung und PCR
- **Typ II-Reinwasser**
Vorbereiten und Verdünnen von Puffern und Reagenzien
Medien für Gewebekulturen
pH-Lösungen
- **Typ III-Wasser**
Spülen von Glasbehältern
Wasserbäder
Autoklavenversorgung

Kompakt

232 mm breit. 511 mm hoch.
Wandmontage möglich.
Platzsparendes Design.

Nachhaltig

Hergestellt aus über 85% wiederverwerteten Materialien*.
Ausgestattet mit langlebigen Verbrauchsmaterialien.

Kosteneffizient

Drei Laborwassertypen mit einem System.
Das platzsparende Design macht Labor und Team effizienter.

*Materialien, die nicht direkt im Aufbereitungsprozess eingesetzt werden.

Fließschema PURELAB QUEST

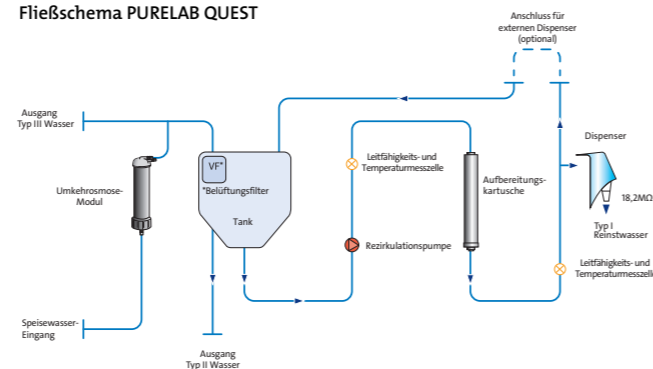

Alle drei Laborwassertypen aus einer Anlage. Platzsparend für ein effizienteres Labor.



Spezifikationen auf Seite 44/45

Die flex Produktreihe

PURELAB[®] flex 1

Einfachheit und Eleganz

Der beste Dispenser für Ihre Laborwasserversorgung.
Die PURELAB flex 1 dient der Wasserentnahme aus einem Tank oder einer Ringleitung. Das System kann als Dispenser oder als einfache Entionisierungs-Anlage eingesetzt werden.

AUF EINEN BLICK

Überblick:

- Typ I
- Typ II
- Typ III

Abhängig vom Einsatz mit einer Aufbereitungskartusche
Liter pro Tag: Abhängig vom Speisewasser

Hauptmerkmale:

- Flexible Wasserentnahme
- Individuelle Einstellungen
- Vollständige Rezirkulation

Ideal geeignet für:

- Wasserentnahme mit Aufbereitungskartusche
- Typ II Anwendungen
- Allgemeine Laboranwendungen



flex 1



flex 2



flex 3



flex 4



flex 5



flex 6

Individuelle Einstellungen

Passen Sie die Einstellungen Ihrer PURELAB flex an die Anforderungen Ihrer Anwendung an.

Einfachheit

Einfach zu installieren, zu bedienen und zu warten. Wichtige Informationen (Systemstatus, Alarm) werden jederzeit angezeigt für absolute Sicherheit bei der Wasserentnahme.

Einfache Bedienung

Ergonomisches Design mit Funktionen wie automatischer Voluminentnahme und Höhenverstellung.

Datenerfassung

Datenerfassung über USB-Schnittstelle zur Validierung der Systemleistung und für Software-Updates.

Platzsparend

Platzsparender und kompakter Dispenser, der auf dem Labortisch oder an der Wand montiert werden kann.

Spezifikationen auf Seite 46

PURELAB® flex 2

Konzipiert für das moderne Labor

Zuverlässige Typ I-Wasseraufbereitung.

Die PURELAB flex 2 zeichnet sich durch Präzision, Flexibilität und Benutzerfreundlichkeit aus. Das preisgekrönte System stellt perfekt aufbereitetes Wasser für Analysezwecke und Life Sciences-Anwendungen bereit, für die Reinstwasser des Typs I (18,2 MΩ cm) benötigt wird. So ist auch bei Routinetests eine Beeinträchtigung der Ergebnisse durch eine

AUF EINEN BLICK

Übersicht:

- Typ I - 18,2 MΩ cm
- Liter pro Tag:
Abhängig vom
Speisewasser

Hauptmerkmale:

- Echtzeit-TOC-Überwachung
- Vollständige Rezirkulation
- Individuelle Einstellungen
- Integrierte Filtration
- Höhenverstellbarer Dispenser

Ideal geeignet für:

- Massenspektrometrie
- Molekularbiologie
- Elektrochemie
- Atomspektroskopie
- Flüssigchromatographie
- Gaschromatographie
- Immunchemie
- Spektrofotometrie
- Medien-
Puffervorbereitung
- Allgemeine Chemie

Vollspektrum-UV-Behandlung

Vollständige Rezirkulation über UV-Lampe und Aufbereitungskartusche bis zum Entnahmepunkt.

Flexible, intuitive Entnahme

Eindeutige Anzeige für absolute Sicherheit bei der Entnahme.

Echtzeit-TOC-Überwachung

Für volles Vertrauen in die organische Reinheit wird der TOC-Gehalt für kritische Anwendungen reduziert und direkt an der Entnahmestelle überwacht.

Einfache Wartung

Einfacher Zugang zu den Verbrauchsmaterialien sowie eine schnelle und einfache automatische Desinfektion zur Minimierung der Ausfallzeiten.

Datenerfassung

Datenerfassung über USB-Schnittstelle zur Validierung der Systemleistung und für Software-Updates.

Platzsparend

Platzsparende und kompakte Anlage, die auf dem Labortisch oder an der Wand montiert werden kann.

Spezifikationen auf Seite 46

PURELAB® flex 3

Leistungsstark und flexibel

Ein kleines Gerät mit großer Leistung.

Die PURELAB flex 3 ist das ultimative System zur Herstellung von Reinstwasser direkt aus Trinkwasser in einem einzigen Gerät.

AUF EINEN BLICK

Übersicht:

- Typ I-Reinstwasser -
18,2 MΩ cm
- Liter pro Tag: < 10

Hauptmerkmale:

- Echtzeit-TOC-Überwachung
- Vollständige Rezirkulation
- Integrierte Filtration
- Höhenverstellbarer
Dispenser

Ideal geeignet für:

- Massenspektrometrie
- Molekularbiologie
- Elektrochemie
- Atomspektroskopie
- Flüssigchromatographie
- Zellkulturen
- Gaschromatographie
- Immunchemie
- Spektrofotometrie
- Medien-/
Puffervorbereitung
- Allgemeine Chemie

Platzsparend

Die kompakte Einheit kann auf dem Labortisch aufgestellt oder an der Wand montiert werden. Der integrierte 7-Liter-Tank wird mit 10 l/Stunde über eine Umkehrosmose (RO) aufgefüllt, sodass jederzeit Wasser verfügbar ist.

Vollständige Rezirkulation

Höchste mikrobielle Reinheit und garantierte Wasserqualität am Entnahmepunkt, da Wasser vom Tank bis zur Entnahme vollständig rezirkuliert wird.

Flexibler Dispenser

Der intuitive Dispenser mit übersichtlicher Anzeige der Wasserqualität sorgt für absolute Sicherheit bei der Entnahme.

Echtzeit-Überwachung des TOC-Gehalts

Die organische Reinheit ist jederzeit garantiert und wird eindeutig angezeigt. Die letzte Qualitätsmesszelle befindet sich direkt am Eingang des flexiblen Dispensers und informiert zuverlässig über die Wasserqualität.

Einfachheit

Einfach zu installieren und zu bedienen mit einer schnellen, halbautomatischen Desinfektion zur Minimierung von Ausfallzeiten.

Datenerfassung

Datenerfassung über USB-Schnittstelle zur Validierung der Systemleistung und für Software-Updates.

Spezifikationen auf Seite 47

PURELAB[®] flex 4

Flexible Eleganz

Ein unabhängiges System. Da die PURELAB flex 4 auch eine manuelle Befüllung gestattet, kann die Anlage unabhängig von einem Wasserhahn auch an provisorischen Standorten eingesetzt werden. Das System kann an eine vorbehandelte Wasserversorgung angeschlossen werden und eignet sich besonders für geringe Wasservolumina, bei denen der TOC-Gehalt kritisch ist und stabil bleiben muss.

AUF EINEN BLICK

Übersicht:

- Typ I-Reinstwasser
18,2 MΩ cm
- Liter pro Tag: Abhängig vom Speisewasser

Hauptmerkmale:

- Echtzeit-TOC Überwachung
- Vollständige Rezirkulation
- Individuelle Einstellungen
- Integrierte Filtration
- Höhenverstellbarer Dispenser

Ideal geeignet für:

- Massenspektrometrie
- Molekularbiologie
- Elektrochemie
- Atomspektroskopie
- Flüssigchromatographie
- Gaschromatographie
- Immunchemie
- Spektrofotometrie
- Medien/
Puffervorbereitung
- Allgemeine Chemie

Platzsparend

Die kompakte Einheit kann auf dem Labortisch aufgestellt oder an der Wand montiert werden. Der integrierte 7-Liter-Tank garantiert, dass jederzeit Wasser verfügbar ist.

Vollständige Rezirkulation

Höchste mikrobielle Reinheit und garantierte Wasserqualität am Entnahmepunkt, da Wasser vom Tank bis zur Entnahme vollständig rezirkuliert wird.

Flexibler Dispenser

Der intuitive Dispenser mit übersichtlicher Anzeige der Wasserqualität sorgt für absolute Sicherheit bei der Entnahme.

Echtzeit-TOC-Überwachung

Die organische Reinheit ist jederzeit garantiert und wird eindeutig angezeigt.

Einfachheit

Einfach zu installieren und zu bedienen mit einer schnellen halbautomatischen Desinfektion zur Minimierung von Ausfallzeiten.

Datenerfassung

Datenerfassung über USB-Schnittstelle zur Validierung der Systemleistung und für Software-Updates.

Transportierbares System

Über einen Zugang auf der Oberseite der Anlage kann der Tank mit vorbehandeltem Wasser befüllt werden. Sie können das System damit jederzeit an einen anderen Standort verschieben.

Spezifikationen auf Seite 47

PURELAB[®] flex 5 & 6

Eine einzigartige Automatisierungslösung.

PURELAB flex 5 & 6 liefern Typ I-Reinstwasser aus Trinkwasser (flex 5) oder vorbehandeltem Wasser (flex 6) und können direkt mit Analysesystemen (z.B. Ionenchromatographie) gekoppelt werden. Diese Kombination ermöglicht die vollautomatisierte Inline-Herstellung des Eluenten. Eine Überwachung der Eluent-Konzentration und manuelles Nachfüllen von Wasser entfallen.

AUF EINEN BLICK

Übersicht:

- Typ I-Reinstwasser
18,2 MΩ cm
- Liter pro Tag: <10

Hauptmerkmale:

- Direkte Anbindung und kontinuierliche Reinstwasserversorgung von Analysesystemen unterschiedlicher Hersteller
- Vollständig automatisierte Wasseraufbereitung- & Versorgung
- TOC-Überwachung in Echtzeit
- Vollständige Rezirkulation
- Höhenverstellbarer Dispenser

Ideal geeignet für:

- Systeme für die chemische Analytik - Massenspektrometrie
- Molekularbiologie
- Elektrochemie
- Atomspektroskopie
- Flüssigchromatographie
- Zellkulturen
- Gaschromatographie
- Immunchemie
- Spektrofotometrie
- Ionenchromatographie

Wasserversorgung auf Abruf

Bietet eine konsistente und kontinuierliche Versorgung der Analysegeräte mit Reinstwasser, um Fehlversuche und den Verlust von Proben, Reagenzien und Komponenten / Zubehör von Analysesystemen zu minimieren.

Platzsparend

Die kompakte Einheit kann auf dem Labortisch aufgestellt oder an der Wand montiert werden. Der integrierte 7-Liter-Tank wird mit 10 l/Stunde über eine Umkehrosmose (RO) aufgefüllt, sodass jederzeit Wasser verfügbar ist.

Spezifikationen auf Seite 48/49

Vollständige Rezirkulation

Höchste mikrobielle Reinheit und garantierte Wasserqualität an den Entnahmepunkten durch vollständige und kontinuierliche Rezirkulation.

Echtzeit-Überwachung des TOC-Gehalts

Die organische Reinheit ist jederzeit garantiert und wird eindeutig angezeigt. Die letzte Qualitätsmesszelle befindet sich direkt am Eingang des flexiblen Dispensers und informiert zuverlässig über die Wasserqualität.

Datenerfassung

Die Überwachung der Wasserqualität mittels USB-Datenerfassung gewährleistet die analytische Leistung schon bei der Testcharge.

Die Chorus Produktreihe



Chorus 1



Chorus 1 Complete



Pharma Compliance



Chorus 2+



Chorus 2



Chorus 3



PURELAB[®] Chorus 1

Flexibel. Konfigurierbar. Einfach.

Liefert höchste Wasserreinheit für absolutes Vertrauen in Ihre Ergebnisse
Wenn Ihre Anwendungen eine ultimative Wasserreinheit erfordern, ist PURELAB Chorus 1 die perfekte Lösung. Das System liefert kontinuierlich eine Wasserreinheit von 18,2 MΩ cm (Typ I+/I). Und das einzigartige PureSure[®]-Entionisierungssystem der PURELAB Chorus 1 gewährleistet präzise Resultate, ohne dass Ihr Arbeitsablauf unterbrochen wird.

AUF EINEN BLICK

Übersicht:

- Typ I+ Reinwasser
18,2 MΩ cm
- Liter pro Tag: Abhängig vom Speisewasser

Hauptmerkmale:

- Echtzeit-TOC-Überwachung
- Vollständige Rezirkulation
- Integrierte Filtration
- Vielfältige Entnahmeoptionen
- PureSure-Technologie

Ideal geeignet für:

- Massenspektrometrie
- Ionenchromatographie
- Ultrapurenanalyse
- Qualitative Analysen
- Gaschromatographie
- Molekularbiologie
- Zellkulturen
- Elektrochemie
- Immunchemie
- Atomspektroskopie
- Flüssigchromatographie

Einzigartiges PureSure-Entionisierungssystem

Das Verfahren mit zwei Ionenaustausch-Kartuschen und zwischengeschalteter Leitfähigkeitsüberwachung ermöglicht die Rückhaltung jeglicher, nach der Sättigung der ersten Kartusche freigesetzten Verunreinigung durch die zweite Aufbereitungskartusche. Diese Methode garantiert eine optimale Reinstwasser-Qualität. Ein nötiger Wechsel der Aufbereitungskartuschen wird frühzeitig angezeigt und Sie können Verbrauchsmaterialien länger nutzen.

Vollständige Rezykulation

Gewährleistet höchste mikrobielle Reinheit und garantiert Wasserreinheit an der Entnahmestelle.

Echtzeit-TOC-Überwachung

Für eine verlässliche organische Reinheit.

Integrierte Filtration

Ultrafiltrations- oder Mikrofiltrations-Module halten Endotoxine, Proteine, Nukleasen und Partikel zurück. Die UV-Behandlung mit 185nm spaltet organische Verbindungen und mit 254nm sterilisiert Bakterien und Viren.

Datenerfassung

Datenerfassung über USB-Schnittstelle zur Validierung der Systemleistung und für Software-Updates

PureSure

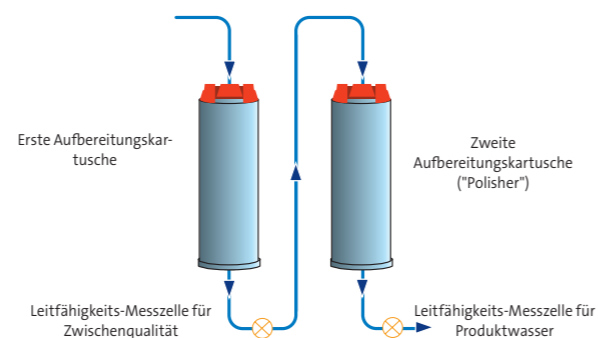

Chorus 1 gewährleistet unterbrechungsfreie Arbeitsabläufe. Mit der Anlage können Sie sich darauf konzentrieren, präzise Ergebnisse zu erzielen.



Spezifikationen auf Seite 50

PURELAB[®] Chorus 1 Complete

Flexibel. Konfigurierbar. Einfach.

Die Komplettlösung für das Labor.

PURELAB Chorus 1 Complete ist eine Komplettlösung für die Produktion von Reinstwasser direkt aus Trinkwasser. Die Anlage eignet sich ideal für Labore mit einem Bedarf von bis zu 480 Liter Reinstwasser (18,2 MΩ cm) pro Tag. Dank des unkomplizierten ergonomischen Designs und der hohen Benutzerfreundlichkeit kann Wasser entweder direkt aus der Anlage oder über einen der optionalen zusätzlichen Halo Dispenser entnommen werden.

AUF EINEN BLICK

Übersicht:

- Typ I-Reinstwasser
18,2 MΩ cm
- Liter pro Tag:
Bis zu 480

Hauptmerkmale:

- Reinstwasser aus
Trinkwasser
- Vollständige Rezirkulation
- Integrierte Filtration
- Vielfältige
Entnahmeoptionen

Ideal geeignet für:

- Massenspektrometrie
- Molekularbiologie
- Elektrochemie
- Atomspektroskopie
- Flüssigchromatographie
- Gaschromatographie
- Immunchemie
- Allgemeine
Laboranwendungen
- Spektrofotometrie

Vollständige Rezirkulation

Die Rezirkulation des aufbereiteten Wassers aus dem modularen Tank sorgt für konstant höchste Reinheit von 18,2 MΩ cm.

ELGA Biofilter (optional)

Entfernung von biologisch aktiven Verunreinigungen (DNase, RNase, Endotoxine, Bakterien).

Einzelsystemlösung

Perfekte Einzelsystemlösung für Analysezwecke und Life Sciences-Anwendungen, die 18,2 MΩ cm erfordern.

Datenerfassung

Datenerfassung über USB-Schnittstelle zur Validierung der Systemleistung und für SoftwareUpdates.

Reduzierter Wartungsaufwand

Schneller und einfacher Austausch von Verbrauchsmaterialien sowie halbautomatische Desinfektion zur Reduzierung der Wartungszeiten.

Platzsparend

Das modulare und stapelbare Design spart Platz bei der Montage an der Wand oder unter dem Labortisch.

Wirtschaftlich

Optionale CO₂-Entfernung aus dem gereinigten Wasser (nach RO) verlängert die Lebensdauer der nachgeschalteten Verbrauchsmaterialien.



*Chorus 1 Complete ist eine
Komplettlösung für Reinstwasser
direkt aus Trinkwasser.*

Spezifikationen auf Seite 51

PURELAB® Pharma Compliance

PURELAB Pharma Compliance bietet zahlreiche innovative Funktionen für QC-Labore. Die Lösung umfasst alles, was für eine Validierung nach GMP (Good Manufacturing Practice = Gute Herstellungspraxis) erforderlich ist: Reinstwasseraufbereitung, spezielle Software-Funktionen und Qualifizierungs-Dokumentationen. Das Reinstwassersystem erfüllt die Anforderungen Ihres Labors - mit minimalem Aufwand, verbesserter Effizienz und einem modernen Design.

Die sichere Pharma Compliance Software gewährleistet die Einhaltung der FDA- und EU-Standards für die digitale Aktenführung. Die Verfahren zur Reinstwasseraufbereitung erfüllen die US Pharmakopöe-Standards 643 und 645. Und die bereitgestellten Qualifizierungsdokumente unterstützen Labore, die einer Validierung gemäß GxP unterliegen.

AUF EINEN BLICK

Übersicht:

- Typ I-Reinstwasser - 18,2 MΩ cm

Hauptmerkmale:

- Intelligente, intuitive Software
- Digitale Aktenführung
- Qualitätsmanagement-System
- Erfüllt die GMP-Anforderungen
- TOC-Verifizierung und Messungen der Wasserleitfähigkeit gemäß der Anforderungen aus USP-Standards 643 und 645 (US Pharmakopöe).

Ideal geeignet für:

- QC-Labore, die hohe GMP-Anforderungen erfüllen wollen
- QC-Labore mit Anforderungen gemäß FDA CFR 21 Teil 11
- Massenspektrometrie
- Ionen- und Gaschromatographie
- Ultraspuren- und qualitative Analysen
- Molekularbiologie
- Zellkulturen
- Elektrochemie
- Immunchemie

Digitale Datensicherung

Die Verwaltungsfunktionen, Sicherheit und Datenintegrität von PURELAB Pharma Compliance Funktionen, Sicherheit und Datenintegrität, Passwortzugriff, Audit-Trail-Verfahren und Berechtigungen erfüllen die Best Practices der nationalen Regulierungsbehörden Best Practice für die Datenverwaltung in QC-Labors nach GMP-Standards.

Für Konformität entwickelt

Erfüllt die Anforderungen an Qualitätskontroll-Laboratorien von FDA, US Pharmakopöe, EUDRALEX, EU Pharmakopöe und GMP.

Kosteneffizient

Die kosteneffizient gestaltete Anlage liefert Wasser zur Unterstützung von Qualitätstests, die zur Validierung der Arzneimittelreinheit in der Pharmaproduktion erforderlich sind. Verbrauchsmaterialien sind so konzipiert, dass Kosten und Umweltafälle minimiert werden.



Spezifikationen auf Seite 52

PURELAB[®] Chorus 2+

Flexibel. Konfigurierbar. Einfach.

Die Komplettlösung für das Labor. Die PURELAB Chorus 2+ (RO/EDI/UV) ist mit unserer patentierten EDI-Rezirkulationstechnologie ausgestattet – das einzige EDI-System auf dem Markt, das dank vollständiger Rezirkulation für eine konstante Reinheit von >10 MΩ cm sorgen kann. Die PURELAB Chorus 2+ bietet eine höhere bakterielle und anorganische Qualität für sensible analytische und Life Sciences-Anwendungen über die grundlegende Laborarbeit hinaus. Dank des unkomplizierten Designs und der hohen Benutzerfreundlichkeit kann Wasser entweder direkt aus der Anlage, über einen der optionalen zusätzlichen Halo Dispenser oder über einen externen Dispenser entnommen werden.

AUF EINEN BLICK

Übersicht:

- Typ II+ Reinwasser
10 bis >15 MΩ cm
- Liter pro Tag:
Bis zu 220

Hauptmerkmale:

- Typ II-Reinwasser aus
Trinkwasser
- Vollständige Rezirkulation
- Vielfältige
Entnahmooptionen

Ideal geeignet für:

- Elektrochemie
- Zellkulturen
- Spektrofotometrie
- Speisung von
- Reinstwassersystemen
- Medien-/
Puffervorbereitung
- Allgemeine Chemie

Vollständige EDI-Rezirkulation

Die patentierte, vollständig rezirkulierende Elektroentionisierung (EDI) von ELGA stellt konstant Wasser mit einer garantierten Reinheit von mindestens 10 MΩ cm zur Verfügung.

Ideal für Labore mit hohem Wasserverbrauch

Kostengünstige Lösung für Labore mit hohem Wasserbedarf dank integrierter EDI-Technologie.

Einzelsystemlösung

Perfekte Einzelsystemlösung für Analysezwecke und Life Sciences-Anwendungen.

Platzsparend

Das modulare und stapelbare Design spart Platz bei der Montage an der Wand* oder unter dem Labortisch. *Bei Ausstattung mit Halo-Dispenser

Reduzierter Wartungsaufwand

Schneller und einfacher Austausch von Verbrauchsmaterialien sowie halbautomatische Desinfektion zur Reduzierung der Wartungszeiten.

Wirtschaftlich

Optionale CO₂-Entfernung aus dem gereinigten Wasser (nach RO) verlängert die Lebensdauer der nachgeschalteten Verbrauchsmaterialien.

Datenerfassung

Datenerfassung über USB-Schnittstelle zur Validierung der Systemleistung und für Software-Updates



Das kompakte Design ermöglicht die wirtschaftliche Herstellung von Reinwasser.

Spezifikationen auf Seite 53

PURELAB[®] Chorus 2

Modular. Flexibel. Zuverlässig.

Zuverlässige Typ II-Wasseraufbereitung.

Wenn Sie nur Typ II-Wasser benötigen, ist die PURELAB Chorus 2 (RO/DI) die zuverlässige und flexible Lösung für jeden Bedarf. Die Anlage erzeugt pro Tag bis zu 480 Liter Reinwasser für allgemeine Laboranwendungen direkt aus einer Trinkwasser.

AUF EINEN BLICK

Übersicht:

- Typ II-Reinwasser
1 bis >10 MΩ cm
- Liter pro Tag:
Bis zu 480

Hauptmerkmale:

- Einfache Konfiguration
- Modular

Ideal geeignet für:

- Ersatz für Destillen
- Puffervorbereitung
- Ansetzen von pH
Lösungen
- Waschen/Spülen
- Autoklaven
- Allgemeine Chemie
- Hydrokulturen
- Dampferzeuger
- Speisung

Entionisierung

Auf die Speisung mit Umkehrosiose (RO) optimierte Harzmischungen maximieren die Kapazität der Verbrauchsmaterialien.

Einfachheit

Einfache Installation, Bedienung und Wartung mit eindeutiger Anzeige der Wasserqualität.

Wirtschaftlich

Optionale CO₂-Entfernung aus dem aufbereiteten Wasser (nach RO) erhöht die Nutzungsdauer der nachfolgenden Verbrauchsmaterialien.

Optionale Reduzierung des Wasserverbrauchs bei Speisewasser mit niedriger Härte.

Modular

Mehrere PURELAB Chorus 2(RO/DI)-Systeme können einen Tank speisen und die Anlagen können auch nach der Installation leicht auf höhere Fließraten aufgerüstet werden. Das minimiert die Kosten für künftige Anpassungen an neue Anforderungen. Redundante Systeme garantieren zudem eine maximale Betriebszeit.

Datenerfassung

Datenerfassung über USB-Schnittstelle zur Validierung der Systemleistung und für Software-Updates.

Reduzierter Wartungsaufwand

Schneller und einfacher Austausch von Verbrauchsmaterialien sowie einfache Desinfektion zur Reduzierung der Wartungszeiten.

PURELAB Chorus 2 (RO/DI) ist eine zuverlässige Lösung mit Flexibilität für Ihre Anforderungen.



Spezifikationen auf Seite 54

PURELAB® Chorus 3

Modular. Flexibel. Zuverlässig.

Zuverlässige Typ III-Wasseraufbereitung.

Wenn Sie nur Wasser für allgemeine Laboranwendungen benötigen, bietet PURELAB Chorus 3 (RO) eine zuverlässige und flexible Lösung für Ihre Anforderungen. Das System kann auch zur Speisung anderer ELGA-Anlagen genutzt werden.

AUF EINEN BLICK

Übersicht:

- Typ III-Wasser
- Liter pro Tag:
Bis zu 720
- RO-Wasser aus
Umkehrosmose

Hauptmerkmale:

- Einfache Konfiguration
- Automatische Spülung
- Modular

Ideal geeignet für:

- Puffervorbereitung
- Waschen/Spülen
- Speisung von
Autoklaven
- Allgemeine Chemie
- Hydrokulturen
- Dampferzeuger
- Speisung von
Sterilisatoren
- Speisung von Typ I
Reinstwassersystemen

Konfiguration

Fähigkeit zur Konfiguration mehrerer Systeme zur Steigerung der Produktionsrate.

Einfachheit

Einfach zu installieren, zu bedienen und zu warten mit gut lesbarer Anzeige der Wasserreinheit.

Wirtschaftlich

Optionale CO₂-Entfernung aus dem aufbereiteten Wasser (nach RO) erhöht die Nutzungsdauer der nachfolgenden Verbrauchsmaterialien.

Optionale Reduzierung des Wasserverbrauchs bei Speisewasser mit niedriger Härte.

Automatische Spülung

Hält die Wasserqualität in Phasen geringer Nutzung aufrecht.

Datenerfassung

Datenerfassung über USB-Schnittstelle zur Validierung der Systemleistung und für Software-Updates.

Reduzierter Wartungsaufwand

Schneller und einfacher Austausch von Verbrauchsmaterialien sowie halbautomatische Desinfektion zur Reduzierung der Wartezeiten.

Modular

Mehrere PURELAB Chorus 3 (RO)-Systeme können einen Tank speisen. Die Anlagen können auch nach der Installation leicht auf höhere Fließraten aufgerüstet werden. Das minimiert die Kosten für künftige Anpassungen an neue Anforderungen. Redundante Systeme garantieren zudem eine maximale Betriebszeit.



*Die zuverlässige Lösung für
Laborwasser in Primärgrad-Qualität.*

Spezifikationen auf Seite 54

Vorratstanks

Unsere einzigartige Palette an Vorratstanks hält dank ihrer Gestaltung die optimale Reinheit des gespeicherten Wassers aufrecht und schützt effektiv vor Verunreinigungen aus der Luft. Das Design ermöglicht die Positionierung von PURELAB Chorus-Laborwasseranlagen auf den Vorratstanks, so dass eine kompakte Einheit entsteht. Diese Lösung spart wertvollen Arbeitsplatz. Je nach Grundriss Ihres Labors kann der Tank aber auch als freistehende Einheit geliefert werden.

Vielfältige Positionierungsvarianten

Dank zahlreicher Installationsoptionen passt sich die Lösung an Ihren Laborgrundriss an.

Polyethylenkonstruktion

Inerte, lichtundurchlässige Polyethylenkonstruktion mit glatter Innenoberfläche.

Entnahmehahn

Die Position verhindert unbeabsichtigte Betätigung oder Beschädigungen (Wahl zwischen 2 Positionen).

Fortschrittlicher Belüftungsfilter

Verhindert das Eindringen von Bakterien, Partikeln Schwebstoffteilchen, organischen Dämpfen und CO₂.

Automatische Befüllung

Die Überwachung der Tankfüllstände mit automatischer Auffüllung stellt sicher, dass aufbereitetes Wasser stets verfügbar ist.

Hygienischer Überlauf

Für den unwahrscheinlichen Fall einer Fehlfunktion des Wasseraufbereitungssystems.

Füllstandsanzeige

Einfache LED-Anzeige zeigt die gegenwärtige Wassermenge direkt auf der Vorderseite des Vorratstanks an.

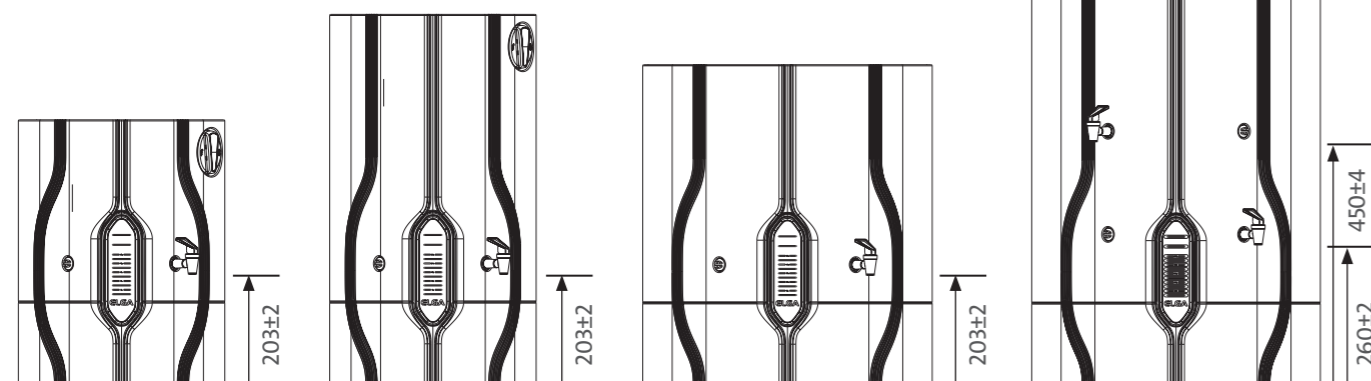

Kapazität: 15 Liter
Abmessungen (mm):
485 (H) x 376 (B) x 347 (T)*
Fließrate: 6 l/min

Kapazität: 30 Liter
Abmessungen (mm):
676 (H) x 376 (B) x 345 (T)*
Fließrate: 8 l/min

Kapazität: 60 Liter
Abmessungen (mm):
591 (H) x 533 (B) x 525 (T)*
Fließrate: 10 l/min

Kapazität: 100 Liter
Abmessungen (mm):
806 (H) x 533 (B) x 525 (T)*
Fließrate: 10 l/min

* Bitte berücksichtigen Sie eine Toleranz von ±8mm.





PURELAB®
Dispenser-Lösungen

PURELAB® Dispenser

Einzigartiges Design für beispiellose Wasserreinheit, Flexibilität und mühelose Bedienung. In Verbindung mit PURELAB® Chorus & Quest bietet der PURELAB® Dispenser eine nahtlose Integration in Ihre Forschungsprozesse.

AUF EINEN BLICK

Übersicht:

- Typ I-Reinstwasser
18,2 MΩ cm
- Liter pro Tag:
Bis zu 480

Hauptmerkmale:

- Einzigartiges Design
- Unerreichte Flexibilität
- Mühelose Nutzung
- Einfache Installation

Ideal geeignet für:

- Life-Science-Anwendungen (Zellkulturen, PCR, Genomik, Auflösungsprüfung, Western Blotting)
- Chromatographische Techniken (HPLC, UHPLC, LC MS, IC, ICP-MS, AAS)

Präzision

- Flexible Wasserentnahme durch einen intuitiv bedienbaren Hand-Dispenser
- Qualitätsüberwachung direkt am Entnahmepunkt
- Auto-Volumen-Entnahme
- Steigerung der Effizienz im Labor
- Reproduzierbare Ergebnisse

Platzsparendes Design

- Minimierte Stellfläche
- Vielfältige Platzierungsmöglichkeit
- Bis zu 4 Dispenser pro Laborwassersystem*

*Abhängig vom erworbenen Laborwassersystem.

Einfache Bedienung und Wartung

- Plug-and-Play-Installation mit PURELAB-Anlagen
- Höhenverstellbar, um 180° schwenkbarer Arm und flexibler Hand-Dispenser

- Hand-Dispenser mit Menü-Navigation; Schutzklasse IPX7
- Optionaler Anschluss von Point-of-use (POU) Filtern als optionales Zubehör

Effizient

- Anpassbare Entnahmegeschwindigkeit: Entnahme variabler Fließraten von tropfenweise bis Dauerentnahme bis zu 2 l/min
- Variable Fließrate zum leichteren Füllen verschiedener Laborgefäße
- Die automatische Entnahme definierbarer Volumen lässt Anwender mehr Zeit für andere Aufgaben
- Entnahmeprofile und die Auto-Volumen Entnahme ermöglichen die Auswahl der gewünschten Wassermenge und verhindern versehentliches Überlaufen



Halo Dispenser

Die PURELAB-Produktpalette bietet verschiedene Entnahme- und Überwachungslösungen für ultimative Flexibilität bei der Arbeit mit den PURELAB-Anlagen Chorus 1, Chorus 1 Complete & Chorus 2+.

Übersichtliches Display

Für absolute Sicherheit bei der Wasserentnahme werden wichtige Informationen zu jeder Zeit angezeigt (Systemstatus, TOC, Alarme).

Vielfältige Positionierungsvarianten

Positionieren Sie den Dispenser unabhängig von der Wasseraufbereitungsanlage. Nutzen Sie den wertvollen Platz in Ihrem Labor optimal.

Flexible Wasserentnahme

- Variable Fließrate
- Auto-Volumen-Entnahme
- Freihändige Entnahme
- Dauerentnahme
- Entnahme über Handmodul
- Entnahme mit Profil

Halo-Leuchten*

Durch Farbwechsel und Blinken warnt Sie das einzigartige Halo-Leuchten bei Änderungen der Systemleistung.

Echtzeit-TOC-Überwachung**

Die Wasserreinheit wird direkt an der Entnahmestelle überwacht und umfasst auch eine Echtzeit TOC-Überwachung für kritische Anwendungen.

		
Halo Dispenser	Halo Advanced Dispenser	Halo Flexible Dispenser
Fest	Fest	Flexibel
<ul style="list-style-type: none"> • Entnahme variabler Fließraten • Tropfenweise Entnahme • Dauerentnahme 		
<ul style="list-style-type: none"> • Qualitätsüberwachung am Entnahmepunkt • Auto-Volumen-Entnahme • Profilentnahme 		
<ul style="list-style-type: none"> • Flexibles Handmodul 		



Je nach Anwendungen, Budget und Systemkonfiguration können Sie aus vier Dispenser-Modellen die beste Lösung wählen.



*Nur für die PURELAB Chorus-Reihe
**Nur für PURELAB Chorus 1



PURELAB®

Spezifikationen

Quest



Fließschema PURELAB Quest

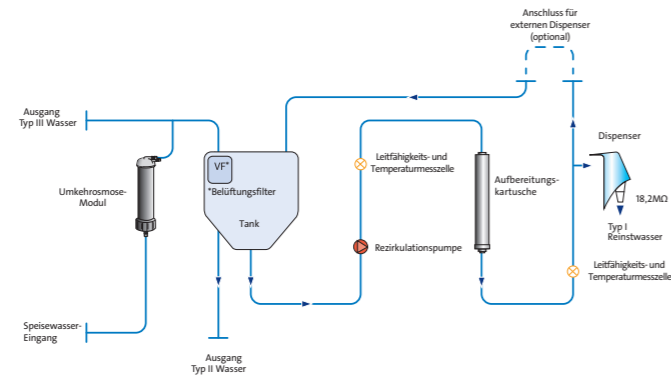

Spezifikationen	PURELAB Quest UV	PURELAB Quest
Spezifikationen Reinstwasser Typ I (an fester Entnahmestelle)		
Elektrischer Widerstand	18,2 MΩ cm @ 25°C	18,2 MΩ cm @ 25°C
Entnahme-Fließrate	bis zu 1,2 l/min	bis zu 1,2 l/min
TOC	<5 ppb	<30 ppb
Bakterien	<0,1 KBE/ml *1	<0,1 KBE/ml *1
Bakterielle Endotoxine	<0,001 Eu/ml *2	<0,001 Eu/ml *2
RNasen	<1 pg/ml	-
DNasen	<5 pg/ml	-
pH-Wert	neutral	neutral
Partikel	0,2 µm Filter *1	0,2 µm Filter *1
Empfohlene Entnahmemenge	bis zu 10 l/Tag *3	bis zu 10 l/Tag *3
Spezifikationen Reinwasser Typ II (am Ausgang Typ II Wasser)		
Elektrischer Widerstand	>1 MΩ cm @ 25 °C	>1 MΩ cm @ 25 °C
TOC	< 50 ppb	< 50 ppb
Bakterien	<100 KBE/ml	<100 KBE/ml
Empfohlene Entnahmemenge	bis zu 10 l/Tag *1	bis zu 10 l/Tag *1

PURELAB Quest	PURELAB Quest UV
Betriebsgewicht	Betriebsgewicht
21,4 kg	23 kg
Montage	
Auf Tisch oder Wandmontage (mit optionaler Wandhalterung LA735)	
Elektrische Anforderungen	
Stromversorgung Netzteil	100 - 240 VAC, 50 - 60 Hz
Systemspannung (außer Pumpe und UV)	24 V DC
Energieverbrauch	120 VA
Geräuschpegel	<40 dBA
Anschlüsse Dimensionierung	
Speisewasser Eingang	8 mm Außendurchmesser
Ausgänge (Typ III und Dispenser)	8 mm Außendurchmesser
Abwasser	8 mm Außendurchmesser
Ausgang Typ II Wasser	8 mm Außendurchmesser
Überlauf Tank	8 mm Außendurchmesser
Umgebungsbedingungen	
Temperatur	4–40°C (empfohlen 10–25°C)

Quest



Fließschema PURELAB Quest UV

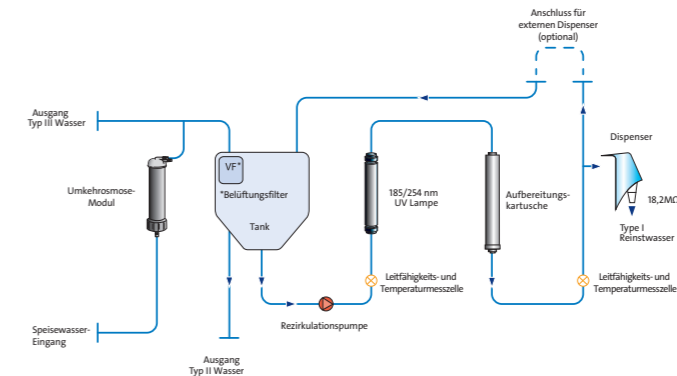

Spezifikationen RO-Permeat-Wasser Typ III (am Ausgang Typ III Wasser)		
Leitfähigkeit	<20 µS/cm *4	<20 µS/cm *4
TOC	<200 ppb *4	<200 ppb *4
Bakterien	<1000 KBE/ml *4	< 1000 KBE/ml *4
Rückhalterate anorganische Stoffe	>96% *5	>96% *5
Rückhalterate Partikel- und Bakterien	>99%	>99%
Rückhalterate Organische Stoffe (MW >200 Da)	>99%	>99%
Produktionsrate	10 l/Stunde *5	10 l/Stunde *5
Empfohlene Tagesmenge	bis zu 30 l/Tag	bis zu 30 l/Tag

*1 Bei Verwendung von POU-Filtern (LC134, LC145, LC197)
 *2 Bei Verwendung von POU-Filter (LC197)
 *3 Verfügbares Volumen von Typ I und Typ II Wasser insgesamt, höherer Verbrauch verkürzt die Lebensdauer der Aufbereitungskartusche.
 *4 Abhängig von der Speisewasserqualität (s. Rückhalteraten) und Einhaltung der Wartungsintervalle
 *5 Bei Speisewasserdruck von >4 bar und Temperatur von 15°C

Spezifikationen Speisewasser	Trinkwasserqualität
Bezugsquelle	Trinkwasserqualität
Leitfähigkeit	<2000 µS/cm (Speisewasser mit hoher Leitfähigkeit kann die Lebensdauer der Aufbereitungskartusche verringern)
Härte	<350 ppm als CaCO ₃
Freies Chlor	<0,05 ppm Cl ₂
Chloramin	<0,02 ppm Cl ₂
Chlor insgesamt	<0,05 ppm Cl ₂
Silikat	<30 ppm SiO ₂
Kohlendioxid (CO ₂)	<30 ppm (empfohlen < 20 ppm)
Fouling Index	<10
Eisen/Mangan	<0,5 ppm Fe/Mn
TOC	empfohlen <2ppm

flex 1 & 2



flex 3 & 4



Fließschema PURELAB flex 1

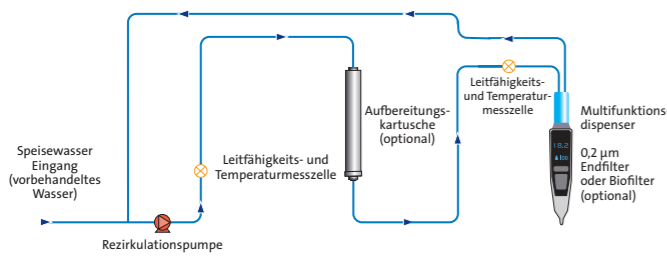

Fließschema PURELAB flex 2

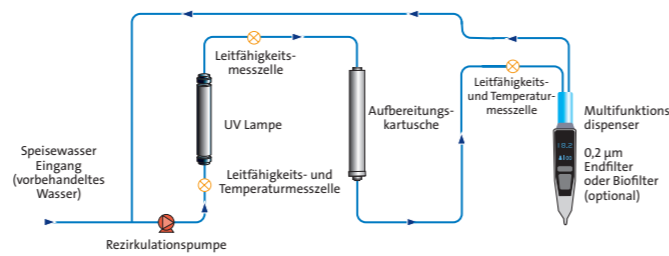

Fließschema PURELAB flex 3

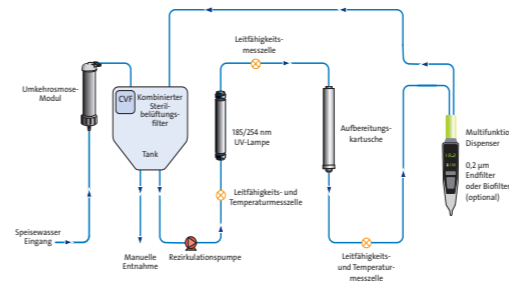

Fließschema PURELAB flex 4

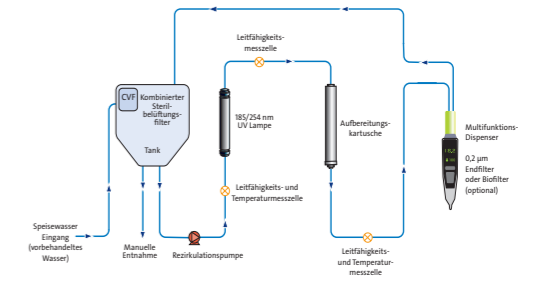

SPEZIFIKATIONEN PRODUKTWASSER

Spezifikationen	PURELAB flex 1	PURELAB flex 1 (mit Aufbereitungskartusche)	PURELAB flex 2
Tägliche Wassermenge	<100 Liter	<100 Liter	<100 Liter
Entnahme-Fließrate	bis zu 2,0 l/min	bis zu 2,0 l/min	bis zu 2,0 l/min
Anorganische Stoffe bei 25 °C	wie Speisewasser	18,2 MΩ cm	18,2 MΩ cm
Organische Stoffe (TOC)	je nach Speisewasser	je nach Speisewasser	<5 ppb
Bakterien	<0,1 KBE/ml ^o	<0,1 KBE/ml ^o	<0,001 KBE/ml ^o
Bakterien Endotoxine	-	<0,001 EU/ml ^l	<0,001 EU/ml ^l
RNase	-	-	<1 pg/ml
DNase	-	-	<5 pg/ml

^o Mit Endfilter LC134/145. ^l Mit Biofilter LC197.

SPEZIFIKATIONEN SPEISEWASSER

Bezugsquelle	Trinkwasser mit anschließender Vorbehandlung, vorzugsweise durch Umkehrosmose (RO) oder Ionenaustauscher (SDI) – filtriert oder destilliert		
Fouling index (max)	<1 maximal für alle Modelle		
Freies Chlor	<0,05 ppm maximal		
TOC	-		
Kohlendioxid	<0,1 ppm		
Silikat	<2 ppm		
Partikel	5 - 10 µm		
Temperatur	4 - 40°C (empfohlen 10 - 15°C)		
Maximale Durchflussmenge	>2 l/min		
Abfluss-Spezifikation	-		
Speisewasserdruck	minimal 0,07 bar, maximal 0,7 bar *		

* Druckminderer verwenden, wenn maximaler Speisewasserdruck überschritten wird

Abmessungen	Höhe 900 - 1020 mm, Breite 236 mm, Tiefe 374 mm		
Gewicht	10 kg	10,5 kg	11 kg
Installation	Tisch / Wand		

SPEZIFIKATIONEN PRODUKTWASSER

Spezifikationen	PURELAB flex 3	PURELAB flex 4
Tägliche Wassermenge	<10 Liter	<10 Liter
Entnahme-Fließrate	bis zu 2,0 l/min	bis zu 2,0 l/min
Umkehrosmose-Produktionsrate bei 15 °C	10 l/Stunde	-
Anorganische Stoffe bei 25 °C	18,2 MΩ cm	18,2 MΩ cm
Organische Stoffe (TOC)	<5 ppb	<5 ppb*
Bakterien	<0,001 KBE/ml ^o	<0,001 KBE/ml ^o
Bakterielle Endotoxine	<0,001 EU/ml ^l	<0,001 EU/ml ^l
RNase	<1 pg/ml	<1 pg/ml
DNase	<5 pg/ml	<5 pg/ml

* Abhängig vom Speisewasser. ^o Mit Endfilter LC134/LC145/LC197. ^l Mit POU-Filter LC197.

SPEZIFIKATIONEN SPEISEWASSER

Bezugsquelle	Trinkwasser	Trinkwasser mit anschließender Vorbehandlung, vorzugsweise durch Umkehrosmose (RO) oder Ionenaustauscher (SDI) –
Fouling Index	<10 maximal	<1 maximal
Freies Chlor	<0,5 ppm maximal	<0,05 ppm maximal
TOC	<2 ppm	<50 ppb empfohlen
Kohlendioxid	<30 ppm (empfohlen <20 ppm)	
Silikat (empfohlen)	<30 ppm maximal	<2 ppm maximal
Partikel	-	5 - 10 µm
Temperatur	4 - 40°C (empfohlen 10 - 15°C)	
Maximale Durchflussmenge	bis zu 75 l/Stunde	bis zu 75 l/Stunde
Abfluss-Spezifikation	<90 l/Stunde	<70 l/Stunde
Speisewasserdruck	2,0 bar minimal; 6,0 bar maximal*	0,07 bar minimal; 6,0 bar maximal*

* Druckminderer verwenden, wenn maximaler Speisewasserdruck überschritten wird.

Abmessungen	Höhe 900 - 1020 mm, Breite 236 mm, Tiefe 470 mm	
Gewicht	23 kg	23 kg
Installation	Tisch / Wand	

flex 5 & 6



flex 5 & 6



Fließschema PURELAB flex 5

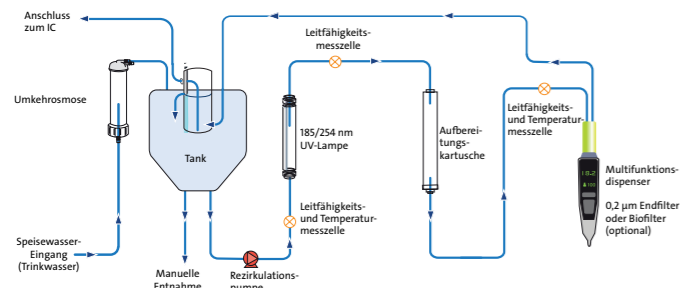

Fließschema PURELAB flex 6

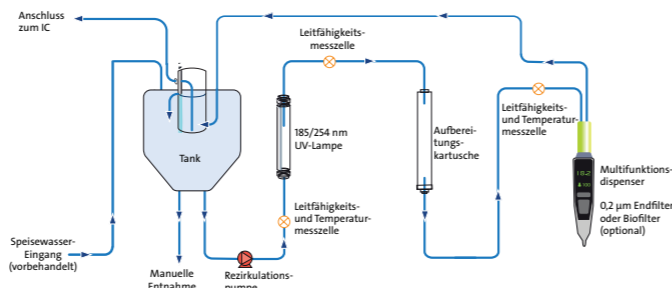

Spezifikationen	PURELAB flex 5	PURELAB flex 6
Tägliche Wassermenge	<10 Liter	<10 Liter
Maximale Durchflussmenge	bis zu 2,0 l/min	bis zu 2,0 l/min
Rezirkulations-Fließrate	1 l/min	1 l/min
Produktionsrate der Umkehrosiose	bis zu 10 l/Stunde	-
Anorganische Stoffe bei 25°C	18,2 MΩ cm	18,2 MΩ cm
Organische Stoffe (TOC)-typisch	<5 ppb*	<5 ppb*
Bakterien - typisch (mit 0,2µm Endfilter)	<1 KBE/10ml	<1 KBE/10 ml
Bakterien - typisch (mit Biofilter)	<1 KBE/10ml	<1 KBE/10 ml
Endotoxine (mit Biofilter)	<0,001 EU/ml	<0,001 EU/ml
DNase	<1 pg/ml	<1 pg/ml
RNase	<5 pg/ml	<5 pg/ml
* Abhängig vom Speisewasser		
Bezugsquelle	Trinkwasser aus der Leitung	Trinkwasser mit anschließender Vorbehandlung, vorzugsweise durch Umkehrosiose (RO) oder Ionenaustausch (SDI) filtriert oder destilliert.
Leitstoffe	<2000 µS / cm²	<30 µS / cm
Inhaltsstoffe		
Härte	<350 ppm as CaCO ₃	<5 ppm as CaCO ₃
Chlor gesamt	<0,5 ppm Cl ₂	<0,05 ppm Cl ₂
Silikat	<30 ppm SiO ₂	<2 ppm SiO ₂
Kohlendioxid Maximum	<30 ppm (empfohlen <20 ppm)	<30 ppm (empfohlen <20 ppm)
Fouling Index	<10	<1
Eisen / Mangan	<0,05 ppm	-
Organische Stoffe (TOC)	<2 ppm	<50 ppb empfohlen
Partikel	-	Ein 0,2 µm Membranvorfilter wird für alle Speisewassersysteme (außer Umkehrosiose) zur Standzeitverlängerung von Endfiltern empfohlen
Temperatur	4 - 40°C (empfohlen 10 - 25°C)	
Durchfluss (bei 15°C)	bis zu 75 l/Stunde	bis zu 60 l/Stunde
Abfluss-Spezifikation (freier Abfluss)	>90l/h	>70l/h

² Lebensdauer der Aufbereitungskartusche kann bei einer Speisewasserqualität von >1400 µS/cm variieren

ELECTRICAL REQUIREMENTS

SPEISEWASSER-DRUCK	
Abmessungen	Breite 236mm, Tiefe 470mm, minimale Höhe 900mm, maximale Höhe 1020mm
Gewicht	23 kg
Installation	Tisch / Wand
Maximum	6 bar ³
Minimum	2 bar
³ Bei <4 bar wird eine optional erhältliche Pumpe empfohlen	
Netzleistungsaufnahme	100-240 V ac, 50-60 Hz
Systemspannung (ohne Pumpen und UV)	24 V dc
Energieverbrauch bei Belastungsspitze	100 W
Geräuschepegel	<40 dBa

Chorus 1



Fließschema PURELAB Chorus 1 Life Science

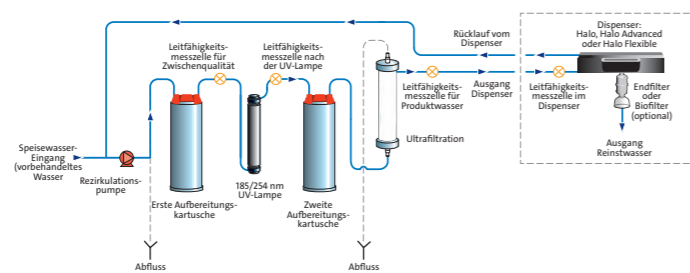

Spezifikationen	LIFE SCIENCE	ANALYTICAL RESEARCH	GENERAL SCIENCE
Entnahme-Fließrate	bis zu 2,0 l/min ¹	bis zu 2,0 l/min ¹	bis zu 2,0 l/min ¹
Anorganische Stoffe bei 25°C	18,2 MΩ cm	18,2 MΩ cm	18,2 MΩ cm
Organische Stoffe (TOC)	1-3 ppb*	1-3 ppb*	3-10 ppb*
Bakterien	<0,001 KBE/ml ⁰	<0,001 KBE/ml ⁰	<0,001 KBE/ml ⁰
Bakterielle Endotoxine	<0,001 EU/ml	<0,001 EU/ml †	<0,001 EU/ml †
pH-Wert neutral	neutral	neutral	neutral
Partikel	<0,05 µm	<0,01 µm	0,2 µm ⁰
RNase	<1 pg/ml	<1 pg/ml	
DNase	<5 pg/ml	<5 pg/ml	
Kapazität der Aufbereitungskartusche	* Abhängig von Speisewasser – Empfohlene Einspeisung <50 ppb TOC ° Mit Endfilter LC134/145/197. † Mit Dispenser: Halo, Halo Advanced, Halo Flexible oder PURELAB Dispenser ‡ Mit Biofilter LC197		
Speisewasser – ursprünglich aus Trinkwasserversorgung, dann vorbehandelt	Vorbehandlung vorzugsweise durch Umkehrosmose (RO) mit PURELAB Chorus 3 oder Ionenaustauscher (SDI) oder Destillation. Hinweis: Misch- oder Getrenntbettverfahren sollten bei Erschöpfung kationenlimitiert sein.		
Fouling Index	max. 1 für alle Modelle. Bei Nicht-RO-Speisewasser wird ein Vorfilter mit 5-10 µm empfohlen.		
Ionenaustauscher (SDI)	1 MΩ cm minimaler Widerstand bei Erschöpfung		
Umkehrosmose (RO)	empfohlen <30 µS/cm		
Freies Chlor	0,05 ppm maximal		
TOC	50 ppb maximal (Umkehrosmose-Speisung)		
Kohlendioxid	30 ppm maximal		
Silikat	2 ppm maximal		
Partikel	Ein 0,2 µm Membranvorfilter wird für alle Speisewassersysteme zur Standzeitverlängerung von Endfiltern empfohlen.		
Temperatur	1 - 35°C (empfohlen 10 - 15°C)		
Maximale Durchflussmenge	130 l/Stunde		
Abfluss-Spezifikation	bis zu 2 l/min		
Speisewasserdruck	minimal 0,07 bar, maximal 0,7 bar *		
* Druckminderer verwenden, wenn maximaler Speisewasserdruck überschritten wird.			
Abmessungen	Höhe 435 mm, Breite 375 mm, Tiefe 340 mm		
Gewicht	19 kg	19 kg	18 kg

Chorus 1 Complete



Fließschema PURELAB Chorus 1 Complete

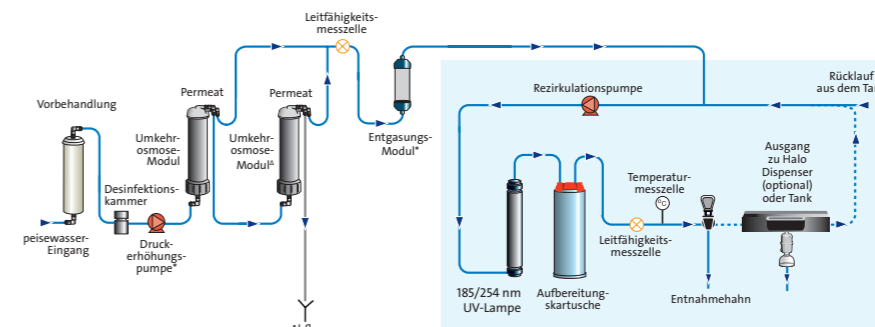

Spezifikationen	PURELAB Chorus Complete	
Produktionsrate bei 15 °C	10 l/Stunde	20 l/Stunde
Entnahme-Fließrate	>1,5 l/min	>1,5 l/min
Anorganische Stoffe bei 25 °C	18,2 MΩ cm	18,2 MΩ cm
Organische Stoffe (TOC)	<5 ppb	<5 ppb
Bakterien	<0,001 KBE/ml ⁰	<0,001 KBE/ml ⁰
Bakterielle Endotoxine	<0,001 EU/ml ¹	<0,001 EU/ml ¹
pH-Wert	neutral	neutral
Partikel	0,2 µm ⁰	0,2 µm ⁰
RNase	<1 pg/ml	<1 pg/ml
DNase	<5 pg/ml	<5 pg/ml
Kapazität der Aufbereitungskartusche	Liter mit 18,2 MΩ cm = 94.100/(µS/cm + (2,3 x ppm CO ₂))	
° Mit Endfilter LC134/145 † Mit Biofilter LC197		
Bezugsquelle	Trinkwasserversorgung	
Fouling Index	<10 maximal	
Freies Chlor	0,5 ppm maximal	
Kohlendioxid	idealerweise <20 ppm	
Silikat	30 ppm maximal empfohlen	
Temperatur	1-35°C (empfohlen 10-15°C)	
Maximale Durchflussmenge	130 l/Stunde	
Abfluss-Spezifikation	bis zu 2 l/min	
Speisewasserdruck	minimal 4,0 bar; maximal 6,0 bar* Mit interner Druckerhöhungspumpe: positiver Vordruck (minimal) bis 2,0 bar (maximal)	
* Druckminderer verwenden, wenn maximaler Speisewasserdruck überschritten wird.		
Abmessungen	Höhe 679 mm, Breite 376 mm, Tiefe 353 mm	
Gewicht (mit Druckerhöhungspumpe)	17 kg	18 kg

Pharma Compliance



Fließschema PURELAB Pharma Compliance

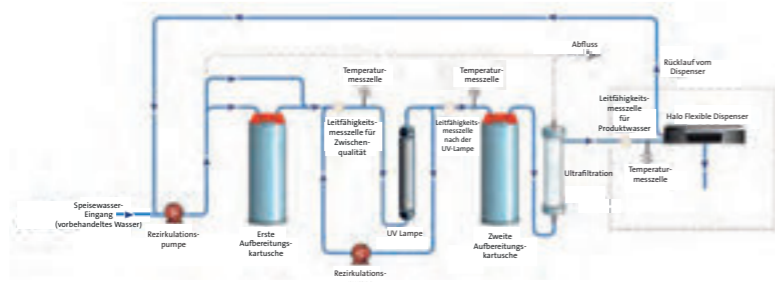

Spezifikationen	Pharma Compliance - VCLSM1
Spezifischer Widerstand	18,2 MΩ·cm
Entnahme-Fließrate	bis zu 2 l/min
TOC	1 – 3 ppb
Bakterielle Endotoxine	<0.001 EU/ml
Bakterien	< 0,001 KBE/ml bei Verwendung von POU-Filtern (LC134, LC145, LC197) an der Entnahmestelle
DNasen	<5 pg/ml
RNasen	<1 pg/ml
Partikel	<0,01 µm
Rezirkulationsmodus	In Ruhephasen arbeitet das Gerät automatisch im intermittierenden Rezirkulationsmodus (10 Minuten pro Stunde), um die Wasserreinheit möglichst effizient aufrechtzuerhalten.
Bezugsquelle	Vorbehandelt, vorzugsweise RO, SDI oder Destillation
Fouling Index	max. 1. Bei Nicht-RO-Speisewasser wird ein Vorfilter mit 5-10 µm empfohlen.
Ionenaustauscher (SDI)	mindestens 1 MΩ cm bei Erschöpfung
Umkehrosmose (RO)	< 30 µS/cm empfohlen
Freies Chlor	max. 0,05 ppm
TOC	max. 0,05 ppm
Kohlendioxid (CO ₂)	max. 30 ppm
Silikat	max. 2 ppm
Partikel	Filtration auf 0,2 µm empfohlen
Temperatur	1-40 °C (10-15 °C empfohlen)
Maximaler statischer Druck im Zulauf	0,7 bar. Druckminderer LA652 verwenden, wenn das Speisewasser die spezifizierten Grenzwerte überschreitet.
Minimaler Druck im Zulauf	0,07 bar
Durchflussrate	130 l/h
Anforderung an Abfluss	Bis zu max. 2 l/min (Schwerkraft mit Luftspalt) im Betrieb

Chorus 2+



Fließschema PURELAB Chorus 2+ (RO/DI/UV)

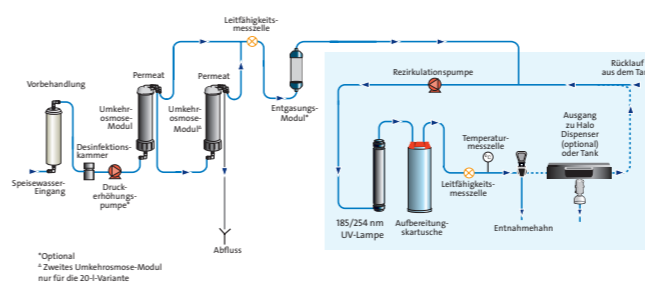

Fließschema PURELAB Chorus 2+ (RO/EDI/UV)

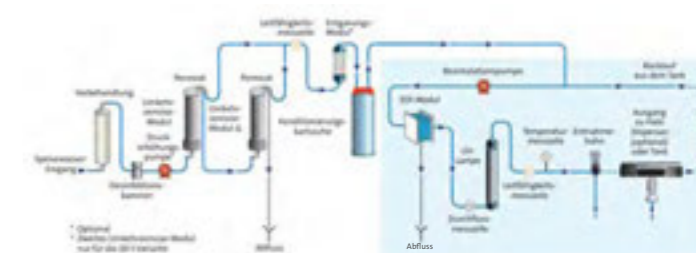

Spezifikationen	PURELAB Chorus 2+ (RO/DI/UV)		PURELAB Chorus 2+ (RO/EDI/UV)	
	10 l/Stunde*	20 l/Stunde*	10 l/Stunde*	20 l/Stunde*
Produktionsrate bei 15 °C	10 l/Stunde*	20 l/Stunde*	10 l/Stunde*	20 l/Stunde*
Tägliche Wasserproduktion (maximal)	240 l/24-Stunden-Tag	480 l/24-Stunden-Tag	220 l/24-Stunden-Tag	220 l/24-Stunden-Tag
Anorganische Stoffe bei 25 °C	10 bis >15 MΩ cm		10 bis >15 MΩ cm	
Organische Stoffe (MW>200 Dalton)	>99% Rückhalterate		>99% Rückhalterate	
Organische Stoffe (TOC)	<10 ppb		<10 ppb	
Bakterien	<0.001 KBE/ml ^o		<0.001 KBE/ml ^o	
pH-Wert	neutral		neutral	
Partikel	<0,2µm ^o		<0,2µm ^o	
Kapazität der Aufbereitungskartusche	Liter mit 15 MΩ cm = 74.700/(µS/cm + (2,3 x ppm CO ₂))			
* Standard-Bedingungen: 4 bar Eingangsdruck bei 15 °C, Speisung mit Trinkwasser und neuer Vorbehandlungskartusche. Bei abweichenden Bedingungen bitte Tabellen mit RO-Produktionsraten beachten. ◊ Mit Endfilter LC134/145.				
Bezugsquelle	Trinkwasserversorgung		Trinkwasserversorgung	
Fouling Index	<10 maximal		<10 maximal	
Leitfähigkeit	<2000 µS/cm		<1400 µS/cm	
Freies Chlor	0,5 ppm maximal		0,5 ppm maximal	
Schwermetalle	0,05 ppm maximal		0,05 ppm maximal	
Silikat	30 ppm		30 ppm	
Temperatur	1-35°C		1-35°C	
Maximale Durchflussmenge	100 l/Stunde		100 l/Stunde	
Abfluss-Spezifikation	80 l/Stunde		80 l/Stunde	
Speisewasserdruck	minimal 4,0 bar; maximal 6,0 bar* Mit interner Druckerhöhungspumpe: positiver Vordruck (minimal) bis 2,0 bar (maximal)		minimal 4,0 bar; maximal 6,0 bar* Mit interner Druckerhöhungspumpe: positiver Vordruck (minimal) bis 2,0 bar (maximal)	
*Druckminderer verwenden, wenn maximaler Speisewasserdruck überschritten wird.				
Abmessungen	Höhe 679 mm, Breite 376 mm, Tiefe 353 mm		Höhe 679 mm, Breite 376 mm, Tiefe 353 mm	
Gewicht (mit Druckerhöhungspumpe)	17 kg	18 kg	21 kg	22 kg
Gewicht	15 kg	16 kg	18 kg	19 kg

Chorus 2 & 3



Fließschema PURELAB Chorus 2 (RO/DI)

Fließschema PURELAB Chorus 3 (RO)



Spezifikationen	PURELAB Chorus 2 (RO/DI)		PURELAB Chorus 3 (RO)		
	10 l/Stunde	20 l/Stunde	10 l/Stunde	20 l/Stunde	30 l/Stunde
Produktionsrate 15°C	10 l/Stunde	20 l/Stunde	10 l/Stunde	20 l/Stunde	30 l/Stunde
Tägliche Wasserproduktion (maximal, pro 24-Stunden-Tag)	240 l/Tag*	480 l/Tag*	240 l/Tag*	480 l/Tag*	720 l/Tag*
Anorganische Stoffe bei 25°C	1 bis >10 MΩ cm		>95% Rückhalterate		
Organische Stoffe (MW>200 Dalton)	>99% Rückhalterate		>95% Rückhalterate		
Organische Stoffe (TOC)	<30 ppb		<50 ppb		
Bakterien	<5 KBE/ml		<50 KBE/ml		
pH-Wert	neutral		neutral		
Partikel	>99% Rückhalterate		>99% Rückhalterate		
Kapazität der Aufbereitungskartusche	Liter mit 1MΩ cm = 103,200/(µS/cm + (2,3 x ppm CO ₂))		-		

*Standard-Bedingungen: 4 bar Eingangsdruck bei 15 °C, Speisung mit Trinkwasser und neuer Vorbehandlungskartusche.
Bei abweichenden Bedingungen bitte Tabellen mit RO-Produktionsraten beachten.

Spezifikationen	PURELAB Chorus 2 (RO/DI)		PURELAB Chorus 3 (RO)		
	10 l/Stunde	20 l/Stunde	10 l/Stunde	20 l/Stunde	30 l/Stunde
Bezugsquelle	Trinkwasserversorgung		Trinkwasserversorgung		
Fouling Index (maximal)	10		10		
Leitfähigkeit	<2000 µS/cm		<2000 µS/cm		
Freies Chlor	0,5 ppm maximal		0,5 ppm maximal		
Schwermetalle	0,05 ppm		0,05 ppm		
Silikat	30 ppm		30 ppm		
Temperatur	1-35°C		1-35°C		
Maximale Durchflussmenge	100 l/Stunde		100 l/Stunde		
Abfluss-Spezifikation	80 l/Stunde		80 l/Stunde		
Speisewasserdruck	2,0 bar maximum**; 0,5 bar minimum		minimal 4,0 bar; maximal 6,0 bar* Mit interner Druckerhöhungspumpe: positiver Vordruck (minimal) bis 2,0 bar (maximal)		
**Druckminderer verwenden, wenn maximaler Speisewasserdruck überschritten wird					
Abmessungen	Höhe 435 mm, Breite 376 mm, Tiefe 340 mm				
Gewicht (mit Druckerhöhungspumpe)	17 kg	18 kg	15 kg	16 kg	17 kg
Gewicht	19 kg	20 kg	17 kg	18 kg	19 kg

Finden Sie Ihre Anlage



	Chorus 1					Chorus 2 & 3				flex						Quest	
	Life Science	Analytical Research	General Science	1 Complete	Pharma Compliance	2+ (RO/EDI/JV)	2+ (RO/DI/JV)	2 (RO/DI)	3 (RO)	flex 1	flex 2	flex 3	flex 4	flex 5	flex 6	UV	DI
Wasserqualität																	
Reinstwasser Typ I	✓	✓	✓	✓	✓					✓*	✓	✓	✓	✓	✓	✓	✓
Reinwasser Typ II						✓	✓	✓		✓*							✓
Primärgradwasser Typ III										✓*	✓	✓	✓	✓	✓	✓	✓
Zu entfernende Verunreinigungen																	
Nukleasen	✓	✓	✓	✓	✓	✓	✓				✓	✓	✓	✓	✓	✓	✓
Endotoxine/Pyrogene	✓	✓°	✓°	✓°	✓~	✓°	✓°				✓°	✓°	✓~	✓~	✓~	✓~	✓~
Anorganische Stoffe	✓	✓	✓	✓	✓	✓	✓	✓	✓	✓	✓	✓	✓	✓	✓	✓	✓
Organische Stoffe	✓	✓	✓	✓	✓	✓	✓	✓	✓	✓	✓	✓	✓	✓	✓	✓	✓
Bakterien	✓	✓	✓	✓	✓	✓	✓	✓	✓	✓Δ	✓	✓	✓	✓	✓	✓	✓~
Partikel	✓	✓	✓Δ	✓	✓	✓	✓	✓	✓	✓Δ	✓Δ	✓~	✓~	✓	✓	✓	✓~
Markmale																	
PureSure®	✓	✓	✓		✓												
Echtzeit TOC Überwachung	✓	✓			✓						✓	✓	✓	✓	✓	✓	✓
Speisung mit Trinkwasser				✓		✓	✓				✓	✓	✓	✓	✓	✓	✓
Wand-Installation	✓	✓	✓	✓	✓	✓	✓	✓	✓	✓	✓	✓	✓	✓	✓	✓	✓
Untertisch-Installation	✓	✓	✓	✓	✓	✓	✓	✓	✓								
Qualitätsüberwachung bis zum Entnahmepunkt	✓	✓	✓	✓	✓	✓	✓			✓	✓	✓	✓	✓	✓	✓	✓
Mit Halo Dispenser kombinierbar	✓	✓	✓	✓	✓	✓	✓										
Auto-Volumen-Entnahme	✓†	✓†	✓†	✓†	✓	✓†	✓†			✓	✓	✓	✓	✓	✓	✓	✓
Entnahme mit variabler Fließrate	✓†	✓†	✓†	✓†	✓	✓†	✓†			✓	✓	✓	✓	✓	✓	✓	✓
Tropfenweise Entnahme	✓†	✓†	✓†	✓†	✓	✓†	✓†			✓	✓	✓	✓	✓	✓	✓	✓
Dauerentnahme	✓†	✓†	✓†	✓†	✓	✓†	✓†			✓	✓	✓	✓	✓	✓	✓	✓
USB-Schnittstelle	✓	✓	✓	✓	✓	✓	✓	✓	✓	✓	✓	✓	✓	✓	✓	✓	✓
Validierungsunterstützende Dokumentation (VSM)*	✓	✓	✓	✓	✓**	✓	✓	✓	✓	✓	✓	✓	✓	✓	✓	✓	✓

Mit Aufbereitungskartusche * Ohne Aufbereitungskartusche ° Mit Biofilter LC197 Δ Mit Endfilter ~ 0,2 µm LC134/145

† Bei Kombination mit einem Halo-Dispenser

** Die validierungsunterstützende Dokumentation ist im Lieferumfang enthalten.

Finden Sie Ihre Anlage



	Chorus 1					Chorus 2 & 3				PURELAB flex						Quest	
	Life Science	Analytical Research	General Science	1 Complete	Pharma Compliance	2+ (RO/EDI/UV)	2+ (RO/DI/UV)	2 (RO/DI)	3 (RO)	flex 1	flex 2	flex 3	flex 4	flex 5	flex 6	UV	DI
Ideale Lösung für Die Systeme können auch für weitere Anwendungen eingesetzt werden. Mehr Informationen erhalten Sie von Ihrem lokalen ELGA Experten.																	
Zellkulturen	✓			✓					✓ ^Δ	✓ ^Δ	✓ ^Δ	✓ [~]	✓ [~]	✓ [~]	✓ [~]	✓ [~]	✓ [~]
Flüssigchromatographie(HPLC, UHPLC)	✓	✓		✓					✓	✓	✓	✓	✓	✓	✓	✓	✓
Mikrobiologische Analyse	✓	✓		✓					✓	✓	✓	✓	✓	✓	✓	✓	✓
Genetik (inkl. PCR, DNA/ RNA-Sequenzierungen, DNA Mikroarrays, Nukleinsäure)	✓																
Gaschromatographie		✓		✓					✓	✓	✓	✓	✓	✓	✓	✓	✓
Elektrochemie		✓	✓	✓		✓	✓		✓	✓	✓	✓	✓	✓	✓	✓	✓
Immunchemie	✓			✓					✓	✓	✓	✓	✓	✓	✓	✓	✓
Atomspektroskopie (Flammen- AA, GFAA, ICP-AES)		✓	✓	✓					✓	✓	✓	✓	✓	✓	✓	✓	✓
Massenspektrometrie (ICP-MS, GC-MS, LC-MS)	✓	✓		✓					✓	✓	✓	✓	✓	✓	✓	✓	✓
Allgemeine Laboranwendungen (Waschen/Spülen, Wasserbäder, Autoklaven)				✓			✓	✓	✓ [*]		✓			✓		✓	✓
Spektrophotometrie (inkl. UV, IR, Near-UV, Near-IR)				✓		✓	✓		✓	✓	✓	✓	✓	✓	✓	✓	✓
Speisung von Typ-I Reinstwassersystemen						✓	✓	✓	✓								
Medien-/Puffervorbereitung (inkl. pH-Lösung)						✓	✓	✓								✓	✓
Allgemeine Chemie (inkl. Titrimetrie)			✓	✓		✓	✓	✓	✓	✓	✓	✓	✓	✓	✓	✓	✓

Artikel-Nummern der Anlagen

PURELAB Quest	Beschreibung
Artikelnummer	PURELAB Quest
PQDIXXMINSP	PURELAB Quest UV
PQDIUVMINSP	PURELAB Quest UV

Beide Geräte werden standardmäßig geliefert mit: Betriebsanleitung (MANU41196), Konformitätszertifikat, POWE38971-02, LA728 (Bypasskartusche)
PURELAB Quest - 1x LC217, PURELAB Quest UV - 1x LC217, 1x LC210.



PURELAB flex	Beschreibung
Artikelnummer	PURELAB flex 1 (optional mit Aufbereitungskartusche)
PF1XXXXM1	PURELAB flex 2
PF2XXXXM1	PURELAB flex 3
PF3XXXXM1	PURELAB flex 4
PF4XXXXM1	PURELAB flex 5
PF5XXXXM1	PURELAB flex 6
PF6XXXXM1	PURELAB flex 6

Das Gerät wird standardmäßig geliefert mit: Alle Einheiten: Kurzanleitung & Betriebsanleitung, Konformitätszertifikat, Bypasskartusche.
Flex 2: 1 x LC210. Flex 3 & 5: 1 x LC217, 1 x LC210, 1 x LC216. Flex 4 & 6: 1 x LC210, 1 x LC216.



PURELAB Chorus 1	Beschreibung
Artikelnummer	PURELAB Chorus 1 Analytic Research Ultrapure System
PC1ANRXXM2	PURELAB Chorus 1 Life Science Ultrapure System
PC1LSCXXM2	PURELAB Chorus 1 General Science Ultrapure System
PC1GSCXXM2	

Das Gerät wird standardmäßig geliefert mit: entsprechenden Verbrauchsmaterialien (einschließlich 2 x LC232), Betriebsanleitung MANU39998/MANU39997/MANU40001, GUID39864 Kurzanleitung, GUID40005 Kurzanleitung, INST40012 Installationsanleitung, LA762 Installationskit Basic, LC233 x 2 Bypass Block.



PURELAB Chorus 1 Complete	Beschreibung
Artikelnummer	PURELAB Chorus 1 Complete 10 l/h System
PC110COXXM1	PURELAB Chorus 1 Complete 10 l/h System mit Druckerhöhungspumpe
PC110COBPM1	PURELAB Chorus 1 Complete 20 l/h System
PC120COXXM1	PURELAB Chorus 1 Complete 20 l/h System mit Druckerhöhungspumpe
PC120COBPM1	

Das Gerät wird standardmäßig geliefert mit: entsprechende Menge LC240, 1 x LC241, 1 x LC275, 1 x LC272, 1 x LC210, MANU40932 Betriebsanleitung, GUID39864 Kurzanleitung, LA762 Installationskit Basic.



PURELAB Pharma Compliance	Beschreibung	Dispenser
Artikelnummer	PURELAB Pharma Compliance	1x Halo
VCLSDM1	PURELAB Pharma Compliance mit 1x Dispenser	1x Halo, 1x freistehender Dispenser
VCLSDM1-D1	PURELAB Pharma Compliance mit 2x Dispenser	1x Halo, 2x freistehender Dispenser
VCLSDM1-D2	PURELAB Pharma Compliance mit 3x Dispenser	1x Halo, 3x freistehender Dispenser
VCLSDM1-D3		



PURELAB Chorus 2+ (RO/EDI/UV)	Beschreibung
Artikelnummer	PURELAB Chorus 2+ (RO/EDI/UV) 10 l/h System
PC210EUXM1	PURELAB Chorus 2+ (RO/EDI/UV) 10 l/h System mit Druckerhöhungspumpe
PC210EUBPM1	PURELAB Chorus 2+ (RO/EDI/UV) 20 l/h System
PC220EUXM1	PURELAB Chorus 2+ (RO/EDI/UV) 20 l/h System mit Druckerhöhungspumpe
PC220EUBPM1	

Das Gerät wird standardmäßig geliefert mit: entsprechende Menge LC240, 1 x LC241, 1 x LC243, 1 x LC277, 1 x LC285, 1 x LC233, MANU40932 Betriebsanleitung, GUID39864 Kurzanleitung, LA762 Installationskit Basic.



PURELAB Chorus 2+ (RO/DI/UV)	Beschreibung
Artikelnummer	PURELAB Chorus 2+ (RO/DI/UV) 10 l/h System
PC210DUXM1	PURELAB Chorus 2+ (RO/DI/UV) 10 l/h System mit Druckerhöhungspumpe
PC210DUBPM1	PURELAB Chorus 2+ (RO/DI/UV) 20 l/h System
PC220DUXM1	PURELAB Chorus 2+ (RO/DI/UV) 20 l/h System mit Druckerhöhungspumpe
PC220DUBPM1	

Das Gerät wird standardmäßig geliefert mit: entsprechende Menge LC240, 1 x LC241, 1 x LC272, 1 x LC274, 1 x LC285, MANU40932 Betriebsanleitung, GUID39864 Kurzanleitung, LA762 Installationskit Basic.



PURELAB Chorus 2 (RO/DI)	Beschreibung
Artikelnummer	PURELAB Chorus 2 (RO/DI) 10 l/h System
PC210DIXM3	PURELAB Chorus 2 (RO/DI) 10 l/h System mit Druckerhöhungspumpe
PC210DIBPM3	PURELAB Chorus 2 (RO/DI) 20 l/h System
PC220DIXM3	PURELAB Chorus 2 (RO/DI) 20 l/h System mit Druckerhöhungspumpe
PC220DIBPM3	

Das Gerät wird standardmäßig geliefert mit: entsprechende Menge LC240 RO, 1 x LC241, 1 x LC234, MANU40003, Betriebsanleitung, GUID39864 Kurzanleitung, GUID40005 Kurzanleitung, INST40009 Installationsanleitung, LA762 Installationskit Basic, LC233 Bypass block.



Artikel-Nummern Zubehör

PURELAB Chorus 3 (RO) Artikelnummer	Beschreibung
RO310XXM3	PURELAB Chorus 3 (RO) 10 l/h
RO310BPM3	PURELAB Chorus 3 (RO) 10 l/h mit Druckerhöhungspumpe
RO320XXM3	PURELAB Chorus 3 (RO) 20 l/h
RO320BPM3	PURELAB Chorus 3 (RO) 20 l/h mit Druckerhöhungspumpe
RO330XXM3	PURELAB Chorus 3 (RO) 30 l/h
RO330BPM3	PURELAB Chorus 3 (RO) 30 l/h mit Druckerhöhungspumpe

Das Gerät wird standardmäßig geliefert mit: entsprechende Menge LC240 RO, 1 x LC241, GUID39864 Kurzanleitung, GUID40004 Kurzanleitung, INST40008 Installationsanleitung, LA762 Installationskit Basic.



Vorrattanks Artikelnummer	Beschreibung
LA757	15 Liter Tank
LA758	30 Liter Tank
LA759	60 Liter Tank
LA760	100 Liter Tank

Jeder Tank wird geliefert mit LA773 Installationskit & LC216 Belüftungsfilter.



PURELAB Dispenser Artikelnummer	Beschreibung
LA824	PURELAB Dispenser
LA827	Halterung PURELAB Dispenser
LC134	POU Endfilter 0,2 µm
LC145	POU Mikrofilter 0,2 µm
LC197	POU Biofilter
POWE40855	Stromversorgung

Das Gerät wird standardmäßig geliefert mit: 1 x LA826 Installationskit & MANU41319 Betriebsanleitung, PURELAB Dispenser Installationskit & Zubehör.



Halo Dispenser Artikelnummer	Beschreibung
LA754	Halo Dispenser
LA755	Halo Advanced Dispenser
LA756	Halo Flexible Dispenser

Jeweils geliefert mit GUID40007 oder GUID40006 Kurzanleitung, INST40011 oder INST40013 Installationsanleitung, LA774 Installationskit (zusätzlich für LA756: MANU40002 Betriebsanleitung).



Dedicated to Discovery

vertrieb.vwt.de@veolia.com / de.elgalabwater.com

ELGA LabWater – Spezialisten für die Technik, den Service und den Support von Laborwassersystemen.

Das einzigartige Produktdesign erhielt bereits internationale Auszeichnungen und Anerkennung.

Weltweit unterstützen Service-Teams mit ihrer Fachkenntnis Wissenschaftler und Gesundheitswesen.

Unsere digitale Serviceplattform Hubgrade ermöglicht die Fernüberwachung der Anlagenleistung und unterstützt damit die unterbrechungsfreie Laborarbeit.

Dank einer weltweiten Lieferkette erhalten Kunden Support aus regionalen Zentren auf jedem Kontinent.

Veolia Water Technologies Deutschland GmbH
ELGA LabWater
Speicherstraße 14 A
D-29221 Celle
Tel.: +49 (0) 51 41 803 0
Fax: +49 (0) 51 41 803 384

Version 1.2024



Hubgrade



MEHR ALS 80 INTERNATIONALE PATENTE