

---

# NCAA:s REGLER FÖR AMERIKANSK FOTBOLL I SVERIGE 2006

---



NATIONAL COLLEGIATE ATHLETIC ASSOCIATION

THE NATIONAL COLLEGIATE ATHLETIC ASSOCIATION

P.O. Box 6222

Indianapolis, Indiana 46206-6222

U.S.A.

telefon från Sverige: +1-317-917-6222

Maj 2005

[www.ncaa.org](http://www.ncaa.org)

SVERIGES AMERIKANSKA FOTBOLLFÖRBUND

Hangarvägen 11

146 37 Tullinge

SWEDEN

telefon: 08-607 2700 fax: 08-607 2710

juli 2005

[kansliet@amerikanskfotboll.com](mailto:kansliet@amerikanskfotboll.com)

**Manuskriptet förbereddes av:** John R. Adams, *Sekreterare/Regelredaktör, NCAA Amerikansk fotbollsregelnämnd.*

**Redigerad av:** Ty Halpin, *Biträdande direktör för Spelregelsadministratin*

**Svensk översättning av:** Lewis Lebolt

Fältdiagrammen publiceras med tillstånd från Svenska Kommunförbundet..

Translated and printed by permission of the National Collegiate Athletic Association.  
These rules are subject to annual review and change.

NCAA, NCAA logo and NATIONAL COLLEGIATE ATHLETIC ASSOCIATION are registered marks of the Association and use in any manner is prohibited unless prior approval is obtained from the Association.

This Swedish translation of the NCAA football rulebook is © 2005 by Lewis Lebolt.

---

# Innehållsförteckning

---

	<i>sida</i>
Översättarens förord.....	AFR- 4
NCAA fotboll: Regelnämnden .....	AFR- 5
Nämndens åtgärder för året .....	AFR- 6
Index över redaktionella ändringar.....	AFR- 7
Punkter att särskilt beakta.....	AFR- 8
Den amerikanska fotbollens etiska regler.....	AFR- 13
Del I: Reglerna.....	AFR- 16
Fältdiagram .....	AFR- 18
Regel 1 Matchen, Fältet, Spelarna och Utrustningen.....	AFR- 20
Regel 2 Definitioner .....	AFR- 41
Regel 3 Perioder, Tidsfaktorer och Avbyten.....	AFR- 62
Regel 4 Boll i spel, Död boll, Utanför spelfältet.....	AFR- 78
Regel 5 Försöksserier, Linje att nå.....	AFR- 82
Regel 6 Sparkar.....	AFR- 86
Regel 7 Bollstarten och Att passa bollen.....	AFR- 94
Regel 8 Poäng.....	AFR-106
Regel 9 Uppförande hos spelare och andra som lyder under reglerna .....	AFR-113
Regel 10 Straffutmätning .....	AFR-130
Regel 11 Domarna: beslutsrätt och uppgifter.....	AFR-135
Straffsammanfattning.....	AFR-142
Officiella domartecken .....	AFR-149
Bilaga A.....	AFR-151
Bilaga B.....	AFR-152
Bilaga C .....	AFR-154
Regelindex .....	AFR-155
Officiella NCAA regeltolkningar för amerikansk fotboll .....	AFT- 1
Bilaga D Svensk-engelsk ordlista.....	AFT- 91

---

# Översättarens förord

---

**OBS:** SAFF:s Tävlingsbestämmelser (TB) upphäver och kompletterar delar av regelboken. För att underlätta regelstudierna är SAFF:s TB Kapitel 8, TB 2.A.7.1, och svenska Godkända Domslut från Domarutskottet lagda i ***själva regelboken och godkända domslut***. De ställen är tydligt märkta genom kursiverad text och en kantlinje runtom texten som det du ser här. Texten är utlagd direkt efter den regel eller det godkända domslut som påverkas.

OBS att förra årets NCAA regler är årets regler för SAFF.

Den uppmärksamma läsaren som försöker förena Tävlingsbestämmelserna, Domarutskottets regeltillämpningar och Godkända Domslut för Sverige med NCAA:s Regelbok och Godkända Domslut bör tänka på följande:

P.g.a. olika pressläggningstider hämtas Tävlingsbestämmelserna och Domarutskottets Godkända Domslut från *föregående säsong*. De kan ha blivit förändrade inför årets spelsäsong. För att vara helt säker på vad som gäller måste man läsa de aktuella Tävlingsbestämmelserna och de svenska Godkända Domsluten från SAFF:s Domarutskottet. Den allra senaste utgåvan av SAFF:s Tävlingsbestämmelser och Godkända Domslut finns att läsa på <http://www.amerikanskfotboll.com>. Här finns också annan information och nyheter av betydelse för idrotten i Sverige.

Jag hoppas att årets regelbok hjälper alla vänner av amerikansk fotboll i Sverige att bättre förstå den här spännande sporten.

—Lewis Lebolt

---

# NCAA fotboll:

## Regelnämnden

---

<i>Division</i>	<i>Mandatperioden slutar</i>
II <b>Ordförande:</b> Charles Broyles .....	06-09-01*
Pittsburg State University, Pittsburg, Kansas 66762-7504	
I <b>Sekreterare/Regelredaktör:</b> John R. Adams .....	<i>Avgörs senare</i>
Western Athletic Conference, Englewood, Colorado 80112	
I-A Frank Beamer.....	06-09-01*
Virginia Polytechnic Institute and State University, Blacksburg, Virginia 24061-0502	
I-AA Timothy Billings.....	09-09-01*
University of Michigan, Ann Arbor, Michigan 48109-2201	
III Michael Clark.....	08-09-01*
Bridgewater College (Virginia), Bridgewater, Virginia 22812	
I-A Keith Gill .....	09-09-01*
University of Oklahoma, Norman, Oklahoma 73019	
III Eric Hamilton.....	08-09-01*
The College of New Jersey, Ewing, New Jersey 08628-0718	
I-A-A Oliver Pough III.....	08-09-01*
South Carolina State University, Orangeburg, South Carolina 29117	
II Kenneth Spariks .....	07-09-01*
Carlson-Newman College, Jefferson City, Tennessee 37760	
III Michael Storey .....	06-09-01*
Bridgewater State College, Bridgewater, Massachusetts 02325	
I-A Tommy Tuberville.....	07-09-01*
Auburn University, Auburn, Alabama 36831	
I-A Jerry Vandergriff .....	07-09-01*
Angelo State University, San Angelo, Texas 76909	
I-A Medlem som avgörs senare.....	07-09-01*
<i>Mandattiden löper ut 31 augusti, 2005:</i>	
I-A Lloyd Carr	
University of Michigan	
I-AA Ronald Randleman	
Sam Houston State University	
* <i>Får inte återväljas.</i>	

---

# Nämndens åtgärder för året

---

Siffrorna och bokstäverna i den vänstra spalten hänvisar sig till regeln, avsnittet resp. paragrafen. Förändrade stycken känns igen i regelboken genom en skuggad bakgrund, om inte förändringen föranledde att hela stycket blev bortredigerat.

## **REGELÄNDRINGARNA**

9-1-2-d	Begränsningar på blockering i det rektangulära området centrerat på den mittersta offensiva linjeman .....	114
9-1-2-q	Alla spelare är skyddade från skada orsakad av hoppande spelare	116

## **Experimentell regel**

Tillåt bruk av videoåterspelning för att granska domares regeldomar på matcher som spelas i konferenser som får NCAA fotboll regelnämnds ansökans-godkännande.

---

# Index över redaktionella ändringar

---

Det följande är redaktionella ändringar till spelreglerna. Trots att de redaktionella ändringarna inte är skuggade är de mycket viktiga för regeltolkning.

## REDAKTIONELLA ÄNDRINGARNA FÖR ÅRET

1-1-7-b	3-3-7-a	9-1-2-n
1-2-1	3-5-2-e Straff	9-2-1-a-1
1-2-1-a Undantag	5-1-1-a	9-2-1-a-1-(c)
1-2-4-b	5-1-4-b	9-2-1-a-1-(g)
1-4-5-l	6-1-2-a	9-2-1-a-1-(h)
1-4-5-n	6-1-2-a Straff	9-3-5-b-1
1-4-5-p	6-1-2-b	10-2-2-e Undantag 5
1-4-5-s	6-1-2-d	11-1-3-a
1-4-9-c-3	6-4-1-a	11-1-4
2-2-7-c	7-1-5-a-2	<u>Straffsammanfattning</u>
2-3-3-a	7-3-2-f Undantag 1	Att hoppa
2-3-5	7-3-2-f Undantag 2	Domartecken-18
2-18-2-a	7-3-4	Domartecken-19
2-18-2-b	8-3-4-b	Bilaga B
2-24-1	9-1-2-d Undantag 1-	Regelindex-Avbyten
2-25-11	(b)	Regelindex-Hoppa
2-31-4	9-1-2-d Undantag 1-	
3-1-3-g-2	(c)	
3-1-3-g Exempel 4	9-1-2-l	

---

# Punkter att särskilt beakta

---

NCAA:s fotbollsregelnämnd är utomordentligt stolt över de etiska reglerna för amerikansk fotboll som introducerades 1916 och som har uppdaterats flera gånger. De här riktlinjerna bildar en överenskommelsens harmoni mellan tränare, spelare, matchdomare och administratörer som sätter varje match i en miljö präglad av juste spel och sportslighet. Det noteras att de etiska reglerna betonar de följande etiska handlingarna: "Bruk av hjälmen som ett vapen. Hjälmen är till för spelarens skydd..." och "spelare och tränare bör betona hjälmtacklingens avlägsnande." Varje deltagare i college-fotbollssammanhang delar ett ansvar för etiskt beteende som förbättrar den här amerikanska traditionens framtid. 2005 års nämnd uttrycker oro när det gäller de följande områdena:

**AVBYTESREGLER**—Huvudprincipen i collegefotboll är att alla spelare har rätt att tävla på lika termer. Med detta i åtanke, är det uppenbart att de offensiva och defensiva lagdelarna måste behålla en balans så att ingetdera spelmoment får en fördel när bollen startas. NCAA:s fotbollsregelnämnd har fått in många kommentarer om att avbyten med skickliga offensiva spelare är tajmade så nära bollstarten att det defensiva laget har liten eller ingen chans att sätta ut personal i riktiga positioner.

Den tidigare regeln som förbjöd "sena avbyten och att starta bollen i ett tydligt försök att skapa en defensiv nackdel" blev förändrad för att ge det defensiva laget tid att sätta ut sin personal utan att behöva begära ett lagtimeout eller att bli bestraffat för att ha haft för många spelare på spelområdet.

**SIDLINJEKONTROLL**—NCAA:s medlemsinstitutioner och konferenser uppmanas starkt att utveckla planer för att tillämpa reglerna rörande lagområdet och tränarrutan (Regel, 1-2-4-a, bakom avgränsningslinjerna mellan 25-yardlinjerna), och området mellan avgränsningslinjerna (Reglerna 1-2-3-a och b, 12 fot (3,657 meter) utanför sidlinjerna och slutlinjen) och sidlinjerna. De här planerna bör fokusera på att hålla de här fältpositionerna fria från människor som saknar matchansvarigheter. Enkelt uttryckt: "Inget arbete innebär inget tillstånd att vara vid sidlinjen."

Varje lag är begränsat till 60 personer i dess lagområden, ej inkl. lagmedlemmar i heluniform, som ska bära en laglegitimation. (Heluniform definieras som utrustad enligt NCAA regler och klar för att spela). De här personerna bör endast vara de som är direkt inblandade i matchen.

Legitimationshandlingarna bör numreras mellan 1 till 60. Inga andra legitimationshandlingar bör vara giltiga för lagområdet.



De personer som är direkt inblandade i matchen inkluderar, men behöver inte vara begränsad till: tränare, lagmanagers, medicinsk och träningsstabspersonal, idrottskommunikationsstabspersonal och matchoperationsstabsmedlemmar (t.ex. kedjelaget, bollkallar, domarnas mediakontakter, tekniker ansvariga för kommunikationer mellan tränaren och press-boxen).

Området från avgränsningslinjerna ut till arenans sittplatser, utanför lagområdet, bör begränsas medan matchen pågår till legitimerade media kameraskötare och sändningspersonal, uniformerade hejarklackmedlemmar och uniformerade arenasäkerhetspersonal.

De här riktlinjerna är avsedda att minska det ökande antalet störande, och potentiellt farliga, incidenter som äger rum på fältnivån, mellan personer som behöver vara på fältnivån och de som inte behöver vara det.

Fältnivån är för de som utför en tjänst med anknytning till händelserna på spelplanen och för matchadministrationen; det är inte till för åskådare.

V.g. och begrunda de följande punkterna när ni utvecklar en plan för fältnivåsbehörighet:

- Överträdelser uppmuntrar personer i arenasittplatserna att slå sig samman med åskådare i det begränsade området;
- Personer på sidlinjerna kan bli skadade vid slutet på spel då spelare kommer in på det begränsade området ur kontroll. Omvänt, kan de orsaka skador till spelare och matchdomare i liknande situationer.
- Åskådare vid sidlinjen kan muntligt eller fysiskt misshandla spelare och matchdomare;
- Åskådare på fältnivå är i en ypperlig position att rusa in på spelfältet efter matchen;
- Personer med våldsamma avsikter kan finnas i sidlinjegrupper; och
- Sikten kan vara skymd för de åskådare som har betalat för sittplatser i de första få raderna. Dessutom kan sikten mot spelet för tv- och lagvideokameror nära sidlinjerna vara skymda.

Det är NCAA medlemsinstitutionernas och konferensernas ansvar att erbjuda en miljö både på spelfältet och i områden omedelbart omkring det som tillåter spelare, domare och de ovannämnda personerna att agera utan störningar.

**OSTÖRD CHANS ATT TA EMOT EN SPARK**—De spelare som är positionerade för att ta emot sparkar, som koncentrerar sig på bollens nedåtgående bana, intar den mest oskyddade och försvarslösa ställningen på spelplanen. De här spelarna är skyddade från kontakt av reglerna och bör inte behöva oroa sig för träffar medan de väntar på att ta emot sparken.

P.g.a. raderingen av det begränsade tvåyardsområdet, måste den obehindrade chansen att ta emot en spark enligt Regel 6-4-1 noggrant och omsorgsfullt iakttas.

Det här ger spelare skydd från farlig kontakt före mottagningen, och möjligheten att bli en springare.

När mottagare har visat ett giltigt tecken för skyddad mottagning (Regel 6-5), får inget lag föra bollen framåt. Mottagaren kan inte springa med bollen efter mottagningen, och ingetdera lag kan springa med bollen efter en misslyckad beröring eller återhämtning.

Därför har det sparkande lagets medlemmar ingen anledning att fundera på en förseelse mot den regel som tillåter en obehindrad chans att ta emot bollen när en medlem av det mottagande laget har visat ett giltigt tecken.

Straffet för varje interference med chansen att ta emot en spark är 15 yards från regelbrottpunkten.

Givetvis finns tilläggsstraffet utvisning fortfarande kvar för hänsynslösa regelbrott i samband med att man förhindrar en spelare från att få en obehindrad chans att ta emot en spark.

**SKYDD FÖR FÖRSVARSLÖSA SPELARE**—Fotbollspelare är vältränade, duktiga atleter som är engagerade i aggressiv tävlingskamp. Spelare har också ansvar gentemot sina lag och sina motståndare att spela enligt reglerna.

Pga. spelets kampnatur, är spelare vanligtvis uppmärksamma och medvetna om legala träffar från motståndare. Skador är därför minimerade.

Vissa spelmoment fordrar dock en högre koncentrationsnivå. Den sårbarhet som resulterar ställer de spelare som är inblandade i de här spelmomenten i ett oskyddat (försvarslöst) läge.

Det följande är situationer då försvarslösa spelare är mottagliga för allvarliga skador:

- Den quarterback som rör sig längs bollinjen och som har överräckt eller kastat (*pitched*) bollen till en lagkamrat och sen inte försöker delta vidare i spelet;
- Den sparkare som håller på att sparka bollen eller som inte har fått en vettig tid att återfå sin balans efter sparken;
- Den passare som håller på att kasta bollen eller som inte fått en vettig tid att delta i spelet igen efter att ha släppt bollen;
- Den passningsmottagare som koncentrerar sig på bollen;
- Den passningsmottagare som tydligt har slappnat av när passningen inte längre är mottagningsbar;
- Den sparkmottagare vars uppmärksamhet är riktad mot bollens nedåtgående bana;
- Den sparkmottagare som har precis rört vid bollen;
- Den spelare som har slappnat av när bollen blivit död; och
- Den spelare som tydligt är utanför spelet.

De här spelarna är skyddade av regler som har varit på plats under många år. Det är av ytterst vikt att deltagare, tränare och matchdomare iakttar skyddsreglerna noggrant och omsorgsfullt.

Avsiktlig hjälm-mot-hjälmkontakt är aldrig legal, ej heller något annat slag riktat mot en motståndares huvud. Hänsynslösa regelbrytare ska bli utvisade.

**SPORTSLIGHET OCH STRAFFUTMÄTNING FÖR OSPORTSLIGA HANDLINGAR**—Under mer än 50 år efter att Den amerikanska fotbollens etiska regler introducerades, handlade den enda regeln rörande osportsligt uppträdande om att bestraffa "förnedrande eller förolämpande språkbruk mot motståndare eller domare". Den här ordalydelsen blev ersatt för 20 år sedan med "obscent eller vulgärt språkbruk, obscena eller vulgära gester, eller handlingar som väcker illvilja eller som är förnedrande mot motspelare eller domare."

Efterföljande regelnämnder har med stor motvillighet varit tvungna att lägga till specifika förseelser och stränga straff till de här reglerna, men det har berott på spelarnas förändrade attityder och deras negativa handlingar på planen. Regelnämnden står fast vid sitt mål att bevara integriteten hos en av vårt lands underbara traditioner och största lagsporter.

Nämnden har ingen avsikt att motverka spontant firande med lagkamrater eller supporters när det sker smakfullt. Entusiasm är en av fotbollens största tillgångar.

**UTRUSTNING**—Deltagarna i fotboll har tillgång till den bästa tillgängliga utrustningen när det gäller säkerhet och stil. Före varje match, intygar huvudtränarna att alla spelare:

- a. Har blivit informerad om vilken utrustning är obligatorisk och vad utgör illegal utrustning.
- b. Har blivit försedda med den utrustning som reglerna kräver.
- c. Har blivit instruerade i att de skall bära, och hur de skall bära, obligatorisk utrustning under matchen.
- d. Har blivit instruerade att varsla tränarstaben när utrustning blir illegal genom spel under matchen.

Medan de representerar sin universitet eller högskola, har spelare ett viktigt ansvar att på ett riktigt sätt bära skyddsutrustning och följa lagreglerna för klädsel.

De som anser sig behöva skriva till redaktören ang. regeltolkningar eller spelsituationer kommer att få snabba svar om de skickar två kopior på frågorna, numrerar frågorna, lämnar plats efter varje fråga för svaret och bifogar en adresserad, frankerad kuvert. Frågor bör skickas till:

**John R. Adams**  
Secretary-Rules Editor  
NCAA Football Rules Committees  
c/o Western Athletic Conference  
9250 East Costilla Avenue, Suite 300  
Englewood, Colorado 80112

USA

Telefon: +1-303-799 9221

Fax: +1-303-799 3888

---

# Den amerikanska fotbollens etiska regler

---

Amerikansk fotboll är en aggressiv och tuff kontaktsport. Enbart den högsta standarden av sportslighet och uppförande väntas av spelare, tränare och andra inblandade i spelet. Det finns inget utrymme för ojuste taktik, osportsligt uppförande eller manövrer avsedda att avsiktligt orsaka skador.

De etiska reglerna för tränarnas egen organisation för amerikansk fotboll, The American Football Coaches Association (AFCA), fastslår:

- a. Att den amerikanska fotbollens etiska regler skall vara en oskiljaktig del av de här etiska reglerna och noggrant bör genomläsas och efterföljas.
- b. Att få en fördel genom att kringgå eller strunta i reglerna brännmärker en tränare eller spelare som olämplig för amerikansk fotboll.

Genom åren har regelnämnden eftersträvat, med hjälp av regelverket och lämpliga straffåtgärder, att förbjuda alla former av onödigt våld, ojuste taktik och osportsligt uppförande. Men regler allenast kan inte uppnå det här målet. Enbart fortsatta maximala ansträngningar av tränare, spelare, domare och alla vänner av den här sporten kan bibehålla den högt ställda etiska standard som publiken har rätt att vänta sig från USA:s främsta högskoleidrott. Nämnden utger därför de följande etiska reglerna som en vägledning för spelare, tränare, domare och andra som ansvarar för spelets välfärd:

## Träningsetik

Att med flit lära spelarna att bryta mot reglerna är oförsvarligt. Om man tränar folk att avsiktligt fasthålla, "slå" bollstarten, göra illegala skiften, simulera skador, göra interference, illegala framåtpassningar eller avsiktligt ruffa, kommer det att bryta ned spelarnas karaktär istället för bidra till att bygga upp den. Sådan instruktion är inte bara ojuste mot ens motståndare utan också demoraliserar de spelare som tränaren har fått ta hand om och har inget att skaffa i ett spel som är en oskiljaktig del av ett utbildningsprogram.

De följande agerandena är oetiska:

- a. Att byta nummer under en match för att vilseleda motståndarna.
- b. Att använda hjälmen som ett vapen. Hjälmen är till för att skydda spelaren.
- c. Att använda självgående mekaniska apparater när man lär ut hur man blockerar och tacklar.

- d. Hjälm tackling. Spelare, tränare och domare bör betona att hjälm tacklingar måste elimineras.
- e. Bruk av icke-terapeutiska droger i fotboll. Det här är inte i enlighet med amatöridrottens målsättningar och ändamål, och är förbjudet.
- f. Att "slå" bollstarten genom att använda sig av en ojuste startsignal. Det här är inget mindre än att avsiktligt roffa åt sig en fördel över motståndarna. En ärlig startsignal behövs, men en signal vars syfte är att sätta igång laget en bråkdel sekund innan bollen sätts i spel, i förhoppningen om att det inte upptäcks av domarna, är illegalt. Det skulle vara samma sak om en löpare i 100-metersloppet hade en hemlig överenskommelse med startern om att få en tiondel sekund förvarning innan startskottet ljuder.
- g. Att göra ett skifte som simulerar spelstarten eller att tillämpa någon annan ojuste taktik för att dra ens motståndare offside. Det här kan bara uppfattas som ett avsiktligt försök att skaffa sig en oförtjänt fördel.
- h. Att simulera en skada för att få ytterligare oförtjänt tid åt ens lag. En skadad spelare måste få fullt skydd enligt reglerna, men en simulerad skada är oärlig, osportslig och går emot reglernas ande. En sådan taktik kan inte tolereras bland idrottsmän med integritet.

## Att prata med en motståndare

Att prata med en motståndare på ett nedsättande, gement, förolämpande eller vulgärt sätt, eller för att frammana en fysisk reaktion eller muntligt sätta en motståndare på plats är illegalt. Tränare uppmanas att ofta diskutera det här beteendet och att stödja domarnas ageranden för att stävja det.

## Att prata med domarna

När en domare utmäter ett straff eller fattar ett beslut, gör han enbart sin plikt som han ser det. Han finns på plan för att upprätthålla den amerikanska fotbollsmatchens integritet och hans beslut är oåterkalleliga och slutgiltiga och bör accepteras av spelare och tränare.

AFCA:s etiska regler säger:

- a. Offentlig och privat kritik av domarna inför spelare eller publiken anses vara oetisk.
- b. Om en tränare tilltalar, eller tillåter någon på hans bänk att tilltala en domare med förolämpande kommentarer under matchens gång, eller nedlåter sig till en handling som kan hetsa spelare eller publiken mot domarna, är det ett regelbrott

och måste likaledes anses vara ett agerande ovärdigt en medlem av träningsyrket.

## Fasthållning

Illegalt bruk av handen eller armen är ojuste spel, eliminerar skicklighet och hör inte till spelet. Spelets mål är att föra bollen framåt med hjälp av strategi, skicklighet och snabbhet utan att illegalt fasthålla motståndaren. Alla tränare och spelare bör helt och hållet förstå reglerna rörande riktigt offensivt och defensivt bruk av händerna. Fasthållning är ett regelbrott som ofta anmäls; det är viktigt att betona straffets stränghet.

## Att vara sportslig

Den spelare av amerikansk fotboll som avsiktligt bryter mot en regel är skyldig till ojuste spel och osportsligt uppförande; oavsett om han undgår straffet, misskrediterar han spelets goda rykte, vilket det är hans plikt som spelare att upprätthålla.

NCAA:S FOTBOLLREGELNÄMND

---

# Del I: Reglerna

---

NCAA:s regler och tolkningar för amerikansk fotboll har utformats som antingen administrativa regler eller uppföranderegler. De administrativa reglerna är vanligtvis de som rör matchförberedelserna. Uppföranderegler är sådana som direkt berör matchspelet. Några administrativa regler (enligt nedan) får ändras, om båda föreningar är överens om det. Andra (enligt nedan) får inte ändras. Ingen uppföranderegler får ändras genom överenskommelse. Alla NCAA-medlemsinstitutioner måste genomföra sina högskolematcher i enlighet med de här reglerna.

**De administrativa regler i 2005 års NCAA regler och tolkningar för amerikansk fotboll som får ändras genom överenskommelse mellan föreningarna inkluderar:**

1-1-4-a	3-2-2-a
1-2-7-a	3-3-3-c och d
3-2-1-c	11-1-2

**Administrativa regler som inte får ändras inkluderar:**

1-1-1-a	1-2-7-a, b, e och f
1-1-2	1-2-8
1-1-3-a och b	1-2-9-a och b
1-1-4-b	1-3-1
1-1-5-a-c	1-3-1-a-k
1-1-6	1-3-2-b, c, e och f
1-1-7-a och b	1-3-2-d Undantag
1-2-1	1-4-3-a och d
1-2-1-a-d, h, k och l	1-4-7
1-2-2	1-4-7-a-d
1-2-3-a och b	1-4-9-a-f
1-2-4-a-f	3-2-4-b
1-2-5-a-f	3-3-3-e
1-2-6	11-1-1
1-2-7	

**Administrativa regler som får ändras av matchadministrationen utan överenskommelse inkluderar:**

1-2-1-a Undantag	1-2-7-c och d
1-2-1-e-g, i och j	1-3-2-d
1-2-4-g	3-2-4-a och b Undantag
1-2-5-c Undantag	

**Alla andra regler är uppföranderegler och får inte ändras.**



**Förra årets Tävlingsbestämmelser Kapitel 8:****A. Allmänna bestämmelser****1. Spelare och utrustning**

1. Nordamerikansk spelare ska under matchen bära hjälm markerad bakpå med ett stort A, som skall vara minst 10 cm högt och 10 cm brett, i kontrasterande färg.

2. Övrig utländsk spelare ska under matchen bära hjälm markerad bakpå med ett stort X, som skall vara minst 10 cm högt och 10 cm brett, i kontrasterande färg.

Straffavgift: 500 kronor

**2. Antal spelare vid match**

1. Vid match får en förening använda högst 48 spelare.

**3. Undantag för U16**

1. Antalet spelare i U16 är 9 spelare på planen.

2. Juniorboll ska användas.

**4. Alkohol-, tobak- och annan skadlig reklam**

1. Alkoholreklam är endast tillåten för öl, klass 1. All annan alkoholreklam är förbjuden.

2. All tobaksreklam är förbjuden.

3. SAFF har rätt att förbjuda reklam som kan anses skada sportens anseende eller intressen.

**4. Punkterna ovan gäller för**

- Föreningar och spelare
- Matchdräkter
- Allt som tillhör matcharrangemang
- Nationella och internationella matcher

**5. Avbrott av match i vissa fall**

1. Lag i seniorspel i distriktets lägsta division samt lag i juniorspel har rätt att vid underläge med minst 50 poäng avbryta match.

2. Resultatet vid matchavbrottet skall räknas som slutresultat.

# Fältdiagram

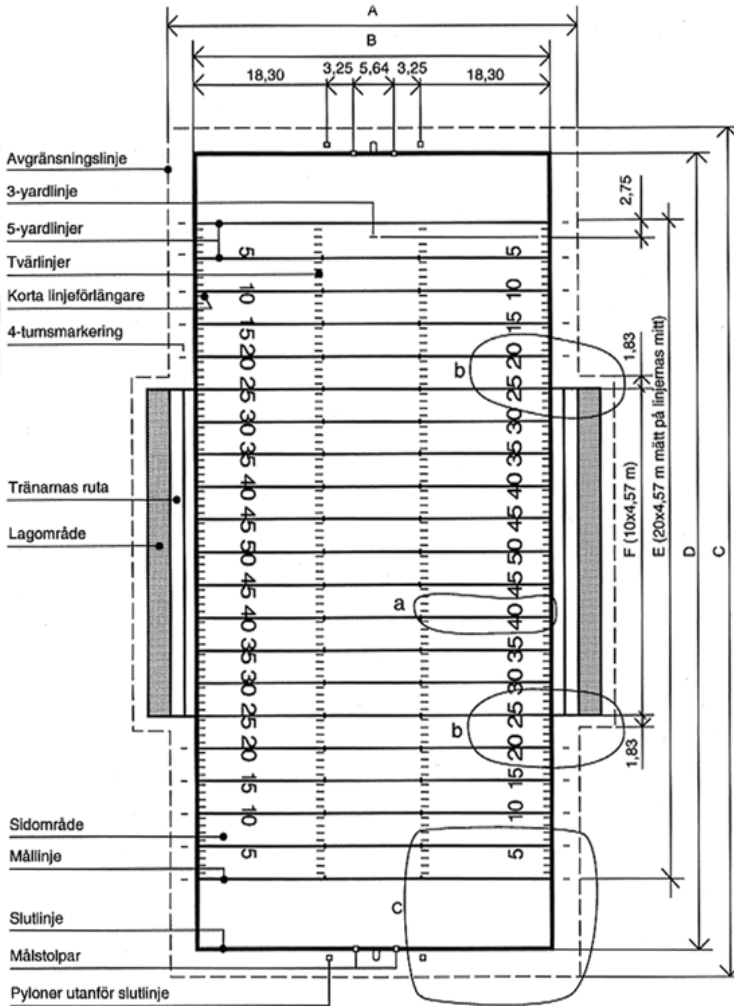

Bredd: A = 56,25m B = 48,75m

Längd: C = 117,25m D = 109,75m

E\* = 91,40m

F\* = 45,70m

\*Måtten E och F gäller till linjernas mitt.

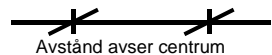
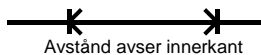
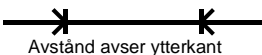

### a: Rekommenderad yardlinjenumrering

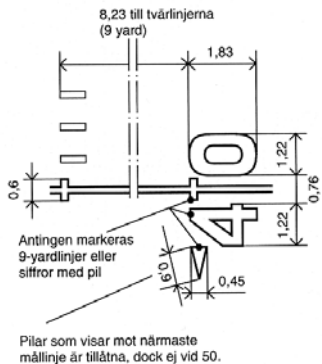

### Detalj av pylon

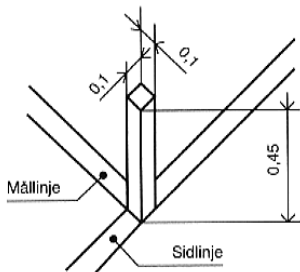

### c: Målområdesdetalj

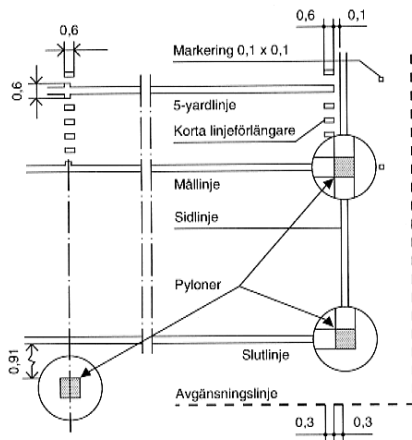

### b: Lagområde

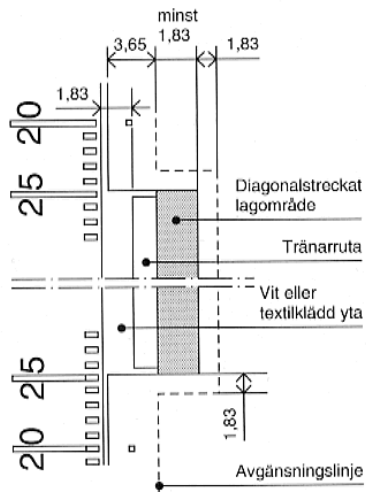

### Målställning

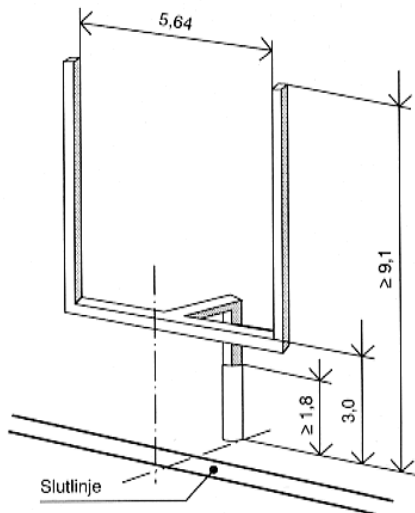

---

# REGEL 1

## Matchen, fältet, spelarna och utrustningen

---

### AVSNITT 1. Allmänna regler

#### Matchen

PARAGRAF 1. a. Matchen spelas mellan två lag med inte fler än 11 spelare var, på en rektangulär plan och med en uppblåst boll som har formen av en prolrat sfäroid.

- b. Ett lag får enligt reglerna spela med mindre än 11 spelare, men bestraffas om de följande villkoren inte är uppfyllda:
1. Minst fyra Lag A-spelare är på varsin sida om sparkaren när bollen frisparkas (Regel 6-1-2-c).
  2. Vid bollstarten, är minst sju spelare vid den offensiva bollinjen, med inte mindre än fem numrerade 50 t.o.m. 79 (Regel 2-21-2, 2-27-4 och 7-1-3-b-1) (*Undantag*: Regel 1-4-2-b) (G.D. 1-4-2-I-V).

#### Mållinjer

PARAGRAF 2. Mållinjer, en åt vardera lag, skall upprättas vid varsin ände på spelplanen, och varje lag får möjligheter att föra bollen förbi det andra lagets mållinje genom att springa, passa eller sparka den.

#### Vinnande lag och slutsiffror

PARAGRAF 3. a. Lagen tilldelas poäng när de gör poäng enligt reglerna och, om matchen inte är uppgiven, är det vinnande laget det lag som har flest poäng vid matchens slut (inkl. extraperioder).

- b. Matchen avslutas och poängen blir slutsiffror när Huvuddomaren förkunnar detta.

#### Övervakning

PARAGRAF 4. a. Matchen utspelas under övervakning av antingen fyra, fem, sex eller sju domare: en Huvuddomare, en Umpire, en Huvudlinjedomare, en Linjedomare, en Bakdomare, en Fältdomare och en Sidodomare. Bruk av en Bakdomare, Fältdomare och Sidodomare är frivilligt.

*Förra årets Tävlingsbestämmelser Kapitel 8: Fyra domare får inte inplaneras för övervakning av en match (Undantag: juniormatcher). Se även 7.A.6 och 7.D.1*

- b. Domarlag ska utses från samma domarförening.

*Förra årets Tävlingsbestämmelser Kapitel 8: Domaransvar bestäms av SAFF eller av SAFF utsett organ.*

### **Lagkaptener**

PARAGRAF 5. a. Varje lag skall utse åt Huvuddomaren inte mer än fyra spelare som dess fältkapten(er), och en spelare i taget skall tala för sitt lag vid alla underhandlingar med domarna. Inte fler än fyra kaptener från vardera lag skall närvara vid slantsinglingen.

- b. En fältkaptens först uttalade val bland de valmöjligheter som hans lag erbjuder är oåterkalleligt.
- c. Vilken spelare som helst får begära en lagtimeout.

### **Personer som lyder under reglerna**

PARAGRAF 6. Alla spelare, avbytare, avbytta spelare, huvudtränare, tränare, cheerleaders i uniform, marschorkestrar i uniform, maskotar i uniform, reklammaskotar, speakers, ljud- och videosystemskötare och andra personer med anknytning till lagen eller institutionerna lyder under reglerna och skall rätta sig efter domarnas beslut. Anknutna personer är de auktoriserade inom lagområdet.

### **Medlemsorganisationer som lyder under reglerna**

PARAGRAF 7. a. NCAA-medlemsorganisationer och anknutna domarorganisationer skall genomföra alla matcher enligt NCAA:s officiella spelregler för amerikansk fotboll.

- b. NCAA-anslutna domarorganisationer skall använda den aktuella domarmanualen utgiven under the Collegiate Commissioners Associations ansvar.
- c. NCAA-medlemsorganisationer och anslutna domarorganisationer som inte följer NCAA-fotbollsregler och som saknar särskilda straff blir föremål för NCAA-sanktioner.

## AVSNITT 2. Fältet

### Mått

PARAGRAF 1. Spelplanen skall vara en rektangulär yta med mått, linjer, områden, målstolpar och pyloner i enlighet med de anvisade och omnämnda i fältdiagrammen på sidorna AFR-18–19.

*Förra årets Tävlingsbestämmelser Kapitel 8: Spelfältet (spelplanen plus målområdena) får vara mindre än 120 yards lång men det får inte vara mindre än 110 yards lång. Spelfält som är mindre än 120 yards lång ska avkortas i mitten på spelplanen, d.v.s. att avkortningen sker mellan 45-yardlinjerna och lika mycket på varsin sida av spelplanens mittlinje. Mittlinjen på en sådan avkortad spelplan betecknas som 50-yardlinjen. På avkortad spelplan är avsparksstället 30-yardlinjen.*

*Andra avsteg får göras från de markeringar som visas i fältdiagrammet i NCAA:s regelbok men de följande linjerna måste finnas på varje fält: sid-, slut-, mål-, samtliga 10-yard-, 35-yard-, 45-yard-, 3-yard-, tvär- och tränarlinjer. 35- och 45-yardlinjer behöver inte markeras på avkortade spelplan. Angående övriga avsteg från fältdiagrammets detaljbilder eller målstolpar se nedanstående undantag till regel 1-2.*

- a. Alla fältmåttslinjer som visas skall markeras fyra tum (ca. 10 cm) i bredd, med ett vitt ogiftigt material som inte är skadligt för ögonen eller huden (**Undantag:** Sidlinjer och slutlinjer får överstiga 4 tums (ca. 10 cm) bredd, mållinjer får vara 4 eller 8 tum i bredd och Regel 1-2-1-g).

*Förra årets Tävlingsbestämmelser Kapitel 8: Linjernas färg måste inte vara vit.*

- b. Tjugofyra tums (ca. 61 cm) korta yardlinjeförlängare, som är fyra tum (ca. 10 cm) innanför sidlinjerna och vid tvärlinjerna, är obligatoriska; och alla yardlinjer skall vara fyra tum (ca. 10 cm) från sidlinjerna (Regel 2-11-4).

*Förra årets Tävlingsbestämmelser Kapitel 8: Yardlinjeförlängare är inte obligatoriska.*

- c. En helvit yta mellan sidlinjen och tränarlinjen är obligatorisk.

*Förra årets Tävlingsbestämmelser Kapitel 8: Ytan mellan sidlinjen och tränarlinjen måste inte markeras.*

- d. Vita fältmarkeringar eller olikfärgade utsmyckningsmarkeringar (t.ex. logon, lagnamn, symboler, firade händelser o.s.v.) är tillåtna i målområdena, men de får inte vara närmare än fyra fot (ca. 1,22 m) från någon linje.
- e. Kontrasterande färger i målområdena får ligga an mot vilken linje som helst.
- f. Kontrasterande utsmyckningsmarkeringar är tillåtna innanför sidlinjerna och mellan mållinjerna, men de får inte utplåna yardlinjer, mållinjer eller sidlinjer.
- g. Mållinjerna får ha en annan färg än de vita linjerna.
- h. Reklam på spelplanen är förbjuden [*Undantag:* (1) Tillåten vid vilken match som helst som inte spelas under spelsäsongen när sponsorn är förknippad med matchens namn och (2) NCAA Football logon].

*Förra årets Tävlingsbestämmelser Kapitel 8: Reklam på spelplanen är tillåten men får inte utplåna yardlinjer, mållinjer eller sidlinjer.*

- i. Vita fältyardlinjesiffror inte större än sex fot (ca. 1,83 m) höga och fyra fot (ca. 1,22 m) i bredd med siffrornas översta del nio yards (ca. 8,23 m) från sidlinjerna är rekommenderade.
- j. Vita riktningsspilar bredvid fältsiffrorna (utom vid 50) som visar riktningen mot den närmaste mållinjen är rekommenderade. Pilen är en triangel med en bas på 18 tum (ca. 46 cm) och två sidor på 36 tum (ca. 91 cm) vardera.
- k. De två tvärlinjerna är 60 fot (ca. 18,29 m) från sidlinjerna. Tvärlinjerna och de korta yardlinjeförlängarna skall vara 24 tum (ca. 61 cm) långa.
- l. 12 tum (ca. 30 cm) långa nioyardsmarkeringar, var 10:e yard, skall placeras nio yards (ca. 8,23 m) från sidlinjerna. De är inte obligatoriska om fältet är numrerat i enlighet med Regel 1-2-1-i.

*Förra årets Tävlingsbestämmelser Kapitel 8: Nioyardsmarkeringar är inte obligatoriska.*

### Att markera gränsområden

PARAGRAF 2. Mätningar görs från gränsmarkeringarnas inre kanter. Varje mållinjes hela bredd skall vara i målområdet.

### Avgränsningslinjer

PARAGRAF 3. a. Avgränsningslinjerna skall markeras med 12 tums linjer (ca. 30 cm) och vid intervaller på 24 tum (ca. 61 cm), 12 fot (ca. 3,66 m) utanför sidlinjerna och slutlinjerna, utom i matcharenor där den totala fältytan inte tillåter det. I sådana matcharenor får inte avgränsningslinjerna vara mindre än sex fot (ca. 1,83 m) från sidlinjerna och slutlinjerna. Avgränsningslinjerna skall vara fyra tum (ca. 10 cm) i bredd och får vara gula. Avgränsningslinjer som avtecknar

lagområden ska vara heldragna linjer. Ingen utanför lagområdet får vara innanför avgränsningslinjerna.

- b. Avgränsningslinjer skall också märkas ut sex fot (ca. 1,83 m) ifrån lagområdet runt lagområdets sidor och baksida, om matcharenan tillåter det.

*Förra årets Tävlingsbestämmelser Kapitel 8: Avgränsningslinjer är inte obligatoriska.*

### Lagområdet och tränarrutan

PARAGRAF 4. a. På varsin sida av fältet skall ett lagområde bakom avgränsningslinjen och mellan 25-yardlinjerna vara markerat för bruk av enbart avbytare, tränare och andra personer knutna till laget. Tränarrutans främre del skall markeras med en heldragen linje sex fot (ca. 1,83 m) utanför sidlinjen mellan 25-yardlinjerna. Området mellan tränarlinjen och avgränsningslinjen mellan 25-yardlinjerna skall innehålla vita diagonala linjer eller vara klart markerat för tränarnas bruk (Regel 9-1-5-a). En fyra gånger fyra tums (ca. 10 cm) markering vid varje femyardlinjes förlängning mellan mållinjerna — en förlängning av tränarlinjen — som sexfotsreferenspunkter åt yardkedjan och försöksvisaren är obligatoriska.

*Förra årets Tävlingsbestämmelser Kapitel 8: Sexfotsreferenspunkter är inte obligatoriska.*

- b. Tillträdet till lagområdet är begränsat till lagmedlemmar i fullständig uniform och max. 60 andra individer direkt inblandade i matchen. "Fullständig uniform" definieras som utrustad i enlighet med NCAA fotbollsregler och godkända domslut och klar för att spela. De 60 individer som inte bär heluniform skall bära särskild lagområdeslegitimation numrerad från 1 till 60. Ingen annan legitimation är giltig för lagområdet.
- c. Tränarna är tillåtna i området mellan avgränsningslinjen och tränarlinjen mellan 25-yardlinjerna. Det här området är tränarrutan.
- d. Att markera lagområdena från 25-yardlinjerna är en obligatorisk uppgift för matchadministrationen.

*Förra årets Tävlingsbestämmelser Kapitel 8: Lagområdet måste inte markeras; om det inte markeras är tränarlinjen gränsen för lagområdet. Tränare får ändå inte gå förbi tränarlinjen.*

- e. Ingen massmediapersonal, inkl. journalister, radio- och TV-personal eller deras utrustning, får vara i lagområdet eller tränarrutan och ingen massmediapersonal får kommunicera på något sätt med personer i lagområdet eller tränarrutan.



- f. Matchadministrationen skall avlägsna alla personer som inte är auktoriserade enligt reglerna.
- g. Sparkövningsnät är inte tillåtna utanför lagområdet. (**Undantag:** I matcharenor där spelinhägnaden är begränsad i storlek är nät, hållare och sparkare tillåtna utanför lagområdet och utanför avgränsningslinjen) (Regel 9-2-1-b-1).

### Målen

PARAGRAF 5. a. Varje mål skall bestå av två vita eller gula upprätta stolpar som sträcker sig minst 30 fot (ca. 9,14 m) ovanför marken med en vit eller gul vågrät målribba som förbinder dem, vars övre del är 10 fot (ca. 3,05 m) ovanför marken. De upprätta stolparnas och målribbans insidor skall vara i samma lodräta plan som slutlinjens inre kant.

*Förra årets Tävlingsbestämmelser Kapitel 8: Färgangivelserna för målstolparna är inte obligatoriska.*

- b. Ovanför målribban skall de upprätta stolparna vara vita eller gula och 18 fot sex tum (ca. 5,64 m) ifrån varandra från insida till insida.

*Förra årets Tävlingsbestämmelser Kapitel 8: Färgangivelserna för målstolparna är inte obligatoriska. Måttet 18 fot sex tum rekommenderas och alla målstolpar köpta efter december 1993 måste överensstämja med regel 1-2-5-b med avseende på måttangivelser. Om de upprätta stolparna ovanför målribban inte är 18 fot sex tum ifrån varandra ska de vara 23 fot fyra tum ifrån varandra.*

- c. De anvisade stolparna och målribban skall vara fria från utsmyckningsmaterial (**Undantag:** fyra tum gånger 42 tums [ca. 10 cm gånger 107 cm] brandgula eller röda vindriktningssvimplar längst upp på de upprätta stolparna är tillåtna).
- d. Målribbans höjd skall mätas från den övre delen av målribbans båda ändar till marken direkt nedanför.
- e. Målstolparna skall vara vadderade med tåligt material från marken upp till en höjd på minst sex fot (ca. 1,83 m). Man får använda målstolpar vars nedre upprätta stolpe inte är i samma plan som de övre upprätta stolparna.  
Reklam är förbjuden på målstolparna. En logo eller ett varumärke från tillverkaren är tillåtet på vardera målstolpevaddering.
- f. Den följande rutinen rekommenderas när ett eller båda mål har blivit nedtagna och de ursprungliga målen inte är tillgängliga vid ett extrapoängsförsök eller sparkmålsförsök:

Ett lag har rätt till ett spark vid extrapoängsförsöket och behöver inte försöka med ett tvåpoängsspel om målstolparna inte är på plats eller överensstämmer

med de dimensioner som Regel 1-2-5 föreskriver. Ett lag har också rätt till ett sparkmålsförsök under samma omständigheter.

Sparkar vid extrapoängsförsök och sparkmålsförsök måste genomföras mot det mål som laget höll på att anfalla när det valde att sparka.

Hemmalaget har ansvaret för att se till att ett flyttbart mål är tillgängligt, om de ursprungliga målen av någon anledning under matchen blir borttagna. De flyttbara målen skall sättas upp eller hållas på plats vid sparkar.

## Pyloner

PARAGRAF 6. Mjuka, böjliga, firsidiga, fyra tum gånger fyra tums (ca. 10 gånger 10 cm) pyloner med en totalhöjd på 18 tum (ca. 46 cm), som kan inkludera ett två tums (ca. fem cm) utrymme mellan pylonens botten och marken, är obligatoriska. De skall vara röda eller brandgula i färgen och vara placerade vid de inre hörnen på de åtta korsningarna mellan sidlinjerna och mållinjerna och slutlinjerna. De pyloner som markerar korsningarna mellan slutlinjerna och tvärlinjerna i förlängningen skall placeras tre fot (ca. 90 cm) bortom slutlinjerna.

*Förra årets Tävlingsbestämmelser Kapitel 8: 12 st. hörnmarkerare ska finnas vid de korsningar som finns angivna i regel 1-2-6. Hörnmarkerarnas form, mått och färg får avvika från de angivna i regel 1-2-6. Huvuddomaren ansvarar för godkännande av hörnmarkerare ur skyddspunkt och med avseende på synlighet.*

## Linje att nå- och försöksvisare

PARAGRAF 7. De officiella linje att nå- och försöksvisarna skall skötas ca. sex fot (ca. 1,83 m) utanför sidlinjen mitt emot press box, utom i matcharenor där den totala spelinhågnaden inte tillåter det.

- a. Om man använder en yardkedja, skall den förbinda två pinnar som inte är mindre än fem fot (ca. 1,53 m) höga, och pinnarnas inre kanter skall vara exakt 10 yards ifrån varandra när kedjan är helt utsträckt.

Vilken annan typ av linje att nå-visare som helst som noggrant mäter linjen att nå är tillåten, om lagen är överens om det. Före matchen skall Huvudlinjedomaren prova och godkänna alla linje att nå-visare med avseende på noggrannhet och säkerhet.

*Förra årets Tävlingsbestämmelser Kapitel 8: Enbart yardkedjor får användas. Andra stycket i denna regel får inte tillämpas.*

- b. Försöksvisaren skall vara monterad på en pinne som inte är mindre än fem fot (ca. 1,53 m) hög och skötas ungefär sex fot (ca. 1,83 m) utanför sidlinjen mitt emot pressboxen.
- c. En icke-officiell extra linje att nå-visare och en icke-officiell försöksvisare sex fot (ca. 1,83 m) utanför den andra sidlinjen rekommenderas.

- d. Icke-officiella röda eller brandgula halkfria linjen-att-nå markvisare ställda av sidlinjerna på fältets båda sidor rekommenderas. Visare är rektangulära, tyngt material 10 tum (ca. 25 cm) gånger 32 tum (ca. 81 cm). En triangel med en höjd på fem tum (ca. 13 cm) är fäst vid rektangelns ände mot sidlinjen till.
- e. Alla pinnar till linje att nå- och försöksvisare skall ha platta ändar.
- f. Reklam och förenings- eller divisionsmärken på linje att nå- och försöksvisarna är förbjudna. En tillverkares logo eller varumärke är tillåtet på varje visare.

### **Markörer eller hinder**

- PARAGRAF 8. a. Alla markörer och hinder innanför spelinhägnaden skall vara placerade eller konstruerade på ett sådant sätt att man undviker varje möjlig skaderisk för spelarna. Det här inkluderar vad som helst som kan vara farlig för vem som helst vid avgränsningslinjerna. Huvuddomaren skall ge order om att avlägsna alla farliga hinder eller markörer innanför avgränsningslinjerna.
- b. Vilka markörer eller hinder som helst inom spelinhägnaden men utanför avgränsningslinjerna som utgör en fara skall inrapporteras till matchadministrationen av huvuddomaren. Ansvaret för det slutgiltiga avgörandet ang. korrigerande åtgärder ligger hos matchadministrationen.

### **Fältområden**

PARAGRAF 9. a. Inget material eller utrustning får användas för att förbättra eller försämra spelytan eller andra villkor och ge en spelare eller ett lag en fördel (*Undantag*: Regel 2-15-4-b och c).

### **STRAFF—Regelbrott vid spelbar boll. Fem yards från den föregående punkten [T27].**

- b. Huvuddomaren får kräva vilken förbättring som helst i fältet nödvändig för korrekt och säker matchadministration.

## **AVSNITT 3. Bollen**

### **Specifikationer**

PARAGRAF 1. Bollen skall uppfylla de följande specifikationerna:

- a. Ny eller nästan ny. (En nästan ny boll är en boll som inte har blivit förändrad och som behåller en ny bolls egenskaper och kvalitéer).
- b. Utanverket består av fyra paneler knottrigt läder utan räfflingar förutom sömmar.
- c. En uppsättning på åtta snören med jämna mellanrum.

- d. Naturlig ljusbrun färg.
- e. Två en tums (2,54 cm) vita ränder som är mellan 3,00 och 3,25 tum (7,62–8,26 cm) från bollens spets och som enbart finns på de två paneler som är bredvid snörena.

*Förra årets Tävlingsbestämmelser Kapitel 8: De vita ränderna får finnas på alla fyra paneler.*

- f. Bollen skall vara i enlighet med de maximi- och minimidimensioner och den form som finns angivna i det medföljande diagrammet.
- g. Uppblåst till ett tryck på 12½–13½ pund per kvadrat tum (PSI) (ca. 0,875–0,95 kp/cm<sup>2</sup>).
- h. Vikt mellan 14 och 15 uns (mellan 397 och 425 gram).
- i. Bollen får inte förändras. Detta inkluderar bruk av vilket ämne som helst för att torka bollen. Mekanisk bolltorkningsutrustningar är inte tillåtna nära sidlinjerna eller i lagområdet.
- j. Logon från proffs fotbollsligor är förbjudna.
- k. Reklam på bollen är förbjuden [*Undantag*: (1) Bolltillverkarens namn eller logo, och (2) AFCA].

*Förra årets Tävlingsbestämmelser Kapitel 8:: Reklam på bollen är inte förbjuden och en sådan boll kan godkännas som matchboll om den uppfyller de övriga specifikationerna i 1-3-1 med de av SAFF gjorda undantag.*

## Administration och efterlevnad

PARAGRAF 2. a. Huvuddomaren skall prova och vara den enda som bedömer inte fler än sex matchbollar som överlämnas av varje lag före och under matchen. Huvuddomaren får godkänna flera bollar om omständigheterna fordrar det (G.D. 1-3-2-I).

- b. Hemmalagets administration skall se till att en luftpump och mätverktyg är tillgängliga.
- c. Hemmalaget har ansvaret för att ta fram legala bollar och bör

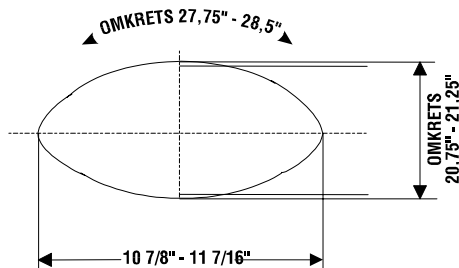

Diagrammet visar en tvärsnitt av standardbollen i längdriktningen. Maximi- och minimimåten är visade. Det här diagrammet har blivit tryckt för säkerställa enhetlighet vid tillverkningen.

informera motståndaren om den boll som kommer att användas.

- d. Under hela matchen får vilket lag som helst använda en ny eller nästan ny boll som det självt har valt ut när det är i besittning, förutsatt att bollen uppfyller de fordrade specifikationerna och har blivit mätt och provad enligt reglerna (*Undantag*: Den officiella NCAA fotbollen skall användas vid slutspel i divisionerna I-AA, II och III).
- e. Bortalaget har ansvaret för att ta fram de legala bollar som det vill använda medan det är i besittning om hemmalagets bollar inte är tillfredsställande.
- f. Alla bollar som kommer att användas måste överlämnas till Huvuddomaren för godkännande 60 minuter före matchstarten.
- g. När bollen blir död närmare sidlinjen än tvärlinjen, inte längre duger att spela med, är föremål för en mätning i ett sidoområde eller är otillgänglig, skall en ersättningsboll inhämtas från en bollkalle (G.D. 1-3-2-I).
- h. Huvuddomaren eller Umpire skall avgöra varje bolls legalitet innan den sätts i spel.
- i. Den följande rutinen skall användas när man mäter bollen:
  1. Alla mätningar sker efter att bollen har blivit uppblåst.
  2. Den långa omkretsen skall mätas runt bollens spetsar men inte över snörena.
  3. Den långa diametern mäts med en krumpassare från spets till spets men inte inne i spetsarnas inbuktningar.
  4. Den korta omkretsen skall mätas runt bollen, över ventilen, över snöret men inte över de tvärställda snörena.

### **Att märka bollarna**

PARAGRAF 3. Att märka en boll för att visa vilken boll som föredras av en spelare eller i en viss situation är förbjudet.

**STRAFF—Regelbrott vid spelbar boll. 15 yards från den föregående punkten [T27].**

## AVSNITT 4. Spelarna och spelarutrustningen

### **Rekommenderad numrering**

PARAGRAF 1. Det är starkt rekommenderat att offensiva spelare numreras enligt det följande diagrammet, som visar en av många offensiva uppställningar (Regel 1-4-2-b):

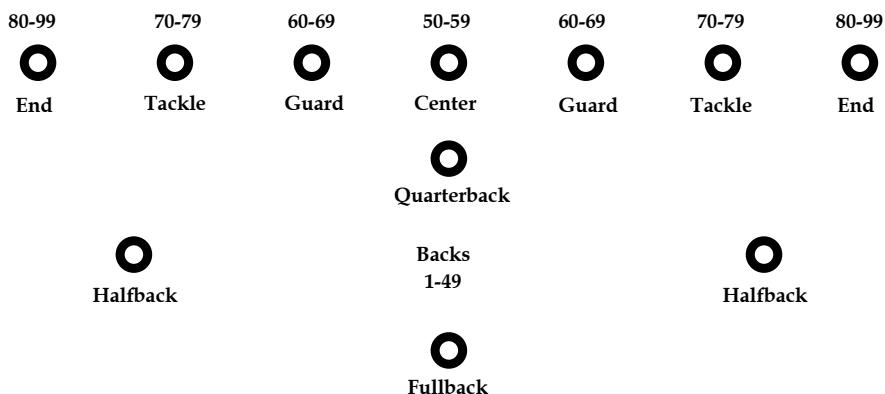

### Spelarnas nummer

PARAGRAF 2. a. Alla spelare skall ha nummer från 1 t.o.m. 99. Ett nummer som föregås av en nolla ("0") är illegalt [T23].

- b. Vid ett bollinjeförsök skall minst fem offensiva spelare vid bollinjen numreras 50 t.o.m. 79 (**Undantag:** Under en bollinjesparkuppställning, förblir en spelare som p.g.a. sin ursprungliga position på bollinjen, är ett undantag till den obligatoriska 50–79 numreringen en otillåten mottagare under försöket tills dess att en legal framåtpassning är berörd av en Lag B-spelare. Han måste vara positionerad på bollinjen och mellan spelarna vid bollinjens ändrar. De otillåtna mottagarna (inre linjemän) identifieras när bollstartaren intar sin position och rör eller simulerar (handen eller händerna vid eller nedanför knäna) att han rör bollen. En spelare förblir en otillåten mottagare och är ett undantag till den obligatoriska 50–79 numreringen tills försöket är färdigt, en lag- eller domartimeout äger rum, eller perioden slutar.) (G.D. 1-4-2-I, IV och V) [T19].
- c. Två spelare från samma lag får inte delta i samma försök med identiska nummer (G.D. 1-4-2-II) [T23].
- d. Markeringar i närheten av siffrorna är inte tillåtna (G.D. 1-4-2-III) [T23].

**STRAFF—Regelbrott vid spelbar boll. Fem yards från den föregående punkten [T19 eller T23].**

- e. Nummer får inte ändras under spelet för att vilseleda motståndarna [T27].

**STRAFF—Regelbrott vid spelbar boll, 15 yards från den föregående punkten [T27].  
Hänsynslösa regelförbrytare skall utvisas [T47].**

## Olika färger

PARAGRAF 3. a. Spelare från motståndarlagen skall ha på sig tröjor av kontrasterande färger, och bortalaget skall ha vita tröjor på sig. Hemmalaget får bära vita tröjor när lagen har kommit överens om det före säsongen. Spelare på ett lag skall ha på sig tröjor med samma färg och design.

*Regeltolkningar från SAFF:s domarutskott: De flesta av dessa regelbrott inte skall flaggas omedelbart. Det går oftast att undvika en flagga. Börja på uppvärmningen som domare med att gå runt bland spelarna och säg till dem att "stoppa in tröjan" sätt i höft skydden etc. etc. Anteckna numren på de spelare som har haft felaktig utrustning gå till tränaren och säg till honom att du har sagt till spelaren, att det kan kosta en timeout om det upprepas på matchen. När det händer på matchen säg till spelaren. Sä till spelaren, säg till spelare och tränare säg till spelare och tränare och tillslut flagga.*

*Förra årets Tävlingsbestämmelser Kapitel 8: Bortalaget måste inte bära vita tröjor. För övrigt gäller den här regeln.*

- b. En vit tröja är en tröja med enbart kontrasterande spelarnummer, spelarens namn, skolans namn, NCAA Football logon, skolans symbol, konferensens symbol, maskotsymbolen, matchsymbolen, minnesmärken eller den amerikanska flaggan på. En symbol får inte överstiga en area på 16 kvadrat inches (100 kvadrat cm) (d.v.s. rektangel, fyrkant, parallelogram), inklusive ev. tilläggsmaterial (t.ex. en lapp). Ränder får sättas på ärmarna. En kant som inte överstiger en tum (2,5 cm) bred är tillåten runt kragen och manschetterna, såväl som en rand 4 tum (10 cm) längs sidosömmen (instick från underarmen till byxornas övre del).

*Förra årets Tävlingsbestämmelser Kapitel 8: Annat än de i regeln uppräknade saker får finnas på en vit tröja så länge man kan uppfatta att tröjan är vit från alla håll och det inte gör spelarnumret otydligt samt att tröjan inte därigenom bryter mot regel 1-4-5-a. Denna fråga avörs av Umpire innan matchen börjar..*

- c. Om en färgad tröja innehåller vit, får det visa sig endast som ett nummer, ett nummers kantlinje, en spelares namn, en skolas namn, ränder på ärmarna, en kant inte mer än en tum (2,5 cm) bred runt kragen och manschetterna, en max. 4 tums (10 cm) rand längs sidosömmen (instick från underarmen till byxornas övre del), eller som del av ett legalt märke (Regel 1-4-3-b).

- d. Om man har handskar eller handskydd på sig, måste de vara gråa till färgen. Rekommenderade gråtoner är Pantone Cool Gray 8C, Cool Gray 9C, 423C och 430C.

*Förra årets Tävlingsbestämmelser Kapitel 8: Om handskar eller handskydd bärs måste dessa inte vara gråa.*

**Regeltolkningar från SAFF:s domarutskott:**

***Alla bär inte gråa handskar***

*Detta SKALL inte flaggas. Regel har uppstått pga av lag har satt det i system att bära handskar med samma färg som motståndarlagets tröja. Tillverkarna kommer att "sluta" tillverka andra färger och problemet löser sig självt på sikt. Det enda jag skulle vilja säga är att när man skall köpa nya handskar kan man ta och köpa gråa, ifall vi skulle ändra oss eller om det skulle komma andra direktiv från EFAF.*

### **Obligatorisk utrustning**

PARAGRAF 4. Alla spelare skall bära den följande obligatoriska utrustningen, som skall vara professionellt tillverkad och inte förändrad för att minska skyddet:

- a. Mjuka knäskydd minst en halvtum (1,27 cm) i tjocklek som måste täcka knäna och vara täckta av byxorna. Ingen skyddsutrustning får bäras utanpå byxorna. Spelare på ett lag skall bära byxor med samma färg och design.
- b. Hjälmgaller och hjälmar med ett fäst fyrpunkts- eller sexpunktshakband. Om ett hakband inte är fäst är det en förseelse. Domare bör informera spelare när inte alla hakband är fästa utan att utmäta en lagtimeout, om inte spelaren struntar i varningen. Spelare på ett lag skall bära hjälmar med samma färg och design, och hjälmgaller med samma färg.

**Regeltolkningar från SAFF:s domarutskott:**

***Olika färg på hjälmar***

*I superserien skall detta inte tillåtas. Onödigt att kasta flagga, säg till före match och skicka av spelaren om han ändå kommer in med en annan färg på hjälmen. Han kommer att plocka fram en ny hjälm till nästa försök.*

- c. Axelskydd, höftskydd med svanskotsskydd och lårskydd.
- d. Ett intraoralt munskydd, av vilken lättsedd färg som helst (ej vit), med av FDA godkända basmaterial (FDGS) som täcker hela den övre tandraden.
- e. En tröja, med ärmar som helt täcker axelskydden och som inte är förändrad eller designad för att sönderrivas och som är i enlighet med Regel 1-4-4-f. Tröjan



måste vara fullängd och instoppad i byxorna. Väst och/eller en andra tröja som samtidigt bärs under matchen är förbjudna.

**Regeltolkningar från SAFF:s domarutskott:**

**Tröjan innanför byxorna**

*En domare skall tjata innan matchen, tjata under matchen, säga till på skarpen, och om det fortfarande inte åtföljs så flagga. Tänk på att spelare kan få tröjan uppdragen ur byxorna under i princip varje spel.*

- f. Klart synliga, permanenta arabiska siffror på en tröja, minst åtta och 10 tum (ca. 20 och 25 cm) höga på fram- resp. baksidan, i en färg eller i färger i klar kontrast med tröjans. Alla spelare på ett lag skall ha samma färg och stil på siffrorna fram och bak. De individuella strecken måste vara ungefär 1½ tum (ca. 3,8 cm) breda.
- g. Siffror på någon del av uniformen skall överensstämma med de obligatoriska fram- och baksiffrorna för tröjor. I händelse av dödsfall eller förödande skada eller sjukdom, får en spelare eller person minnas med ett utmärkelsetecken inte större än 1½ tum (ca. 3,8 cm) bredd som visar individens nummer, namn eller initialer på uniformen eller hjälmen.

*Förra årets Tävlingsbestämmelser Kapitel 8: Andra nummer än de obligatoriska är tillåtna på någon del av uniformen och minnessiffror är legala så länge dessa nummer inte enligt Umpire kan missuppfattas som spelarnummer.*

- h. Alla lagmedlemmar måste ha på sig synliga strumpor eller benkläder som är identiska i färg, design och längd (Undantag: Oförändrade knästöd, tejp eller ett bandage för att skydda mot skada; och barfota sparkare). (G.D. 1-4-4-1)

**OBS:** Om en spelare inte har på sig obligatorisk utrustning som helt överensstämmer med Regel 1-4-4, skall laget tilldömas en lagtimeout och spelaren får inte spela tills han överensstämmer. **FÖRSEELSE—Reglerna 3-3-6 och 3-4-2-b-2 [T23, T3 eller T21].**

**NOCSAE\*:** Alla spelare skall bära hjälmar försedda med en varningstext rörande skaderisken och ett tillverkar- eller reparationsverkstadsintyg som visar att den uppfyller NOCSAE teststandard. Alla sådana reparerade hjälmar skall synligt återintyga att de uppfyller NOCSAE teststandard.

\*National Operating Committee on Standards for Athletic Equipment.

**Illegal utrustning**

**PARAGRAF 5.** Ingen spelare som bär illegal utrustning får spela. Alla frågor rörande en spelarutrustnings legalitet skall avgöras av Umpire. Illegal utrustning inkluderar (G.D. 1-4-5-1):

- a. Utrustning buren av en spelare—inkl. arm- eller benproteser—som skulle utgöra en fara för andra spelare. En arm- eller benprotes får inte ge den som bär den någon som helst fördel i tävlingen. Om det är nödvändigt, borde arm- eller benprotesen vadderas för att studsas som en naturlig lem.
- b. Hårda, rivande eller oböjliga ämnen på en spelares hand, handled, underarm eller armbåge, om de inte är täckta på alla utsidor med icke-porös skumgummivaddering som långsamt återställer sig efter en intryckning och som inte är mindre än  $\frac{1}{2}$  tum (1,27 cm) tjockt, eller ett alternativt material med samma minimitjocklek och liknande fysiska egenskaper. Hårda eller oböjliga ämnen är tillåtna, om de är täckta, endast för att skydda en skada. Hand- och armskydd (övertäckt gips eller övertäckta spjälor) är tillåtna enbart för att skydda ett benbrott eller ett ben som är ur led.
- c. Lårskydd av hårda ämnen, om inte alla ytor är täckta med ett material såsom icke-porös skumgummivaddering som är minst  $\frac{1}{4}$  tum (0,635 cm) tjock på utsidan och minst  $\frac{3}{8}$  tum (0,95 cm) tjock på insidan och ute på kanterna; skydd för skenbenen som inte är täckta på båda sidor och alla kanter med icke-porös skumgummivaddering som långsamt återställer sig efter en intryckning och som är minst  $\frac{1}{2}$  tum (1,27 cm) tjock, eller ett alternativt material med samma minimitjocklek och liknande fysiska egenskaper; och terapeutiska eller förebyggande knästöd, om de inte bärs under byxorna och är fullständigt övertäckta.
- d. En utskjutande del från en spelares person eller kläder som består av metall eller något annat hårt ämne.
- e. Skodubbar (Regel 9-2-2-d)—borttagbara:
  1. Mer än  $\frac{1}{2}$  tum (1,27 cm) i längd (mätt från dubbens spets till skon) (**Undantag:** Om dubben är fäst till en  $\frac{5}{32}$  tums (ca. fyra mm.) eller mindre upphöjd plattform som är bredare än dubbens bas och som sträcker sig över skons bredd till inom  $\frac{1}{4}$  tum (ca. 64 mm.) eller mindre från sulans yttre kanter. En enstaka tådubb fordrar inte en upphöjd plattform som sträcker sig över sulans bredd. Tådubbens upphöjda plattformen är begränsad till  $\frac{5}{32}$  tum (ca. fyra mm.) eller mindre. Dessa  $\frac{5}{32}$  tum (ca. fyra mm.) eller mindre är mätta från plattformens lägsta punkt till skosulan).
  2. Tillverkade av vilket material som helst som flisar eller spricker.
  3. Utan en effektiv låsanordning.
  4. Med inåtbuktande sidor.
  5. Koniska dubbar med platta fria ändar som inte är parallella med sina baser eller som är mindre än  $\frac{3}{8}$  tum (ca. 95 mm.) i diameter, eller med avrundade fria ändar som har bågsegment större än  $\frac{7}{16}$  tum (ca. 1,1 cm).

6. Ovala dubbar med fria ändrar som inte är parallella med baserna, eller som mäter mindre än  $\frac{1}{4}$  tum (ca. 64 mm.) gånger  $\frac{3}{4}$  tum (ca. 1,9 cm).
  7. Runda eller ringdubbar utan rundade kanter och en vägg tjocklek på mindre än  $\frac{3}{16}$  tum (ca. 48 mm.).
  8. Dubbar med stålspetsar vars stålspetsar inte innehåller lågkolstål med 1006 material, ythärdat till ett djup på 0,005–0,008 och dragna till Rockwell C hårdhet på ca. C55.
- f. Skodubbar (Regel 9-2-2-d)—icke-borttagbara:
1. Mer än  $\frac{1}{2}$  tum (1,27 cm) i längd (mätt från dubbens spets till skons sula).
  2. Tillverkade av vilket ämne som helst som kan ruggas upp, flisa eller knäckas.
  3. Med rivande ytor eller skärande kanter.
  4. Tillverkade av vilket metalliskt material som helst.
- g. Tejp eller förband på en hand, handled, underarm eller armbåge, om den inte används för att skydda en skada och uttryckligen är godkänt av Umpire.
- h. Hjälm, tröja eller tillbehör som har en benägenhet att dölja bollen genom att likna dess färg.
- i. Klibbigt material, målarfärg, olja eller något annat halt ämne påsatt utrustningen eller en spelares kropp, kläder eller tillbehör som påverkar bollen eller en motståndare (**Undantag:** ögonskyddsmålning).  
Tröja, undertröja och armskyddets utsida måste vara tillverkade av oförändrat tyg eller ett elastiskt tyg utan något tillägg som förbättrar kontakten med en fotboll.
- j. Varje hjälmgaller utom sådana som är konstruerade av obrytbart material med avrundade kanter, täckta av ett tåligt material utformat för att skydda mot flisor, brott eller en rivyta som skulle utgöra en fara för spelare.
- k. Axelskydd där epålettens främre sida är avrundad med en radie på mer än hälften av det ingående materialets tjocklek.
- l. Vad som helst på uniformen utom en spelares nummer; en spelares namn; NCAA Football logon; minnesmärken; den amerikanska flaggan; eller förenings-, divisions- eller matchmärken. Inga andra ord, siffror eller symboler är tillåtna på en spelares person eller tejp (**Undantag:** Spelinformation på en spelares handled eller arm).  
Uniformer och alla andra klädesplagg (t.ex. uppvärmningskläder, strumpor, pannband, T-skjortor, handledsband, visirer, hattar eller handskar) får endast ha en enda tillverkarens eller distributörens normala etikett eller varumärke (oavsett

om etiketten eller varumärket syns eller ej), med en yta på inte mer än 2/4 kvadrat tum (5 kvadrat cm) (d.v.s. rektangel, fyrkant eller parallelogram), inkl. ev. extramaterial (t.ex. lapp) runt omkring det normala varumärket eller den normala logon. Inga storleks-, tvättråds- eller andra icke-logoetiketter får vara utanpå uniformen. Logos från proffsligor är förbjudna.

*Förra årets Tävlingsbestämmelser Kapitel 8: Annat än de i regeln uppräknade saker får finnas på uniformen eller annan utrustning oavsett inköpsdatum så länge man kan uppfatta uniformfärgen från alla håll och det inte gör spelarnumret otydligt samt att uniformen därigenom inte bryter mot regel 1-4-5-a. Denna fråga avgörs av Umpire innan matchen börjar. Andra stycket i regel 1-4-5-l gäller som det står.*

- m. Handskar eller handskydd som inte är gråa till färgen eller som inte är i enlighet med Regel 1-4-5-b. En handske är ett formpassat handöverdrag som har separata delar för varje finger och tummen, utan något som helst extramaterial som förbinder någon av fingrarna och/eller tummen, och som helt täcker varje finger och tumme.
- n. Handskar och handdynor som saknar en välfäst etikett eller stämpel ("NF/NCAA Specifications"), som visar frivillig tillämpning av testspecifikationerna arkiverade hos Sporting Goods Manufacturers Association, om de inte är gjorda av oförändrat, vanligt tyg. (**Undantag:** Handdynor blir föremål för denna regel 2006 [dvs. 2007 i Sverige, övers. anm.].)
- o. Tröjor som har blivit tejpade eller knutna på något vis.
- p. Uniformstillbehör [**Undantag:** (1) Vid bollinjespel får en inre offensiva linjeman, en offensiv bakfältsspelare och maximalt två defensiva spelare bära en vit fuktabsorberande handduk utan märken. Den offensiva bakfältsspelarens och de defensiva spelarnas handduk måste vara fyra tum gånger 12 tum (10 cm x 30 cm) och måste bäras på bältets framsida eller sida. Den handduk som bärs av den offensiva linjemannen har inga begränsningar vad avser handdukens storlek eller position; (2) Vid frisparkar får två Lag A- och två Lag B-spelare bära en vit fuktabsorberande handduk utan märken. De handdukar som bärs vid frisparkar måste vara fyra tum gånger 12 tum (10 cm x 30 cm) och måste bäras på bältets framsida eller sida; och (3) Handvärmare som bärs i dåligt väder.]
- q. Revbensskydd, axelskyddstillbehör och ryggskydd som inte är helt täckta.
- r. Synliga snusnäsdukar (*bandannas*) som man har på sig på spelfältet eller i målområdena (G.D. 1-4-5-II).

*Regeltolkningar från SAFF:s domarutskott:*

**Snusnäsduk**

*Denna regel har tillkommit pga gängverksamheten i USA, spelare skyltade med sin gängtillhörighet i rikstäckande TV. Vi har inte detta problem i Sverige så den rekommenderade hanteringen av detta är att INTE flagga utan att tjata och be spelaren att ta av snusnäsduken eller att sätta på sig hjälmen. Däremot får inte en snusnäsduk/keps/... sticka ut utanför hjälmen.*

*P.S. En spelare får inte ta av sig hjälmen på planen. Undantag för att "laga" hjälmen, vilket alla spelare bör anses göra i en Svensk domares ögon. Sätt på dig hjälmen.*

- s. Ögonskydd som inte är genomskinliga och tillverkade från formgjutet eller stelt material. Undantag måste vara dokumenterade av en oftamalog med ansökan undertecknad av spelarens huvudtränare, idrottsledare och spelarens föräldrar eller förmyndare om spelaren är mindre än 21 år gammal. Den slutgiltiga informationen kommer sedan under huvudtränarens ansvar, som sedan avgör när det blir offentlig information (Se Bilaga B [AFR-152] för proceduren för att tillämpa ett undantag).

**OBS:** Ingen spelare som har på sig illegal utrustning får spela. Om illegal utrustning upptäcks av en domare, skall laget tilldömas en lagtimeout. **FÖRSEELSE—Reglerna 3-3-6 och 3-4-2-b-2 [T23, T3 eller T21].**

**Undantag:** Om utrustning i Regel 1-4-5 blir illegal genom spel, måste spelaren lämna matchen tills den illegala utrustningen har rättats till men kommer inte att tilldömas en lagtimeout.

**Efterlevnaden av obligatorisk och illegal utrustning**

PARAGRAF 6. Att inte bära obligatorisk utrustning eller att använda sig av illegal utrustning efterlevs på följande vis:

- a. Var och en av de tre första förseelserna rörande obligatorisk eller illegal utrustning fordrar en lagtimeout. Den fjärde förseelsen i en halvlek fordrar ett straff på fem yards. Fördröjningsstraffet för den fjärde timeouten kunde vara den första förseelsen rörande obligatorisk eller illegal utrustning. De första tre timeouter kunde ha förbrukats av laget som lagtimeouter.
  1. Lagtimeouter beviljas.
  2. De första tre förseelserna slår inte ut andra regelbrott begångna av en motståndare.
  3. När lagtimeouter är förbrukade, är den påföljande förseelsen ett fördröjningsstraff vid död boll vid den nästa punkten.

4. Man tecknar för timeout, Huvuddomaren pekar ut det felande laget och kaptenen och tränarna meddelas genom de domare som är närmast sidlinjerna.
- b. Domarna bör ta reda på om spelare inte har på sig obligatorisk utrustning eller har på sig illegal utrustning före spelarsignalen. Endast i nödfall bör 25-sekundersklockan avbrytas. Exempel: En eller flera spelare som inte har hjälmen eller tandskyddet på (G.D. 1-4-6-l). Laget kommer att tilldelas en lagtimeout eller ett fördröjningsstraff om alla lagtimeouter är förbrukade. **FÖRSEELSE—Regler 3-3-6 och 3-4-2-b-2 [T23, T3 eller T21].**
- c. Ingen tröja får bytas på spelplanen, och alla sådana byten måste göras i lagområdet hos den spelare som byter. När det har blivit fastslagit att en tröja inte överensstämmer med Regel 1-4-4-e och/eller f, kommer laget att tilldömas en lagtimeout vid den nästa punkten. Om laget har förbrukat sina tre lagtimeouter, kommer laget att dömas för fördröjning enligt Regel 3-4-2-b-2. Spelare får byta rivna tröjor under lagtimeouter och återkomma till spelet. En spelare får byta en tröja och återkomma under ett fördröjningsstraff endast om matchen p.g.a. detta inte ytterligare fördröjs.
- d. Tejp får inte täcka eller delvis täcka en handske. Tejp får användas för att hålla fast handskhållare.

### Tränarens försäkran

PARAGRAF 7. Huvudtränaren eller hans utsedda representant skall försäkra åt Umpire före matchen att alla spelare:

- a. Har blivit informerade om vilken utrustning som är obligatorisk enligt reglerna och vilken som utgör illegal utrustning.
- b. Har fått den enligt reglerna obligatoriska utrustningen.
- c. Har fått instruktioner om att bära och hur man bär obligatorisk utrustning under matchen.
- d. Har fått instruktioner om att informera tränarlaget när utrustning blir illegal genom spel under matchen.

*Förra årets Tävlingsbestämmelser Kapitel 8: Hela 1-4-7 ersätts med följande: "Huvudtränaren eller hans utsedda representant ska underteckna SAFF:s tränarintyg på spelarlistan före matchen".*

### Förbjuden signalutrustning

PARAGRAF 8. Spelare får inte utrustas med någon som helst elektronisk, mekanisk eller annan signalutrustning för att meddela sig med någon som helst källa

(*Undantag*: En medicinskt ordinerad hörapparat av ljudförstärkningstyp för spelare med hörselnedsättning).

**STRAFF—15 yards och spelarutvisning. Bestraffa som ett regelbrott vid död boll från den nästa punkten [T7, T27 och T47].**

### **Förbjuden fältutrustning**

PARAGRAF 9. a. TV återspelnings- eller monitorutrustning är förbjuden vid sidlinjerna, press box eller andra ställen inom spelinhägnaden för tränar- eller domarändamål under matchen. Rörliga bilder, alla sorters film, faxmaskiner, videoband, fotografier, skriftöverföringsmaskiner och datorer är förbjudna för tränarändamål under matchen eller mellan perioderna.

- b. Enbart röstkommunikation mellan press box och lagområdet är tillåten. Där pressbox-utrymmet inte räcker, får endast röstkommunikation ha sitt ursprung var som helst på läktarna mellan 25-yardlinjerna, ända upp till matcharenans topp. Ingen annan kommunikation för tränarändamål är tillåten någon annanstans.
- c. Mediakommunikationsutrustning, inkl. kameror, ljudutrustning och mikrofoner, är förbjudna på eller ovanför fältet, eller i eller ovanför lagområdet (Regel 2-31-1).

#### *Undantag:*

- 1. Kamerautrustning fäst till ett målstöd bakom stolparna och ribban.
- 2. En kamera utan ljudkomponent får fästas vid Umpires keps med tidigare godkännande av Umpire och de deltagande institutionerna.
- 3. En kamera utan ljudkomponent får fästas vid kablar som sträcker sig ovanför lagområdet och spelfältet, inkl. målområdena.
- d. Mikrofoner som hemmalagets administration förser Huvuddomaren med är starkt rekommenderade. De får enbart användas på Huvuddomare för att förkunna straff eller annan matchinformation, om de är kontrollerade av Huvuddomaren, och de får inte vara påslagna vid andra tider. Mikrofoner på andra domare är förbjudna.
- e. Mikrofoner som är fastsatta på tränare under matchen för mediasändningar är förbjudna. Lagpersonal får inte bli intervjuad från den första periodens början till huvuddomaren förklarar matchen avslutad (*Undantag*: Enbart tränare får bli intervjuade mellan den andra periodens slut och den tredje periodens början).
- f. Ingen inom lagområdet eller tränarrutan får använda någon som helst konstgjord ljudförstärkning för att meddela sig med spelare på spelplanen.

### **Tränarnas telefoner**

PARAGRAF 10. Tränarnas telefoner och hörlurar är inte föremål för reglerna före eller under matchen.

### **Bruk av tobak**

PARAGRAF 11. Spelare, lagmedlemmar och matchpersonal (t.ex. coacher, tränare, managers och matchfunktionärer) är förbjudna att bruka tobaksprodukter från den tidpunkt då domarna övertar beslutsrätt tills Huvuddomaren förklarar matchen avslutad.

**STRAFF—Utvisning. Bestrafva regelbrott på fältet som regelbrott vid död boll från den nästa punkten [T47].**

### **Ny utrustning**

PARAGRAF 12. NCAA:s fotbollsregelnämnd är ansvarig för formuleringen av de officiella spelreglerna för sporten. Nämnden ansvarar inte för utprovning eller godkännande av spelarutrustning för bruk i högskolefotboll.

Utrustningstillverkare har tagit på sig ansvaret för att utveckla spelutrustning som motsvarar de specifikationer som nämnden fastställt. NCAA uppmanar tillverkare att arbeta tillsammans med de olika oberoende testagentur för att tillförsäkra tillverkning av säkra produkter. Vare sig NCAA eller NCAA:s fotbollsregelnämnd certifierar någon fotbollsutrustnings säkerhet. Endast den utrustning som uppfyller de dimensioner och specifikationer som finns i NCAA:s fotbollsregler och tolkningar får användas i tävlingar mellan högskolor.

Emedan nämnden inte reglerar nyutrustningsutvecklingen och inte heller fastställer tekniska eller vetenskapliga standarder för utrustningstester, kan nämnden emellanåt förse tillverkare med riktlinjer rörande de utrustningsprestationsnivåer den anser förenlig med spelets integritet. Nämnden förbehåller sig rätten att lägga sig i för att skydda och upprätthålla den integriteten.

NCAA:s fotbollsregelnämnd föreslår att tillverkare som planerar innovativa ändringar i fotbollsutrustning lämnar in utrustningen till NCAA:s fotbollsregelnämnd för översyn före tillverkning.



---

# REGEL 2

## Definitioner

---

### AVSNITT 1. Godkända domslut och domartecken

PARAGRAF 1. a. Ett Godkänt Domslut (G.D.) är ett officiellt beslut rörande ett givet faktaunderlag. Det tjänar till att åskådliggöra reglernas anda och tillämpning. Förhållandet mellan reglerna och ett godkänt domslut liknar förhållandet mellan en lag och ett domslut från Högsta Domstolen.

Om det föreligger en motsättning mellan de officiella reglerna och de godkända domsluten, går reglerna före domsluten.

b. Ett domartecken [T] syftar på de Officiella amerikanska fotbollstecken 1–47.

### AVSNITT 2. Bollen: spelbar, död, lös

#### **Spelbar boll**

PARAGRAF 1. En spelbar boll är en boll i spel. En passning, spark eller fummel som ännu inte har rört vid marken är en spelbar boll i luften (eller i flykten).

#### **Död boll**

PARAGRAF 2. En död boll är en boll som inte är i spel.

#### **Lös boll**

PARAGRAF 3.a. En lös boll är en spelbar boll som inte är i spelarbesittning under:

1. Ett springspel.
2. En bollinjespark eller en frispark innan man får eller återfår besittning eller bollen är död enligt reglerna.
3. Tidsintervallet efter att en legal framåtpassning berörs och innan den blir lyckad, misslyckad eller bruten (OBS: det här tidsintervallet är under ett framåtpassningsspel och en spelare som är tillåten att röra vid bollen får slå den åt vilket håll som helst).

- b. Alla spelare är tillåtna att röra vid, ta emot eller återhämta en boll som är lös p.g.a. en fummel (**Undantag:** Reglerna 7-2-2-a-2, 7-2-2-b-2 och 8-3-2-d-5) eller en bakåtpassning, men tillåtelse att röra vid en boll som är lös p.g.a. en spark regleras i sparkreglerna (Regel 6) och tillåtelse att röra vid en framtåpassning regleras i passningsreglerna (Regel 7).

### När bollen är spelklar

PARAGRAF 4. En död boll är spelklar när Huvuddomaren:

- a. Blåser i visselpipan och visar tecknet spelklar medan klockan går.
- b. Blåser i visselpipan och visar antingen tecknet "starta klockan" eller "bollen är spelklar" om klockan har stannat [**Undantag:** Reglerna 3-3-3-f-4-(c) och (f)] (G.D. 4-1-4-I och II).

### I besittning

PARAGRAF 5. "I besittning" är en förkortning som betyder att man håller eller har kontroll över en spelbar boll eller en boll som skall frisparkas.

- a. En spelare "får besittning" när han håller fast eller har kontroll över bollen medan han är i kontakt med marken innanför spelfältet.
- b. Ett lag är "i besittning" när en av dess spelare är "i besittning" eller försöker genomföra en punt, droppspark eller fasthållen spark; medan en framtåpassning kastad av en av dess spelare är i flykten; eller en av dess spelare sist var i besittning under en lös boll.

### Tillhör

PARAGRAF 6. "Tillhör", till skillnad från "i besittning", betecknar tillfälligt omhändertagande av en död boll. Om sådant omhändertagande är legalt är oväsentligt, p.g.a. att bollen i nästa skede måste sättas i spel i enlighet med de regler som gäller i den uppkomna situationen.

### Mottagning, brytning, återhämtning

PARAGRAF 7. En mottagning är en handling som ger en spelare besittning över en spelbar boll i flykten.

- a. En mottagning av en motståndares fummel eller passning är en brytning.
- b. Att säkra spelarbesittning av en spelbar boll efter att den slår i marken är att "återhämta den".
- c. För att ta emot, bryta eller återhämta en boll måste den spelare som lämnar marken för att göra en mottagning, brytning eller återhämtning ha bollen i sin besittning när han först landar innanför spelfältet med vilken kroppsdel som helst eller vara fasthållen så att villkoren för en död boll i Regel 4-1-3-p gäller (G.D. 2-2-7-I-V och G.D. 7-3-6-IV).

1. Om en fot först landar innanför spelfältet och mottagaren har besittning och kontroll över bollen, är det en mottagning eller brytning även om ett påföljande steg eller fall tar spelaren utanför spelfältet.
2. Om man tappar bollen samtidigt som man landar är det inte en mottagning, brytning eller återhämtning.
- d. En mottagning av en knästående eller liggande spelare innanför spelfältet är en lyckad passning eller brytning (Regler 7-3-1 och 2 och 7-3-6 och 7).
- e. Om tvivel råder, är inte mottagningen, återhämtningen eller brytningen lyckad.

### **Samtidig mottagning eller återhämtning**

PARAGRAF 8. En samtidig mottagning eller återhämtning är en mottagning eller återhämtning i vilken det finns gemensam besittning över en spelbar boll av spelare från båda lag innanför spelfältet (G.D. 7-3-6-II och III).

## AVSNITT 3. Blockering

### **Blockering**

PARAGRAF 1. a. Att blockera är att hindra en motståndare genom att träffa honom med någon del av blockerarens kropp.

- b. Att knuffa är att blockera en motståndare med öppna händer.

### **Nedanför midjan**

PARAGRAF 2. a. Blockering nedanför midjan är den inledande kontakten nedanför midjan med någon del av blockerarens kropp mot en motståndare, förutom springaren. Om tvivel råder, är kontakten nedanför midjan (Regel 9-1-2-e).

- b. Blockering nedanför midjan gäller en blockerares inledande kontakt mot en motståndare som har en eller båda fötter på marken. En blockerare som träffar ovanför midjan och sedan glider nedanför midjan har inte blockerat nedanför midjan. Om blockeraren först träffar motståndarens händer vid midjan eller ovanför, är det en legal blockering "ovanför midjan" (Regel 9-1-2-e).
- c. Bollens position vid bollstarten (Regel 9-1-2-e) syftar på en tänkt linje dragen genom bollen som är parallell med sidlinjerna från slutlinje till slutlinje (G.D. 9-1-2-IV–XI).

### **Saxblockering**

PARAGRAF 3. En saxblockering är:

- a. En tydligt fördröjd blockering vid låren eller nedanför mot en motståndare (utom springaren) som är i kontakt med en av blockerarens medspelare, håller

på att lösgöra sig från den första blockeraren eller har precis lösgjort sig från den första blockeraren men fortfarande konfronterar honom. Om tvivel råder, är kontakten vid eller nedanför låren (G.D. 2-3-3-I-V).

- b. En hög-låg, låg-hög eller låg-låg kombinationsblockering av två linjemän som inte är bredvid varandra med eller utan en fördröjning mellan kontakterna som sker i den neutrala zonen.
- c. En hög-låg, låg-hög eller låg-låg kombinationsblockering av vilka två offensiva spelare som helst, med eller utan fördröjning mellan kontakterna när den inledande kontakten tydligt sker bortom den neutrala zonen (dvs. att alla inblandade spelare är bortom den neutrala zonen) (G.D. 2-3-3-III och IV).

### **Blockering i ryggen**

PARAGRAF 4. a. En blockering i ryggen är kontakt mot en motståndare som sker då kraften i den inledande kontakten kommer bakifrån och ovanför midjan (*Undantag*: Mot springaren). Om tvivel råder, är kontakten nedanför midjan (Regel 9-3-3-c) (G.D. 9-1-2-XX och XXI, G.D. 9-3-3-VII och G.D. 10-2-2-XXXIV).

- b. Positionen på blockerarens huvud eller fötter bevisar inte nödvändigtvis den inledande träffpunkten.

### **Kroppsramen**

PARAGRAF 5. En spelares kroppsram är vid axlarna eller nedanför, förutom ryggen [Regel 9-3-3-a-1-(c) Undantag].

## **AVSNITT 4. Clipping**

PARAGRAF 1. a. Clipping är en blockering mot en motståndare som sker då kraften i den inledande kontakten kommer bakifrån och vid eller nedanför midjan (*Undantag*: Mot springaren) (Regel 9-1-2-d).

- b. Positionen på blockerarens huvud eller fötter bevisar inte nödvändigtvis den inledande träffpunkten.

## **AVSNITT 5. Att avsiktligt föra en död boll framåt**

PARAGRAF 1. Att avsiktligt föra en död boll framåt är en spelares försök att föra bollen framåt efter att någon del av hans kropp, förutom en hand eller fot, har rört vid marken eller efter att bollen har blivit förklarad död enligt reglerna (*Undantag*: Regel 4-1-3-b Undantag).

## AVSNITT 6. Försök och mellan försök

PARAGRAF 1. Ett försök är ett matchavsnitt som börjar med en legal bollstart eller legal frispark efter att bollen är spelklar, och som slutar när bollen nästa gång blir död. Mellan försök är det tidsintervall under vilket bollen är död.

## AVSNITT 7. Skyddad mottagning

### Skyddad mottagning

PARAGRAF 1. a. En skyddad mottagning av en bollinjespark är en mottagning bortom den neutrala zonen av en Lag B-spelare som har visat ett giltigt tecken under en bollinjespark som är oberörd bortom den neutrala zonen.

b. En skyddad mottagning av en frispark är en mottagning av en Lag B-spelare som har visat ett giltigt tecken under en oberörd frispark.

c. Ett giltigt eller ogiltigt tecken om skyddad mottagning berövar det mottagande laget möjligheten att föra bollen framåt och bollen blir dödförklarad vid mottagnings- eller återhämtningspunkten, eller vid tecknets punkt om mottagningen föregår tecknet (Regel 6-5-1-a Undantag).

d. Om mottagaren skyddar ögonen från solen, är bollen spelbar och får föras framåt.

### Giltigt tecken

PARAGRAF 2. Ett giltigt tecken är ett tecken visat av en Lag B-spelare som tydligt har tecknat sin avsikt genom att sträcka ut endast en hand klart ovanför huvudet och mer än en gång viftat med den handen från sin kroppens ena sida till den andra.

### Ogiltigt tecken

PARAGRAF 3. Ett ogiltigt tecken är vilket tecken som helst av en Lag B-spelare som inte uppfyller kraven på ett giltigt tecken (Regel 6-5-3).

## AVSNITT 8. Framåt, bortom, förbi, framför och framåtrörelse

### Framåt, bortom, förbi, framför

PARAGRAF 1. Framåt, bortom, förbi eller framför i förhållande till endera laget avser riktningen mot motståndarens slutlinje. De motsatta termerna är bakåt eller bakom.

### **Framåtrörelse**

PARAGRAF 2. Framåtrörelse är en term som visar framfartens slut för springaren eller för passningsmottagaren i luften från någotdera lag och har att göra med bollens position när den blev död enligt reglerna (Reglerna 4-1-3-a, b och p; Reglerna 4-2-1 och 4; och Regel 5-1-3-a Undantag) (G.D. 5-1-3-I-VI och G.D. 8-2-1-I-IV).

## **AVSNITT 9. Regelbrott och förseelse**

PARAGRAF 1. Ett regelbrott är ett brott mot reglerna för vilket ett straff är föreskrivet. Ett hänsynslöst personligt regelbrott är ett regelbrott som är så extremt eller avsiktligt att det sätter en motståndare i fara för katastrofal skada. En förseelse är ett brott mot reglerna för vilket inget straff är föreskrivet och slår inte ut straffet för ett regelbrott.

## **AVSNITT 10. Fummel, misslyckad beröring, bollslag, beröring eller sparkblockering**

### **Fummel**

PARAGRAF 1. En fummel är vilken handling som helst utom att passa, sparka eller att göra en lyckad överräckning som resulterar i att spelarbesittning förloras (G.D. 2-19-2-I, G.D. 4-1-3-I och G.D. 7-2-2-I).

### **Misslyckad beröring**

PARAGRAF 2. En misslyckad beröring är ett misslyckat försök att ta emot eller återhämta en boll som blir berörd under försöket.

### **Bollslag**

PARAGRAF 3. Ett bollslag är att avsiktligt slå bollen eller att avsiktligt ändra dess riktning med en hand eller arm.

### **Beröring**

PARAGRAF 4. Att beröra en boll som inte är i spelarbesittning betecknar all kontakt med bollen (*Undantag:* Reglerna 6-1-4-a och b och Reglerna 6-3-4-a och b). Det kan vara avsiktligt eller oavsiktligt och det föregår alltid besittning och kontroll. Avsiktlig beröring är överlagd eller uppsåtlig beröring. Om tvivel råder, är bollen inte blivit berörd vid en spark eller framåtpassning.

**Att blockera en bollinjespark**

PARAGRAF 5. Att blockera en bollinjespark avser en beröring av bollen av en motståndare till det sparkande laget i ett försök att förhindra bollen från att komma förbi den neutrala zonen (Regel 6-3-1-b).

## AVSNITT 11. Linjer

**Mållinjer**

PARAGRAF 1. Varje mållinje är en del av ett lodrätt plan som skiljer ett målområde från spelplanen när bollen är berörd eller i spelarbesittning. Planet sträcker sig bortom sidlinjerna (*Undantag*: Regel 4-2-4-e). Ett lags mållinje är den det försvarar (G.D. 2-11-1-I).

**Skiljelinjer**

PARAGRAF 2. En skiljelinje är en del av en lodrätt plan när en boll är berörd eller i besittning. Planet sträcker sig bortom sidlinjerna (G.D. 2-11-2-I).

**Yardlinjer**

PARAGRAF 3. En yardlinje är vilken linje som helst på spelplanen som är parallell med slutlinjerna. Ett lags egna yardlinjer, markerade eller ommarkerade, är numrerade i nummerordning från dess egen mållinje fram till 50-yardlinjen.

**Tvärlinjerna**

PARAGRAF 4. De två tvärlinjerna är 60 fot (ca. 18,28 m) från sidlinjerna. Tvärlinjerna och de korta yardlinjeförlängningarna skall vara 24 tum (ca. 61 cm) långa.

**Utanför spelfältet**

PARAGRAF 5. Området inhägnat av sidlinjerna och slutlinjerna är "innanför spelfältet", och området som omger och inkluderar sidlinjerna och slutlinjerna är "utanför spelfältet".

**Nioyardsmarkeringar**

PARAGRAF 6. Nioyardsmarkeringar 12 tum (ca. 30,5 cm) långa och utplacerade var tionde yard skall vara utsatta nio yards (ca. 8,23 m) från sidlinjerna. De är inte obligatoriska om spelplanen är numrerad enligt Regel 1-2-1-i.

*Förra årets Tävlingsbestämmelser Kapitel 8: Nioyardsmarkeringar behöver inte vara utsatta även om spelplanen inte är numrerad enligt regel 1-2-1-i.*

## AVSNITT 12. Att överrätta bollen

PARAGRAF 1. a. Att överrätta bollen är att överföra spelarbesittning från en lagkamrat till en annan utan att kasta, fumla eller sparka den.

- b. Förutom när det är tillåtet enligt reglerna, är en framåtöverrättning av bollen till en lagkamrat illegal.
- c. Förlust av spelarbesittning genom ett misslyckat överrättningsförsök är en fummel [*Undantag*: Bollstarten (Regel 2-23-1-c)].
- d. En bakåtöverrättning sker när springaren släpper bollen innan den är förbi den yardlinje där springaren är.

## AVSNITT 13. Huddle

PARAGRAF 1. En huddle är två eller flera spelare tillsammans efter spelkarsignalen och före bollstarten eller frisparken.

## AVSNITT 14. Att hoppa över

PARAGRAF 1. a. Att hoppa över är ett försök av en spelare att hoppa med en eller båda fötterna eller knäna först över en motståndare som fortfarande är på fötterna.

- b. "På fötterna" betyder att ingen annan del av motståndarens kropp än en eller båda fötterna är i kontakt med marken (*Undantag*: Springaren) (Regel 9-1-2-i).
- c. Att hoppa över en offensiv spelare före bollstarten är ett regelbrott vid död boll. Det här inkluderar offensiva spelare i tre- eller fyrpunktsställning.

## AVSNITT 15. Sparkar

### Legala och illegala sparkar

PARAGRAF 1. Att sparka bollen är att avsiktligt träffa bollen med knäet, den nedre delen av benet eller foten.

Om tvivel råder, är bollen oavsiktligt berörd snarare än avsiktligt sparkad.

- a. En legal spark är en punt, droppspark eller fasthållen spark som genomförs enligt reglerna av en Lag A-spelare innan en ändring av lagbesittning. Att sparka bollen på något annat sätt är illegalt (G.D. 6-1-2-I).



- b. En frispark eller bollinjespark förblir en spark tills den är mottagen eller återhämtad av en spelare eller blir död.

### **Punt**

PARAGRAF 2. En punt är en spark av en spelare som släpper bollen och sparkar den innan den nuddar marken.

### **Droppspark**

PARAGRAF 3. En droppspark är en spark av en spelare som släpper bollen och sparkar den då den nuddar marken.

### **Fasthållen spark**

PARAGRAF 4. a. En fasthållen spark för ett sparkmål är en spark av en spelare från laget i besittning medan bollen hålls på marken av en lagkamrat.

- b. En fasthållen frispark är en spark av en spelare från laget i besittning medan bollen står på en sparkställning eller på marken. Den får hållas av en lagkamrat.
- c. En sparkställning är en utrustning som upphöjer bollen för sparkändamål. Den får inte upphöja bollens lägsta punkt mer än två tum (ca. 5 cm) ovanför marken (G.D. 2-15-4-I).

### **Frispark**

PARAGRAF 5. En frispark är en spark av en spelare från laget i besittning under de begränsningar som specificeras i Reglerna 4-1-4, 6-1-1 och 6-1-2.

### **Avspark**

PARAGRAF 6. En avspark är en frispark som påbörjar varje halvlek och som åtföljer varje extrapoängsförsök eller sparkmål (*Undantag*: Extraperioder). Det måste vara en fasthållen spark eller en droppspark.

### **Bollinjespark**

PARAGRAF 7. En bollinjespark gjord i eller bakom den neutrala zonen är en legal spark av Lag A under ett bollinjesförsök innan lagbesittningen ändras. En bollinjespark har passerat den neutrala zonen när den berör marken, en spelare, en domare eller vad som helst bortom den neutrala zonen (*Undantag*: Regel 6-3-1-b) (G.D. 6-3-1-I-V).

### **Returspark**

PARAGRAF 8. En returspark är en spark av en spelare från laget i besittning efter en ändring av lagbesittning under ett försök och är en illegal spark. Det är ett regelbrott vid spelbar boll och bollen blir död.

### **Sparkmålsförsök**

PARAGRAF 9. Ett sparkmålsförsök är varje fasthållen spark eller droppspark under ett bollinjespel.

### **Bollinjesparkuppställning**

PARAGRAF 10. En bollinjesparkuppställning är en uppställning med minst en spelare sju yards eller mer bakom den neutrala zonen, ingen spelare i position för att ta emot en hand-till-hand bollstart från mellan bollstarternas ben, och det är uppenbart att man kan komma att försöka med en spark (G.D. 1-4-2-I och G.D. 9-1-2-XXII-XXIV).

## **AVSNITT 16. Försöksförlust**

PARAGRAF 1. "Försöksförlust" är en förkortning som betyder "förlust av rätten att spela om ett försök".

## **AVSNITT 17. Den neutrala zonen**

PARAGRAF 1. Den neutrala zonen är utrymmet mellan de två bollinjerna förlängt till sidlinjerna, och är lika med bollens längd. Den neutrala zonen fastställs när bollen är spelklar och vilar på marken med dess längdaxel i en rät vinkel mot bollinjen och parallell med sidlinjerna.

## **AVSNITT 18. Offensiv och defensiv offside**

### **Offensiv offside**

PARAGRAF 1. a. Efter det att bollen blivit spelklar, sker offensiv offside när en offensiv spelare är i eller bortom den neutrala zonen efter att bollstartern rör eller simulerar (handen eller händerna vid eller nedanför knäna) att han rör vid bollen före bollstarten (**Undantag:** När bollen sätts i spel, är inte bollstartern offside när han är i den neutrala zonen).

### **Defensiv offside**

PARAGRAF 2. a. Efter att bollen är spelklar, sker defensiv offside när en defensiv spelare är i eller bortom den neutrala zonen när bollen legalt startas, träffar en motståndare bortom den neutrala zonen före bollstarten, träffar bollen före bollstarten, hotar en offensiv linjeman (som omedelbart reagerar) före bollstarten, eller inte är bakom sin skiljelinje när bollen legalt frisparkas (Regel 7-1-5-a-2) (G.D. 7-1-3-VIII OBS).

b. Offensiv offside sker när det sparkande lagets spelare inte är bakom sin skiljelinje när bollen legalt frisparkas (**Undantag:** Sparkaren och bollhållaren är inte offside när de är bortom sin skiljelinje).

## AVSNITT 19. Passningar

### Att passa

PARAGRAF 1. Att passa bollen är att kasta den. En passning förblir en passning tills den är mottagen eller bruten av en spelare eller bollen blir död.

### Framåt- och bakåtpassning

PARAGRAF 2. a. En framåtpassning bestäms av den punkt där bollen först träffar marken, en spelare, en domare eller vad som helst bortom punkten för passningen. Alla andra passningar är bakåtpassningar. Om tvivel råder, är det en framåtpassning i stället för en bakåtpassning när den är kastad i eller bakom den neutrala zonen.

- b. När en Lag A-spelare håller bollen för att passa den framåt mot den neutrala zonen, är varje avsiktlig framåtrörelse med armen början på framåtpassningen. Om en Lag B-spelare träffar passaren eller bollen efter att framåtrörelsen börjar och bollen lämnar passarens hand, döms det som en framåtpassning oavsett var bollen träffar marken eller en spelare (G.D. 2-19-2-I).
- c. Om tvivel råder, är bollen passad och inte fumlad under ett framåtpassningsförsök.
- d. En bollstart blir en bakåtpassning när bollstartern släpper bollen (G.D. 2-23-1-I).

### Passerar den neutrala zonen

PARAGRAF 3. a. En legal framåtpassning har passerat den neutrala zonen när den först träffar marken, en spelare, en domare eller vad som helst bortom den neutrala zonen innanför spelfältet. Den har inte passerat den neutrala zonen när den först träffar marken, en spelare, en domare eller vad som helst i eller bakom den neutrala zonen innanför spelfältet.

- b. En passare har passerat den neutrala zonen när någon del av hans kropp är bortom den neutrala zonen när bollen släpps.
- c. En legal framåtpassning är bortom eller bakom den neutrala zonen där den passerar sidlinjen.

### Mottagningsbar framåtpassning

PARAGRAF 4. En mottagningsbar framåtpassning är en oberörd legal framåtpassning bortom den neutrala zonen till en tillåten Lag A-spelare som har en vettig chans att ta emot bollen. Om tvivel råder, är en legal framåtpassning mottagningsbar (G.D. 2-19-4-I och II och G.D. 7-3-8-XVIII).

## AVSNITT 20. Straff

PARAGRAF 1. Ett straff är ett resultat fastställt av reglerna mot ett lag som har begått ett regelbrott och det kan inkludera en eller flera av följande: yardförlust, försöksförlust, automatiskt första försök eller utvisning.

## AVSNITT 21. Bollinjespel

### **Bollinjespel**

PARAGRAF 1. Ett bollinjespel är agerandet mellan de två lagen under ett försök som inleds med en legal bollstart.

### **Bollinjen**

PARAGRAF 2. När bollen är spelklar, är bollinjen för varje lag den yardlinje och dess lodräta plan som passerar genom den punkt på bollen som är närmast dess egen mållinje och sträcker sig till sidlinjerna.

## AVSNITT 22. Skifte

PARAGRAF 1. Ett skifte är ett samtidigt positionsbyte av två eller flera offensiva spelare efter det att bollen är spelklar inför ett bollinjespel och före den påföljande bollstarten (G.D. 7-1-3-II och III och G.D. 7-1-4-I-IV).

## AVSNITT 23. Bollstarten

PARAGRAF 1. a. En legal bollstart är att överrätta eller passa den bakåt från dess plats på marken med en snabb och oavbruten rörelse av handen eller händerna, som resulterar i att bollen faktiskt lämnar handen eller händerna genom den här rörelsen (Regel 4-1-4).

- b. Bollstarten börjar när bollen legalt flyttas och slutar när bollen lämnar bollstarternas händer (G.D. 7-1-5-I-II).
- c. Om bollen glider ur bollstarternas hand under bakåtrörelsen vid en legal bollstart, blir det en bakåtpassning och bollen är spelbar (Regel 4-1-1).
- d. Medan bollen vilar på marken före bollstarten, måste dess längdaxel vara i en rät vinkel mot bollinjen (Regel 7-1-3-a-1).
- e. Om bollen inte rörs bakåt, inleder inte bollrörelsen en legal bollstart. Det är inte en legal bollstart om bollen först rörs framåt eller lyfts.

- f. Om bollen blir berörd av Lag B under en legal bollstart, förblir bollen död och Lag B bestraffas. Om bollen blir berörd av Lag B under en illegal bollstart, förblir bollen död och Lag A bestraffas (G.D. 7-1-5-I-II).
- g. Bollstarten behöver inte vara mellan bollstarternas ben; men för att vara legal måste den vara en snabb och oavbruten bakåtrörelse.
- h. Bollstarten måste ske på eller mellan tvärlinjerna.
- i. Bollens position vid bollstarten (Regel 9-1-2-e) syftar på en tänkt linje genom bollen parallell med sidlinjerna från slutlinje till slutlinje (G.D. 9-1-2-IV-XI)

## AVSNITT 24. Hjälm tackling

PARAGRAF 1. Hjälm tackling är bruk av hjälmen (inkl. hjälm gallret) i ett försök att straffa en motståndare.

## AVSNITT 25. Punkter

### Utmätningsspunkt

PARAGRAF 1. En utmätningsspunkt är den punkt från vilken straffet för ett regelbrott eller en förseelse blir utmätt.

### Den föregående punkten

PARAGRAF 2. Den föregående punkten är den punkt från vilken bollen sist sattes i spel.

### Den nästa punkten

PARAGRAF 3. Den nästa punkten är den punkt där bollen härnäst ska sättas i spel .

### Dödbollspunkten

PARAGRAF 4. Dödbollspunkten är den punkt där bollen blev död.

### Regelbrottspunkten

PARAGRAF 5. Regelbrottspunkten är den punkt där regelbrottet äger rum. Om regelbrottet är utanför spelfältet mellan mållinjerna, skall den vara där den närmaste tvärlinjen innanför spelfältet möter den yardlinje i förlängning som passerar genom regelbrottspunkten. Om regelbrottet är utanför spelfältet mellan mållinjen och slutlinjen eller bakom slutlinjen, är regelbrottet i målområdet.

### Punkten utanför spelfältet

PARAGRAF 6. Punkten utanför spelfältet är den punkt där bollen enligt reglerna blir död p.g.a. att den hamnade eller förklarades utanför spelfältet.

**Punkten innanför spelfältet**

PARAGRAF 7. Punkten innanför spelfältet är där den närmaste tvärlinjen möter den yardlinje som passerar genom dödbollspunkten, eller den punkt där bollen hamnar mellan en tvärlinje och en sidlinje genom ett straff.

**Punkten där språnget slutar**

PARAGRAF 8. Punkten där språnget slutar är vid den punkt:

- a. Där bollen blir dödförklarad i spelarbesittning.
- b. Där spelarbesittning förloras vid en fummel.
- c. Där en legal (eller illegal) bollövertäckning sker.
- d. Där en illegal framåtpassning blir kastad.
- e. Där en bakåtpassning blir kastad.
- f. Där en illegal bollinjespark görs bortom bollinjen.
- g. Där en returspark sker.

**Punkten där sparken slutar**

PARAGRAF 9. En bollinjespark som passerar den neutrala zonen slutar vid den punkt där man får eller återfår besittning eller bollen dödförklaras enligt reglerna.

**Undantag:**

1. När en spark slutar i Lag B:s målområde, är punkten efter en bollinjespark Lag B:s 20-yardlinje.
2. Vid ett misslyckat sparkmålsförsök som har passerat den neutrala zonen och är oberört av Lag B efter att det passerat den neutrala zonen och som är dödförklarat bortom den neutrala zonen, är punkten efter en bollinjespark den föregående punkten. Om den föregående punkten är mellan Lag B:s 20-yardlinje och mållinjen, och det misslyckade sparkmålsförsöket som har passerat den neutrala zonen och är oberört av Lag B efter att det passerat den neutrala zonen och är dödförklarat bortom den neutrala zonen, är punkten där sparken slutar 20-yardlinjen (G.D. 10-2-2-XXV).
3. När Regel 6-3-11 gäller, är punkten efter en bollinjespark 20-yardlinjen.

**Baspunkten**

PARAGRAF 10. När "baspunkten" omnämns i ett straff, utmäts straffet för regelbrott under ett springspel, ett legalt passningsspel eller ett legalt sparkspel från "baspunkten". Regelbrott av det offensiva laget bakom "baspunkten" utmäts från regelbrottpunkten.

Följande punkter är baspunkter för straffutmätning vid springspel, framåtpassningsspel och legala sparkspel:

- a. Baspunkten vid springspel när språnget slutar bortom den neutrala zonen är **den punkt där det tillhörande språnget slutar**, och regelbrott av det offensiva laget bakom baspunkten är **punktbrott** (Reglerna 2-30-4 och 10-2-2-c-1) (*Undantag*: Av det offensiva laget begångna hjälmtags-, illegalt bruk av händer-, fasthållnings-, illegal blockerings- och personliga regelbrott bakom den neutrala zonen utmäts från den föregående punkten. Självmål om regelbrottet äger rum bakom Lag A:s mållinje).
- b. Baspunkten vid springspel när språnget slutar bakom den neutrala zonen är den föregående punkten, och regelbrott av det offensiva laget bakom baspunkten är punktbrott (Reglerna 2-30-4 och 10-2-2-c-2) (*Undantag*: Av det offensiva laget begångna hjälmtags-, illegalt bruk av händer-, fasthållnings-, illegal blockerings- och personliga regelbrott bakom den neutrala zonen utmäts från den föregående punkten. Självmål om regelbrottet äger rum bakom Lag A:s mållinje).
- c. Baspunkten vid springspel som sker när det inte finns någon neutral zon (brytningsreturer, sparkreturer, att avancera efter en fummel o.s.v.) är **den punkt där det tillhörande språnget slutar**, och regelbrott av det offensiva laget bakom baspunkten är **punktbrott** (Reglerna 2-30-4 och 10-2-2-c-3) (*Undantag*: Regel 8-5-1 Undantag).
- d. Baspunkten vid legala framåtpassningsspel är den föregående punkten, och regelbrott av det offensiva laget bakom baspunkten är punktbrott (Reglerna 2-30-1 och 10-2-2-d).

*Undantag:*

1. Defensiv passningsinterference kan vara ett punktbrott.
  2. Utmät ruffing mot passaren vid en lyckad framåtpassning från det sista språngets slut när det slutar bortom den neutrala zonen och det inte finns en ändring i lagbesittning under försöket (G.D. 2-30-4-I och II).
  3. Utmät illegala beröringsregelbrott från den föregående punkten.
  4. Utmät det offensiva lagets hjälmtags-, illegalt bruk av händer-, fasthållnings-, illegal blockerings- och personliga regelbrott, bakom den neutrala zonen från den föregående punkten. (*Undantag*: Självmål om regelbrottet äger rum bakom Lag A:s mållinje).
- e. Baspunkten vid legala sparkspel före en ändring av besittning är den föregående punkten, och regelbrott av det offensiva laget bakom baspunkten är punktbrott (*Undantag*: Av det offensiva laget begångna hjälmtags-, illegalt bruk av händer-, fasthållnings-, illegal blockerings och personliga regelbrott bakom den neutrala zonen utmäts från den föregående punkten. Självmål om regelbrottet äger rum bakom Lag A:s mållinje) (Reglerna 2-30-2 och 3 och 10-2-2-e) (Regel 9-1-3-b vid bollinjesparkar).

### **Punkten efter en bollinjespark**

PARAGRAF 11. Punkten efter en bollinjespark är den punkt där sparken slutar. Lag B behåller bollen efter straffutmätning från punkten efter en bollinjespark. Regelbrott av Lag B bakom punkten efter en bollinjespark är punktbrott (Reglerna 2-25-9 Undantag och 10-2-2-e Undantag 3).

## **AVSNITT 26. Tackling**

PARAGRAF 1. Att tackla är att ta tag i eller omfamna en motståndare med en hand eller händerna eller med en arm eller armarna.

## **AVSNITT 27. Lag- och spelarbeteckningar**

### **Lag A och B**

PARAGRAF 1. Lag A är det lag som utses att sätta bollen i spel, och det behåller den beteckningen tills bollen nästa gång förklarar spelklar. Lag B betecknar motståndaren.

### **Offensiva och defensiva lag**

PARAGRAF 2. Det offensiva laget är laget i besittning eller det lag till vilket bollen tillhör; det defensiva laget är motståndarlaget.

### **Sparkare och bollhållare**

PARAGRAF 3. a. Sparkaren är en spelare som genomför en punt, droppspark eller fasthållen spark enligt reglerna. Han förblir sparkare tills han har fått en rimlig tid att återfå balansen.

b. En bollhållare är en spelare som kontrollerar bollen på marken eller på en sparkställning. Under ett bollinjesparkspel, förblir han bollhållaren tills ingen spelare är i position för att genomföra sparken eller, om bollen är sparkad, tills sparkaren har fått en rimlig tid att återfå balansen.

### **Linjeman (linjespelare) och back**

PARAGRAF 4. a. Varje Lag A-spelare som är i en av de följande positionerna är en linjeman (linjespelare).

1. En linjeman (linjespelare) är vilken Lag A-spelare som helst som legalt är på sin bollinje när bollen startas. En linjeman (linjespelare) är vilken Lag A-spelare som helst som legalt är på sin bollinje när bollen startas. En inre linjeman är vilken Lag A-spelare som helst som legalt är på sin bollinje och positionerad mellan de Lag A-spelare som är längst ut på bollinjen vid bollstarten. En otillåten passningsmottagare tillhörande Lag A är "på sin



- bollinje" vid bollstarten när han är vänd mot sin motståndares mållinje med axlarna parallella med denna mållinje och hans huvud bryter den plan som skapas av en linje dragen genom bollstarterns midja.
2. En tillåten passningsmottagare tillhörande Lag A är "på sin bollinje" vid bollstarten när han är vänd mot sin motståndares mållinje med axlarna ungefärligen parallella med denna mållinje och hans huvud bryter den plan som skapas av en linje dragen genom bollstarterns midja.
  3. En Lag A-spelare är också en linjeman när, efter att bollen är spelklar och bollstartern rör vid eller simulerar (handen eller händerna vid eller nedanför knäna) att han rör vid bollen, hans huvud bryter den plan som skapas av en linje dragen genom bollstarterns midja (**Undantag:** Regel 7-1-3-b-1).
- b. En back är vilken Lag A-spelare som helst vars huvud eller kropp inte bryter den plan som skapas av en linje dragen genom den bakersta delen (utom benen eller fötterna) hos den närmaste Lag A-spelare (utom bollstartern) som är på bollinjen vid bollstarten. En linjespelare blir en back före bollstarten när han flyttar till en position som en back och stannar (G.D. 2-27-4-1).

### **Passare**

PARAGRAF 5. Passaren är den spelare som kastar en legal framåtpassning. Han är passare från den tidpunkt då han släpper bollen tills passningen lyckas, misslyckas, bryts eller tills han rör sig för att delta i spelet (G.D. 10-2-2-XXXIII).

### **Spelare**

PARAGRAF 6. a. En spelare är vem som helst av deltagarna i matchen som inte är en avbytare eller en avbytt spelare, och som lyder under reglerna när han är innanför eller utanför spelfältet.

- b. En spelare i luften är en spelare som inte är i kontakt med marken.

### **Springare**

PARAGRAF 7. Springaren är en spelare som har besittning över en spelbar boll eller simulerar besittning över en spelbar boll. Reglerna 4-1-3-a, b, o och q gäller endast en springare som har besittning över en spelbar boll.

### **Bollstarter**

PARAGRAF 8. Bollstartern är den spelare som startar bollen. Han blir bollstartern när han intar sin position och rör eller simulerar (handen eller händerna vid eller nedanför knäna) beröring av bollen (Regel 7-1-3-a-1).

### **Avbytare**

PARAGRAF 9. a. En legal avbytare är ersättare för en spelare eller en spelarbrist under tidsintervallet mellan försök.

- b. En legalt inkommande avbytare blir en spelare när han kommer in på spelplanen och meddelar sig med en lagkamrat eller en domare, går in i huddlen, intar position i en offensiv eller defensiv uppställning eller deltar i ett spel.

### **Avbytt spelare**

PARAGRAF 10. En avbytt spelare är den som deltog under det föregående försöket, har blivit avbytt av en avbytare och har lämnat spelfältet och målområdena.

### **Spelarbrist**

PARAGRAF 11. En spelarbrist uppstår när ett lag har färre än 11 spelare i matchen.

### **Utvisad spelare**

PARAGRAF 12. En utvisad spelare är den som förklaras otillåten för vidare deltagande i matchen.

#### *Förra årets Tävlingsbestämmelser 2.A.7.1, Utvisning:*

- 1. En spelare, tränare, lagansvarig eller annan identifierad lagmedlem som blir utvisad är automatiskt avstängd nästkommande officiella match i samma serie eller turnering som spelaren blev utvisad i om inte domarlaget anser utvisningen vara lindrig.*
- 2. Person som enligt TB 2.A.7.1 är avstängd får ej vistas på fältet (Regelboken: Regel 2, avsnitt 31, §1)*
- 3. Om en spelare, tränare, lagansvarig eller annan identifierad lagmedlem blir utvisad i sista matchen en tävlingssäsong skall denne vara avstängd från första matchen nästkommande säsong, även om denne byter förening, om inte domarlaget anser utvisningen vara lindrig.*

### **Lagmedlem**

PARAGRAF 13. En lagmedlem är en del av en grupp av möjliga spelare, som har uniform på sig, organiserade för att delta i den kommande fotbollsmatchen eller de kommande fotbollsspelen.

## **AVSNITT 28. Krokben**

PARAGRAF 1. Krokben är avsiktligt bruk av den nedre delen av benet eller foten för att hindra en motståndare (utom springaren) nedanför knäna.

## AVSNITT 29. Tidtagarur

### Matchklockan

PARAGRAF 1. Matchklockan är vilket tidtagarur som helst som under lämplig funktionärs ledning används för att mäta matchens 60 minuter.

*Förra årets Tävlingsbestämmelser Kapitel 8: Matchlängden är 48 minuter vid seniormatcher och 40 minuter vid U19 och U16 matcher.*

### 25-sekundersklockan

PARAGRAF 2. 25-sekundersklockan är vilket tidtagarur som helst som under lämplig funktionärs ledning används för att mäta de 25 sekunderna mellan spelklarsignalen och det att bollen sätts i spel. Vilken typ av tidtagarur som används avgörs av matchadministrationen.

*Förra årets Tävlingsbestämmelser Kapitel 1.C.8.2: Fungerande och synlig match- och 25 sekunders klocka är obligatoriskt vid superseriematcher och slutspel.*

## AVSNITT 30. Spelbenämning

### Framåtpassningsspel

PARAGRAF 1. Ett legalt framåtpassningsspel är tidsintervallet mellan bollstarten och när den legala framåtpassningen lyckas, misslyckas eller bryts.

### Frisparkspel

PARAGRAF 2. Ett frisparkspel är tidsintervallet fr.o.m. den tidpunkt då bollen legalt sparkas tills den kommer i spelarbesittning eller dödförklaras enligt reglerna.

### Bollinjesparkspel och sparkmålsspel

PARAGRAF 3. Ett bollinjesparkspel eller ett sparkmålsspel är tidsintervallet mellan bollstarten och tills en bollinjespark kommer i spelarbesittning eller bollen dödförklaras enligt reglerna.

### Springspel

PARAGRAF 4. Ett springspel är vilket agerande vid spelbar boll som helst utom det som sker innan spelarbesittning återställs under ett frisparkspel, ett bollinjesparkspel eller ett legalt framåtpassningsspel.

- a. Ett springspel inkluderar den punkt där språnget slutar och tidsintervallet för varje påföljande fummel eller bakåt- eller illegal passning från den tidpunkt då språnget slutar tills man får eller återfår besittning eller bollen blir dödförklarad enligt reglerna (G.D. 2-30-4-I och II).

1. Det får finnas mer än ett springspel under ett försök om man får eller återfår spelarbesittning bortom den neutrala zonen.
  2. Det får inte finnas fler än ett springspel bakom den neutrala zonen om lagbesittningen inte ändras.
- b. Ett språng är springspelsavsnittet innan spelarbesittning förloras.

## AVSNITT 31. Fältområden

### Fältet

PARAGRAF 1. Fältet är ytan inom avgränsningslinjerna och inkluderar avgränsningslinjerna och lagområdena och utrymmet ovanför det (**Undantag**: Inhägnader ovanför fältet).

### Spelplan (och spelfält)

PARAGRAF 2. Spelplanen är ytan innanför sidlinjerna utom målområdena [OBS: för den svenska översättningen betyder "spelfältet" ytan innanför sidlinjerna och slutlinjerna **inkl. målområdena**, som t.ex. i termerna "utanför spelfältet" (*out of bounds*) eller "innanför spelfältet" (*inbounds*)].

### Målområden

PARAGRAF 3. Målområdena är 10-yardsområden vid spelplanens båda ändar mellan slutlinjerna och mållinjerna. Mållinjerna och mållinjens pyloner är i målområdet, och ett lags målområde är det det försvarar (G.D. 8-5-1-X och G.D. 8-6-1-I).

### Spelyta

PARAGRAF 4. Spelytan är det material eller ämne som finns inom spelfältet, inkl. målområdena.

### Spelinhägnad

PARAGRAF 5. Spelinhägnaden är det område som är inramat av stadion, kupolen, läktarna, staketet eller andra konstruktioner (**Undantag**: Poängtavlor anses inte vara inom spelinhägnaden).

## AVSNITT 32. Slagsmål

PARAGRAF 1. Att slå är varje försök av en spelare, tränare eller lagmedlem i uniform att slå en motståndare på ett påstridigt sätt som inte har med amerikansk fotboll att göra. Sådana handlingar inkluderar, men är inte begränsade till:

- a. Ett försök att slå en motståndare med armen eller armarna, handen eller händerna, benet eller benen eller foten eller fötterna, oavsett om det träffar.

- b. En osportslig handling mot en motståndare som orsakar att en motståndare svarar med att slåss (Reglerna 9-2-1-a och 9-5-1-a-c).

---

# REGEL 3

## Perioder, tidsfaktorer och avbyten

---

### AVSNITT 1. Inledningen på varje period

#### **Första och tredje perioderna**

PARAGRAF 1. Varje halvlek skall inledas med en avspark. Tre minuter före den planerade starttiden skall Huvuddomaren singla slant vid mittfältet i närvaron av max. fyra fältkaptener från vardera lag och en annan matchdomare, efter att ha först utsett bortalagets fältkapten som den som skall välja krona eller klave.

Under slantsinglingen skall varje lag stanna kvar i området mellan nioyardsmarkeringarna och dess sidlinje eller i lagområdet. Slantsinglingen börjar när fältkaptenerna lämnar nioyardsmarkeringarna och slutar när huvuddomaren har slutat teckna lagens val.

#### **STRAFF—Fem yards från den nästa punkten [T19].**

- a. Den som vinner slantsinglingen skall välja en av de följande valmöjligheterna i början på den av vinnaren föredragna halvleken:
  1. Att utse vilket lag som ska göra avsparken.
  2. Att utse vilken mållinje hans lag skall försvara.
- b. Förloraren skall välja en av de ovanstående valmöjligheterna inför den halvlek som vinnaren inte föredrog.
- c. Det lag som inte har båda valmöjligheter inför en halvlek skall använda den valmöjlighet som motståndaren inte valde.
- d. Om slantsinglingens vinnare bestämmer sig för att utnyttja sina valmöjligheter inför den andra halvleken, skall Huvuddomaren visa [T10].

#### **Andra och fjärde perioderna**

PARAGRAF 2. Mellan den första och andra perioderna och också mellan den tredje och fjärde perioderna, skall lagen försvara motsatta mållinjer.

- a. Bollen skall omflyttas till en punkt som exakt motsvarar dess position vid slutet av den föregående perioden i förhållande till mållinjerna och sidlinjerna.
- b. Besittning över bollen, försöksnumret och avståndet till linjen att nå skall förbli oförändrade.

### Extraperioder

PARAGRAF 3. NCAA:s system för att bryta en poängställning som är lika skall användas då poängställningen är lika efter fyra perioder. NCAA:s regler för amerikansk fotboll gäller med de följande undantagen:

*Förra årets Tävlingsbestämmelser Kapitel 8: Extraperiodsreglerna tillämpas endast vid koalmatcher, semifinaler, finaler eller då TU så kräver.*

- a. Omedelbart efter den fjärde periodens slut, kommer domarna att instruera båda lagen att återgå till sina resp. lagområden. Domarna kommer att samlas vid 50-yardlinjen och gå genom procedurerna för att bryta en poängställning som är lika.
- b. Domarna kommer att eskortera kaptenerna (Regel 3-1-1) till mittfältet för slantsinglingen. Huvuddomaren skasingla slant vid mittfältet i närvaron av max. fyra fältkaptener från vardera lag och en annan matchdomare, efter att ha först utsett bortalagets fältkaptan som den som skall välja krona eller klave. Slantsinglingens vinnare skall välja ett av följande alternativ:
  1. Om man skall börja som det offensiva eller defensiva laget. Det offensiva laget påbörjar den första serien vid motståndarens 25-yardlinje.
  2. Vilken spelplansände som skall användas för båda serier i den övertidsperioden.

OBS: Slantsinglingens vinnare får inte uppskjuta sitt val.

- c. Slantsinglingens förlorare skall använda den återstående valmöjligheten inför den första extraperioden och skall ha första valet av de två valmöjligheterna vid alla påföljande jämna extraperioder.
- d. **Extraperioder:** En extraperiod skall bestå av två serier i vilka varje lag sätter bollen i spel genom en bollstart på eller mellan tvärlinjerna vid den utvalda 25-yardlinjen, som blir motståndarens 25-yardlinje. Bollstarten skall vara från mittemellan tvärlinjerna vid 25-yardlinjen, om inte en annan position på eller mellan tvärlinjerna väljs före spelklarsignalen. Efter spelklarsignalen får bollen omplaceras efter en lagtimeout, om det inte föregås av ett Lag A-regelbrott eller av regelbrott som slår ut varandra.

- e. **Lagserier:** Varje lag behåller bollen under en serie tills det får poäng eller misslyckas med att få ett första försök. Bollen förblir spelbar efter en ändring i lagbesittning tills den blir dödförklarad. Lag A får dock inte en första och 10 om det återfår besittning efter en ändring i lagbesittning.  
Lag A- och Lag B-beteckningarna är desamma som definierade i Regel 2-27-1.

**EXEMPEL:**

1. Efter att båda lagen har satt bollen i spel genom en bollstart vid början på dess serie, är poängställningen lika eller ingen har fått poäng. DOM: Börja den andra extraperioden med att slantsinglingens förlorare från den första extraperioden väljer en av de två valmöjligheterna.
2. Förutom under ett extrapoängsförsök, bryter Lag B en passning eller fummel och gör en touchdown eller återhämtar en fummel eller bakåtpassning och gör en touchdown. DOM: Perioden och matchen är slut, och Lag B är vinnaren.
3. Under en extraperiods första serie, bryter Lag B en passning eller fummel eller återhämtar en fummel eller bakåtpassning och gör inte en touchdown. DOM: Lag A:s serie är slut och Lag B, som nu blir Lag A, börjar sin serie i den perioden.
4. Under en extraperiods första serie, försöker Lag A med ett sparkmål och sparken blockeras. Lag A återhämtar sparken, som aldrig var bortom den neutrala zonen, och springer in en touchdown. DOM: Sex poäng till Lag A, och Lag B börjar sin serie i -perioden efter extrapoängsförsöket.
5. Lag A försöker med ett sparkmål och sparken blockeras. Lag A återhämtar sparken, som aldrig var bortom den neutrala zonen, och springer för ett första försök. DOM: Lag A:s boll, första och 10.
6. Lag A försöker med ett sparkmål på sitt första, andra eller tredje försök och sparken blockeras. Lag A återhämtar sparken, som aldrig passerade den neutrala zonen, och når inte ett första försök. DOM: Lag A:s boll, nästa försök.
7. Lag A försöker med ett sparkmål och sparken blockeras. Lag B återhämtar sparken och springer med den in i Lag A:s målområde. DOM: Touchdown, matchen är slut.
8. Under en periods första serie, förlorar Lag B—efter att ha fått besittning—besittning till Lag A, som gör en touchdown. DOM: Poängen räknas och Lag B börjar sin serie i perioden efter extrapoängsförsöket.
9. Under en periods första serie, förlorar Lag B—efter att ha fått besittning—besittning till Lag A, som inte gör en touchdown. DOM: Lag A:s serie är slut och Lag B börjar sin serie i perioden.
10. Under en periods första serie, fumlar Lag A in i Lag B:s målområde under seriens andra försök. Lag B återhämtar och dödar bollen i sitt målområde. DOM: Lag A:s serie i den perioden är slut. Lag B börjar sin serie i perioden.
11. Under en periods första serie, bryter B10 en framåtpassning på sin treyardlinje och dödar bollen i sitt målområde (ingen ursprunglig rörelse inblandad). DOM: Två poäng



till Lag A. Lag A:s serie är slut. Lag B ska sätta bollen i spel, första och 10 vid 25-yardlinjen på samma sida av fältet.

12. Lag A:s sparkmålsförsök är oberörd bortom den neutrala zonen tills den blir misslyckat berörd av B17 vid femyardlinjen. A75 återhämtar vid treyardlinjen. DOM: Första försök för Lag A vid treyardlinjen.

- f. **Att göra poäng:** Det lag som får det största antalet poäng under de ordinarie och extraperioderna skall utses som vinnaren. Serieantalet skall vara lika i varje extraperiod, som definierat i (e) ovan, om inte Lag B får poäng under en period utom vid ett extra-poängsförsök. Fr.o.m. den tredje övertidsperioden måste lag som får en touchdown göra ett tvåpoängsextrapoängsförsök. Ett ettpoängsförsök av Lag A (trots att det inte är illegalt) kommer inte att ge poäng.

**EXEMPEL:**

1. Vid den första besittningen under en period, gör Lag A en touchdown. Under extra-poängsförsöket, bryter Lag B en passning och returnerar den för en tvåpoängstouchdown. DOM: Lag B får bollen vid 25-yardlinjen för att påbörja sin serie i perioden med övertids-poängställningen 6-2.
2. Om en touchdown sker som avgör det vinnande laget i en extraperiod, blir extra-poängsförsöket inställt.

**g. Regelbrott efter besittning av Lag B:**

1. I extraperioder avstår man straff av någotdera lag enligt reglerna (*Undantag:* Regelbrott vid död boll, regelbrott vid spelbar boll som bestraffas som regelbrott vid död boll och hänsynslösa personliga regelbrott blir utmätta från den nästa punkten).
2. Poäng gjorda av ett lag som begår ett regelbrott under försöket ogiltigförklaras.
3. Om det finns regelbrott som slår ut varandra spelas inte försöket om, oavsett om ett eller båda äger rum efter Lag B-besittning.

**EXEMPEL:**

1. Efter slutet på första serien i en period av Lag A, begår Lag B ett regelbrott vid död boll. DOM: Lag B börjar sin serie vid 40-yardlinjen, första och 10.
2. Under en periods första serie, passar Lag A och en Lag A-back är illegalt i rörelse under försöket. Passningen blir bruten, och Lag B begår ett regelbrott innan man gör en touchdown. DOM: Poängen räknas inte. Serien är slut och Lag B börjar sin serie på 25-yardlinjen.
3. Under en periods andra serie, bryter Lag B en passning och springer in en touchdown. Under språnget begår Lag B clipping vid mittfältet. DOM: Poängen räknas inte, och om poängställningen är lika, kommer den nästa perioden att börja med första och 10 vid 25-yardlinjen.

4. Under den första serien i en extraperiod, bryter B37 en framåtpassning och har ett öppet fält mot mållinjen då han gör en obscen gest mot den närmaste motståndaren. DOM: Lag B:s poäng ogiltigförklaras och Lag B börjar sin serie på dess 40-yardlinje (Reglerna 3-1-3 och 3-1-3-g-1, 2).
- h. **Timeouter:** Varje lag ska ges en timeout per extraperiod. Oförbrukade timeouter från de ordinarie perioderna får inte överföras till extraperioden eller extraperioderna. Oförbrukade timeouter från en extraperiod får inte överföras till andra extraperioder. Timeouters mellan perioderna skall skrivas upp på den nästa perioden.

Radio- och TV-timeouter är tillåtna endast mellan extraperioder (första, andra, tredje osv.). Lagtimeouter får inte förlängas för radio- och TV-ändamål. Extraperioden/extraperioderna börjar när bollen först startas.

## AVSNITT 2 Speltid och speluppehåll

### Perioders längd och speluppehåll

PARAGRAF 1. Den totala speltiden i en högskolematch skall vara 60 minuter, uppdelad i fyra perioder på 15 minuter var med en minuts speluppehåll mellan den första och andra perioderna (första halvlek) och mellan de tredje och fjärde perioderna (andra halvlek) (*Undantag:* Ett enminuts speluppehåll mellan de första och andra och mellan de tredje och fjärde perioderna får förlängas för radio- och TV-timeouter).

*Förra årets Tävlingsbestämmelser Kapitel 8: Den totala speltiden i en seniormatch ska vara 48 minuter, uppdelad i fyra perioder på 12 minuter var. Den totala tiden i en U19 eller U16 match ska vara 40 minuter, uppdelad i fyra perioder på 10 minuter var.*

- a. Ingen period skall sluta tills bollen är död och Huvuddomaren förklarar perioden avslutad [T14].
- b. Uppehållet mellan halvlekarna, som börjar när fältet är tomt på alla spelare och tränare, skall vara 20 minuter.
- c. 20-minutersuppehållet mellan halvlekarna får börja omedelbart efter den andra periodens slut om konferenspolicy anvisar det när båda lag kommer från samma konferens, eller efter överenskommelse av de tävlande lagen.

### Tidsjusteringar

PARAGRAF 2. Innan matchen börjar får Huvuddomaren förkorta speltiden och speluppehållet mellan halvlekarna, om han tycker att mörker kan störa matchen. De fyra perioderna måste vara av lika längd om matchen förkortas före matchstarten.

- a. När som helst under matchen får man förkorta speltiden på den kvarvarande perioden eller de kvarvarande perioderna och speluppehållet mellan halvlekarna, om de två lagens huvudtränare och Huvuddomaren alla är överens om det.
- b. Tidtagningsfel på matchklockan får rättas till, men rättningen får endast ske under den period då de uppstår.
- c. Om Huvuddomaren vet med säkerhet hur mycket tid som har gått, kommer han att återställa och på ett lämpligt sätt starta matchklockan.
- d. Tidtagningsfel på en 25-sekundersklocka får rättas till av Huvuddomaren. 25-sekundersklockan skall starta om.
- e. När 25-sekundersräkningen blir avbruten på grund av omständigheter som ingetdera lag råder över, skall en ny 25-sekundersräkning påbörjas och matchklockan startar vid bollstarten.
- f. 25-sekundersklockan startas inte när matchklockan går med mindre än 25 sekunder kvar i en period.
- g. Matchklockan bör inte stoppas om 25-sekundersklockan startas i strid med Regel 3-2-2-f.

### Periodförlängningar

PARAGRAF 3. En period skall förlängas tills ett försök (utom ett extrapoängsförsök) har spelats som är fritt från regelbrott vid spelbar boll som inte utmäts som regelbrott vid död boll när:

- a. Ett straff accepteras för ett eller flera regelbrott vid spelbar boll som inte utmäts som regelbrott vid död boll som sker under ett försök då tiden löper ut (*Undantag*: Regel 10-2-2-g-1) (G.D. 3-2-3-I–VIII).
- b. Regelbrott som slår ut varandra äger rum under ett försök då tiden löper ut.
- c. En oavsiktlig avblåsning sker eller en domare tecknar för död boll under ett försök då tiden löper ut.

### Tidtagarur

PARAGRAF 4. a. Matchtiden skall mätas med en matchklocka som får vara antingen ett stoppur som sköts av Linjedomaren, Bakdomaren, Fältdomaren eller Sidodomaren, eller en matchklocka som sköts av ett biträde under ledning av den lämpliga domaren. Matchklockstypen skall avgöras av matchadministrationen.

*Förra årets Tävlingsbestämmelser Kapitel 8: Synlig match- och 25-sekundersklocka är obligatorisk vid superserie- och slutspelsmatcher.*

- b. De 25 sekunderna mellan spelklar och det att bollen sätts i spel skall mätas med en klocka som sköts av den lämpliga domaren eller med 25-sekundersklockor vid varsin ände av spelinhägnaden som sköts av ett biträde under den lämpliga domarens ledning. Synliga 25-sekundersklockor är obligatoriska (**Undantag:** Synliga 25-sekundersklockor är inte obligatoriska vid matcher som spelas på en NCAA division III förenings hemmaplan).
- c. Om ett synligt tidtagarur slutar fungera, skall båda huvudtränare omedelbart informeras av Huvuddomaren och båda klockor skall stängas av.

### När klockan startar

PARAGRAF 5. Efter en frispark startar matchklockan när bollen är legalt berörd på spelfältet eller passerar mållinjen efter att ha blivit legalt berörd av Lag B i dess målområde. Under ett bollinjeförsök, skall klockan starta när bollen legalt startas eller enligt Huvuddomarens tidigare tecken. Matchklockan går inte under ett extra-pöängsförsök, under en periodförlängning eller under en extraperiod (G.D. 3-2-5-I-IV).

- a. När klockan har stannat, ska Huvuddomaren förklara bollen spelklar (Regel 11-2-1-c) och klockan skall starta vid bollstarten, om den inte stannade p.g.a. en av de följande situationerna (G.D. 7-3-2-I och G.D. 7-3-7-II):
  - 1. När Lag A utdelas ett första försök (**Undantag:** efter en legal spark).
  - 2. För en domartimeout för en skadad spelare eller domare, eller när springarens hjälm har lossnat, eller en förlängd radio- eller TV-timeout.
  - 3. När Huvuddomaren så vill (Regel 3-2-2-c och Regel 3-4-3) (G.D. 3-3-2-II-IV).
  - 4. För att avsluta en straffutmätning (Undantag: Efter ett fördröjningsregelbrott av lag A under en bollinjesparkuppställning).
  - 5. För en oavsiktlig avblåsning (**Undantag:** Under en legal spark).
  - 6. För en huvudtränarkonferens.
  - 7. För en sidlinjevarning.
  - 8. För en illegal passning för att vinna tid (G.D. 7-3-2-II-VIII).
  - 9. För en mätning.
  - 10. För en boll i en domares besittning.
  - 11. För en fummel utanför spelfältet framför fummelpunkten (Undantag: Vid legala sparkförsök när Lag B tilldelas ett första försök).
- b. Om klockan stannade p.g.a. incidenterna 1 t.o.m. 11, skall den starta vid spelklarsignalen.

- c. Om incidenterna 1 t.o.m. 11 sker i samband med någon annan situation som startar klockan vid bollstarten, skall klockan starta vid bollstarten.
- d. Klockan stannar efter ett legalt sparkförsöks slut och startar vid bollstarten (*Undantag*: när det påföljande spelet är en frispark eller ett extrapoängsförsök).
- e. När Lag B tilldelas ett första försök, kommer klockan att stanna och den kommer att startas vid bollstarten.

### När klockan stannar

PARAGRAF 6. Matchklockan skall stanna när varje period slutar. En domare skall visa timeouttecknet när reglerna fordrar att man stannar klockan, eller vid en lag-timeout eller domartimeout (*Undantag*: Regel 3-3-2-b). Andra domare bör upprepa timeouttecknen (G.D. 3-2-6-I).

## AVSNITT 3. Timeout

### Vems timeout det är

- PARAGRAF 1. a. Domaren förklarar timeout när han avbryter spelet för vilken anledning som helst. Varje timeout skrivs upp på ett av lagen, eller det är en domartimeout.
- b. När ett lags timeouter är förbrukade och det begär en timeout, bör inte domaren uppmärksamma denna begäran.
  - c. Under en timeout, får inte spelare öva med en boll på spelplanen eller i målområdena (*Undantag*: under halvlekspupphåll).

### Timeout

PARAGRAF 2. a. En domare skall förklara en domartimeout:

1. När det blir en touchdown, ett sparkmål, en touchback eller ett självmål.
2. När en skadetimeout medges för en eller flera spelare eller en domare (G.D. 3-3-2-I och G.D. 3-3-5-I-V).
3. När klockan stannas för att avsluta en straffutmätning.
4. När en spelbar boll går utanför spelfältet eller förklaras utanför spelfältet.
5. När en framåtpassning misslyckas.
6. När Lag A eller Lag B utdelas ett första försök.
7. När en oavsiktlig avblåsning sker.
8. När det finns en ev. förstaförsöksmätning.

9. När en fördröjning orsakas av båda lagen (G.D. 3-3-2-II och IV).
  10. När en lagtimeout beviljas (G.D. 3-3-4-I-IV).
  11. När man ger en sidlinjevarning.
  12. När bollen blir illegal.
  13. När bollen är i en domares besittning.
  14. När det finns en förseelse rörande obligatorisk utrustning (Regel 1-4-4) eller illegal utrustning (Regel 1-4-5).
  15. När ett legalt sparkförsök slutar.
  16. När en returspark görs.
  17. När en bollinjespark görs bortom den neutrala zonen.
  18. När 25-sekundersräkningen blir avbruten p.g.a. omständigheter som ingetdera lag råder över.
  19. När springarens hjälm är av.
- b. Enbart Huvuddomaren skall förklara timeout:
1. När en huvudtränarkonferens är begärd.
  2. När en timeout för ojuste publikoljud fordras.
  3. När man tillåter en radio- eller TV-timeout.
  4. När en godtycklig timeout förklaras.

### **Huvuddomarens godtyckliga timeouter**

- PARAGRAF 3. a. Huvuddomaren får tillfälligt avbryta matchen när omständigheterna påkallar det. Huvuddomaren får förklara en domartimeout för varje eventualitet som inte avhandlas någon annanstans i reglerna (G.D. 3-3-3-I och II).
- b. När matchen blir avbruten p.g.a. ageranden av en person eller personer som inte lyder under reglerna eller för någon annan anledning som inte finns i reglerna och inte kan fortsätta, skall Huvuddomaren:
1. Avbryta spelet och hänvisa spelarna till sina lagområden.
  2. Hänvisa problemet till de som ansvarar för matchadministrationen.
  3. Återuppta matchen när han anser att omständigheterna är tillfredsställande.
- c. Om en match blir avbruten i enlighet med Reglerna 3-3-3-a och b innan den fjärde periodens slut och inte kan återupptas, skall konferensens policy avgöra

om matchen kommer att återupptas vid en senare tidpunkt, upphävas eller bli förlustförklarad (och slutpoängen). Om ingen konferenspolicy gäller för båda lag skall idrottsledningen vid de deltagande institutionerna eller deras representanter, i samråd med coacherna, avgöra om matchen kommer att återupptas vid en senare tidpunkt, upphävas eller bli förlustförklarad (och slutpoängen).

- d. Om en match blir avbruten i enlighet med Reglerna 3-3-3-a och b efter fyra perioders spel och inte kan återupptas, skall matchen förklaras oavgjord. Slutpoängen ska vara poängställningen vid den sista avslutade periodens slut. (Obs: Om en vinnare måste utses i en konferens kval- eller slutspel, skall konferensens policy avgöra när och var matchen skall återupptas.)
- e. Om en avbruten match blir återupptagen, börjar den med samma tid kvar och under exakt samma omständigheter med avseende på försök, avstånd, fältposition och spelartillåtelse.

*Förra årets Tävlingsbestämmelser Kapitel 8: Återupptagna matcher äger rum inom ramen för TB 1.B.*

- f. Huvuddomarens godtyckliga timeouter gäller också i följande spelsituationer:
  1. När det tar onödigt lång tid för domarna att ställa ut bollen inför nästa bollstart (G.D. 3-3-3-I).
  2. När man har en konsultation med lagkaptenerna.
  3. När omständigheterna påkallar ett tillfälligt avbrott.
  4. När det offensiva laget inte tror att det kan meddela dess signaler till lagkamrater (ej inkl. de spelare som är mer än sju yards från den mittersta linjespelaren i den offensiva uppställningen) p.g.a. publikoljud. Så här administrerar man situationen vid ojuste oljud (Regel 3-4-2-b-3):
    - (a) När den som ropar ut signalerna inte tror att han kan meddela sina signaler till lagkamraterna p.g.a. publikoljud, får han lyfta sina händer och titta mot Huvuddomaren för att begära en legal fördröjning.
    - (b) Huvuddomaren får avslå denna begäran genom att peka mot det defensiva lagets mållinje, eller han får förklara en domartimeout och det offensiva laget får samlas i huddle.
    - (c) När det offensiva laget återgår till bollen, startar matchklockan vid bollstarten. Huvuddomaren skall förklara bollen spelklar genom att blåsa i visselpipan utan att visa något tecken med handen. 25-sekundersklockan går inte (Regel 3-4-2-b-3).

- (d) Om den som ropar ut signalerna begär då, eller senare under matchen, en andra legal fördröjning genom att lyfta sina händer och titta mot Huvuddomaren, skall Huvuddomaren förklara en domartimeout igen om publikoljudet, enligt hans åsikt, gör det omöjligt att höra de offensiva signalerna.
- (e) Huvuddomaren skall då begära att den defensiva kaptenen ber publiken om tystnad. Det här ger en signal till speakern att begära samarbete och hövlighet gentemot det offensiva laget. Speakern skall säga att det defensiva laget kommer att tillskrivas en lagtimeout uppskriven mot sig eller bestraffas med 5 yards om dess timeouter är förbrukade för den påföljande publikoljudsförseelsen.
- (f) När det offensiva laget återgår till bollen startas klockan vid bollstarten. Huvuddomaren skall förklara bollen spelklar genom att blåsa i visselpipan utan att visa något tecken med handen. 25-sekundersklockan går inte (Regel 3-4-2-b-3).
- (g) Om den som ropar ut signalerna begär en legal fördröjning p.g.a. publikoljud en gång till under matchen genom att lyfta sina händer och titta mot Huvuddomaren och Huvuddomaren håller med, förklaras en lagtimeout mot det defensiva laget. Om det defensiva laget har förbrukat sina timeouter, utmäts ett straff på fem yards.
- (h) Efter denna timeout eller straffet, skall det defensiva laget bestraffas fem yards vid varje misslyckat försök att komma igång med spelet.  
**FÖRSEELSE—Reglerna 3-3-6 och 3-4-2-b [T3 eller T21].**

### **Sammanfattning av procedurerna vid publikoljud:**

Steg 1—Huvuddomartimeout.

Steg 2—Huvuddomartimeout samt information till kaptenen och meddelande via högtalarsystemet.

Steg 3—Lagtimeout eller fem yards straff om lagtimeouter är förbrukade.

Steg 4—Fem yards straff för varje ytterligare förseelse.

### **Lagtimeouter**

PARAGRAF 4. När lagtimeouter inte är förbrukade, skall en domare bevilja en lagtimeout när vilken spelare eller huvudtränare som helst begär den när bollen är död (G.D. 3-3-4-I och II).

- a. Varje lag har rätt till tre lagtimeouter under varje halvlek.
- b. Efter att bollen är dödförklarad och före bollstarten, får en legal avbytare begära en timeout om han är mellan nioyardsmarkeringarna (G.D. 3-3-4-III och IV).



- c. En spelare som deltog i det föregående försöket får begära en timeout mellan den tidpunkt då bollen är dödförklarad och bollstarten utan att vara mellan niyardsmarkeringarna (G.D. 3-3-4-I och II).
- d. En huvudtränare som är i eller i närheten av sitt lagområde eller sin tränarruta får begära en timeout mellan det att bollen är dödförklarad och den påföljande bollstarten.
- e. En spelare, inkommande avbytare eller huvudtränare får begära en huvudtränarkonferens med Huvuddomaren om huvudtränaren tror att en regel inte har blivit riktigt tillämpad. Om regeltillämpningen inte ändras, kommer huvudtränarens lag att tillskrivas en lagtimeout, eller ett fördröjningsstraff om alla timeouter har förbrukats.
  1. Enbart Huvuddomaren får stanna klockan för en huvudtränarkonferens.
  2. En begäran om en huvudtränarkonferens måste göras innan bollen startas eller frisparkas för det påföljande spelet och före slutet på den andra eller fjärde perioden (Reglerna 5-2-10 och 11-1-1).
  3. Efter en huvudtränarkonferens, beviljas hela lagtimeouten om den utdelas av Huvuddomaren.

### **Skadetimeout**

PARAGRAF 5. a. I händelse av en eller flera skadade spelare:

1. Får domaren förklara en domartimeout, förutsatt att den spelare (eller de spelare) för vilken (eller vilka) man förklarar timeout avlägsnas från matchen under minst ett försök.
  2. Får spelaren (eller spelarna) stanna i matchen om hans lag tillskrivs en lagtimeout under intervallet mellan försök eller om perioden slutar.
  3. Måste den skadade spelaren (eller de skadade spelarna) utgå under ett försök efter att ett lags timeouter är förbrukade.
  4. När än en deltagare har fått ett skrubbsår eller sår som vätskar eller blöder, skall spelaren eller domaren gå till lagområdet och få lämplig medicinsk behandling. Han får inte återvända till matchen utan den medicinska personalens godkännande (G.D. 3-3-5-I-VII).
- b. Vilken domare som helst får stanna klockan för en eller flera skadade spelare. Om tvivel råder, skall man stanna klockan för en skadad spelare.
  - c. För att förhindra en möjlig tidsbesparande fördel genom att simulera skador, riktas uppmärksamheten mot den starka formuleringen i Den amerikanska fotbollens etiska regler (sid. AFR-13) angående att simulera någon skada.

- d. En skadetimeout får komma efter en lagtimeout.
- e. Huvuddomaren får förklara en domartimeout för en skadad domare.

### **Förseelsetimeouter**

PARAGRAF 6. Om man inte lyder Reglerna 1-4-4, 1-4-5 eller 9-2-2-d under ett försök eller inte lyder Reglerna 1-4-5-r, 1-4-6-b, 3-3-3-f-4-(g) eller 3-3-4-e medan bollen är död, skall en lagtimeout utdelas vid den nästa punkten (Regel 3-4-2-b).

### **Längden på timeouter**

PARAGRAF 7. a. En lagtimeout begärd av vilken spelare eller huvudtränare som helst får inte överstiga en minut och 30 sekunder (*Undantag*: Regel 3-3-4-e-3). Vilken lagtimeout som helst ska vara 30 sekunder lång när huvudtränaren för det lag som begär timeout ger ett synligt tecken genom att röra axlarna med händerna. Tecknet visas omedelbart efter att timeouten är begärd. Andra timeouter ska inte vara längre än Huvuddomaren anser nödvändigt för att fullgöra den uppgift för vilken de blev förklarade, inkl. en radio- eller TV-timeout, men vilken timeout som helst får förlängas av Huvuddomaren till förmån för en skadad spelare (se Bilaga A [sid. AFR-151] för de riktlinjer domare brukar vid allvarliga spelarskador på fältet).

- b. Om det lag som utdelas en en minut och 30 sekunders lagtimeout vill återuppta spelet innan en minut har gått och dess motståndare visar att de är klara, skall Huvuddomaren förklara bollen spelklar.
- c. Tidslängden för en domartimeout beror på varje timeouter omständigheter.
- d. Fältkaptenen måste avgöra sitt straffval innan han eller en lagkamrat konsulterar med sin tränare vid sidlinjen under en timeout.
- e. Upphållet efter ett självmål, extrapoängsförsök eller lyckat sparkmål skall inte vara mer än en minut. Det får förlängas för radio eller TV.

### **Huvuddomarens varsel**

PARAGRAF 8. Huvuddomaren skall varsla båda lagen 30 sekunder innan en lagtimeout tar slut och fem sekunder senare skall han förklara bollen spelklar.

- a. När ett lag får dess tredje lagtimeout under en halvlek, skall Huvuddomaren meddela lagets fältkapten och huvudtränare.
- b. Om inte en synlig matchklocka är den officiella tidtagaren, skall Huvuddomaren också varsla varje fältkapten och huvudtränare när ca. två minuters speltid kvarstår i varje halvlek. Han får beordra att klockan stannar för det här ändamålet.
  1. 25-sekundersklockan avbryts inte.
  2. Klockan startar vid bollstarten efter tvåminutersvarslet.

- c. Om inte en synlig matchklocka är den officiella tidtagaren under varje halvleks sista två minuter, skall Huvuddomaren eller hans ombud informera varje kapten och huvudtränare om den återstående tiden varje gång klockan stannar enligt reglerna. En representant får också under sådana omständigheter lämna lagområdet längs avgränsningslinjen för att förmedla tidsinformationen.

## AVSNITT 4. Fördröjningar

### Fördröjning vid halvlekens början

PARAGRAF 1. a. Varje lag skall ha sina spelare på spelplanen inför det inledande spelet vid den avtalade tiden för varje halvleks början. När båda lag vägrar att vara först in på spelplanen vid början på någon av halvlekarna, måste hemmalaget först komma in.

**STRAFF—15 yards från den nästa punkten [T7 och T21].**

- b. Hemmalagets administration har ansvaret för att rensa spelplanen och målområdena vid början på varje halvlek så att perioderna får börja vid den avtalade tiden. Musikorkestrar, tal, presentationer, "homecoming" och liknande aktiviteter ansvarar hemmalagets administration för, och en prompt start inför varje halvlek är obligatorisk.

**STRAFF—10 yards från den nästa punkten [T7 och T21].**

*Undantag:* Huvuddomaren får bortse ifrån straffet för omständigheter som hemmalagets administration inte råder över.

### Illegal spelfördröjning

PARAGRAF 2. a. Bollen skall konsekvent genom hela matchen förklaras spelklar av Huvuddomaren när domarna är i sina ställningar. Att utnyttja mer än 25 sekunder för att sätta bollen i spel efter att den förklaras spelklar är en illegal fördröjning

- b. Illegal spelfördröjning inkluderar också:
1. Att avsiktligt föra bollen framåt efter att den är död.
  2. När ett lag har förbrukat dess tre lagtimeouter och begår en Regel 1-4-4, 1-4-5, 1-4-6-b, 3-3-3-f-4-(g), 3-3-4-e eller 9-2-2-d förseelse.
  3. När ett lag inte är klart för att spela efter ett uppehåll mellan perioderna (utom halvleken), efter poäng, efter en radio-/TV-/lagtimeout, eller när än Huvuddomaren beordrar att bollen skall sättas i spel (G.D. 3-4-2-I).
  4. Muntliga defensiva taktiker som stör offensiva signaler (Regel 7-1-5-a-3).

5. Defensiva ageranden avsedda att orsaka en förtidig start (Regel 7-1-5-a-4)

**STRAFF—Fem yards från den nästa punkten [T7 och T21].**

### **Ojuste klocktaktik**

PARAGRAF 3. Huvuddomaren skall beordra att matchklockan startar eller stannar när än någotdera lag vinner speltid eller låter speltiden gå genom en klart ojuste taktik. Det här inkluderar att starta klockan vid bollstarten om regelbrottet blir begånget av det lag som poängmässigt leder. Klockan skall starta vid spelklar för spel efter en illegal framåt- eller bakåtpassning som vinner tid för Lag A (G.D. 3-4-3-I-IV).

## AVSNITT 5. Avbyten

### **Rutiner för avbyten**

PARAGRAF 1. Hur många legala avbytare som helst från någotdera lag får komma in i matchen mellan perioder, efter poäng eller ett extrapoängsförsök, eller under tidsintervallet mellan försök endast för att avbyta en (eller flera) spelare eller för att fylla en spelarbrist (spelarbrister).

### **Legala avbyten**

PARAGRAF 2. En legal avbytare får avbyta en spelare eller fylla en spelarbrist förutsatt att man inte bryter mot något av de följande villkoren:

- a. Ingen inkommande avbytare får komma in på spelplanen eller ett målområde medan bollen är i spel (regelbrott vid spelbar boll) [T22].
- b. Ingen spelare, utöver 11, får lämna spelplanen eller ett målområde medan bollen är i spel (G.D. 3-5-2-I) (regelbrott vid spelbar boll) [T22].
- c. En inkommande legal avbytare måste komma direkt in på spelplanen från sitt lagområde, och en avbytare, spelare eller avbytt spelare som lämnar spelplanen måste utgå vid den sidlinje som är närmast sitt lagområde och fortsätta till sitt lagområde. En avbytt spelare måste omedelbart lämna spelplanen, inkl. målområdena. En avgående spelare som lämnar huddlen eller sin position inom tre sekunder efter att en avbytare har blivit en spelare anses ha avgått omedelbart. Lag A får inte bryta sin huddle med 12 eller flera spelare (G.D. 3-5-2-II-VIII, G.D. 9-1-4-VI-VIII och G.D. 9-2-2-IV) (regelbrott vid död boll) [T7 och T22].
- d. Avbytare som blir spelare måste stanna i matchen under ett spel och avbytt spelare måste stanna utanför matchen under ett spel, utom under tidsintervallet mellan perioder, efter poäng, eller när en lagtimeout utdelas eller en domar-

timeout inträffar med undantag för en spelbar boll utanför spelområdet eller en misslyckad passning (G.D. 3-5-2-VI) (regelbrott vid spelbar boll) [T22].

**STRAFF—Om bollen är död: Fem yards från den nästa punkten [T7 och T22]; annars, fem yards från den föregående punkten [T22].**

- e. Medan ett avbyte eller simulerat avbyte pågår, får inte Lag A snabbt rusa fram till bollen med tydlig avsikt att skapa en defensiv nackdel. Om bollen har förklarats spelklar får inte domare tillåta att bollen blir startad tills Lag B har ställt sina avbytare i ställning och ersatta spelare har lämnat spelområdet. Lag B måste reagera prompt med avbyten.

**STRAFF—Regelbrott vid död boll. Spelfördröjning av Lag B om avbytena inte avklaras prompt, eller spelfördröjning av Lag A för att ha orsakat att tiden gått ut på 25-sekundersklockan. Fem yards från den nästa punkten [T7 och T21]. Huvuddomaren ska sedan varsla huvudtränaren att vidare bruk av den här taktiken kommer att resultera i ett straff för osportsligt uppförande.**

**STRAFF—Regelbrott vid död boll. En domare ska omedelbart blåsa i sin visselpipa. 15 yards från den nästa punkten [T7 och T27].**

---

# REGEL 4

## Boll i spel, död boll, utanför spelfältet

---

### AVSNITT 1. Boll i spel — död boll

#### **Död boll blir spelbar**

PARAGRAF 1. Efter att en död boll har förklarats spelklar, blir den en spelbar boll när den legalt startas eller legalt frisparkas. En boll som startas eller frisparkas före spelklarsignalen förblir död (G.D. 2-15-4-I, G.D. 3-2-6-I, G.D. 4-1-4-I och II, G.D. 7-1-3-VI och G.D. 7-1-5-I och II).

#### **Spelbar boll blir död**

PARAGRAF 2. a. En spelbar boll blir en död boll när reglerna påkallar det eller när en domare blåser i visselpipan (även om det görs oavsiktligt) eller på annat sätt tecknar att bollen är död (G.D. 4-2-1-II och 4-2-4-I).

- b) Om en domare oavsiktligt blåser i visselpipan eller på annat sätt tecknar att bollen är död under ett försök (Reglerna 4-1-3-k och m):
- 1) När bollen är i spelarbesittning, får laget i besittning välja att sätta bollen i spel där den blev dödförklarad eller att spela om försöket.
  - 2) När bollen är lös från en fummel, bakåtpassning eller illegal passning, får laget i besittning välja att sätta bollen i spel där besittningen förlorades eller att spela om försöket.
  - 3) Under en legal framåtpassning eller fri- eller bollinjespark, återgår bollen till den föregående punkten och försöket spelas om.
  - 4) Efter att Lag B får besittning under extrapoängsförsöket eller under en extraperiod, är försöket slut eller extraperiodsserien avslutas.
- c) Om ett regelbrott äger rum under något av de ovannämnda försöken, skall straffet utmätas som i vilken annan spelsituation som helst, om det inte strider mot andra regler (G.D. 4-1-2-I och II).

**Boll dödförklarad**

PARAGRAF 3. En spelbar boll blir död och en domare skall blåsa i sin visselpipa eller dödförklara den:

- a. När den går utanför spelfältet utom vid ett lyckat sparkmål efter att målstolparna eller tvärribban berördes, när en springare är utanför spelfältet, eller när en springare blir fasthållen på ett sådant sätt att hans framåtrörelse stannar. Om tvivel råder, är bollen död (G.D. 4-2-1-II).
- b. När någon del av springarens kropp, utom handen eller foten, rör vid marken eller när springaren blir tacklad eller på annat sätt ramlar och förlorar besittning över bollen då han träffar marken med någon del av sin kropp, utom handen eller foten (Undantag: Bollen förblir spelbar när en offensiv spelare har simulerat en spark eller intar ställning för att sparka en boll som hålls inför en fasthållen spark av en lagkamrat. Bollen får sparkas, passas eller föras framåt enligt reglerna) (G.D. 4-1-3-I).
- c. När en touchdown, touchback, ett självmål, sparkmål eller lyckat extrapoängsförsök äger rum; när en illegal framåtpassning av Lag A lyckas i Lag B:s målområde; när Lag A genomför en lyckad framåtpassning till en otillåten mottagare i Lag B:s målområde; eller när ett misslyckat sparkmålsförsök som har passerat den neutrala zonen och sedan är oberört av Lag B, landar i Lag B:s målområde eller utanför spelfältet (G.D. 6-3-9-I).
- d. När en dödbollsregel gäller under ett extrapoängsförsök.
- e. När en spelare från det sparkande laget tar emot eller återhämtar en frispark eller bollinjespark som har passerat den neutrala zonen (G.D. 4-1-3-II).
- f. När en frispark, bollinjespark eller annan lös boll vilar på marken och ingen spelare försöker komma åt den.
- g. När en frispark eller bollinjespark (bortom den neutrala zonen) blir mottagen eller återhämtad av vilken spelare som helst efter ett giltigt eller ogiltigt tecken för skyddad mottagning; eller när ett ogiltigt tecken för skyddad mottagning görs efter en mottagning eller återhämtning av Lag B (Reglerna 2-7-1, 2-7-2 och 2-7-3).
- h. När en returspark eller bollinjespark bortom den neutrala zonen äger rum.
- i. När en framåtpassning slår i marken.
- j. När en Lag A-fummel blir mottagen eller återhämtad av en annan Lag A-spelare än fummlaren under fjärde försöket, före en ändring i lagbesittning (Regel 7-2-2-a och b).

- k. När en spelbar boll som inte är i spelarbesittning rör vid vad som helst innanför spelfältet utom en spelare, en spelares utrustning, en domare, en domares utrustning eller marken (reglerna för oavsiktlig avblåsning gäller).
- l. När en samtidig mottagning eller återhämtning av en spelbar boll äger rum.
- m. När bollen blir illegal medan den är i spel (reglerna för oavsiktlig avblåsning gäller).
- n. När en domare har besittning över bollen.
- o. När en springare simulerar att han sätter ett knä på marken.
- p. När en passningsmottagare i luften från någotdera lag hålls och sedan bärs på så sätt att han förhindras från att omedelbart återvända till marken (G.D. 7-3-6-IV).
- q. När en springares hjälm har trillat helt av. Bollen tillhör springarens lag vid den punkten.

### **Spelklar boll**

PARAGRAF 4. Ingen spelare får sätta bollen i spel innan den förklaras spelklar (G.D. 4-1-4-I och II).

**STRAFF—Regelbrott vid död boll. Fem yards från den nästa punkten [T7 och T21].**

### **25-sekundersräkning**

PARAGRAF 5. Bollen skall sättas i spel inom 25 sekunder efter att den förklaras spelklar, om inte spelet under det tidsintervallet blir avbrutet. Om spelet blir avbrutet, skall 25-sekundersräkningen börja om (*Undantag*: Ojuste publikoljud).

**STRAFF—Regelbrott vid död boll. Fem yards från den nästa punkten [T7 och T21].**

## AVSNITT 2. Utanför spelfältet

### **Spelare utanför spelfältet**

PARAGRAF 1. a. En spelare eller en spelare i luften är utanför spelfältet när någon del av hans kropp rör vid vad som helst, utom en annan spelare eller domare, på eller utanför en gränslinje (G.D. 4-2-1-I och II).

b. En spelare eller en spelare i luften som rör vid en pylon är utanför spelfältet.

### **Hållen boll utanför spelfältet**

PARAGRAF 2. En boll i spelarbesittning är utanför spelfältet när antingen bollen eller någon del av springaren rör vid marken eller vad som helst som är på eller utanför en gränslinje utom en annan spelare eller domare.



**Boll utanför spelfältet**

PARAGRAF 3. a. En boll som inte är i spelarbesittning, utom ett lyckat sparkmål, är utanför spelfältet när den rör vid marken, en spelare, en matchdomare eller vad som helst som är på eller utanför en gränslinje.

- b. En boll som rör vid en pylon är utanför spelfältet bakom mållinjen.
- c. Om en spelbar boll som inte är i spelarbesittning passerar en gränslinje och sedan blir dödförklarad utanför spelfältet, är den utanför spelfältet där den passerade linjen.

**Utanför spelfältet vid främsta punkt**

PARAGRAF 4. a. Om en spelbar boll förklaras utanför spelfältet och bollen inte passerar en gränslinje, är den utanför spelfältet vid bollens främsta punkt när den blev dödförklarad (G.D. 4-2-4-I).

- b. En touchdown får göras om bollen är innanför spelfältet och har brutit genom mållinjens plan innan eller samtidigt som springaren kliver utanför spelfältet.
- c. En mottagare som är i motståndarens målområde och i kontakt med marken blir tilldömd en lyckad mottagning om han sträcker sig över sidlinjen eller slutlinjen och tar emot en legal passning.
- d. Bollens främsta punkt när den förklaras utanför spelfältet mellan slutlinjerna är framåtrörelsens främsta punkt (G.D. 8-2-1-II och 8-5-1-X).
- e. När en springare dyker eller hoppar mot sidlinjen och är i luften då han passerar sidlinjen, avgörs framåtrörelsens främsta punkt av bollens position då den passerar sidlinjen (G.D. 8-2-1-III och IV).

---

# REGEL 5

## Försöksserier, linje att nå

---

### AVSNITT 1. En serie: påbörjad, bruten, förnyad

#### När en serie utdelas

- PARAGRAF 1. a. En serie på fyra efter varandra följande bollinjeförsök skall utdelas till det lag som nästa gång sätter bollen i spel genom en bollstart efter en frispark, touchback, skyddad mottagning eller ändring i lagbesittning, eller till det offensiva laget i övertid.
- b. En ny serie skall utdelas till Lag A om det har legal besittning över bollen på eller bortom dess linje att nå när bollen blir dödförklarad.
  - c. En ny serie skall utdelas till Lag B om Lag A har misslyckats med att tjäna ett första försök efter det fjärde försöket (G.D. 5-1-1-I och G.D. 10-1-5-III).
  - d. En ny serie skall utdelas till Lag B om Lag A:s bollinjespark går utanför spelfältet eller vilar på marken och ingen försöker komma åt den (**Undantag:** Regel 8-5-1-a) (G.D. 8-5-1-II).
  - e. En ny serie skall utdelas till laget i legal besittning:
    - 1. Om en ändring i lagbesittning sker under försöket.
    - 2. Om en Lag B-spelare först rör vid en bollinjespark som har passerat den neutrala zonen (**Undantag:** När försöket spelas om).
    - 3. Om ett accepterat straff tilldelar bollen till det förorättade laget.
    - 4. Om ett accepterat straff föreskriver ett första försök.
  - f. En ny serie skall utdelas till Lag B när än Lag B, efter en bollinjespark, väljer att ta bollen vid en illegal beröringspunkt (**Undantag:** När försöket spelas om) (Regler 6-3-2-a och b).

**Linje att nå**

PARAGRAF 2. En series linje att nå skall upprättas 10 yards framför bollens främsta punkt; men om den här linjen är inne i motståndarens målområde, blir mållinjen linjen att nå.

**Framåtrörelsens främsta punkt**

PARAGRAF 3. a. Bollens främsta punkt när den är dödförklarad mellan slutlinjerna är den avgörande punkten när man mäter avståndet vunnet eller förlorat av något lag under något försök. Bollen skall alltid placeras med dess längdaxel parallell med sidlinjen innan man gör en mätning (G.D. 8-2-1-I-IV) (*Undantag:* När en passningsmottagare i luften från något lag gör en lyckad mottagning innanför spelfältet efter att en motståndare har drivit honom bakåt och bollen förklaras död vid mottagningspunkten, är framåtrörelsens främsta punkt där spelaren tog emot bollen) (Regel 4-1-3-p) (G.D. 5-1-3-I, III, IV och VI, och G.D. 7-3-6-VI).

- b. Tveksamma avstånd till ett första försök bör mätas utan begäran. Onödiga mätningar för att avgöra första försök beviljas inte.
- c. Ingen begäran om en mätning beviljas efter att bollen förklaras spelklar.

**Bruten försökskontinuitet**

PARAGRAF 4. Kontinuiteten i en serie bollinjeförsök bryts när:

- a. Lagbesittning över bollen ändras under ett försök.
- b. En bollinjespark passerar den neutrala zonen.
- c. En spark går utanför spelfältet.
- d. En spark vilar på marken och ingen spelare försöker komma åt den.
- e. Vid slutet av ett försök har Lag A tjänat ett första försök.
- f. Efter fjärde försöket har Lag A misslyckats med att tjäna ett första försök (G.D. 8-7-2-VIII och IX och G.D. 10-1-6-II).
- g. Ett accepterat straff föreskriver ett första försök.
- h. Det blir poäng.
- i. En touchback blir utdelad till någotdera lag.
- j. Den andra perioden slutar.
- k. Den fjärde perioden slutar.

## AVSNITT 2. Försök och besittning efter ett straff

### Regelbrott under frisparksförsök

PARAGRAF 1. När ett bollinjespel följer straffet för ett regelbrott begånget under ett frisparksförsök skall försöket, och det av straffet fastställda avståndet, vara första försök med en ny linje att nå.

### Straff som resulterar i första försök

PARAGRAF 2. Det blir ett första försök med en ny linje att nå:

- a. Efter ett straff som lämnar bollen i Lag A:s besittning bortom dess linje att nå.
- b. När ett straff föreskriver ett första försök (G.D. 5-2-2-I).

### Regelbrott före ändring i lagbesittning

PARAGRAF 3. Efter ett avståndsstraff mellan mållinjerna som kom till under ett bollinjesförsök och före någon ändring i lagbesittning under det försöket, tillhör bollen Lag A och försöket skall spelas om, om inte straffet också medför en försöksförlust, föreskriver ett första försök, eller lämnar bollen på eller bortom linjen att nå (*Undantag*: Reglerna 10-2-2-e Undantag 3 och 10-2-2-g).

Om en försöksförlust medföljer straffet, skall försöket räknas som ett bland de fyra i den serien (G.D. 5-2-3-I och II, G.D. 10-1-6-IV och G.D. 10-2-2-IX).

### Regelbrott efter ändring i lagbesittning

PARAGRAF 4. Om ett avståndsstraff accepteras för ett regelbrott som ägde rum under ett försök efter en ändring i lagbesittning, tillhör bollen det lag som var i besittning när regelbrottet ägde rum. Försöket och avståndet som fastställs av vilket avståndsstraff som helst som kom till efter en ändring i lagbesittning under det försöket skall vara första försök med en ny linje att nå (*Undantag*: Regel 10-2-2-g-1) (G.D. 5-2-4-I).

### Straff avstått

PARAGRAF 5. Om man avstår ett straff, skall det påföljande försökets nummer vara detsamma som vad än det skulle ha varit om regelbrottet inte hade inträffat.

### Regelbrott mellan försök

PARAGRAF 6. Efter ett avståndsstraff påkallat mellan försök, skall det nästa försökets nummer vara detsamma som det som fastställdes innan regelbrottet ägde rum, om inte straffutmätningen för ett Lag B-regelbrott lämnar bollen på eller bortom linjen att nå eller straffet föreskriver ett första försök (Reglerna 9-1-1 och 9-1-2) (G.D. 5-2-6-I och II och G.D. 10-1-5-I–VI).

**Regelbrott mellan serier**

PARAGRAF 7. Straffet för varje regelbrott vid död boll (inkl. regelbrott vid spelbar boll som bestraffas som regelbrott vid död boll, och regelbrott efter ett frisparksförsök) som äger rum efter en series slut och före den påföljande spelklarsignalen skall utmätas innan linjen att nå blir fastställd. Straffet för varje regelbrott vid död boll som äger rum efter spelklarsignalen skall utmätas efter att linjen att nå blir fastställd (G.D. 5-2-7-I-VI).

**Regelbrott av båda lag**

PARAGRAF 8. Om regelbrott som slår ut varandra äger rum under ett försök, skall det försöket spelas om (Regel 10-1-4 Undantag) (G.D. 10-1-4-II-X).

**Regelbrott under lös boll**

PARAGRAF 9. Regelbrott vid spelbar boll som inte bestraffas som regelbrott vid död boll när bollen är lös skall bestraffas från baspunkten eller den föregående punkten (*Undantag*: Regel 10-2-2-g-1) (Reglerna 10-2-2-c, d, e och f) (G.D. 10-2-2-IV-IX).

**Regeldomar slutgiltiga**

PARAGRAF 10. Ingen regeldom får ändras efter att den påföljande legala bollstarten, legala frisparken eller efter att den andra eller fjärde perioden har blivit avslutad (Reglerna 3-2-1-a, 3-3-4-e-2 och 11-1-1).

---

# REGEL 6

## Sparkar

---

### AVSNITT 1. Frisparkar

#### Skiljelinjer

PARAGRAF 1. För varje frisparksuppställning, skall det sparkande lagets skiljelinje vara den yardlinjen genom den främsta punkt från vilken bollen kommer att sparkas, och det mottagande lagets skiljelinje skall vara yardlinjen 10 yards bortom den punkten. Om den inte blir omplacerad p.g.a. ett straff, skall det sparkande lagets skiljelinje vid en avspark vara dess 35-yardlinje, och vid en frispark efter ett självmål dess 20-yardlinje.

#### Frisparksuppställning

PARAGRAF 2. En boll från en frisparksuppställning måste sparkas legalt och från någon punkt längs Lag A:s skiljelinje och på eller mellan tvärlinjerna. Om bollen av någon anledning ramlar av sparkställningen efter spelklarsignalen, får inte Lag A sparka bollen och domaren skall omedelbart blåsa i sin visselpipa. När bollen blir sparkad (G.D. 6-1-2-I-IV):

- a. Måste varje Lag A-spelare, utom bollhållaren och den fasthållna sparkens sparkare, måste vara bakom bollen (G.D. 6-1-2-V och VI) [T18].

**STRAFF—Regelbrott vid spelbar boll. Fem yards från den föregående punkten, fem yards från den punkt där den döda bollen tillhör Lag B efter Lag B:s språng eller den punkt där bollen blir placerad efter en touchback [T18] (G.D. 6-1-2-VII).**

- b. Måste alla spelare från varje lag vara innanför spelfältet [T19].
- c. Måste minst fyra Lag A-spelare måste vara på varsin sida av sparkaren [T19].
- d. Efter ett självmål, när man gör en punt eller droppspark, får bollen sparkas från bakom det sparkande lagets skiljelinje. Om man utmäter ett yardstraff för ett regelbrott vid spelbar boll från den föregående punkten, sker utmätningen från 20-yardlinjen, om inte det sparkande lagets skiljelinje har blivit omflyttad genom ett tidigare straff [T18 eller lämpligt tecken]
- e. Måste alla Lag B-spelare vara bakom sin skiljelinje [T18].

- f. Måste alla Lag A-spelare ha varit mellan nioyardsmarkeringarna efter spelkar-signalen [T19].
- g. Får inte en Lag A-spelare som kliver utanför spelfältet under ett frisparksförsök återvända innanför spelfältet under försöket (**Undantag**: Det här gäller inte för en Lag A-spelare som blockeras utanför spelfältet och omedelbart försöker återvända innanför spelfältet) [T19].
- h. Får ingen Lag A-spelare blockera en motståndare innan Lag A får röra vid en frisparkad boll [T19].

**STRAFF—Fem yards från den föregående punkten (regelbrott vid spelbar boll)**  
[T18 eller T19].

### **Frisparksåterhämtning**

PARAGRAF 3. En Lag A-spelare får röra vid en frisparkad boll:

- a. Efter att den rör vid en Lag B-spelare (**Undantag**: Regel 6-1-4).
- b. Efter att bollen bryter planen på och stannar bortom Lag B:s skiljelinje (**Undantag**: Regel 6-4-1) (G.D. 2-11-2-I).
- c. Efter att bollen rör vid vilken spelare som helst, marken, en domare eller vad som helst bortom Lag B:s skiljelinje.

Därefter blir alla Lag A-spelare tillåtna att röra vid, återhämta eller ta emot sparken. Illegal beröring av en frispark är en förseelse som ger det mottagande laget rätten att starta bollen vid förseelsepunkten när bollen blir död. Om det däremot finns regelbrott som slår ut varandra eller om ett straff utmäts för ett regelbrott begånget av någotdera lag innan bollen blir död, är den här rätten förverkad (G.D. 6-1-3-I).

### **Att bortse ifrån tvingad beröring**

PARAGRAF 4. a. En spelare blockerad av en motståndare in i en frispark anses inte att ha rört vid sparken medan han är innanför spelfältet.

- b. En spelare innanför spelfältet vidrörd av en boll som blev slagen av en motståndare anses inte att ha rört vid bollen.

### **Vilande frispark**

PARAGRAF 5. Om en frispark vilar på marken innanför spelfältet och ingen spelare försöker komma åt den, blir bollen död och tillhör det mottagande laget vid död-bollspunkten.

### **Frisparks mottagen eller återhämtad**

PARAGRAF 6. a. Om en frispark blir mottagen eller återhämtad av en spelare från det mottagande laget, fortsätter bollen att vara i spel (**Undantag**: Reglerna 4-1-3-

- g, 6-1-7, och 6-5-1 och 2). Om den blir mottagen eller återhämtad av en spelare från det sparkande laget, blir bollen död (G.D. 4-1-3-II och G.D. 6-1-6-I).
- b. När två spelare från vardera lag som båda är tillåtna att röra vid bollen samtidigt återhämtar en rullande spark eller tar emot en frispark, gör den samtidiga besittningen att bollen blir död. En spark förklarad död i dubbelbesittning utdelas till det mottagande laget.

### **Att röra mark på eller bakom mållinje**

PARAGRAF 7. Bollen blir död och tillhör det lag som försvarar dess mållinje när en frispark är oberörd av Lag B innan den rör vid marken på eller bakom Lag B:s mållinje.

## AVSNITT 2. Frispark utanför spelfältet

### **Sparkande lag**

PARAGRAF 1. En frispark utanför spelfältet mellan mållinjerna oberörd av en Lag B-spelare innanför spelfältet är ett regelbrott (G.D. 6-2-1-I-IV).

**STRAFF—Regelbrott vid spelbar boll. Fem yards från den föregående punkten eller det mottagande laget får sätta bollen i spel 30 yards bortom Lag A:s skiljelinje vid den närmaste tvärlinje [T19].**

### **Mottagande lag**

PARAGRAF 2. När en frispark går utanför spelfältet mellan mållinjerna, tillhör bollen det mottagande laget vid punkten innanför spelfältet. När en frispark går utanför spelfältet bakom mållinjen, tillhör bollen det lag som försvarar den mållinjen (G.D. 6-2-2-I-IV).

## AVSNITT 3. Bollinjesparkar

### **Bakom den neutrala zonen**

PARAGRAF 1. a. En bollinjespark som inte lyckas passera den neutrala zonen fortsätter att vara i spel. Alla spelare får ta emot eller återhämta bollen bakom den neutrala zonen och föra den framåt (G.D. 6-3-1-I-III).

- b. En bollinjesparkblockering av en motståndare till det sparkande laget som inte är mer än tre yards förbi den neutrala zonen anses ha ägt rum i eller bakom den zonen (Regel 2-10-5).



### **Bortom den neutrala zonen**

PARAGRAF 2. a. Ingen spelare från det sparkande laget som är innanför spelfältet får röra vid en bollinjespark som har passerat den neutrala zonen innan den rör vid en motståndare. Sådan illegal beröring är en förseelse som ger det mottagande laget rätten att ta bollen vid förseelsepunkten när bollen blir död (*Undantag*: Regel 6-3-4) (G.D. 2-11-1-I och G.D. 6-3-2-I).

b. Om ett straff utmäts för ett regelbrott begånget av någotdera lag innan bollen blir död eller om det finns regelbrott som slår ut varandra, är rätten förverkad (*Undantag*: Reglerna 6-3-11 och 8-4-2-b) (G.D. 6-3-2-I-VI, 6-3-11-1 och G.D. 10-1-4-VIII).

c. Man bortser ifrån illegal beröring i Lag A:s målområde.

### **Alla blir tillåtna**

PARAGRAF 3. När en bollinjespark som har passerat den neutrala zonen rör vid en spelare från det mottagande laget som är innanför spelfältet, får vilken spelare som helst ta emot eller återhämta bollen (Regel 6-3-1-b) (*Undantag*: Regel 6-3-4).

### **Att bortse ifrån tvingad beröring**

PARAGRAF 4. a. En spelare blockerad av en motståndare in i en bollinjespark som har passerat den neutrala zonen anses inte att ha rört vid sparken medan han är innanför spelfältet (G.D. 6-3-4-I, II och IV).

b. En spelare innanför spelfältet vidrörd av en boll som blev slagen av en motståndare anses inte att ha rört vid bollen (G.D. 6-3-4-III).

### **Mottagning eller återhämtning av mottagande lag**

PARAGRAF 5. Om en bollinjespark blir mottagen eller återhämtad av en spelare från det mottagande laget, fortsätter bollen att vara i spel (*Undantag*: Reglerna 4-1-3-g, 6-3-9, och 6-5-1 och 2) (G.D. 8-4-2-IX).

### **Mottagning eller återhämtning av sparkande lag**

PARAGRAF 6. a. Om en spelare från det sparkande laget tar emot eller återhämtar en bollinjespark som har passerat den neutrala zonen, blir bollen död (G.D. 6-3-1-V).

b. När två motståndare som båda är tillåtna att röra vid bollen samtidigt återhämtar en rullande spark eller tar emot en bollinjespark, gör den här samtida besittningen att bollen blir död. En spark förklarad död i dubbelbesittning av motståndare utdelas till det mottagande laget (Reglerna 2-2-8 och 4-1-3-1).

### **Utanför spelfältet mellan mållinjer eller vilande innanför spelfältet**

PARAGRAF 7. Om en bollinjespark går utanför spelfältet mellan mållinjerna eller vilar på marken innanför spelfältet och ingen spelare försöker komma åt den, blir

bollen död och tillhör det mottagande laget vid dödbollspunkten (*Undantag*: Regel 8-4-2-b).

### **Utanför spelfältet bakom mållinje**

PARAGRAF 8. Om en bollinjespark (utom ett lyckat sparkmål) går utanför spelfältet bakom en mållinje, blir bollen död och tillhör det lag som försvarar den mållinjen (Regel 8-4-2-b).

### **Att röra mark på eller bakom mållinje**

PARAGRAF 9. Bollen blir död och tillhör det lag som försvarar dess mållinje när en bollinjespark som har passerat den neutrala zonen är sedan oberörd av Lag B innan den rör vid marken på eller bakom Lag B:s mållinje (Regel 8-4-2-b) (G.D. 6-3-9-I-III och G.D. 8-4-2-IV).

### **Legala och illegala sparkar**

PARAGRAF 10. a. En legal bollinjespark är en punt, droppspark eller fasthållen spark gjord enligt reglerna.

b. En returspark är en illegal spark och ett regelbrott vid spelbar boll som gör att bollen blir död.

**STRAFF—För en returspark (regelbrott vid spelbar boll): Fem yards från regelbrottspunkten [T31].**

c. En bollinjespark bortom den neutrala zonen är ett regelbrott vid spelbar boll som gör att bollen blir död.

**STRAFF—För en illegal spark bortom den neutrala zonen (regelbrott vid spelbar boll): Fem yards från den föregående punkten och försöksförlust [T31 och T9].**

d. Vilken utrustning eller vilket material som helst som används för att markera punkten för en fasthållen bollinjespark eller för att upphöja bollen gör sparken illegal.

**STRAFF—För en illegal spark (regelbrott vid spelbar boll): Fem yards från den föregående punkten [T31].**

### **Lös bakom mållinjen**

PARAGRAF 11. Om en Lag A-spelare slår en bollinjespark i Lag B:s målområde och den var oberörd av Lag B efter att sparken passerade den neutrala zonen, är det en förseelse. Lag B får välja touchback när bollen blir dödförklarad (G.D. 6-3-11-I).  
**FÖRSEELSE—Touchback [T16 och T7]. (*Undantag*: Regel 8-4-2-b) (G.D. 2-11-1-I).**

**Spelare utanför spelfältet**

PARAGRAF 12. Ingen Lag A-spelare som kliver utanför spelfältet under ett bollinjesparkförsök får återvända innanför spelfältet under försöket (*Undantag*: Det här gäller inte för en Lag A-spelare som blockeras utanför spelfältet och omedelbart försöker återvända innanför spelfältet).

**STRAFF—Regelbrott vid spelbar boll. Fem yards från den föregående punkten [T19].**

## AVSNITT 4. Chans att ta emot en spark

**Interference mot chans**

PARAGRAF 1. En spelare från det mottagande laget innanför gränslinjerna som försöker ta emot en spark, och som står på ett sådant ställe att han kunde ha tagit emot en frispark eller en bollinjespark som är bortom den neutrala zonen, måste erhålla en obehindrad chans att ta emot sparken (G.D. 6-3-1-III, G.D. 6-4-1-V och 6-4-1-X).

- Det här skyddet upphör när sparken rör vid marken eller blir misslyckat berörd av vilken Lag B-spelare som helst bortom den neutrala zonen (G.D. 6-4-1-IV).
- Om interference med en möjlig mottagare orsakas av att en spelare blir blockerad av en motståndare, är det inte ett regelbrott.
- Det är ett interferenceregeltbrott om det sparkande laget träffar den möjliga mottagaren innan eller samtidigt som han först rör vid bollen (G.D. 6-4-1-II, III VII och IX). Om tvivel råder, är det ett interferenceregeltbrott.

**STRAFF—Vid regelbrott mellan mållinjerna: det mottagande lagets boll, första försök, 15 yards bortom regelbrottspunkten vid interferenceregeltbrott [T33]. Vid regelbrott bakom mållinjen: utdela en touchback och utmät straffet från den nästa punkten. Hänsynslösa regelförbrytare skall utvisas [T47].**

## AVSNITT 5. Skyddad mottagning

**Död där mottagen**

PARAGRAF 1. a. När en Lag B-spelare gör en skyddad mottagning, blir bollen död där den blir mottagen och tillhör Lag B vid den punkten (Undantag: När man gör en giltig signal för skyddad mottagning, utvidgas den obehindrade möjligheten att ta emot en fri- eller bollinjespark till en spelare som gör en

misslyckad beröring av sparken och fortfarande har möjlighet att genomföra mottagningen. Det här skyddet upphör när sparken rör vid marken. Om spelaren sedan tar emot sparken placeras bollen där den först blev berörd (G.D. 6-5-1-I-IV).

- b. Regler för en skyddad mottagning gäller enbart när en bollinjespark passerar den neutrala zonen eller under frisparkar.
- c. Syftet med regeln om skyddad mottagning är att skydda den mottagare som, genom sitt tecken om skyddad mottagning, accepterar att han eller en lagkamrat inte kommer att föra bollen framåt efter mottagningen (G.D. 6-5-5-III).
- d. Bollen skall sättas i spel genom en bollstart av det mottagande laget vid mottagningspunkten om bollen blir mottagen (**Undantag:** Regler 6-5-1-a Undantag, 7-1-2 och 8-6-1-b).

### **Ingen avancering**

PARAGRAF 2. Ingen Lag B-spelare får bära en mottagen eller återhämtad boll mer än två steg i någon riktning efter ett giltigt eller ogiltigt tecken om skyddad mottagning av någon Lag B-spelare (G.D. 6-5-2-I-IV och G.D. 10-1-5-II).

**STRAFF—Regelbrott vid död boll. Fem yards från den nästa punkten [T7 och T21].**

### **Ogiltiga tecken**

PARAGRAF 3. a. Under ett försök då en spark genomförs, får ingen Lag B-spelare visa något ogiltigt tecken för skyddad mottagning under en frispark eller bortom den neutrala zonen under en bollinjespark. Varje tecken är ogiltigt efter att en bollinjespark är mottagen bortom den neutrala zonen, slår i marken eller rör vid en annan spelare bortom den neutrala zonen. Ett tecken är ogiltigt efter att en frispark är mottagen, slår i marken eller rör vid en annan spelare. (G.D. 6-5-3-IV-VI)

- b. En mottagning efter ett ogiltigt tecken är inte en skyddad mottagning, och bollen är död där den är mottagen. Om tecknet visas efter en mottagning, är bollen död när tecknet först visas (G.D. 6-5-1-II).
- c. Ogiltiga tecken bortom den neutrala zonen gäller enbart Lag B (G.D. 6-5-3-II).
- d. Ett ogiltigt tecken bortom den neutrala zonen är möjligt enbart när bollen har passerat den neutrala zonen (Regel 2-15-7) (G.D. 6-5-3-I).

### **Illegal blockering eller kontakt**

PARAGRAF 4. En Lag B-spelare som har visat ett giltigt eller ogiltigt tecken för skyddad mottagning och som inte rör vid bollen får inte blockera eller begå ett regelbrott mot en motståndare under det försöket (G.D. 6-5-4-I och II).

**STRAFF—Frispark:** Det mottagande lagets boll 15 yards från regelbrottpunkten (Regel 10-2-2-e) [T40].

**Bollinjespark:** 15 yards straff från utmätningpunkten efter en bollinjespark eller utmätning från baspunkten (Regel 10-2-2-e) [T40].

### **Ingen tackling**

PARAGRAF 5. Ingen spelare från det sparkande laget får tackla eller blockera en motståndare som har genomfört en skyddad mottagning. Enbart den som visar tecknet för skyddad mottagning har det här skyddet (G.D. 6-5-5-I och III).

**STRAFF—Regelbrott vid död boll.** Det mottagande lagets boll 15 yards från den nästa punkten [T7 och T38].

---

# REGEL 7

## Bollstarten och att passa bollen

---

### AVSNITT 1. Bollinjespelet

#### **Börja med en bollstart**

PARAGRAF 1. Bollen skall sättas i spel genom en legal bollstart om inte reglerna föreskriver en legal frispark (G.D. 4-1-4-I och II).

**STRAFF—Regelbrott vid dödboll. Fem yards. Bestraffa från den nästa punkten [T7 och T19].**

#### **Inte utanför en tvärlinje**

PARAGRAF 2. Bollen får inte startas mellan en tvärlinje och den närmare sidlinjen. Om startpunkten för något bollinjeförsök är mellan en tvärlinje och den närmare sidlinjen, skall den överföras till den närmaste punkten innanför tvärlinjerna.

#### **Krav på det offensiva laget**

PARAGRAF 3. Kraven på det offensiva laget är enligt följande:

**a. Efter att bollen är spelklar och innan bollen startas:**

- (a) Bollstartern får inte flytta sig till en annan position efter att ha intagit sin ställning inför den nästa bollstarten och berört eller simulerat (handen eller händerna vid eller nedanför knäna) beröring av bollen.

(b) Bollstartern får inte lyfta bollen, flytta den bortom den neutrala zonen eller simulera en spelstart.

(c) Bollstartern får släppa bollen om det inte simulerar spelstarten.

(d) Brott mot (a), (b) och (c) får bestraffas oavsett om bollen startas eller inte, och straffet för varje resulterande offside av en motståndare skall ogiltigförklaras [T7 och T19] (G.D. 7-1-3-V och VI).
- (a) Varje Lag A-avbytare skall ha varit mellan nioyardsmarkeringarna. Lag A-spelare som deltog i det föregående försöket skall ha varit mellan

nioyardsmarkeringarna efter det föregående försöket och före den nästa bollstarten (G.D. 3-3-4-III och IV) [T19].

- (b) Alla Lag A-spelare ha varit mellan nioyardsmarkeringarna efter en lag-timeout, en skadetimeout, en radiotimeout, en TV-timeout eller slutet på en period [T19].
3. Ingen spelare från det offensiva laget får vara i eller bortom den neutrala zonen efter att bollstartern rört vid eller simulerat (handen eller händerna vid eller nedanför knäna) beröring av bollen [**Undantag:** (1) Avbytare och avbytta spelare; och (2) offensiva spelare i en bollinjesparkuppställning som pekar mot motståndare och bryter den neutrala zonen med sin hand eller sina händer efter att bollstartern rör vid bollen] [T7 och T19].
4. Ingen offensiv spelare får träffa en motståndare eller göra en för tidig start, som inkluderar (G.D. 7-1-3-IV) [T7 och T19]:
- (a) Ett låtsasanfall.
- (b) Ett skifte eller en rörelse som simulerar spelstarten. Det här inkluderar den bollstarten som flyttar sig till en annan position, efter att ha intagit en position inför den nästa bollstarten och rört vid eller simulerat (handen eller händerna vid eller nedanför knäna) beröring av bollen.
- (c) En linjespelare mellan bollstartern och spelaren vid linjens ände, efter att ha placerat en hand eller händerna på eller i närheten av marken (nedanför knäna), rör sin hand eller sina händer eller gör vilken snabb rörelse som helst; eller en linjespelare utom bollstartern med nummer 50 t.o.m. 79, efter att ha placerat en hand eller händerna på eller i närheten av marken (nedanför knäna), rör sin hand eller sina händer eller gör vilken snabb rörelse som helst (G.D. 7-1-3-VII, VIII, X och XI).
- Undantag:** Det är inte en för tidig start om någon spelare på bollen omedelbart reagerar när han hotas av en Lag B-spelare i den neutrala zonen (Regel 7-1-5-a-2) (G.D. 7-1-3-VIII och IX).
- (d) En offensiv spelare mellan bollstartern och spelaren vid linjens ände som vare sig är legalt i bakfältet eller legalt på bollen, efter att ha placerat en hand eller händerna på eller i närheten av marken (nedanför knäna), rör sin hand eller sina händer eller gör vilken snabb rörelse som helst.
5. En skall domare blåsa i visselpipan när (G.D. 4-1-4-I):
- (a) En för tidig start äger rum (G.D. 3-2-6-I och G.D. 7-1-3-VII-IX).
- (b) En offensiv spelare är i eller bortom den neutrala zonen efter att bollstartern rör vid eller simulerar (handen eller händerna vid eller nedanför knäna) beröring av bollen.

OBS: Ett brott mot den här regeln får bestraffas oavsett om bollen startas eller inte, och straffet för varje resulterande offside av en motståndare skall ogiltigförklaras [T7 och T19].

b. **När bollstarten börjar:** Det offensiva laget måste vara i en uppställning som uppfyller de följande kraven:

1. Minst sju spelare legalt på sin bollinje, av vilka inte färre än fem skall vara nummerade 50 t.o.m. 79. De återstående spelarna måste antingen vara på sin bollinje eller legalt positionerade som en back (G.D. 2-27-4-I) [T19].

**Undantag:**

1. Regel 1-4-2-b (G.D. 1-4-2-I).
2. En spelare får vara mellan sin bollinje och backarna om han är i position att ta emot en hand-till-hand bollstart från mellan bollstarternas ben. När han är i en sådan position, får den spelaren själv ta emot bollstarten eller den får gå direkt till vilken spelare som helst som legalt är en back [T19].
2. Spelaren på varsin sida och bredvid bollstartern får fläta sina ben tillsammans med bollstarternas, men alla andra linjespelare måste ha båda fötter utanför sin grannes fot när bollen startas [T19].
3. Alla spelare måste vara innanför spelfältet, och endast bollstartern får vara i den neutrala zonen; men ingen del av hans kropp får vara bortom den neutrala zonen, och hans fötter måste vara stillastående bakom bollen [T19].
4. En spelare får vara i rörelse, men inte i rörelse mot sin motståndares mållinje. En linjeman får inte vara i rörelse vid bollstarten. Andra spelare måste vara stillastående i sina ställningar utan att röra fötterna, kroppen, huvudet eller armarna [T20] (G.D. 7-1-3-I, III och XII–XIV).

**STRAFF—För regelbrott vid dödboll: Fem yards från den nästa punkten. För regelbrott vid spelbar boll: Fem yards från den föregående punkten [T7, T19 eller T20].**

### **Skiftspel och för tidig start**

PARAGRAF 4. a. Om en bollstart föregås av en huddle eller ett skifte, måste alla offensiva spelare stanna alldeles stilla och förbli stilla i sina positioner, utan att röra fötterna, kroppen, huvudet eller armarna, under minst en hel sekund innan bollen startas (G.D. 7-1-4-I) [T20].

b. Det är inte meningen att Regel 7-1-4-a skall förbjuda smidiga, rytmiska skiften om de genomförs på ett korrekt sätt. Ett smidigt rytmiskt skifte eller en rörelse utan bråttom är inte ett regelbrott. Ansvaret ligger dock hos en offensiv spelare som rör sig före bollstarten att göra detta på ett sätt som på inget vis simulerar en



spelstart. Efter att bollen är spelklar och alla spelare är i bollinjeuppställning, får ingen offensiv spelare göra en hastig, ryckig rörelse före bollstarten, som inkluderar men inte är begränsad till: (G.D. 7-1-4-II-IV):

1. En linjespelare rör sin fot, axel, arm, kropp eller huvud på ett hastigt, ryckigt sätt i vilken riktning som helst [T19].
2. Bollstartern skiftar eller flyttar bollen eller rör sin tumme eller sina fingrar, böjer armbågarna, rycker till med huvudet, eller sänker axlarna eller skinkorna [T19].
3. Quarterbacken flänger händerna mot bollstartern, böjer armbågarna under bollstartern, rycker till med huvudet eller snabbt sänker axlarna precis före bollstarten [T19].
4. En spelare, före bollstarten, simulerar att han tar emot bollen genom att flänga med armarna mot bollstartern eller quarterbacken eller genom att göra någon som helst hastig, ryckig rörelse som simulerar spelstarten [T19].

**STRAFF—För regelbrott före bollstarten: Fem yards från den nästa punkten. För regelbrott vid bollstarten: Fem yards från den föregående punkten [T7, T19 eller T20].**

### **Krav på det defensiva laget**

PARAGRAF 5. Kraven på det defensiva laget är enligt följande:

#### **a. Efter att bollen är spelklar och innan bollen startas:**

1. Ingen spelare får röra vid bollen utom när den illegalt rörs som i Regel 7-1-3-a-1, ej heller får någon spelare träffa en motståndare eller på något annat sätt störa honom. En domare skall omedelbart blåsa i visselpipan (G.D. 7-1-5-I och II) [T7 och T18].
2. Ingen spelare får gå in i den neutrala zonen på så sätt att han orsakar en offensiv linjeman att omedelbart reagera. En domare skall omedelbart blåsa i visselpipan [Reglerna 2-18-2-a och 7-1-3-a-4-(c) Undantag] (G.D. 7-1-3-VIII och IX) [T7 och T18].
3. Ingen spelare får använda ord eller signaler som stör motståndarna när de håller på att förbereda sig för att sätta bollen i spel. Ingen spelare får ropa ut defensiva signaler som liknar ljudet eller rytmen på (eller på annat sätt stör) de offensiva startsignalernas. En domare skall omedelbart blåsa i visselpipan [T7 och T21].
4. Spelare uppradade i en stillastående ställning inom en yard från bollinjen får inte göra snabba eller plötsliga ageranden som inte är en del av normal defensiv spelarrörelse i ett tydligt försök att få en eller flera offensiva spelare

att begå ett regelbrott (förtidig start). En domare ska omedelbart blåsa i sin visselpipa [T7 och T21].

**STRAFF—Regelbrott vid död boll. Fem yards från den nästa punkten [T7, T18 eller T21].**

**b. När bollstarten börjar:**

1. Får ingen spelare vara i eller bortom den neutrala zonen vid bollstarten [T18].
2. Måste alla spelare vara innanför spelfältet [T18].

**STRAFF—Regelbrott vid spelbar boll. Fem yards från den föregående punkten [T18].**

### **Att överrätta bollen framåt**

PARAGRAF 6. Ingen spelare får överrätta bollen framåt utom under ett bollinje-försök enligt följande:

- a. En Lag A-spelare som är bakom sin bollinje får överrätta bollen framåt till en lagkamrat i bakfältet som också är bakom den linjen.
- b. En Lag A-spelare som är bakom sin bollinje får överrätta bollen framåt till en lagkamrat som var på sin bollinje vid bollstarten, förutsatt att den lagkamraten lämnade sin linjeposition genom en rörelse med båda fötter som vände honom mot sin egen slutlinje och var minst två yards bakom sin bollinje när han tog emot bollen (G. D. 7-1-6-I).

**STRAFF—Fem yards från regelbrottpunkten; också försöksförlust om begånget av Lag A före en ändring i lagbesittning under ett bollinje-försök [T35 och T9].**

### **Planerad lös boll**

PARAGRAF 7. En Lag A-spelare får inte föra framåt en planerad lös boll i bollstarterns närhet.

**STRAFF—Fem yards från den föregående punkten och försöksförlust [T19 och T9].**

## AVSNITT 2. Bakåtpassning och fummel

### **Under spelbar boll**

PARAGRAF 1. En springare får överrätta eller passa bollen bakåt när som helst, utom för att avsiktligt kasta bollen utanför spelfältet för att vinna tid.

**STRAFF—Fem yards från regelbrottpunkten; också försöksförlust om begånget av Lag A före en ändring i lagbesittning under ett bollinjeförsök (G.D. 3-4-3-III) [T35 och T9].**

### **Mottagen eller återhämtad**

PARAGRAF 2. En bakåtpassning eller fummel får bli mottagen eller återhämtad av vilken spelare som helst som är innanför spelfältet.

a. Om den blir mottagen, fortsätter bollen att vara i spel (G.D. 7-2-2-I och II).

#### *Undantag:*

1. Regel 8-3-2-d-5.
  2. Vid fjärde försök, före en ändring i lagbesittning, blir bollen död och återgår till fummelpunkten när en Lag A-fummel blir mottagen framför fummelpunkten av en annan Lag A-spelare än fummlaren. Om fummeln blir mottagen bakom fummelpunkten av en annan Lag A-spelare än Lag A-fummlaren, är bollen död vid den punkten.
- b. Om bollen blir återhämtad av det fumlande eller passande laget, fortsätter den att vara i spel (G.D. 2-23-1-I).

#### *Undantag:*

1. Regel 8-3-2-d-5.
  2. Vid fjärde försök, före en ändring i lagbesittning, blir bollen död och återgår till fummelpunkten när en Lag A-fummel blir återhämtad framför fummelpunkten av en annan Lag A-spelare än fummlaren. Om fummeln blir återhämtad bakom fummelpunkten av en annan Lag A-spelare än Lag A-fummlaren, är bollen död vid den punkten.
- c. Om bollen blir återhämtad av en motståndare till det fumlande laget, fortsätter den att vara i spel.
- d. Om bollen blir återhämtad av en motståndare till det passande laget, fortsätter den att vara spelbar.
- e. Om en bakåtpassning eller fummel samtidigt är mottagen eller återhämtad av spelare från båda lagen, blir bollen död och tillhör laget sist i besittning (*Undantag:* Reglerna 7-2-2-a Undantag 2, 7-2-2-b Undantag 2 och 8-3-2-d-5).

### **Efter att bollen är startad**

PARAGRAF 3. Ingen offensiv linjespelare får ta emot en hand-till-hand bollstart.

**STRAFF—Regelbrott vid spelbar boll. Fem yards från den föregående punkten [T19].**

### **Utanför spelfältet**

PARAGRAF 4. a. När en bakåtpassning går utanför spelfältet mellan mållinjerna, tillhör bollen det passande laget vid punkten utanför spelfältet; om den är utanför spelfältet bakom en mållinje, är det en touchback eller ett självmål.

b. När en fummel är utanför spelfältet framför fummelpunkten, återförs bollen till det fumlande laget vid fummelpunkten. Fummel utanför spelfältet bakom fummelpunkten tillhör det fumlande laget vid punkten utanför spelfältet. Om en fummel är utanför spelfältet bakom en mållinje, är det en touchback eller ett självmål (Regler 8-5-1 och 8-6-1) (G.D. 7-2-4-I, 8-6-1-I och G.D. 8-7-2-VIII-IX).

### **Vilande**

PARAGRAF 5. När en bakåtpassning eller fummel vilar på marken innanför spelfältet och ingen spelare försöker komma åt den, blir bollen död och tillhör det passande eller fumlande laget vid dödbollspunkten.

## AVSNITT 3. Framåtpassning

### **Legal framåtpassning**

PARAGRAF 1. Lag A får göra en legal framåtpassning under varje bollinjeförsök före en ändring i lagbesittning, under förutsättning att passningen blir kastad från en punkt i eller bakom den neutrala zonen.

### **Illegal framåtpassning**

PARAGRAF 2. En framåtpassning är illegal:

- a. Om den är kastad av en Lag A-spelare som är bortom den neutrala zonen [T35 och T9].
- b. Om den är kastad av en Lag B-spelare eller om den är kastad av en Lag A-spelare efter en ändring i lagbesittning under försöket [T35].
- c. Om det är Lag A:s andra framåtpassning under ett och samma försök [T35 och T9].
- d. Om, för att vinna tid, passningen inte blir kastad omedelbart efter att bollen först kommer under kontroll efter bollstarten, eller blir kastad efter att bollen har rört vid marken. Om, för att vinna tid, en framåtpassning blir kastad dit ingen tillåten Lag A-mottagare har en rimlig chans att ta emot den. (G.D. 7-3-2-II-VIII) [T35 och T9].
- e. Om den är kastad från i eller bakom den neutrala zonen efter att en springare som har besittning över bollen har passerat den neutrala zonen [T35 och T9].

**STRAFF—Fem yards från regelbrottpunkten; också försöksförlust om begånget av Lag A före en ändring i lagbesittning under ett bollinjeförsök. (GD 3-4-3-IV och G.D. 7-3-2-II) [T35 och T9].**

- f. Om, för att undvika en yardförlust, en framåtpassning blir kastad dit ingen tillåten Lag A-mottagare har en rimlig chans att ta emot den. Om tvivel råder, har Lag A-spelaren en rimlig chans att ta emot passningen (G.D. 7-3-2-I) [T36 och T9].

**Undantag:**

1. Det är inte ett regelbrott när den passare som är utanför den normala tacklepositionens kroppsram mot en sidlinje till, kastar bollen så att den landar innanför eller utanför spelfältet bortom den neutrala zonen (G.D. 7-3-2-IX).
2. Det är inte ett regelbrott när den passare som är utanför den normala tacklepositionens kroppsram mot en sidlinje till, kastar bollen så att den träffar en spelare, en domare eller vad som helst bortom den neutrala zonen.

**STRAFF—Försöksförlust vid regelbrottpunkten [T36 och T9].**

**Tillåtelse att beröra legal passning**

PARAGRAF 3. Tillåtelseregler gäller under ett försök när en legal framåtpassning blir kastad. Alla Lag B-spelare är tillåtna att röra vid eller ta emot en passning. När bollen är startad, är de följande Lag A-spelarna tillåtna:

- a. Varje spelare som är vid änden på sin bollinje och som bär något annat nummer än 50 t.o.m. 79 (G.D. 7-3-3-I).
- b. Varje spelare som legalt är positionerad som en back och har ett annat nummer än 50 t.o.m. 79.
- c. En spelare som bär något annat nummer än 50 t.o.m. 79 som intar ställning för att ta emot en hand-till-hand bollstart från mellan bollstarternas ben

**Tillåtelse förlorad genom att kliva utanför spelfältet**

PARAGRAF 4. Ingen tillåten offensiv mottagare som kliver utanför spelfältet under ett försök får beröra en legal framåtpassning på spelplanen eller i målområdena eller medan han är i luften tills den har blivit berörd av en motståndare eller domare (G.D. 7-3-4-I-III).

**Undantag:** Det här gäller inte för en tillåten offensiv spelare som omedelbart försöker återvända innanför spelfältet efter att ha blivit blockerad utanför spelfältet av en motståndare (G.D. 7-3-4-IV).

**STRAFF—Försöksförlust vid den föregående punkten [T16 och T9].**

### Att få eller återfå tillåtelse

PARAGRAF 5. När en Lag B-spelare eller en domare rör vid en legal framåtpassning, blir alla spelare tillåtna (G.D. 7-3-5-I).

### Lyckad passning

PARAGRAF 6. Vilken framåtpassning som helst är lyckad när den har blivit mottagen av en spelare från det passande laget som är innanför spelfältet, och bollen fortsätter att vara i spel om inte mottagningen är i motståndarens målområde eller passningen samtidigt har blivit mottagen av motståndare. Om en framåtpassning samtidigt är mottagen av motståndare innanför spelfältet, blir bollen död och tillhör det passande laget (Regel 2-2-7) (G.D. 2-2-7-III och G.D. 7-3-6-I-IX).

### Misslyckad passning

PARAGRAF 7. a. Vilken framåtpassning som helst är misslyckad när passningen rör vid marken eller är utanför spelfältet enligt reglerna. Den är också misslyckad när en spelare hoppar upp i luften och tar emot passningen men först landar på eller utanför en gränslinje, om inte hans framåtrörelse har blivit stoppad på spelplanen eller i målområdet (Regel 4-1-3-p) (G.D. 2-2-7-III och G.D. 7-3-7-I).

- b. När en legal framåtpassning är misslyckad, tillhör bollen det passande laget vid den föregående punkten.
- c. När en illegal framåtpassning är misslyckad, tillhör bollen det passande laget där passningen ägde rum (**Undantag:** Om en illegal passning blir kastad från målområdet, får det förorättade laget acceptera ett självmål eller avstå straffet och acceptera spelets resultat) (G.D. 7-3-7-II-IV).

### Illegal kontakt och passningsinterferens

PARAGRAF 8. a. Under ett försök i vilket en legal framåtpassning passerar den neutrala zonen, är illegal kontakt av Lag A- och Lag B-spelare förbjuden från den tidpunkt då bollen startas tills den blir berörd av någon spelare eller en domare (G.D. 7-3-8-II och III).

- b. Offensiv passningsinterferens av en Lag A-spelare bortom den neutrala zonen under ett legalt framåtpassningsspel i vilket en framåtpassning passerar den neutrala zonen är kontakt som stör en tillåten Lag B-spelare. Det är den offensiva spelarens ansvar att undvika motståndarna. Det är inte offensiv passningsinterferens (G.D. 7-3-8-VI, VII, XIII, XVIII och XIX):
  - 1. När en otillåten Lag A spelare efter bollstarten omedelbart anfaller och träffar en motståndare vid en punkt inte mer än en yard bortom den neutrala zonen och inte fortsätter kontakten mer än tre yards bortom den neutrala zonen.
  - 2. När två eller flera tillåtna spelare håller på med ett samtidigt och äkta försök att nå, ta emot eller slå passningen. Tillåtna spelare från båda lag har lika rätt till bollen (G.D. 7-3-8-XII).

3. När en passning är i luften och två eller flera tillåtna spelare är i området där de kunde ta emot eller bryta passningen och en offensiv spelare i det området hindrar en motståndare, och passningen är inte mottagningsbar.
- c. Defensiv passningsinterference är kontakt bortom den neutrala zonen av en Lag B-spelare vars avsikt att hindra en tillåten motståndare är tydlig och det kunde hindra motståndarens chans att ta emot en mottagningsbar framåtpassning. Om tvivel råder, är en legal framåtpassning mottagningsbar. Defensiv passningsinterference äger endast rum efter att en legal framåtpassning är kastad. Det är inte defensiv passningsinterference (G.D. 7-3-8-I, IV, V, IX–XI, XIV och XV):
  1. När motståndare omedelbart anfaller efter bollstarten och träffar varandra vid en punkt inte mer än en yard bortom den neutrala zonen.
  2. När två eller flera tillåtna spelare håller på med ett samtidigt och äkta försök att nå, ta emot eller slå passningen. Tillåtna spelare från båda lag har lika rätt till bollen (G.D. 7-3-8-XII).
  3. När en Lag B-spelare legalt träffar en motståndare innan passningen är kastad (G.D. 7-3-8-XIII).
  4. När en möjlig Lag A sparkare, från bollinjesparksuppställning, simulerar en bollinjespark genom att kasta bollen högt och djupt och kontakt av en Lag B-spelare sker.

**STRAFF—Passningsinterference av Lag A: 15 yards från den föregående punkten [T33].**

Passningsinterference av Lag B: Lag A:s boll vid regelbrottpunkten, första försök, om regelbrottet äger rum mindre än 15 yards bortom den föregående punkten. Om regelbrottet äger rum 15 eller mer yards bortom den föregående punkten, är det Lag A:s boll, första försök, 15 yards från den föregående punkten [T33].

När bollen är startad mellan Lag B:s 17-yardlinje och Lag B:s tvåyardlinje och regelbrottpunkten är bortom tvåyardlinjen, skall straffet från den föregående punkten placera bollen vid tvåyardlinjen, första försök (G.D. 7-3-8-XVII).

Inget straff utmätt från utanför tvåyardlinjen får placera bollen innanför tvåyardlinjen (Undantag: Regel 10-2-2-g-2).

Om den föregående punkten var på eller innanför tvåyardlinjen, är det första försök halvvägs mellan den föregående punkten och mållinjen (Regel 10-2-3 Undantag).

### **Kontaktinterference**

PARAGRAF 9. a. Både Lag A och Lag B får legalt göra interference mot motståndare bakom den neutrala zonen.

- b. Spelare från båda lag får göra interference bortom den neutrala zonen efter att passningen har blivit berörd (G.D. 7-3-9-II).
- c. Defensiva spelare får legalt träffa motståndare som har passerat den neutrala zonen om motståndarna inte är i en position att ta emot en mottagningsbar framåtpassning.
  - 1. De regelbrott som sker under ett försök när en framåtpassning passerar den neutrala zonen är passningsinterferencebrott endast om mottagaren hade en chans att ta emot en mottagningsbar framåtpassning.
  - 2. De regelbrott som sker under ett försök när en framåtpassning inte passerar den neutrala zonen är brott mot Regel 9-3-4 och bestraffas från den föregående punkten.
- d. Reglerna för passningsinterference gäller enbart under ett försök då en legal framåtpassning passerar den neutrala zonen (Reglerna 2-19-3 och 7-3-8-a och c) (G.D. 10-2-2-XXXVII).
- e. Kontakt av Lag B med en tillåten mottagare som innefattar ett personligt regelbrott som stör mottagningen av en mottagningsbar passning får bestraffas antingen som passningsinterference eller som ett 15-yards personligt regelbrott utmätt från den föregående punkten. Regel 7-3-8 uttryckligen nämner kontakt under en passning. Om denna interference däremot innefattar en handling som vanligtvis skulle resultera i utvisning, måste den spelare som begick regelbrottet lämna matchen.
- f. Fysisk kontakt krävs för att fastställa interference.
- g. Varje spelare har territoriella rättigheter, och flyktig kontakt kommer under regeln "försök att nå...passningen" i Regel 7-3-8. Om motståndare som är bortom bollinjen krockar med varandra på väg mot passningen, är det ett regelbrott av en eller båda spelare enbart om avsikten att hindra motståndaren är tydlig. Det är passningsinterference enbart om det gäller en mottagningsbar framåtpassning (G.D. 7-3-9-I).
- h. Reglerna om passningsinterference gäller inte efter att passningen har blivit berörd var som helst innanför spelfältet av en spelare innanför spelfältet eller berörd av en domare. Om ett regelbrott begås mot en motståndare, är straffet för regelbrottet och inte passningsinterference (G.D. 7-3-9-II).
- i. Efter att passningen har blivit berörd, får alla spelare genomföra en legal blockering under den återstående delen av passningen.



- j. Att tackla eller gripa tag i en mottagare eller någon annan avsiktlig kontakt innan han rör vid passningen är bevis på att tacklaren inte bryr sig om bollen och är därför illegalt.
- k. Att tackla eller springa på en mottagare när en framåtpassning tydligen är kastad för kort eller för långt är att inte bryr sig om bollen och är illegalt. Det här är inte passningsinterferens utan ett brott mot Regel 9-1-2-f och bestraffas med 15 yards från den föregående punkten plus ett första försök. Hänsynslösa regelbrytare ska utvisas.

### **Otillåtna nedåt plan**

PARAGRAF 10. Ingen ursprungligen otillåten mottagare skall vara eller skall ha varit bortom den neutrala zonen tills en legal framåtpassning som passerar den neutrala zonen har blivit kastad (G.D. 7-3-10-I och II).

#### *Undantag:*

1. När en otillåten mottagare från Lag A omedelbart anfaller efter bollstarten och träffar en motståndare vid en punkt inte mer än en yard bortom den neutrala zonen och inte fortsätter kontakten mer än tre yards bortom den neutrala zonen.
2. När kontakt som har drivit en motståndare inte mer än tre yards från den neutrala zonen förloras av en spelare som var otillåten vid bollstarten, måste han stå stilla vid den punkten tills passningen är kastad.

**STRAFF—Fem yards från den föregående punkten [T37].**

### **Illegal beröring**

PARAGRAF 11. Ingen ursprungligen otillåten spelare får, medan han är innanför spelfältet, avsiktligt röra vid en legal framåtpassning tills den har rört vid en motståndare eller en domare (G.D. 5-2-3-I och G.D. 7-3-11-I-III).

**STRAFF—Fem yards från den föregående punkten [T16].**

---

# REGEL 8

## Poäng

---

### AVSNITT 1. Poängvalörer

#### Poängspel

PARAGRAF. 1. Poängvalörerna vid poängspel skall vara:

Touchdown.....	6 Poäng
Sparkmål.....	3 Poäng
Självmål (poängen utdelas till motståndaren) .....	2 Poäng
Lyckat extrapoängsförsök	Touchdown .....2 Poäng
	Sparkmål eller självmål .....1 Poäng

#### Uppgivna matcher

PARAGRAF 2. Slutsiffrorna vid en uppgiven match, eller en inställd match som senare slutar i att matchen blir uppgiven skall vara: Det förorättade laget—1, Motståndaren—0. Om det förorättade laget ligger poängmässigt före när matchen blir uppgiven, gäller poängställningen (Reglerna 3-3-3-a och b, och Reglerna 9-2-3-a och b).

### AVSNITT 2. Touchdown

#### Hur man får poäng

PARAGRAF 1. Man får en touchdown när:

- En springare som avancerar från spelplanen har legal besittning över en spelbar boll när den genomtränger motståndarens mållinje (plan) (**Undantag:** Regel 4-2-4-e) (G.D. 2-23-1-I och G.D. 8-2-1-I-IV).
- En tillåten mottagare tar emot en legal framåtpassning i motståndarens målområde (G.D. 5-1-3-I och II).
- En fummel eller bakåtpassning är återhämtad, mottagen, bruten eller utdelad i motståndarens målområde (**Undantag:** Reglerna 7-2-2-a Undantag 2, 7-2-2-b Undantag 2 och 8-3-2-d-5) (G.D. 7-2-4-I).
- En frispark är legalt mottagen eller återhämtad i motståndarens målområde.

- e. En bollinjespark är legalt mottagen eller återhämtad i motståndarens målområde (G.D. 6-3-9-VI).
- f. Huvuddomaren utdelar en touchdown i enlighet med villkoren i Regel 9-1-4 Straff eller Regel 9-2-3 Straff.

## AVSNITT 3. Extrapoängsförsök

### Hur man får poäng

PARAGRAF 1. Man får poäng i enlighet med poängvärderarna i Regel 8-1-1 om extrapoängsförsöket resulterar i det som skulle vara en touchdown, ett självmål (**Undantag:** Regel 8-3-4-a) eller ett sparkmål enligt de regler som styr spelet vid andra tillfällen (G.D. 8-3-1-I-III; G.D. 8-3-2-I-III, V och VIII; och G.D. 10-1-7-XII-XXI).

### Chans att få poäng

PARAGRAF 2. Ett extrapoängsförsök är en chans för något av lagen att få en eller två poäng medan matchklockan är stannad, och är ett speciellt intervall under matchen som, enbart av straffutmätningsskäl, inkluderar både ett försök och den spelklarperiod som föregår det.

- a. Bollen skall sättas i spel av det lag som fick en sexpoängstouchdown. Om en touchdown sker under ett försök då tiden i fjärde perioden löper ut, är försöket obligatoriskt om inte det lag som poängmässigt ligger under lämnar spelplanen.
- b. Försöket, som är ett bollinjeförsök, börjar när bollen är spelklar.
- c. Bollstarten skall ske från mittemellan tvärlinjerna vid motståndarens treyardlinje eller från vilken annan punkt som helst på eller mellan tvärlinjerna vid eller bakom motståndarens treyardlinje om bollens position väljs ut av laget utsett att sätta bollen i spel före spelklarsignalen. Bollen får omflyttas efter en lagtimeout av något av lagen om det inte föregås av ett regelbrott av Lag A eller straff som slår ut varandra (Reglerna 8-3-3-a och 8-3-3-c-1).
- d. Extrapoängsförsöket slutar när:
  - 1. Ett av lagen får poäng.
  - 2. Bollen är död enligt reglerna (G.D. 8-3-2-IV och VI).
  - 3. Ett accepterat straff resulterar i poäng.
  - 4. Ett Lag A-straff med försöksförlust accepteras (Regel 8-3-3-c-2).

5. Före en ändring i lagbesittning, fumlar en Lag A-spelare och bollen blir mot-tagen eller återhämtad av någon annan Lag A-spelare än fumlar. Lag A får inga poäng (G.D. 8-3-2-IX–XI).

### **Regelbrott under ett extrapoängsförsök före Lag B besittning**

PARAGRAF 3. a. **Regelbrott som slår ut varandra:** Försöket skall spelas om, om regelbrott som slår ut varandra inträffar. Varje omspel efter regelbrott som slår ut varandra måste vara från den föregående punkten (G.D. 8-3-3-II och G.D. 10-1-7-XVI).

#### **b. Regelbrott av Lag B under ett extrapoängsförsök:**

1. Lag A skall ha de följande valmöjligheterna: att avstå poängen och spela om försöket efter straffutmätningen, eller att avstå straffet (eller straffen) och acceptera poängen. Lag A får acceptera poängen med personliga regelbrott mot bollstartern (i en bollinjesparkuppställning), bollhållaren, sparkaren eller passaren utmätta från den nästa avsparken eller den nästa punkten i extraperioder (G.D. 3-2-3-VII; G.D. 8-3-2-II; G.D. 8-3-3-I; och G.D. 10-1-7-XIV, XV och XVII).
2. Ett omspel efter ett straff mot Lag B får vara från vilken punkt som helst på eller mellan tvärlinjerna vid eller bakom den yardlinje där straffet lämnar bollen.

#### **c. Regelbrott av Lag A under ett extrapoängsförsök:**

1. Efter ett regelbrott av Lag A under ett lyckat extrapoängsförsök, skall bollen sättas i spel vid den punkt där straffet lämnar den (G.D. 8-3-3-I och III).
2. Straff mot Lag A vid ett extrapoängsförsök, som inkluderar enbart försöks-förlust eller försöks- och yardförlust, nollställer poängen och yardstraffet utmäts inte vid den nästa avsparken eller från den nästa punkten under extraperioder.
3. Om en Lag A-spelare begår ett regelbrott innan Lag B får besittning och ingen annan lagbesittningsändring äger rum under försöket, avstår man straffet eller det blir regelbrott som slår ut varandra.

#### **d. Utmätning vid död boll:**

1. Regelbrott som äger rum efter spelklarsignalen och före bollstarten bestraffas före den påföljande bollstarten.
2. Regelbrott vid spelbar boll som bestraffas som regelbrott vid död boll som äger rum under extrapoängsförsöket bestraffas vid den nästa avsparken eller från den nästa punkten i extraperioder (G.D. 3-2-3-VIII).

- e. **Att ruffa eller springa på sparkaren eller bollhållaren:** Att ruffa eller springa på sparkaren eller bollhållaren är ett regelbrott vid spelbar boll.
- f. **Sparkmottagningsinterference:** Man avstår straffet för interference med en sparkmottagning eller det blir regelbrott som slår ut varandra (poäng av Lag A ogiltigförklaras).

### **Regelbrott under ett extrapoängsförsök efter Lag B besittning**

PARAGRAF 4. a. Man avstår avståndsstraff mot någotdera lag enligt reglerna (*Undantag:* Regel 8-3-3-d-2) (G.D. 8-3-4-I och II).

- b. Poäng av ett lag som begår ett regelbrott under försöket ogiltigförklaras (G.D. 8-3-2-VII).
- c. Om det finns regelbrott som slår ut varandra, oavsett om ett eller båda inträffar Lag B besittning, spelas inte försöket om.

### **Regelbrott efter ett extrapoängsförsök**

PARAGRAF 5. Regelbrott efter ett extrapoängsförsök utmäts vid den nästa avsparken eller från den nästa punkten i extraperioder (*Undantag:* Regel 10-1-6) (G.D. 10-1-7-XIX och XX).

### **Nästa spel**

PARAGRAF 6. Efter ett extrapoängsförsök, skall bollen sättas i spel genom en avspark eller vid den nästa punkten under extraperioder. Det lag som gjorde sexpoängstouchdownen ska göra avsparken.

## AVSNITT 4. Sparkmål

### **Hur man får sparkmål**

- PARAGRAF 1. a. Poäng för ett sparkmål utdelas till det sparkande laget om en droppspark eller fasthållen spark passerar ovanför tvärribban mellan målstolparna på det mottagande lagets mål innan den rör vid en spelare av det sparkande laget eller marken. Sparken skall vara en bollinjespark men får inte vara en frispark.
- b. Om ett legalt sparkmålsförsök passerar ovanför tvärribban mellan målstolparna och är död bortom slutlinjen eller blir blåst tillbaka men inte återvänder ovanför tvärribban och är död var som helst, räknas det som ett lyckat sparkmål. Tvärribban och målstolparna behandlas som en **linje**, inte en **plan**, när man bestämmer bollens framåtrörelse.

## Nästa spel

- PARAGRAF 2. a. Efter ett lyckat sparkmål, skall bollen sättas i spel genom en avspark eller vid den nästa punkten under extraperioder. Det lag som gjorde sparkmålet ska göra avsparken.
- b. Efter ett misslyckat sparkmålsförsök som har passerat den neutrala zonen kommer bollen, oberörd av Lag B efter att den passerade den neutrala zonen och därefter dödförklarad bortom den neutrala zonen, att nästa gång sättas i spel vid den föregående punkten, eller reglerna för extraperioder gäller. Om den föregående punkten var mellan Lag B:s 20-yardlinje och mållinjen, skall bollen nästa gång sättas i spel vid Lag B:s 20-yardlinje på eller mellan tvärlinjerna med en bollstart, eller reglerna för extraperioder gäller. Bollstarten skall vara från mittemellan tvärlinjerna vid 20-yardlinjen, om inte en annan position på eller mellan tvärlinjerna väljs ut av Lag B före klarsignalen. Efter klarsignalen, får bollen omplaceras efter en lagtimeout, om det inte föregicks av ett Lag A-regelbrott eller regelbrott som slog ut varandra. Annars gäller alla regler rörande bollinjesparkar (G.D. 6-3-4-III, G.D. 8-4-2-I-X och G.D. 10-2-2-XXV).

## AVSNITT 5. Självmål

### Hur man får självmål

PARAGRAF 1. Det är ett självmål när:

- a. Bollen blir död utanför spelfältet bakom en mållinje, utom p.g.a. en misslyckad framåtpassning, eller blir död i en spelares besittning på, ovanför eller bakom hans egen mållinje (eller blir död enligt reglerna), och det försvarande laget är ansvarigt för att bollen är där (G.D. 6-3-1-IV och V; G.D. 7-2-4-I; G.D. 8-5-1-I-III, VIII och XI; G.D. 8-7-2-V; och G.D. 9-4-1-IX).  
Om tvivel råder, är det en touchback och inte ett självmål.
- b. Ett accepterat straff för ett regelbrott lämnar bollen på eller bakom det felande lagets mållinje (**Undantag:** Regel 8-3-4) (G.D. 8-5-1-IV och G.D. 10-2-2-XIII och XIV).

### *Undantag:*

1. När en Lag B-spelare bryter en framåtpassning, fummel eller bakåtpassning eller tar emot en bollinje- eller frispark mellan sin femyardlinje och mållinjen och springarens ursprungliga rörelse för honom in i målområdet, där bollen blir dödförklarad i hans lags besittning, tillhör bollen Lag B vid den punkt där passningen eller fummeln blev bruten eller sparken blev mottagen (G.D. 8-5-1-V-VII).

2. När en Lag B-spelare återhämtar en motståndares fummel, bakåtpassning, bollinjespark eller frispark mellan sin femyardlinje och mållinjen och springarens ursprungliga rörelse för honom in i målområdet, där bollen blir dödförklarad i hans lags besittning, tillhör bollen Lag B vid den punkt där fummeln, bakåtpassningen eller sparken återhämtades (G.D. 8-5-1-V).
3. När, efter en ändring i lagbesittning, en Lag A-spelare bryter en illegal passning, eller bryter eller återhämtar en fummel eller bakåtpassning mellan Lag A:s femyardlinje och mållinjen och springarens ursprungliga rörelse för honom in i målområdet, där bollen blir dödförklarad i hans lags besittning, tillhör bollen Lag A vid den punkt där den illegala framåtpassningen, fummeln eller bakåtpassningen blev bruten eller återhämtad.

### Spark efter självmål

PARAGRAF 2. Efter ett självmål, tillhör bollen det försvarande laget vid dess egen 20-yardlinje, och det laget skall sätta bollen i spel på eller mellan tvärlinjerna med en frispark som får vara en punt, droppspark eller fasthållen spark (*Undantag*: reglerna för extraperioder).

## AVSNITT 6. Touchback

### När förklarad

PARAGRAF 1. Det är en touchback när:

- a. Bollen blir död utanför spelfältet bakom en mållinje, utom p.g.a. en misslyckad framåtpassning, eller blir död i en spelares besittning på, ovanför eller bakom hans egen mållinje och det anfallande laget är ansvarigt för att bollen är där (G.D. 6-3-9-IV, G.D. 7-2-4-I, G.D. 8-6-1-I och II, och G.D. 10-2-2-XXXIX) (Regler 7-2-4-a och b).
- b. En spark blir död enligt reglerna bakom det försvarande lagets mållinje och det anfallande laget är ansvarigt för att bollen är där (*Undantag*: Regel 8-4-2-b) (G.D. 6-3-4-IV).
- c. En förseelse av det sparkande laget äger rum i det mottagande lagets målområde.

### Bollstart efter en touchback

PARAGRAF 2. Efter att en touchback förklarats, tillhör bollen det försvarande laget vid dess egen 20-yardlinje, och det laget skall sätta bollen i spel på eller mellan tvärlinjerna genom en bollstart (*Undantag*: Reglerna för extraperioder). Bollstarten skall vara från mittemellan tvärlinjerna vid 20-yardlinjen, om inte en annan position på eller mellan tvärlinjerna väljs ut av laget utsett att sätta bollen i spel före

spelklarsignalen. Efter spelklarsignalen, får bollen omplaceras efter en lagtimeout, om den inte föregås av ett Lag A-regelbrott eller regelbrott som slår ut varandra.

## AVSNITT 7. Ansvar och levande kraft

### **Ansvar**

PARAGRAF 1. Det lag som är ansvarigt för att bollen är utanför spelfältet bakom en mållinje eller död i en spelares besittning på, ovanför eller bakom en mållinje är det lag vars spelare bär bollen eller som ger den en levande kraft som tvingar den på, ovanför eller förbi mållinjen, eller som är ansvarigt för att en lös boll är på, ovanför eller bakom mållinjen (G.D. 6-3-4-I).

### **Inledande levande kraft**

PARAGRAF 2. a. Den levande kraft som tillförs av en spelare som sparkar, passar, genomför en bollstart eller fumlar bollen skall anses vara anledningen till bollens rörelse i vilken riktning som helst trots att dess rörelsebana viker av eller blir omvänd efter att den slagit i marken eller efter att den rört vid en domare eller en spelare från någotdera lag (G.D. 6-3-4-IV; G.D. 8-5-1-II, III, VIII, IX och XI; och G.D. 8-7-2-I-IX).

b. Inledande levande kraft anses vara förbrukad och ansvaret för bollens rörelse hänförs till en spelare:

1. Om han sparkar en boll som inte är i spelarbesittning eller slår en lös boll efter att den slår i marken (*Undantag*: Den ursprungliga levande kraften ändras inte när en lös boll blir slagen eller sparkad i målområdet) (G.D. 8-7-2-V).
2. Om bollen vilar på marken och han ger den en ny levande kraft genom någon kontakt med den.

#### *Undantag:*

1. Reglerna 6-1-4-a och 6-3-4-a (G.D. 6-3-4-I-IV).
  2. Den ursprungliga levande kraften ändras inte när en vilande boll i målområdet flyttas när den blir berörd av en spelare.
- c. En lös boll behåller sin ursprungliga status när det finns en ny levande kraft.



---

# REGEL 9

## Uppförande hos spelare och andra som lyder under reglerna

---

*Förra årets Tävlingsbestämmelser Kapitel 8: Alla regler  
beträffande ytterligare påföljd efter utvisning åsidosätts av TB  
2.A.7.1, 2 och 3 [se AFR-58]*

### AVSNITT 1. Kontakt- och interferenceregelbrott

#### **Hänsynslösa regelbrott**

PARAGRAF 1. Före matchen, under matchen och mellan perioderna, fordrar alla hänsynslösa regelbrott utvisning. Personliga utvisningsregelbrott av Lag B fordrar första försök om det inte strider mot andra regler.

#### **Begränsningar av personer som lyder under reglerna**

PARAGRAF 2. Ingen person som lyder under reglerna skall begå ett personligt regelbrott före matchen, under matchen eller mellan perioderna. Varje förbjuden handling som nämns härnedan eller annat bruk av onödigt våld är ett personligt regelbrott.

- a. Ingen person som lyder under reglerna får slå en motståndare med knäet; slå en motståndares hjälm (inkl. hjälmgallret), nacke, ansikte eller någon annan kroppsdel med en utsträckt underarm, armbåge, knäppta händer, handflata, knytnäve, eller den öppna handens nedre del, baksida eller sida; eller klösa en motståndare (G.D. 9-1-2-I och II).
- b. Ingen person som lyder under reglerna får slå en motståndare med sin fot eller någon del av sitt ben nedanför knäet.
- c. Man får inte lägga *krokben* (**Undantag:** Mot springaren).
- d. Man får inte begå *clipping* (G.D. 9-1-2-III).

*Undantag:*

1. När offensiva spelare är på bollinjen vid bollstarten inom ett rektangulärt område som har sin mittpunkt vid den mittersta linjespelaren i den offensiva uppställningen och som sträcker sig fem yards i sidled och tre yards i djupled åt varje håll, får de legalt göra clipping inom det rektangulära området.

(a) En spelare i det rektangulära området får inte blockera en motståndare med den inledande kontaktens kraft från bakom och vid eller nedanför knäet (**Undantag:** mot springaren).

(b) En spelare på bollinjen inom det rektangulära området får inte lämna zonen och återkomma och legalt göra clipping.

(c) Det rektangulära området existerar tills bollen är berörd utanför området eller bollen är utanför området efter en fummel eller misslyckad beröring från inuti området.

2. När en spelare vänder ryggen mot en möjlig blockerare som har satsat i avsikt och riktning eller rörelse.

3. När en spelare försöker nå en springare eller legalt försöker återhämta eller ta emot en fummel, en misslyckad beröring, en bakåtpassning, en spark eller en berörd framåtpassning, får han knuffa en motståndare nedanför midjan vid eller mot skinkorna (Regel 9-3-3-c Undantag 3) (G.D. 6-3-1-III).

4. När en tillåten spelare bakom den neutrala zonen knuffar en motståndare nedanför midjan vid eller mot skinkorna för att komma åt en framåtpassning (Regel 9-3-3-c Undantag 5).

- e. Att blockera nedanför midjan är tillåtet utom enligt följande (G.D. 9-1-2-IV–XI):

*Förra årets Tävlingsbestämmelser Kapitel 8: I U16 är all blockering under midjan förbjuden. Bestraffas enligt 9.1.2.e*

1. Offensiva linjespelare positionerade vid bollstarten mer än sju yards åt något håll från den mittersta linjespelaren i den offensiva uppställningen, får inte blockera nedanför midjan mot bollens ursprungliga position i eller bakom den neutrala zonen och inom 10 yards bortom den neutrala zonen.
2. Backar positionerade vid bollstarten med kroppsramen helt utanför den normala tackle-positionens kroppsram (den andra spelaren från bollstartern) åt något håll mot en sidlinje till, eller i rörelse vid bollstarten, får inte blockera nedanför midjan mot bollens ursprungliga position i eller bakom den neutrala zonen och inom 10 yards bortom den neutrala zonen. Kroppsramen inkluderar inte armar eller ben utsträckta i sidled (G.D. 9-1-2-XXVI)

---

REGEL 9-1/UPPFÖRANDE HOS SPELARE OCH ANDRA SOM LYDER AFR-115  
UNDER REGLERNA

3. Under ett bollinjeförsök, får inte defensiva spelare blockera en tillåten Lag A-mottagare nedanför midjan bortom den neutrala zonen om man inte försöker komma åt bollen eller springaren. En Lag A-mottagare förblir tillåten tills en legal framåtpassning inte längre är möjlig enligt reglerna.
4. Under ett försök som innehåller en frispark eller bollinjespark från en bollinjesparkuppställning, får inga spelare blockera nedanför midjan, utom mot springaren.
5. Efter varje ändring i lagbesittning, får inga spelare blockera nedanför midjan, utom mot springaren.
6. En Lag A-spelare bakom den neutrala zonen och i position för att ta emot en bakåtpassning får inte bli blockerad nedanför midjan eller träffad genom ett personligt regelbrott (G.D. 9-1-2-XXV).
- f. Ingen spelare får tackla eller springa på en mottagare när en framåtpassning mot honom tydligen inte är mottagningsbar. Det här är ett personligt regelbrott och inte passningsinterference.
- g. Man får inte *hoppa på*, falla på eller kasta kroppen på en motståndare efter att bollen blir död (G.D. 9-1-2-XII).
- h. Ingen motståndare får tackla eller blockera springaren *när han tydligen är utanför spelfältet* eller kasta honom till marken efter att bollen blir död (G.D. 9-1-2-XIII).
- i. Man får inte hoppa över [hurdling] (Undantag: Springaren får hoppa över en motståndare).
- j. Ingen spelare får springa på eller *kasta sig* på en motståndare som tydligen är utanför spelet vare sig innan eller efter att bollen är död (G.D. 9-1-2-XIX och XX).
- k. Ingen spelare får kontinuerligt träffa en motståndares hjälm (inkl. hjälmgallret) med handen eller händerna eller armen eller armarna (**Undantag:** Av eller mot springaren).
- l. Ingen spelare får använda sin hjälm (inkl. hjälmgallret) för att knuffa eller slå en motståndare i ett försök att bestraffa honom (G.D. 9-1-2-XVI).
- m. Man får inte *hjälm tackla*. (G.D. 9-1-2-XVII).
- n. Ingen spelare får slå en springare med hjälmens övre del eller dess topp i ett försök att bestraffa honom.
- o. Ingen defensiv spelare får rusa på passaren eller kasta honom till marken när det är tydligt att bollen har blivit kastad. Det här är ruffing mot passaren, och straffet läggs på det sista språngets slut när det slutar bortom den neutrala zonen och

det inte finns en ändring i lagbesittning under försöket (Undantag: En defensiv spelare som blir blockerad av Lag A spelare med sådan kraft att han inte har någon möjlighet att undvika kontakt med passaren. Emellertid undantar det här inte den defensiva spelaren från ansvar för de personliga regelbrott som beskrivs i Regel 9-1-2-a.) (G.D. 2-30-4-I och II; G.D. 9-1-2-XIV, XXVII och XXVIII; och G.D. 10-2-2-XXXIII, XXXV och XXXVI).

p. Man får inte saxblockera.

q. Ingen defensiv spelare får kliva, hoppa eller stå på en motståndare i ett försök att nå en fördel. Ingen defensiv spelare som springer fram från bortom den neutrala zonen och hoppar från bortom den neutrala zonen i ett tydligt försök att blockera ett sparkmål eller extrapoängsförsök får landa på någon eller några motståndare. Det är inte ett regelbrott om den hoppande spelaren var ursprungligen uppställd inom en yard från bollinjen när bollen blev startad.

r. När ett lag är i bollinjesparkuppställning, får inte en defensiv spelare initiera kontakt med bollstartern tills en sekund har gått efter bollstarten (G.D. 9-1-2-XXII-XXIV).

**STRAFF—15 yards från baspunkten eller den nästa punkten vid regelbrott vid dödboll och ett första försök för regelbrott av Lag B om det första försöket inte strider mot andra regler (Undantag: Det offensiva lagets personliga regelbrott bakom den neutrala zonen utmäts från den föregående punkten. Självsmål om regelbrottet äger rum bakom Lag A:s mållinje) [T7, T24, T34, T38, T39, T40, T41 eller T46]. Hänsynslösa regelförbrytare skall utvisas [T47].**

s. Ingen spelare får ta tag i hjälmgallret eller någon hjälmöppning på en motståndare. Den öppna handen får legalt användas på hjälmgallret (G.D. 9-1-2-XV).

**STRAFF—Regelbrott vid spelbar boll, baspunkten. Defensivt lag: Fem yards för flyktigt tag (inte ett automatiskt första försök) [T45]; 15 yards för vridning, vändning eller dragnings; och ett första försök för Lag B-regelbrott om det första försöket inte strider mot andra regler. Offensivt lag: 15 yards från baspunkten (Undantag: Offensivt hjälmtagsregelbrott bakom den neutrala zonen utmäts från den föregående punkten. Självsmål om regelbrottet äger rum bakom Lag A:s mållinje). Alla regelbrott vid död boll: 15 yards från den nästa punkten och ett första försök för ett Lag B-regelbrott om det första försöket inte strider mot**

**andra regler [T7, T38, och T45]. Hänsynslösa regelförbrytare skall utvisas [T47]. Om tvivel råder, är det vridning, vändning eller dragning.**

**Att ruffa eller springa på sparkare eller bollhållare**

PARAGRAF 3. a. När det är tydligt att en bollinjespark kommer att äga rum, får ingen motståndare springa på eller ruffa sparkaren eller den fasthållna sparkens bollhållare (G.D. 5-2-2-I och G.D. 9-1-3-I, III och VI).

1. Ruffing är ett personligt regelbrott som utsätter sparkaren eller bollhållaren för fara.
2. Att springa på sparkaren eller bollhållaren är ett regelbrott som inträffar när sparkaren eller bollhållaren blir rubbad från sin position som sparkare eller bollhållare men är inte ruffad (G.D. 9-1-3-II).
3. Flyktig kontakt med en sparkare eller bollhållare är inte ett regelbrott.
4. Sparkaren och bollhållaren måste skyddas mot skada, men kontakt som sker när eller efter att en bollinjespark har blivit berörd är inte ruffing eller att springa på sparkaren eller bollhållaren.
5. Sparkaren vid en bollinjespark förlorar sitt skydd som sparkare när han har fått rimlig tid att återfå balansen (G.D. 9-1-3-IV).
6. En defensiv spelare legalt blockerad in i sparkaren eller bollhållaren av en spelare från det sparkande laget undantas inte från regelbrott för att ha sprungit på eller ruffing mot sparkaren eller bollhållaren. En defensiv spelare illegalt blockerad in i sparkaren eller bollhållaren av en spelare från det sparkande laget undantas från regelbrott för att ha sprungit på eller ruffing mot sparkaren eller bollhållaren.
7. När en annan spelare än den som blockerar en bollinjespark springer på eller ruffar sparkaren eller bollhållaren, är det ett regelbrott.
8. Om tvivel råder om regelbrottet är "påsprungen" eller "ruffing", är regelbrottet "ruffing".

**STRAFF—Fem yards från den föregående punkten för att ha sprungit på sparkaren eller bollhållaren [T30]. Femton yards från den föregående punkten och ett första försök för ruffing mot sparkaren eller bollhållaren om det första försöket inte strider mot andra regler [T38 och T30]. Hänsynslösa regelförbrytare skall utvisas [T47].**

- b. En sparkare eller bollhållare som simulerar att han är ruffad eller påsprungen av en defensiv spelare begår en osportslig handling (G.D. 9-1-3-V).

**STRAFF—15 yards från den föregående punkten [T27].**

- c. Den som sparkar en frispark får inte blockeras tills han har kommit fem yards förbi sin skiljelinje eller tills sparken har rört vid en spelare, en domare eller marken.

**STRAFF—15 yards från den föregående punkten [T40].**

### **Illegal interference**

PARAGRAF 4. a. Ingen avbytare, tränare, auktoriserat biträde eller någon person som lyder under reglerna, utom en spelare eller domare, får på något sätt störa bollen eller en spelare medan bollen är i spel.

**STRAFF—15 yards från den utmätningpunkt som är fördelaktigast för det förrättade laget. Huvuddomaren får utmäta vilket straff som helst som han anser lämpligt, inkl. att utdela poäng [T27].**

- b. Deltagande av 12 eller flera spelare är illegalt deltagande (G.D. 9-1-4-I-VIII).

*Förra årets Tävlingsbestämmelser Kapitel 8: Brott mot TB 2.C.1.2 och 6 (regel beträffande utländska spelare) bestraffas enligt denna regel.*

**STRAFF—15 yards från den föregående punkten [T28].**

- c. Ingen person som inte lyder under reglerna får göra någon som helst interference mot bollen eller en spelare medan bollen är i spel.
- d. När något annat (eller någon annan) än personer som lyder under reglerna och de som inte lyder under reglerna gör någon som helst interference mot en spelare eller bollen i spel, är det illegal interference.

**STRAFF—Huvuddomaren får spela om försöket eller vidta vilken åtgärd som helst som han anser lämpligt, inkl. att utdela poäng [T27].**

### **Matchadministrationsinterference**

PARAGRAF 5. a. Medan bollen är i spel, får inte tränare, avbytare och auktoriserade biträden i lagområdet vara mellan sidlinjen och tränarlinjen.

- b. Utmätningmetodik för Regel 9-1-5-a är enligt följande:
1. Vilken domare som helst får stanna klockan för att avge en sidlinjevarning [T15].
  2. Huvudtränaren blir informerad av en domare om att han får en första eller andra varning p.g.a. att området mellan sidlinjen och tränarlinjen har blivit kränkt av tränare, spelare eller auktoriserade personer i lagområdet.

3. Varje domare kommer att anteckna tiden och perioden för varje varning.
4. Efter en andra varning, kommer en domare att informera huvudtränaren att han har fått två varningar och att den nästa förseelsen kommer att leda till ett straff på fem yards.
5. Efter ett straff på fem yards, kommer en domare att informera huvudtränaren att han har fått två varningar och ett straff på fem yards och kommer att få ett straff på 15 yards för den nästa förseelsen.

**STRAFF—Bestraffa som ett dödbollsregelbrott. Fem yards från den nästa punkten efter två officiella varningar från en matchdomare och 15 yards från den nästa punkten för varje ytterligare regelbrott [T7 och T29].**

## AVSNITT 2. Regelbrott utan kontakt

### **Osporligt uppförande**

PARAGRAF 1. Det får inte finnas något osporligt uppförande eller någon annan handling som stör en ordnad matchadministration av spelare, avbytare, tränare, auktoriserade biträden eller några andra personer som lyder under reglerna, före matchen, under matchen eller mellan perioderna.

#### **a. Specifikt förbjudna handlingar och uppföranden inkluderar:**

1. Ingen spelare, avbytare, tränare eller annan person som lyder under reglerna får använda sig av språkbruk eller gester som är smädliga, hotfulla eller obscena, eller idka sådana handlingar som väcker illvilja eller som förnedrar en motspelare, domare eller spelets image, vilka inkluderar men är ej begränsade av:
  - (a) Att peka fingret eller fingrarna, handen eller händerna, armen eller armarna eller bollen mot en motståndare, eller att härma en halsskärning.
  - (b) Att muntligt håna, hetsa eller förlöjliga en motståndare.
  - (c) Att uppvigla en motståndare eller åskådare på något annat sätt, såsom att simulera att man avfyra ett vapen eller att placera en hand intill örat för att begära erkännande.
  - (d) Vilket som helst fördröjt, överdrivet, utdraget eller koreograferat agerande genom vilket en eller flera spelare försöker rikta uppmärksamhet mot sig själv(a).

- (e) Att tydligt förändra springstil då en obehindrad springare närmar sig motståndarens mållinje eller att dyka in i målområdet när man är obehindrad.
  - (f) Att ta av en spelares hjälm innan han är i lagområdet (**Undantag:** Lag-, medie- eller skadetimeouter; utrustningsjustering; genom spel; mellan perioderna; och under en mätning för ett första försök).
  - (g) Att slå sig för bröstet eller att korsa armarna framför bröstet medan man står över en liggande spelare.
  - (h) Att gå in i läktarna för att umgås med åskådare, eller att buga sig från midjan efter ett bra spel.
2. Efter poäng eller något annat spel, måste spelaren i besittning omedelbart återlämna bollen till en domare eller lämna den i närheten av dödbollspunkten. Det här förbjuder:
- (a) Att sparka, kasta, snurra eller bära (inkl. bortifrån fältet) bollen vilket avstånd som helst som fordrar att en domare måste gå och hämta den.
  - (b) Att slänga bollen på marken [**Undantag:** en framåtpassing för att vinna tid (Regel 7-3-2-d)].
  - (c) Att kasta bollen högt i luften.
  - (d) Någon annan osportslig handling eller ageranden som fördröjer matchen.

**STRAFF—15 yards [T7, T27] från den nästa punkten. Bestrafva som ett regelbrott vid död boll. Hänsynslösa regelförbrytare, om de är spelare eller avbytare, skall utvisas [T47]. Om en spelare eller en identifierad uniformerad lagmedlem begår två osportsligt uppföranderegulbrott under samma match, skall han utvisas.**

**b. Andra förbjudna handlingar inkluderar:**

- 1. Under matchen får inte tränare, avbytare och auktoriserade biträden i lagområdet vara på spelplanen eller utanför 25-yardlinjerna utan tillåtelse från Huvuddomaren, utom då man legalt kommer in på eller lämnar planen (**Undantag:** Reglerna 1-2-4-g och 3-3-8-c).
- 2. Ingen utvisad person får komma in på spelplanen eller målområdena.
- 3. Ingen person eller maskot som lyder under reglerna utom spelare, domare och tillåtna avbytare får vara på spelplanen eller i målområdena under någon period utan Huvuddomarens tillåtelse. Om en spelare är skadad, får biträden



komma innanför spelfältet för att sköta om honom, men de måste få en domares erkännande.

4. Inga avbytare får komma in på spelplanen eller målområdena för någon annan anledning än att byta av en (eller flera) spelare eller för att fylla en (eller flera) spelarbrist(er). Det här inkluderar demonstrationer efter något spel (G.D. 9-2-1-I).
5. Personer som lyder under reglerna, inkl. musikorkestrar, får inte skapa något oväsen som hindrar ett lag från att höra dess signaler (Regel 1-1-6).

**STRAFF—15 yards [T7, T27] från den nästa punkten. Bestraffa som ett regelbrott vid död boll. Hänsynslösa regelförbrytare, om de är spelare eller avbytare, skall utvisas [T47].**

### **Ojuste taktik**

PARAGRAF 2. a. Ingen spelare får gömma bollen i eller under sina kläder eller sin utrustning eller byta ut bollen med något annat.

- b. Inga simulerade ersättningar eller avbyten får användas för att förvirra motståndare. Ingen taktik förknippad med avbytare eller avbytesprocessen får användas för att förvirra motståndare (Regel 3-5-2-e) (G.D. 9-2-2-I-VII).
- c. Ingen utrustning får användas för att förvirra motståndare (Regel 1-4-2-e).

**STRAFF—Regelbrott vid spelbar boll. 15 yards från den föregående punkten [T27]. Hänsynslösa regelförbrytare skall utvisas [T47].**

- d. Ingen spelare får spela med skodubbar mer än ½ tum (1,27cm) i längd (Reglerna 1-4-5-e och f).

**STRAFF—Utvisning under den återstående delen av matchen och lagets nästa match [T27, T47]. Bestraffa som ett dödbollsregelbrott från den nästa punkten, och Lag B-regelbrott fordrar inte ett första försök. Lagtimeout. FÖRSEELSE—Reglerna 3-3-6 och 3-4-2-b [T23, T3 eller T21]. Om utvisningen sker under säsongens sista match, skall spelare med tillåtelse kvar avtjäna nästa matchavstängningen under den första match för vilken de är tillåtna under den påföljande säsongen.**

- e. Huvuddomaren skall meddela (skriftligt) sin schemaläggare om alla utvisningar p.g.a. illegala skodubbar. Schemaläggaren ansvarar för straffets tillämpning.

### **Ojusta handlingar**

PARAGRAF 3. De följande är ojusta handlingar:

- a. Om ett lag vägrar spela inom två minuter efter att Huvuddomaren har beordrat dem att spela.
- b. Om ett lag upprepade gånger begår regelbrott som endast kan bestraffas genom att halvera avståndet till dess mållinje.  
Huvuddomaren skall, efter en varning, avsluta matchen till motståndarnas fördel p.g.a. brott mot Reglerna 9-2-3-a och b.
- c. Om någon tydligen ojuste handling som inte specifikt behandlas i reglerna äger rum under matchen (G.D. 4-2-1-II).

**STRAFF—Huvuddomaren får vidta vilken åtgärd som helst som han anser rättvis, inkl. att utdöma ett straff, utdela poäng, inställa en match eller förklara en match förlorad.**

#### **Att träffa en domare**

PARAGRAF 4. Avsiktlig fysisk kontakt med en matchdomare under matchen av personer som lyder under reglerna är ett regelbrott.

**STRAFF—Bestrafva som ett dödbollsregelbrott. Femton yards från den nästa punkten och utvisning [T7, T27 och T47].**

### AVSNITT 3. Blockering, bruk av händerna eller armarna

#### **Vem får blockera**

PARAGRAF 1. Spelare på båda lagen får blockera motståndare, så länge det inte är framåtpassningsinterference, sparkmottagningsinterference eller ett personligt regelbrott (*Undantag*: Regel 6-1-2-h).

#### **Att göra interference åt eller att hjälpa springaren eller passaren**

PARAGRAF 2. a. Springaren eller passaren får använda sin hand eller arm för att hålla undan eller knuffa motståndare.

- b. Springaren får inte ta tag i en lagkamrat; och ingen annan spelare från hans lag får ta tag i, knuffa, lyfta eller springa på honom för att hjälpa hans framåtrörelse.
- c. Springarens eller passarens lagkamrater får göra interference åt honom genom att blockera men får inte använda sig av en flätad interference genom att på något sätt ta tag i eller omge varandra medan man är i kontakt med en motståndare.

**STRAFF—Fem yards från baspunkten [T44].**

### **Det offensiva lagets bruk av händer eller armar**

PARAGRAF 3. a. En lagkamrat till springaren eller passaren får legalt blockera med sina axlar, sina händer, sina armars yttre sidor eller någon annan kroppsdel under de följande villkoren.

1. Handen eller händerna skall vara:
  - (a) Framför armbågen.
  - (b) Innanför motståndarens kroppsram (*Undantag*: När motståndaren vänder sin rygg mot blockeraren) (G.D. 9-3-3-VI och VII).
  - (c) Vid eller nedanför blockerarens och motståndarens axel eller axlar (*Undantag*: När motståndaren hukar sig, duckar eller dyker).
  - (d) Isär och aldrig i en låst ställning.
2. Handen eller händerna skall vara öppna med handflatan eller handflatorna vända mot motståndarens kroppsram eller slutna eller halvöppna med handflatorna vända ifrån motståndaren (G.D. 9-3-3-I-IV och VI-VIII).

**STRAFF—10 yards från baspunkten** (*Undantag*: Det offensiva lagets illegala bruk av händer bakom den neutrala zonen utmäts från den föregående punkten. Självsmål om regelbrottet äger rum bakom Lag A:s mållinje) [T42].

- b. Fasthållning eller illegalt hinder av en av springarens eller passarens lagkamrater gäller för Regel 9-3-3-a:
  1. Handen eller händerna och armen eller armarna får inte användas för att ta tag i, dra eller omge på ett sätt som illegalt hindrar en motståndare.
  2. Handen eller händerna eller armen eller armarna får inte användas för att haka på, fasthålla eller på något annat sätt illegalt hindra en motståndare (G.D. 9-3-3-I).

**STRAFF—10 yards från baspunkten** (*Undantag*: Det offensiva lagets fasthållningsregelbrott bakom den neutrala zonen utmäts från den föregående punkten. Självsmål om regelbrottet äger rum bakom Lag A:s mållinje) [T42].

- c. En blockering i ryggen är illegal (G.D. 9-1-2-XXI, G.D. 9-3-3-VII, G.D. 9-3-4-III och G.D. 10-2-2-XXXIV).

#### *Undantag*:

1. När offensiva spelare är på bollinjen vid bollstarten inom ett rektangulärt område vars centrum är på den mittersta linjespelaren i den offensiva upp-

ställningen och som sträcker sig fem yards i sidled och tre yards i djupled åt varje håll, får de legalt blockera i ryggen inom det rektangulära området.

- (a) En spelare som är på bollinjen inom den här blockeringszonen får inte lämna zonen och återkomma och legalt blockera i ryggen.
  - (b) Blockeringszonen existerar tills bollen är berörd utanför zonen eller bollen är utanför zonen efter en fummel eller misslyckad beröring från inuti zonen.
2. När en spelare vänder sin rygg mot en möjlig blockerare som har satsat i avsikt och riktning eller rörelse.
  3. När en spelare försöker nå en springare eller legalt försöker återhämta eller ta emot en fummel, en misslyckad beröring, en bakåtpassning, en spark eller en berörd framåtpassning, får han knuffa en motståndare i ryggen ovanför midjan (Regel 9-1-2-d Undantag 3) (G.D. 6-3-1-III).
  4. När motståndaren vänder sin rygg mot blockeraren enligt Regel 9-3-3-a-1-(b).
  5. När en tillåten spelare bakom den neutrala zonen knuffar en motståndare i ryggen ovanför midjan för att komma åt en framåtpassning (Regel 9-1-2-d Undantag 4).

**STRAFF—10 yards från baspunkten** (*Undantag*: Det offensiva lagets illegala blockeringsregelbrott bakom den neutrala zonen utmäts från den föregående punkten. Självmål om regelbrottet äger rum bakom Lag A:s mållinje) [T43].

- d. De följande handlingarna av en lagkamrat till springaren eller passaren är illegala:
  1. Nävet eller näven och armen eller armarna får inte användas för att leverera ett slag (Regel 9-1-2-a) (G.D. 9-3-3-IV).
  2. Kontinuerlig kontakt med en motståndares hjälm (inkl. kontakt med hjälmgallret) med handen eller händerna, eller armen eller armarna (Regel 9-1-2-k).

**STRAFF—15 yards från baspunkten** (*Undantag*: Det offensiva lagets personliga regelbrott bakom den neutrala zonen utmäts från den föregående punkten. Självmål om regelbrottet äger rum bakom Lag A:s mållinje) [T38]. **Utvisning om hänsynslöst** [T47].

- e. En spelare på det sparkande laget får:

---

**REGEL 9-3/UPPFÖRANDE HOS SPELARE OCH ANDRA SOM LYDER AFR-125  
UNDER REGLERNA**

1. Under ett bollinjesparkspel, använda handen eller händerna och/eller armen eller armarna för att undanhålla en motståndare som försöker blockera honom när han är bortom den neutrala zonen.
  2. Under ett frisparkspel, använda handen eller händerna och/eller armen eller armarna för att undanhålla en motståndare som försöker blockera honom.
  3. Under ett bollinjesparkspel eller ett frisparkspel, när han är tillåten att röra vid bollen, legalt använda sin hand eller sina händer och/eller sin arm eller sina armar för att knuffa en motståndare i ett försök att nå en lös boll.
- f. En tillåten spelare från det passande laget får legalt använda sin hand eller sina händer och/eller sin arm eller sina armar för att undanhålla eller knuffa en motståndare i ett försök att nå en lös boll efter att en legal framåtpassning har blivit berörd av någon spelare eller domare (Reglerna 7-3-5, 7-3-8, 7-3-9 och 7-3-11).

**Det defensiva lagets bruk av händer eller armar**

PARAGRAF 4. a. Defensiva spelare får använda händerna och armarna för att knuffa, dra, undanhålla eller lyfta offensiva spelare när de försöker att komma åt springaren.

- b. Defensiva spelare får inte använda händerna och armarna för att tackla, fasthålla eller på annat sätt illegalt hindra en motståndare utom springaren.

**STRAFF—10 yards från baspunkten [T42].**

- c. Defensiva spelare får använda händerna och armarna för att knuffa, dra, undanhålla eller lyfta offensiva spelare som tydligen försöker blockera dem. Defensiva spelare får undanhålla eller legalt blockera en tillåten passningsmottagare tills den spelaren okuperar samma yardlinje som försvararen eller tills motståndaren inte längre kunde blockera honom. Kontinuerlig kontakt är illegal (G.D. 9-3-4-I, II och IV).

**STRAFF—Fem, 10 eller 15 yards från baspunkten [T38, T42, T43 eller T45].**

- d. När inget försök att komma åt bollen eller springaren görs, måste defensiva spelare anpassa sig till Reglerna 9-3-3-a, b, c och d.

**STRAFF—Fem, 10 eller 15 yards från baspunkten [T38, T42, T43 eller T45].**

- e. När en legal framåtpassning passerar den neutrala zonen under ett framåtpassningsspel och ett regelbrott med kontakt som inte är passningsinterference blir begånget, är utmätningsspunkten den föregående punkten. Det här inkluderar Regel 9-3-4-c (G.D. 7-3-9-II och 9-3-4-I och II).

**STRAFF—Fem, 10 eller 15 yards från baspunkten, plus första försök om regelbrottet ägde rum mot en tillåten mottagare innan passningen blev berörd [T38, T42, T43 eller T45].**

- f. En defensiv spelare får legalt använda sin hand eller arm för att undanhålla eller blockera en motståndare i ett försök att nå en lös boll (Regel 9-1-2-d Undantag 3 och 4 och Regel 9-3-3-c Undantag 3 och 5):
1. Under en bakåtpassning, fummel eller spark som han är tillåten att beröra.
  2. Under vilket framåtpassningsspel som helst som passerar den neutrala zonen och har blivit berörd av någon spelare eller domare.
- g. En defensiv spelare får inte kontinuerligt träffa en motståndares hjälm (inkl. hjälmgallret) med handen eller händerna eller armen eller armarna (*Undantag: Mot springaren*).

**STRAFF—Första försök och 15 yards från baspunkten och ett första försök för Lag B-regelbrott om det första försöket inte strider mot andra regler [T38].**

### **Spelarbegränsningar**

PARAGRAF 5. a. Ingen spelare får ställa sig med sina fötter på en lagkamrats rygg eller axlar före bollstarten.

**STRAFF—Regelbrott vid död boll, 15 yards från den nästa punkten [T27].**

- b. Ingen defensiv spelare, i ett försök att blockera, slå eller ta emot en spark, får:
1. Stiga, hoppa upp eller stå på en lagkamrat (Regel 9-1-2-q).
  2. Sätta handen eller händerna på en lagkamrat för att häva sig högre upp.
  3. Hissas upp av en lagkamrat.

**STRAFF—15 yards från den föregående punkten [T27].**

### **När bollen är lös**

PARAGRAF 6. När bollen är lös, får ingen spelare fasthålla en motståndare, illegalt blockera en spelare i ryggen, ta tag i en motståndares hjälmgaller eller någon som helst hjälmöppning, illegalt bruka sina händer eller begå ett personligt regelbrott (G.D. 7-3-9-II).

**STRAFF—Fem, 10 eller 15 yards från baspunkten (*Undantag: De här regelbrotten av det offensiva laget bakom den neutrala zonen utmäts från den föregående punkten. Självmål om regelbrottet äger rum bakom Lag A:s mållinje*) (Reglerna 10-2-2-c, d, e och f) [T38, T42, T43 eller T45].**

## AVSNITT 4. Att slå och sparka

### Att slå en lös boll

PARAGRAF 1. a. Medan en passning är i luften, får varje spelare som är tillåten att röra vid bollen slå den i vilken riktning som helst (**Undantag:** Regel 9-4-2).

- b. Vilken spelare som helst får blockera en bollinjespark på spelplanen eller i målområdet.
- c. Ingen spelare får slå andra lösa bollar framåt på spelplanen eller åt något håll om bollen är i målområdet (**Undantag:** Regel 6-3-11) (G.D. 6-3-11-I, G.D. 9-4-1-I-XI och G.D. 10-2-2-IV).

**STRAFF—15 yards från baspunkten och försöksförlust om försöksförlusten inte strider mot andra regler [T31 och T9] [Undantag: Ingen försöksförlust om regelbrottet äger rum när en legal bollinjespark är bortom den neutrala zonen (Reglerna 10-2-2-c, d, e och f)].**

### Att slå en bakåtpassning

PARAGRAF 2. En bakåtpassning i flykten får inte bli slagen framåt av det passande laget i ett försök att komma längre fram.

**STRAFF—15 yards från baspunkten (Regel 10-2-2-c) [T31].**

### Att slå en boll i besittning

PARAGRAF 3. En boll i spelarbesittning får inte bli slagen framåt av en spelare från det laget.

**STRAFF—15 yards från baspunkten (Regel 10-2-2-c) [T31].**

### Illegal bollspark

PARAGRAF 4. En spelare får inte sparka en lös boll, en framåtpassning eller en boll som hålls inför en fasthållen spark av en motståndare. De här illegala handlingarna ändrar inte den lösa bollens eller framåtpassningens status; men om den spelare som håller bollen inför en fasthållen spark förlorar besittning under ett bollinjesförsök, är det en fummel och en lös boll; om under en frispark, förblir bollen död (G.D. 8-7-2-VII).

**STRAFF—15 yards från baspunkten och försöksförlust om försöksförlusten inte strider mot andra regler (Reglerna 10-2-2-c, d, e och f) [T31 och T9] (Undantag: Ingen försöksförlust om regelbrottet äger rum när en legal bollinjespark är bortom den neutrala zonen).**

## AVSNITT 5. Slagsmål

PARAGRAF 1. a. Före matchen, får inte lagmedlemmar i uniform eller tränare delta i ett slagsmål (Regel 2-32-1).

Under den första halvleken, får inte spelare delta i ett slagsmål.

**STRAFF—15 yards från baspunkten eller den nästa punkten, första försök för Lag B-regelbrott om första försöket inte strider mot andra regler, och utvisning under resten av matchen [T7, T27 eller T38, och T47].**

b. Under halvleksuppehållet, får inte lagmedlemmar i uniform eller tränare delta i ett slagsmål.

Under den andra halvleken, får inte spelare delta i ett slagsmål.

**STRAFF—15 yards från baspunkten eller den nästa punkten, första försök för Lag B-regelbrott om första försöket inte strider mot andra regler, och utvisning under resten av matchen och den nästa matchens första halvlek [T7, T27 eller T38, och T47]. När det gäller slagsmål som äger rum under säsongens sista match, skall uniformerade lagmedlemmar, tränare och spelare med tillåtelse kvar avtjäna slagsmålsrelaterade avstängningar under den första match som de är tillåtna att spela under den nästa säsongen.**

c. Under någon av halvlekarna, får inte tränare eller avbytare lämna sitt lagområde för att delta i ett slagsmål, inte heller får de delta i ett slagsmål i sitt lagområde.

**STRAFF—15 yards från den nästa punkten, första försök för Lag B-regelbrott om första försöket inte strider mot andra regler, och utvisning under resten av matchen och under den nästa matchen [T7, T27 eller T38, och T47]. När det gäller slagsmål som äger rum under säsongens sista match, skall tränare och avbytare med tillåtelse kvar avtjäna slagsmålsrelaterade avstängningar under den första match som de är tillåtna att delta i under den nästa säsongen.**

PARAGRAF 2. a. Om lagmedlemmen, tränaren eller spelaren är utvisad för slagsmål en andra gång under den säsongen, skall han utvisas från den matchen och vara avstängd resten av säsongen.

b. Om en andra avstängning för slagsmål sker under säsongens sista match, skall han vara avstängd från den första match som han är tillåten att delta i under den nästa säsongen. Den här avstängningen anses vara hans första slagsmål för den säsongen.



---

REGEL 9-5/UPPFÖRANDE HOS SPELARE OCH ANDRA SOM LYDER AFR-129  
UNDER REGLERNA

PARAGRAF 3. Huvuddomaren skall (skriftligen) meddela sin schemaläggare om alla utvisningar p.g.a. slagsmål. Schemaläggaren blir ansvarig för verkställande av straffet.

---

# REGEL 10

## Straffutmätning

---

### AVSNITT 1. Avslutade straff

#### Hur och när avslutat

PARAGRAF 1. a. Ett straff är avslutat när det är accepterat, avstått eller ogiltigförklarat enligt reglerna eller när valet är självklart för Huvuddomaren.

- b. Varje straff får bli avstått, men en utvisad spelare måste lämna matchen.
- c. När ett regelbrott är begånget, skall straffet avslutas innan bollen förklaras spelklar inför något påföljande försök.
- d. Nämnade straff utmäts inte om de strider mot andra regler (G.D. 9-4-1-XI och G.D. 10-1-1-I).

#### Samtidigt som bollstart

PARAGRAF 2. Ett regelbrott som äger rum samtidigt som en bollstart eller frispark ska anses ha ägt rum under det försöket (*Undantag*: Regel 3-5-2-e).

#### Flera regelbrott vid spelbar boll av samma lag

PARAGRAF 3. När två eller flera regelbrott vid spelbar boll av samma lag blir inrapporterade till Huvuddomaren, skall Huvuddomaren förklara de alternativa straffen för det förorättade lagets fältkapten, som sedan får välja endast ett av de här straffen [*Undantag*: När ett eller flera regelbrott för osportsligt uppförande (regelbrott utan kontakt) äger rum, utmäts straffet eller straffen från den nästa punkt som fastställs av att straffet för något annat regelbrott blir accepterat eller avstått] (G.D. 10-1-3-I).

#### Regelbrott som slår ut varandra

PARAGRAF 4. Om regelbrott vid spelbar boll av båda lag blir inrapporterade till Huvuddomaren, är varje sådant regelbrott ett regelbrott som slår ut ett annat; straffen slår ut varandra och försöket spelas om (G.D. 10-1-4-II, IX och X).

#### *Undantag*:

1. När det finns en ändring i lagbesittning under ett försök eller vid slutet på ett försök enligt reglerna, får det lag som sist fick besittning avstå regelbrott som slår ut varandra och därmed behålla besittning efter avslutad straffutmätning

för dess regelbrott, om det inte hade begått ett regelbrott innan det sist fick besittning (G.D. 10-1-4-I-VIII).

2. När Lag B:s regelbrott fordrar utmätning efter en bollinjespark, får Lag B avstå regelbrott som slår ut varandra och acceptera utmätning efter en bollinjespark.
3. När ett regelbrott vid spelbar boll utmäts som ett regelbrott vid död boll, slår det inte ut ett annat regelbrott och utmätningen sker i händelseordning.
4. Regel 8-3-4-c (under ett extrapoängsförsök efter Lag B besittning).

### **Regelbrott vid död boll**

PARAGRAF 5. Straff för regelbrott vid död boll utmäts separat och i händelseordning (G.D. 10-1-5-I-VIII) [Undantag: När osportsligt uppförande eller personliga regelbrott vid död boll av båda lagen blir inrapporterade till Huvuddomaren och innan något av straffen har blivit avslutat eller händelseordningen inte kan fastställas, slår regelbroten ut varandra, det försöksnummer eller den försökstyp som fastställdes innan regelbroten ägde rum blir opåverkat, och straffen är ogiltigförklarade, utom att varje utvisad spelare måste lämna matchen (Reglerna 5-2-6 och 10-2-2-a)].

### **Regelbrott vid spelbar boll—död boll**

PARAGRAF 6. När ett regelbrott vid spelbar boll av ett lag åtföljs av ett eller flera regelbrott vid död boll (inkl. regelbrott vid spelbar boll bestraffade som regelbrott vid död boll) av en motståndare eller av samma lag, utmäts straffen separat och i händelseordning (G.D. 10-1-6-I-VII).

### **Intervallregelbrott**

PARAGRAF 7. Regelbrott som äger rum mellan den fjärde periodens slut och början på extra övertidsperioden blir utmätta från 25-yardlinjen, den första seriens punkt (*Undantag*: Regel 10-2-2-g) (G.D. 10-1-7-I och IV–XVIII).

## **AVSNITT 2. Utmätningprocedurer**

### **Punkter**

PARAGRAF 1. Utmätningpunkterna är: den föregående punkten, regelbrottspunkten, den nästa punkten och punkten där språnget eller bollinjesparken slutar.

### **Procedurer**

PARAGRAF 2. De följande procedurerna gäller:

- a. Död boll—Utmätningpunkten för ett regelbrott begånget när bollen är död är den nästa punkten (G.D. 10-2-2-XI, XV, XVII och XXVI).

- b. Bollstart eller frispark—Utmätningpunkten för regelbrott begångna samtidigt som en bollstart eller frispark är den föregående punkten (G.D. 10-2-2-I).
- c. Springspel—De grundläggande utmätningpunkterna för regelbrott begångna under springspel på spelplanen eller i målområdet är enligt följande (G.D. 10-2-2-V–VII och XXXIV):
1. När språnget slutar bortom den neutrala zonen, är basutmätningpunkten det tillhörande språngets slut (**Undantag:** Av det offensiva laget begångna hjälmtags-, illegalt bruk av händer-, fasthållnings-, illegala blockerings- och personliga regelbrott, begångna bakom den neutrala zonen, utmäts från den föregående punkten. Självsmål om regelbrottet äger rum bakom Lag A:s mållinje) (Reglerna 2-25-10-a och 2-30-4) (G.D. 10-2-2-XVI, XXVIII, XXIX, XXXI och XXXII).
  2. När språnget slutar bakom den neutrala zonen före en ändring i lagbesittning, är basutmätningpunkten den föregående punkten (**Undantag:** Av det offensiva laget begångna hjälmtags-, illegalt bruk av händer-, fasthållnings-, illegala blockerings- och personliga regelbrott, bakom den neutrala zonen, utmäts från den föregående punkten. Självsmål om regelbrottet äger rum bakom Lag A:s mållinje) (Reglerna 2-25-10-b och 2-30-4) (G.D. 10-2-2-XXVII).
  3. När det inte finns någon neutral zon, är basutmätningpunkten det tillhörande språngets slut (**Undantag:** Regel 8-5-1 Undantag) (Reglerna 2-25-10-c och 2-30-2, 3 och 4) (G.D. 10-2-2-X, XII och XXXVI).
- d. Passningsspel—Basutmätningpunkten för regelbrott under ett legalt framåtpassningsspel är den föregående punkten (Reglerna 2-25-10-d och 2-30-1).

**Undantag:**

1. Passningsinterferens av Lag B är ett punktbrott.
  2. Straffutmätningen för ruffing mot passaren vid en lyckad framåtpassning sker från det sista språngets slut när det språnget slutar bortom den neutrala zonen och det inte finns någon ändring i lagbesittning under försöket (G.D. 10-2-2-XXXIII och XXXV).
  3. Illegal beröring.
  4. Utmät straff för hjälmtags-, illegalt bruk av händer-, fasthållnings-, illegala blockerings- och personliga regelbrott, som äger rum bakom den neutrala zonen av det offensiva laget från den föregående punkten (**Undantag:** Självsmål om regelbrottet äger rum bakom Lag A:s mållinje).
- e. Sparkspel—Basutmätningpunkten för regelbrott som äger rum under ett legalt fri- eller bollinjesparkspel innan man har fått eller återfått besittning eller bollen

är dödförklarad enligt reglerna är den föregående punkten (Reglerna 2-25-10-e och 2-30-2 och 3) (G.D. 6-1-2-V och VI, 8-7-2-VII och G.D. 10-2-2-II, III, VIII, XIII, XIV och XIX–XXI).

*Undantag:*

1. Sparkmottagningsinterferens—punktbrott (Regel 6-4-1).
2. En blockering eller regelbrott efter ett giltigt eller ogiltigt tecken för skyddad mottagning av en Lag B-spelare som tecknade för en skyddad mottagning under en frispark och som inte hade rört vid bollen är ett punktbrott (Regel 6-5-4).
3. **Utmätning efter en bollinjespark:** Utmätningpunkten är den punkt där sparken slutar när regelbrott av Lag B inträffar (Regel 2-25-11):
  - (a) Under bollinjesparkspel utom ett extrapoängsförsök och under extra-perioder.
  - (b) Under ett bollinjesparkspel i vilket bollen passerar den neutrala zonen.
  - (c) Tre yards eller mer bortom den neutrala zonen.
  - (d) Före sparkens slut (G.D. 10-2-2-IX, XXII och XXV).
  - (e) När Lag A inte har besittning över bollen vid försökets slut.

Lag B-regelbrott bakom punkten efter en bollinjespark är punktregelbrott.

4. Av det offensiva laget begångna hjälmtags-, illegalt bruk av händer-, fasthållnings-, illegala blockerings- och personliga regelbrott, som äger rum bakom den neutrala zonen, utmäts från den föregående punkten. Självsmål om regelbrottet äger rum bakom Lag A:s mållinje.
5. Offside av Lag A vid en frispark kan utmätas från den föregående punkten eller från den punkt där den döda bollen tillhör Lag B efter Lag B:s språng (Regel 6-1-2-a).

f. **Bakom mållinjen:**

1. Utmätningpunkten är mållinjen för regelbrott av motståndarna till det lag som har besittning efter en ändring i lagbesittning (inte under ett extrapoängsförsök) på spelplanen när språnget slutar bakom mållinjen (*Undantag:* Regel 8-5-1 Undantag).
2. Basutmätningpunkten är 20-yardlinjen för regelbrott som äger rum efter en ändring i lagbesittning (inte under ett extrapoängsförsök) i målområdet och bollen förblir i målområdet där den blir dödförklarad (G.D. 10-2-2-XXXVIII–XL).

3. Utmätningpunkten är mållinjen för regelbrott av motståndarna till laget i besittning efter en ändring i lagbesittning i målområdet (inte under ett extrapoängsförsök) när språnget slutar bakom mållinjen och varje påföljande lös boll återhämtas på spelplanen (G.D. 10-2-2-XLI).
- g. Regelbrott under eller efter en touchdown, ett sparkmål eller ett extrapoängsförsök:**
1. Straff för personliga regelbrott begångna av motståndarna till det lag som fick poäng under ett försök som slutar med en touchdown bestraffas vid extrapoängsförsöket eller den nästa avsparken. Det förorättade lagets kapten får valet. (G.D. 10-2-2-XLIII).
  2. Defensiv passningsinterferenceregulbrott under ett extrapoängsförsök från treyardlinjen bestraffas med halva avståndet till mållinjen eller, om försöket lyckas, avstås straffet.
  3. När ett eller flera regelbrott äger rum efter en touchdown och innan bollen är spelklar inför extrapoängsförsöket eller det fanns ett regelbrott vid spelbar boll som utmäts som regelbrott vid död boll under touchdownspelet, utmäts straffet vid extrapoängsförsöket eller vid den påföljande avsparken. Det förorättade lagets kapten får valet (G.D. 3-2-3-VI).
  4. Regelbrott vid spelbar boll under sparkmålsspel bestraffas enligt reglerna. För att acceptera poäng vid ett lyckat sparkmål, måste Lag A avstå Lag B:s regelbrott vid spelbar boll. Ett lyckat sparkmål får ogiltigförklaras och straffet eller straffen utmäts enligt reglerna (**Undantag:** Regel 10-2-2-e Undantag 3). Regelbrott vid spelbar boll som utmäts som regelbrott vid död boll och dödbollsregelbrott efter ett sparkmålsförsök skall utmäts från den nästa punkten.
  5. Regelbrott under och efter ett extrapoängsförsök bestraffas i enlighet med Reglerna 8-3-3, 8-3-4 och 8-3-5 (G.D. 3-2-3-VII–VIII).
- h. Avståndsstraff för regelbrott av det mottagande laget får inte flytta det mottagande lagets skiljelinje bakom dess femyardlinje. Straff som placerar det mottagande lagets skiljelinje bakom dess femyardlinje utmäts från den nästa punkten.**

### **Halva avståndet utmätningssocedurer**

PARAGRAF 3. Inget avståndsstraff, inkl. extrapoängsförsök från på eller innanför treyardlinjen, får överstiga halva avståndet från utmätningpunkten till det felande lagets mållinje [**Undantag:** (1) Bollinjeförsök förutom extrapoängsförsök, i enlighet med Regel 7-3-8 Straff för Lag B-interference; och (2) vid extrapoängsförsök, defensiv passningsinterference när bollen startas från utanför treyardlinjen].

---

# REGEL 11

## Domarna: beslutsrätt och uppgifter

---

### AVSNITT 1. Allmänna uppgifter

#### Domarnas beslutsrätt

PARAGRAF 1. Domarnas beslutsrätt börjar 60 minuter före den avtalade tiden för avsparken och slutar när Huvuddomaren förkunnar slutsiffrorna [T14].

#### Domarantalet

PARAGRAF 2. Matchen skall spelas under övervakning av fyra, fem, sex eller sju domare.

*Förra årets Tävlingsbestämmelser Kapitel 8: Fyrmannalag får ej förekomma (Undantag: juniormatcher).*

- a. Ett fyrmannalag kommer att bestå av en Huvuddomare, en Umpire, en Huvudlinjedomare och en Linjedomare.
- b. Ett femmannalag kommer att bestå av en Huvuddomare, en Umpire, en Huvudlinjedomare, en Linjedomare och en Bakdomare.
- c. Ett sexmannalag kommer att bestå av en Huvuddomare, en Umpire, en Huvudlinjedomare, en Linjedomare, en Fältdomare och en Sidodomare.
- d. Ett sjuannalag kommer att bestå av en Huvuddomare, en Umpire, en Huvudlinjedomare, en Linjedomare, en Bakdomare, en Fältdomare och en Sidodomare.

#### Ansvar

PARAGRAF 3. a. Varje domare ansvarar för att känna till hur många yards är kvar till linjen att nå och försöksnumret, att bevilja timeouter, dödförklara bollen, starta klockan vid frisparkar, avgöra poäng, använda riktiga signaler och behärska NCAA-spelregler. Domare skall tillämpa den aktuella Domarmanualen för amerikansk fotboll utgiven under överinseende av Collegiate Commissioners Association.

*Förra årets Tävlingsbestämmelser Kapitel 8: Den domarmanual för amerikansk fotboll i Sverige som ska tillämpas är den aktuella domarmanualen utgiven av SAFF.*

- b. Utsedda domare skall rapportera positionen eller numret av den spelare som begick ett regelbrott till spelarens tränare.
- c. Alla domare ansvarar för beslut rörande tillämpningen av en regel, dess tolkning eller utmätning.
- d. Domarlagets medlemmar skall träffas i sitt omklädningsrum minst en timme och 45 minuter före matchstarten för en diskussion om regler och domarmekanic.
- e. Varje domare skall släppa en markerare och anteckna varje regelbrott han iakttar.
- f. Varje domare har specifika uppgifter men har lika beslutsrätt när det gäller dömandet.

### Utrustning

PARAGRAF 4. Domare skall bära en i den aktuella Domarmanualen (utgiven under överinseende av Collegiate Commissioners Association) föreskriven uniform. En föreskriven uniform inkluderar: en visselpipa, en markerare för att markera regelbrott, en markerare för att markera viktiga fältpositioner, ett matchdatakort för att anteckna regelbrott och ett försöks-kom-i-håg.

*Förra årets Tävlingsbestämmelser Kapitel 8: Den domarmanual för amerikansk fotboll i Sverige som ska tillämpas är den aktuella domarmanualen utgiven av SAFF.*

## AVSNITT 2. Huvuddomaren

### Grundläggande ansvar

- PARAGRAF 1. a. Huvuddomaren håller allmän uppsikt och kontroll över matchen och skall leda en uttömmande förmatchkonferens för domarlaget.
- b. Huvuddomaren är den enda auktoriteten när det gäller poängställningen, och hans beslut rörande reglerna och andra saker som har att göra med matchen är slutgiltiga.
  - c. Huvuddomaren skall förklara bollen spelklar efter att ha fastslagit att de andra domarna är klara och skall beordra klockan att starta vid spelklar eller bollstarten. Huvuddomaren ansvarar för 25-sekundersklockan när den inte är till-



delad en annan domare eller ett tidtagarur innanför spelinhägnaden. Dessutom skall han räkna antalet offensiva spelare.

- d. Huvuddomaren administrerar straff, och ser till att båda kaptener förstår proceduren och utgången. Han kontrollerar Umpires straffutmätning. Om utrustad med mikrofon, ska huvuddomaren förkunna numret på den spelare som begick regelbrottet.
- e. Huvuddomaren provar och väljer ut matchbollarna. Han inspekterar spelinhägnaden och rapporterar oegentligheter till matchadministrationen, tränare och andra domare.
- f. Huvuddomaren skall informera båda tränare om synliga tidtagarur blir obrukbara och angående varje utvisning.
- g. Huvuddomaren skall iakttä bollens relativa position och linjen att nå och avgöra om en ny försöksserie utdelas.
- h. Huvuddomaren ansvarar för antalet timeouter som blir uppskrivna på varje lag och ska informera fältkaptenen och huvudtränaren när det laget har förbrukat dess sista timeout i halvleken eller extraperioden.

### **Position**

PARAGRAF 2. a. Huvuddomarens inledande position vid bollinjespel är bakom och vid sidan om det offensiva bakfältet, där han iakttar skiften, blockeringens regelgenlighet och spel bakom den neutrala zonen i vilka bollen är inblandad. Huvuddomaren ansvarar för bevakningen av quarterbacken och sparkaren och bollhållaren vid bollinjesparkar.

- b. Huvuddomarens position vid frisparkar är i de djupa mottagarnas område.

*Förra årets Tävlingsbestämmelser Kapitel 8: Instruktionerna i den aktuella domarmanualen utgiven av SAFF gäller här.*

## AVSNITT 3. Umpire

### **Grundläggande ansvar**

PARAGRAF 1. a. Umpire har beslutsrätt över spelarutrustning.

- b. Umpire ansvarar för linjespel på båda sidor av den neutrala zonen, linjespelarnas regelgenlighet nedåt plan, defensiva signaler, och om passningar och sparkar passerar den neutrala zonen. Han ansvarar också för bollstartens regelgenlighet, att räkna offensiva spelare och att korrekt utmäta straff.

- c. Umpire kommer att påminna Huvuddomaren om hur mycket tid som är kvar under varje period.

### **Position**

- PARAGRAF 2. a. Umpires inledande position vid bollinjespel är fem till sju yards bortom den neutrala zonen, där han justerar sin position för att undvika störning av spelarnas rörelser.
- b. Umpires position vid frisparkar är med sparkaren. På ett fyrmannalag, ställer han sig vid pressbox-sidlinjen på sparkarens skiljelinje.

## AVSNITT 4. Huvudlinjedomaren

### **Grundläggande ansvar**

- PARAGRAF 1. a. Huvudlinjedomaren ansvarar för skötseln av linje att nå-visaren och försöksvisaren. Han instruerar ett lag bestående av minst två biträden och en tredje person som sköter linjen att nå- och försöksvisaren utanför sidlinjen mitt emot press box. Försöksvisaren markerar fotbollens position.
- b. Huvudlinjedomaren har beslutsrätt över den neutrala zonen och bollinje-uppställningsregelbrott.
- c. Huvudlinjedomaren anger framåtrörelsens främsta punkt till Huvuddomaren eller Umpire och håller reda på försöksnumret.
- d. När bollen passerar den neutrala zonen på hans sida av spelplanen, avgör Huvudlinjedomaren spelets regelenlighet kring bollen.

### **Position**

- PARAGRAF 2. a. Huvudlinjedomarens inledande position vid bollinjespel är i den neutrala zonen mitt emot pressbox vid sidlinjen.
- b. Huvudlinjedomarens utgångsposition vid avsparkar på ett sex- eller sju mannalag är vid det mottagande lagets mållinje, mitt emot pressboxen. På ett fyr- eller femmannalag, är Huvudlinjedomarens position på det mottagande lagets skiljelinje, mitt emot pressboxen.

*Förra årets Tävlingsbestämmelser Kapitel 8: Instruktionerna i den aktuella domarmanualen utgiven av SAFF gäller här.*

## AVSNITT 5. Linjedomaren

### Grundläggande ansvar

PARAGRAF 1. a. Linjedomaren har beslutsrätt över den neutrala zonen och bollinje-uppställningsregelbrott.

- b. Linjedomaren instruerar en ev. skötare av en alternativ försöksvisare som hjälper till att markera bollens position.
- c. När han är medlem i ett fyrmannalag, ansvarar Linjedomaren för matchtiden, övervakning av den som sköter matcharenans klocka och bollkallarna, och att räkna defensiva spelare.
- d. Linjedomaren anger framåtrörelsens främsta punkt till Umpire och Huvud-domaren.
- e. När bollen passerar den neutrala zonen på hans sida av spelplanen, avgör Linjedomaren spelets regelenlighet kring bollen.

### Position

PARAGRAF 2. a. Linjedomarens inledande position vid bollinjespel är i den neutrala zonen på spelplanens pressbox-sida vid sidlinjen.

- b. Som en medlem i ett fyrmannalag intar Linjedomaren sin inledande ställning 15 till 20 yards djupt i det defensiva bakfältet under bollinjesparksituationer.
- c. Linjedomarens utgångsposition vid avsparkar på ett fyr-, sex- eller sju-mannalag är vid det mottagande lagets mållinje på pressbox-sidan. Som medlem i ett femmannalag, är Linjedomarens position på det sparkande lagets skiljelinje.

*Förra årets Tävlingsbestämmelser Kapitel 8: Instruktionerna i den aktuella domarmanualen utgiven av SAFF gäller här.*

## AVSNITT 6. Fältdomaren

### Grundläggande ansvar

PARAGRAF 1. a. Fältdomaren ansvarar för att iaktta tillåtna mottagare, sparkar och passningar på sin sida av spelplanen.

- b. Fältdomaren biträder bakdomare med att räkna defensiva spelare och dömer om bollens status i sitt område.
- c. Fältdomaren ansvarar för bollkallarna på sin sida av spelfältet i ett sex- eller sju-mannalag.

**Position**

- PARAGRAF 2. a. Vid bollinjespel, intar Fältdomaren på ett sex- eller sjuannalag ställning ungefär 20 yards bakom den neutrala zonens defensiva sida på pressbox-sidan av spelplanen med sin inledande position vid sidlinjen.
- b. Vid frisparkar på ett sex- eller sjuannalag, intar Fältdomaren ställning på sidlinjen vid det mottagande lagets skiljelinje.

*Förra årets Tävlingsbestämmelser Kapitel 8: Instruktionerna i den aktuella domarmanualen utgiven av SAFF gäller här.*

## AVSNITT 7. Sidodomaren

**Grundläggande ansvar**

- PARAGRAF 1. a. Sidodomaren ansvarar för matchtidtagningen och iakttagelse av tillåtna mottagare, sparkar och passningar på sin sida av spelplanen.

*Förra årets Tävlingsbestämmelser Kapitel 8: Instruktionerna i den aktuella domarmanualen utgiven av SAFF gäller här.*

- b. Sidodomaren ansvarar för dömandet om bollens status i sitt område.
- c. Sidodomaren ansvarar för bollkallarna på sin sida av spelfältet i ett sex- eller sjuannalag.

**Position**

- PARAGRAF 2. a. Vid bollinjespel, intar Sidodomaren på ett sex- eller sjuannalag ställning ungefär 20 yards djupt på den neutrala zonens defensiva sida mitt emot pressboxen med sin inledande position vid sidlinjen.
- b. Vid frisparkar, är Sidodomaren på ett sjuannalag vid det mottagande lagets skiljelinje på Huvudlinjedomarens sidlinje. På ett sexmannalag är Sidodomaren vid det sparkande lagets skiljelinje.

*Förra årets Tävlingsbestämmelser Kapitel 8: Instruktionerna i den aktuella domarmanualen utgiven av SAFF gäller här.*

- c. Sidodomaren på ett sjuannalag hjälper Umpire genom att tjäna som en "andra" Umpire under extrapoängsförsök och sparkmål.

## AVSNITT 8. Bakdomare

### Grundläggande ansvar

PARAGRAF 1. a. Bakdomarens ansvar inkluderar att räkna det defensiva laget, att ta tiden för 25-sekundersräkningen, att döma vid långa passningar och sparkar, och bollens status i hans område.

- b. Bakdomaren iakttar tillåtna mottagare som lämnar den neutrala zonen.
- c. Bakdomaren ansvarar för bollkallarna på femmannalag.

### Position

PARAGRAF 2. a. Vid bollinjespel, intar Bakdomaren på ett fem- eller sjuannalag ställning ungefär 20 till 25 yards bortom den neutrala zonen och djupare än det defensiva bakfältet. Positionen i sidled avgörs av närvaron av en Fältdomare och Sidodomare.

- b. Vid frisparkar, står Bakdomaren på ett sjuannalag vid sidlinjen på det sparkande lagets skiljelinje på pressbox-sidan. Som medlem i ett femmannalag, intar han ställning vid 10-yardlinjen på pressbox-sidans sidlinje.

*Förra årets Tävlingsbestämmelser Kapitel 8: Instruktionerna i den aktuella domarmanualen utgiven av SAFF gäller här.*

---

# Straffsammanfattning

---

**Teckenförklaring:** "T" hänvisar till domarteckenummer (se sidorna AFR-149 och 150); "R" är regelnumret; "A" är avsnittsnumret; "P" är paragrafnumret; "SID" är sidnumret (AFR- ).

## FÖRSÖKSFÖRLUST

	T	R	A	P	SID
Illegal bollinjespark [också fem yards] .....	31*	6	3	10	90
Illegal överräkning av bollen framåt [också fem yards] .....	35*	7	1	6	98
Planerad lös boll [också fem yards] .....	19*	7	1	7	98
Att avsiktligt kasta en bakåtpassning utanför spelfältet [också fem yards] .....	35*	7	2	1	99
Illegal framåtpassning av Lag A [också fem yards] .....	35*	7	3	2	101
Avsiktlig bortkastning av en framåtpassning .....	36*	7	3	2	101
Framåtpassning illegalt berörd av en spelare utanför spelfältet .....	16*	7	3	4	101
Illegalt bollslag [också 15 yards] (se undantag) .....	31*	9	4	1	127
Illegalt sparkande av bollen [också 15 yards] (se undantag) .....	31*	9	4	4	127

## FEM YARDS STRAFF

Förändring av spelytan för en fördel .....	27	1	2	9	27
Oriktiga nummer eller illegal uppställning .....	23	1	4	2	30
Regelbrott vid slantsinglingen .....	19	3	1	1	62
Publikoljud .....	21	3	3	3	72
Spelfördröjning efter att tre timeouter är förbrukade .....	21	3	4	2	76
Illegal spelfördröjning .....	21	3	4	2	76
Att föra en död boll framåt .....	21	3	4	2	76
Störande offensiva signaler .....	21	3	4	2	76
Regelbrott vid avbyte .....	22	3	5	2	77
Bollen satt i spel före spelklarsignalen .....	19	4	1	4	80
Att överskrida 25-sekundersräkningen .....	21	4	1	5	80

\* Också Signal 9.

	T	R	A	P	SID
Blockering av Lag A under en frispark .....	19	6	1	2	86
Brott mot regeln om frisparksuppställning .....	18,19	6	1	2	86
Spelare utanför spelfältet när bollen är .....	19	6	1	2	86
Lag A spelare kliver illegalt utanför spelfältet (frispark) .....	19	6	1	2	86
Frispark utanför spelfältet (eller valmöjlighet 30 yards) .....	19	6	2	1	88
Illegal spark (också försöksförlust om av Lag A) .....	31*	6	3	10	90
Lag A spelare kliver illegalt utanför spelfältet (bollinjespark).....	19	6	3	12	91
Att ta mer än två steg efter en skyddad mottagning.....	21	6	5	2	92
Illegal bollstart.....	19	7	1	1	94
Bollstarternas position och bolljustering .....	19	7	1	3	96
Lag A inte innanför nioyardsmarkeringarna efter spelklarsignalen.....	19	7	1	3	96
För tidig start eller spelstartsimulering .....	19	7	1	3	96
Bollinjeuppställningsbrott.....	19	7	1	3	96
Offensiv offside vid bollstarten.....	19	7	1	3	96
Spelare utanför spelfältet vid bollstarten .....	19	7	1	3	96
Offensiv spelare illegalt i rörelse vid bollstarten .....	20	7	1	3	96
Ingen enskudspaus i ett skiftspel .....	20	7	1	4	98
Defensiv offside .....	18	7	1	5	97
Interference med motståndare eller boll.....	18	7	1	5	97
Illegal överräkning av bollen framåt [också försöksförlust om av Lag A].....	35*	7	1	6	98
Planerad lös boll [också försöksförlust].....	19*	7	1	7	98
Avsiktlig bakåtpassning utanför spelfältet [också försöksförlust om av Lag A] .....	35*	7	2	1	99
Spelare på bollinjen tar emot bollstarten.....	19	7	2	3	99
Illegal framåtpassning [också försöksförlust om av Lag A] .....	35*	7	3	2	101
Otillåten mottagare nedåt plan .....	37	7	3	10	105
Framåtpassning illegalt berörd.....	16	7	3	11	105
Defensivt hjälmtag [också 15 yards] .....	45	9	1	2	116
Sparkaren eller bollhållaren påsprungen .....	30	9	1	3	117
Sidlinje-/Tränarlinjebrott [också 15 yards] .....	29	9	1	5	119
Flätad interference eller att hjälpa springaren .....	44	9	3	2	122

\* Också Signal 9.

	T	R	A	P	SID
<b>10 YARDS STRAFF</b>					
Spelfördröjning av hemmalaget.....	21	3	4	1	75
Illegalt bruk av händer eller armar (offensiva laget).....	42	9	3	3	123
Fasthållning eller hinder (offensiva laget) .....	42	9	3	3	123
Illegal blockering i ryggen (offensiva laget) .....	43	9	3	3	124
Låsta händer .....	42	9	3	3	123
Illegalt bruk av händer (defensiva laget).....	42	9	3	4	125
Fasthållning eller hinder (defensiva laget) .....	42	9	3	4	125
Illegal blockering i ryggen (defensiva laget).....	43	9	3	4	125
Fasthållning eller hinder (lös boll).....	42	9	3	6	126

## 15 YARDS STRAFF

Att märka bollen .....	27	1	3	3	29
Nummerbyte .....	27	1	4	2	30
Illegal signalutrustning [också utvisning] .....	27	1	4	8	39
Lag ej spelklart vid början av någon halvlek .....	21	3	4	1	75
Simulerade avbyten .....	22, 27	3	5	2	77
Sparkmottagningsinterference .....	33	6	4	1	91
Illegal blockering av den som ger tecken för skyddad mottagare .....	40	6	5	4	93
Att tackla eller blockera skyddad mottagare .....	38	6	5	5	93
Offensiv passningsinterference.....	33	7	3	8	103
Defensiv passningsinterference [första försök].....	33	7	3	8	103
Kontinuerlig kontakt med motståndares hjälm [första försök].....	38	9	1	2	116
Slag, spark, slag med knäet, slag med armbågen, o.s.v. [första försök] .....	38	9	1	2	116
Knäträff, slag med öppen hand, o.s.v. [första försök].....	38	9	1	2	116
Krokben [första försök] .....	46	9	1	2	116
Clipping [första försök] .....	39	9	1	2	116
Påhopp [första försök].....	38	9	1	2	116
Tackling utanför spelfältet [första försök] .....	38	9	1	2	116
Att hopp över ( <i>hurdling</i> ) [första försök].....	38	9	1	2	116

\* Också Signal 9.



	T	R	A	P	SID
Hjälmtag [första försök] [också fem yards] .....	38, 45	9	1	2	116
Hjälmtag av det offensiva laget.....	38, 45	9	1	2	116
Knuff eller slag med hjälmen [första försök].....	24	9	1	2	116
Tydligen icke mottagningsbar passning [första försök].....	38	9	1	2	116
Ruffing mot passaren [första försök].....	34	9	1	2	116
Slag med hjälmens övre del [första försök] .....	24	9	1	2	116
Hjälm tackling [första försök] .....	24	9	1	2	116
Saxblockering [första försök] .....	41	9	1	2	116
Blockering nedanför midjan [första försök] .....	40	9	1	2	116
Att springa på en motståndare utanför spelet [första försök].....	38	9	1	2	116
Att kliva på en motståndare för att få en fördel [första försök].....	38	9	1	2	116
Illegal kontakt med bollstartern [första försök].....	38	9	1	2	116
Att hoppa .....	38	9	1	2	116
Att blockera en frisparkare.....	40	9	1	3	118
Ruffing mot sparkaren eller bollhållaren [första försök].....	38, 30	9	1	3	117
Att simulera ruffad eller påsprungen .....	27	9	1	3	118
Avbytare stör .....	27	9	1	4	118
Illegalt deltagande.....	28	9	1	4	118
Sidlinje-/Tränarlinjebrott [också fem yards] .....	29	9	1	5	119
Obscent eller vulgärt språkbruk .....	27	9	2	1	120
Personer illegalt på spelplanen .....	27	9	2	1	120
Spelare återlämnar inte bollen till domare.....	27	9	2	1	120
Skapande av illvilja .....	27	9	2	1	120
Osportsligt uppförande .....	27	9	2	1	120
Personer lämnar lagområdet .....	27	9	2	1	121
Illegal återkomst av utvisad spelare.....	27	9	2	1	121
Ovåsen från personer som lyder under reglerna .....	27	9	2	1	120
Att gömma bollen .....	27	9	2	2	121
Simulerad ersättningar eller avbyten .....	27	9	2	2	121
Utrustning för att förvirra motståndare.....	27	9	2	2	121
Avsiktlig kontakt med en domare [också utvisning] .....	27	9	2	4	122
Defensiva begränsningar .....	27	9	3	5	126
Illegalt slag mot lös boll [också försöksförlust].....	31*	9	4	1	127

\* Också Signal 9.

	T	R	A	P	SID
Illegalt bollslag mot en bakåtpassning .....	31	9	4	1 & 2	127
Slag mot boll i besittning av spelare i besittning.....	31	9	4	3	127
Illegalt sparkande av bollen [också försöks- förlust].....	31*	9	4	4	127
Slagsmål [också utvisning] .....	27, 38, 47	9	5	1	128

## STRAFF PÅ HALVA AVSTÅNDET TILL MÅLLINJEN

Om avståndsstraffet överstiger halva avståndet (utom vid defensiv passningsinterference).....	—	10	2	3	134
--	---	----	---	---	-----

## DET FÖRORÄTTADE LAGETS BOLL VID REGELBROTTPUNKTEN

Defensiv passningsinterference (om mindre än ett 15 yards straff) [första försök].....	33	7	3	8	103
---	----	---	---	---	-----

## LAGTIMEOUT FÖR EN FÖRSEELSE

Att inte ha på sig obligatorisk utrustning .....	23	1	4	4	33
	23	1	4	6	38
Bruk av illegal utrustning .....	23	1	4	5	37
Publikoljud.....	21	3	3	3	72
Huvudtränarkonferens.....	21	3	3	4	72
Illegala skodubbar.....	23	9	2	2	121

## FÖRSEELSE

Illegal beröring av en frispark av det sparkande laget.....	16	6	1	3	87
Illegal beröring av en bollinjespark .....	16	6	3	2	89
Bollinjesparkslagsundantaget .....	16	6	3	11	91

## UTVISNING

Förbjuden signalutrustning.....	47	1	4	8	39
---------------------------------	----	---	---	---	----

\* Också Signal 9.

	T	R	A	P	SID
Bruk av tobak .....	47	1	4	11	40
Hänsynslösa regelbrott .....	47	9	1	1	113
Två osportsliga uppföranderegulbrott .....	47	9	2	1	120
Illegala skodubbar.....	47	9	2	2	121
Att träffa en domare .....	47	9	2	4	122
Slagsmål .....	47	9	5	1	128

## AUTOMATISKA FÖRSTA FÖRSÖK (DEFENSIVA REGLBROTT)

Passningsinterference.....	33	7	3	8	103
Slag, spark, slag med knäet, slag med arm- bågen, o.s.v. ....	38	9	1	2	116
Knäträff, slag med öppen hand, o.s.v. ....	38	9	1	2	116
Påhopp .....	38	9	1	2	116
Krokben .....	46	9	1	2	116
Clipping.....	39	9	1	2	116
Att hoppa över ( <i>hurdling</i> ) .....	38	9	1	2	116
Tackling utanför spelfältet .....	38	9	1	2	116
Hjälmtag av det defensiva laget [15 yards] .....	38, 45	9	1	2	116
Knuff eller slag med hjälmen .....	24	9	1	2	116
Hjälmtackling.....	24	9	1	2	116
Att springa på en motståndare utanför spelet.....	38	9	1	2	116
Slag med hjälmens övre del.....	24	9	1	2	116
Ruffing mot passaren .....	34	9	1	2	116
Att tackla mottagaren av en icke-mottagningsbar passning .....	38	9	1	2	116
Blockering nedanför midjan.....	40	9	1	2	116
Saxblockering .....	41	9	1	2	116
Att kliva, hoppa eller stå på en motståndare .....	38	9	1	2	116
Kontinuerlig kontakt med motståndares hjälm.....	38	9	1	2	116
Illegal kontakt med bollstartern.....	38	9	1	2	116
Ruffing mot sparkaren eller bollhållaren .....	38, 30	9	1	3	117
Illegal kontakt med tillåten mottagare.....	38	9	3	4	125
Slagsmål [också utvisning].....	27, 38, 47	9	5	1	128

\* Också Signal 9.

	T	R	A	P	SID
<b>"OM TVIVEL RÅDER"-REGLER</b>					
Mottagning eller återhämtning inte lyckad .....	2	2	7	43	
Blockering nedanför midjan.....	2	3	2	44	
Saxblockering.....	2	3	3	44	
Blockering i ryggen.....	2	3	4	44	
Bollen ej berörd vid spark eller framåtpassning .....	2	10	4	46	
Bollen är oavsiktligt sparkad (berörd).....	2	15	1	48	
Framåtpassning i stället för bakåtpassning .....	2	19	2	51	
Framåtpassning och inte fummel .....	2	19	2	51	
Framåtpassningen är mottagningsbar .....	2	19	4	51	
Stanna klockan för skadad spelare .....	3	3	5	73	
Framåtrörelsen har stannat.....	4	1	3	79	
Sparkmottagningsinterference .....	6	4	1	91	
Rimlig chans att ta emot.....	7	3	2	101	
Det är en mottagningsbar framåtpassning.....	7	3	8	103	
Touchback i stället för självmål .....	8	5	1	110	
Vridning, vändning eller dragning av hjälmen (hjälmöppning) .....	9	1	2	117	
Sparkaren är ruffad i stället för påsprungen .....	9	1	3	117	

## HUVUDDOMARENS GODTYCKE

Straff för illegal störning .....	9	1	4	118	
Straff för ojusta handlingar .....	9	2	3	122	

# Officiella domartecken

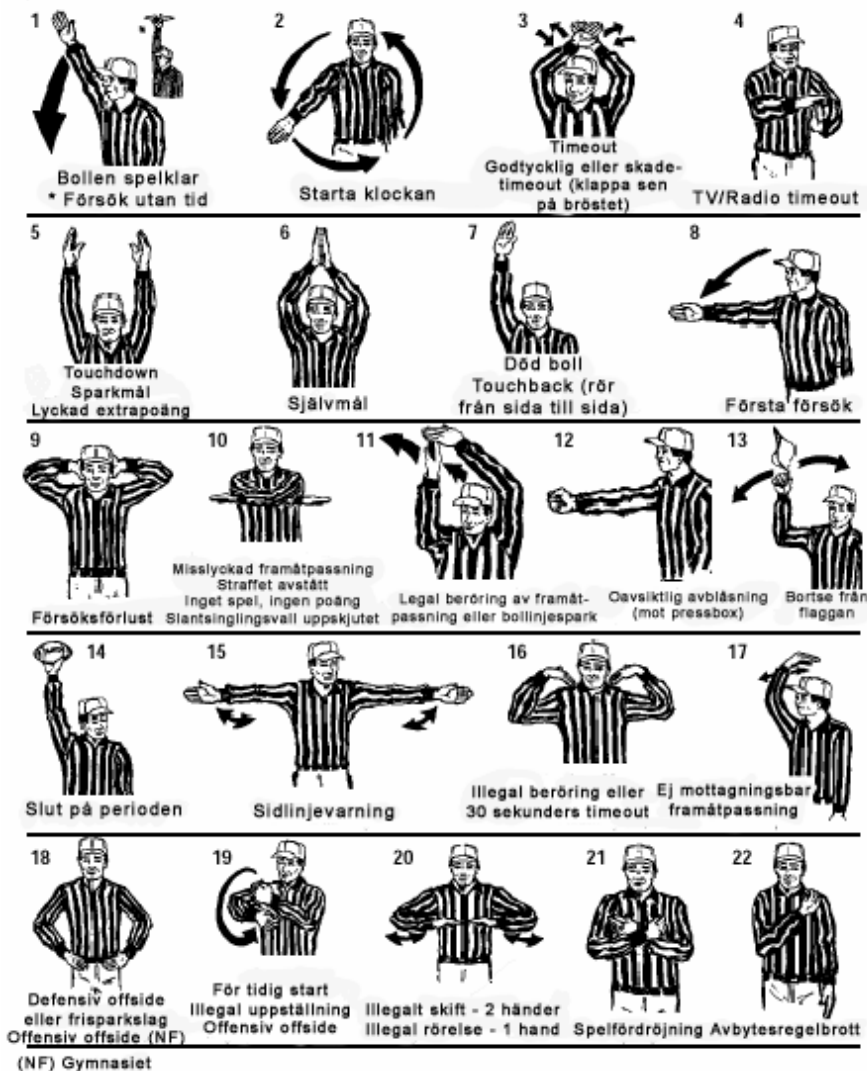

(NF) Gymnasiet

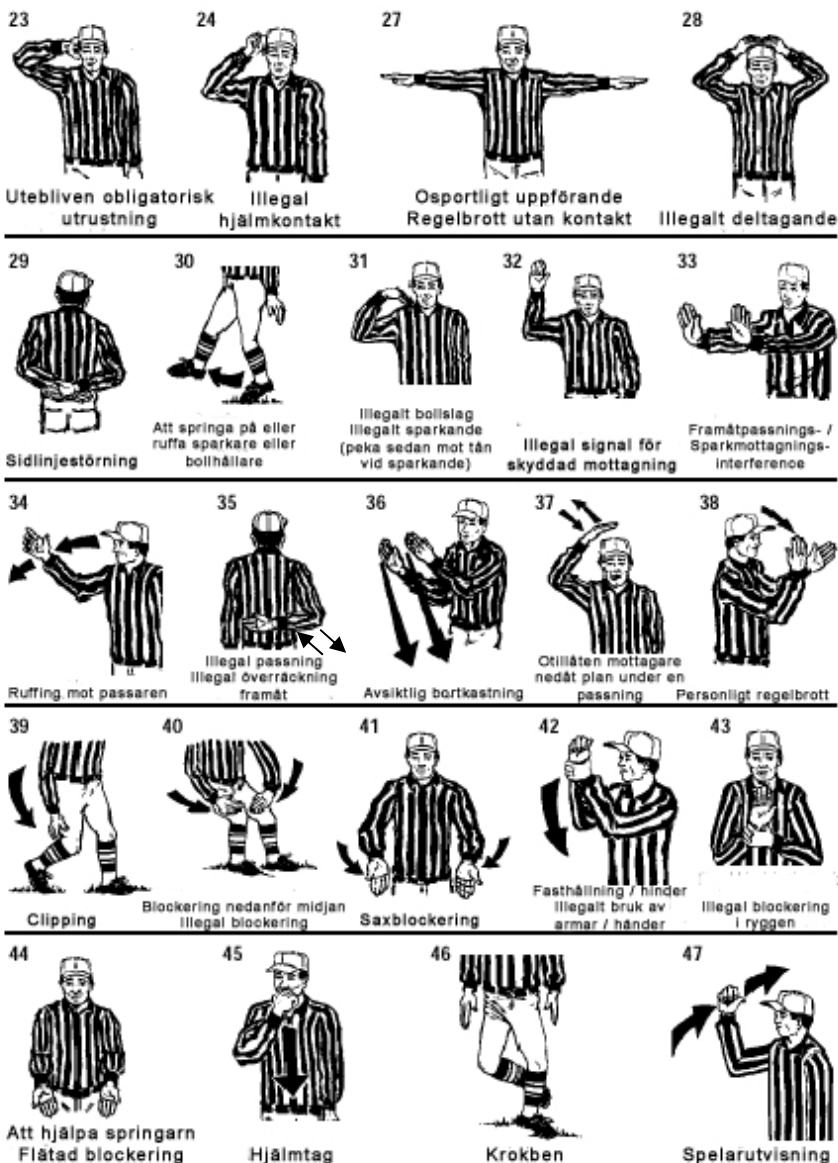

OBS: Teckenumren 25 och 26 är för framtidsutveckling.

---

# Bilaga A

## Riktlinjer för domare vid en allvarlig spelarskada på fältet

---

1. Spelare och tränare måste gå till och stanna i bänkområdet. Hänvisa spelare och tränare i enlighet med detta. Se alltid till att det finns tillräcklig sikt mellan medicinsk personal och tillgänglig akutpersonal.
2. Försök att hålla spelarna på betydligt avstånd från den allvarligt skadade spelaren eller de allvarligt skadade spelarna.
3. Tillåt inte en spelare att vända på en skadad spelare.
4. Tillåt inte spelare att biträda en medspelare som ligger på fältet; dvs. att ta av hjälmen eller hakbandet, eller att försöka underlätta andningen genom att höja midjan.
5. Tillåt inte spelare att dra en skadad medspelare eller motståndare från en spelarhög.
6. När den medicinska personalen börjar hjälpa en skadad spelare, bör alla medlemmar i domarlaget kontrollera hela spelfältets omgivning och lagpersonal, och låta den medicinska personalen utföra arbetet utan störning eller inblandning.
7. Spelare och tränare bör på lämpligt sätt kontrolleras för att undvika att de beställer medicinska tjänster från idrottstränare eller lagläkare, eller upptar deras tid med att utföra sådana tjänster.

**OBS:** Domare bör ha hyfsad kunskap om var akutpersonalens utrustning finns vid alla arenor.

(NCAA:s fotbollregelnämnd uttrycker tacksamhet till National Football League för utvecklingen av dessa riktlinjer.)

---

# Bilaga B

## Tillvägagångssätt vid begäran om undantag från Regel 1-4-5-s (genomskinligt ögonskydd)

---

Om en institution önskar att begära ett undantag från Regel 1-4-5-s så att en eller flera spelare får legalt bära ett icke-genomskinligt ögonskydd, blir den ombedd att vidta de följande stegen:

1. Titta igenom listan över de diagnoser som troligtvis inte kommer att bli godkända som undantag på den nästa sidan.
2. Om du tror att ett undantag är påkallat, v.g. och ringa Nicole Boles vid NCAA:s nationella kontor, +1-317-917-6222.
3. NCAA kommer att skicka institutionen en blankett för begäran av undantag, som institutionen fullständigt måste fylla i (inkl. alla signaturer).
4. När institutionen har ifyllt all den nödvändiga informationen, kommer huvudtränaren att skydda information och sedan avgöra om och när den blir offentlig information.
5. Huvudtränaren måste ha denna information på plats för huvuddomarens granskning vid varje match då ögonskyddet blir buren.

### Diagnoser som troligen inte blir godkända som undantag

- Hjärnskakning eller symptom som tyder på hjärnskakning
- Syndrom efter en hjärnskakning
- Huvudvärk utan ett underliggande tillstånd som kan godkännas
- Migränhuvudvärk utan acceptabel behandlingsdokumentation



- Fotofobi utan ett underliggande medicinskt och/eller ögontillstånd som kan godkännas
- Torra ögon eller tårhinnesotillräcklighet
- Tårande ögon
- Anisocoria
- Konjunktivit
- Blefaritis
- Bruk eller överbruk av kontaktlinser
- Behov av ett icke-genomskinligt ögonskydd utan ett tillstånd som kan godkännas
- Ett tillstånd som kan godkännas grundad enbart på en normal ögonundersökning

---

# Bilaga C

## Riktlinjer för matchdomare och matchadministration att använda vid åska

---

Avsikten med den här bilagan är att ge information till dem som fattar beslut om att inställa och återuppta matcher pga. åska.

1. Personalen på *National Severe Storms Laboratory (NSSL)* starkt rekommenderar att alla individer bör ha lämnat matcharenan och nått fram till en säker byggnad eller ett säkert ställe när den person som övervakar vädret konstaterat ett blixt-till-åska förhållande på 30 sekunder (lika med blixt som är 9,5 km. borta). Den här rekommendationen utvecklades som ett praktiskt sätt att göra en bedömning i situationer då andra resurser, såsom teknologi och instrument, inte är tillgängliga.

Det finns dessutom en mindre men ändå verklig risk när åska är närvarande t.o.m. vid större avstånd. Tyvärr kan inte dagens vetenskap spå var åskan ska slå ned nästa gång inom radien.

2. Att blå himmel finns och regn saknas är inte skydd från åska. Åska kan slå ned upp till 16 km ifrån regnområdet — och emellanåt gör den det. Det måste inte regna när åskan slår till.
3. När man funderar på att återuppta en match, rekommenderar NSSL:s personal att alla borde i bästa fall vänta minst 30 minuter efter den sista blixten eller åskan innan man återvänder till aktivitetsfältet.
4. Om de finns tillgängliga, bör elektroniska detektorer användas som extra-verktyg för att bestämma vädrets svårighetsgrad. Sådan utrustning bör dock inte användas som den enda källan när man funderar på att avsluta spel.

(Informationen är hämtad från *NCAA Sports Medicine Handbook* och *NCAA Championships Severe Weather Policy*)

---

# Regelindex

---

25-sekundersklocka: 3-2	68		
Administrativa regler	15		
Antal spelare: 1-1	19		
Återhämtning, definition: 2-2	42		
Avbrutet spel: 4-1	81		
Avbytare, definition: 2-27	58		
Avbyten			
Begränsningar: 3-5	77		
Legala: 3-5	77		
Rutiner: 3-5	77		
Avgränsningslinjer: 1-2	22		
Avsikligt föra en död boll framåt			
Definition: 2-5	45		
Förbjudet: 3-4	76		
Avspark: 2-15	49		
Avstå straff: 10-1	132		
Back: 2-27	57		
Bakåt, definition: 2-8	46		
Bakåtpassning			
Återhämtad på marken: 7-2	100		
Definition: 2-19	51		
Mottagen i flykten: 7-2	100		
Utanför spelfältet: 7-2	101		
Bakdomaren, uppgifter: 11-8	144		
Bakom, definition: 2-8	46		
Baspunkten: 2-25	55		
Beröring, definition: 2-10	47		
Besittning efter ett straff: 5-2	85		
Besittning: 2-2	42		
Blockering i ryggen			
Definition: 2-3	44		
Förbjuden: 9-3	126		
Blockering nedanför midjan			
Blockering nedanför midjan: 9-1	116		
Definition: 2-3	43		
Blockering: 2-3, 9-3	43, 124		
Blödande spelare: 3-3	74		
Bollen			
Återlämning till domare: 9-2	122		
Att torka: 1-3	27		
Byte: 1-3	28		
Färg: 1-3	27		
Märkning: 1-3	29		
		Specifikationer: 1-3	26
		Bollhållare: 2-27	56
		Bollinjen: 2-21	52
		Bollinjespark	
		Bakom den neutrala zonen: 6-3	89
		Bakom mållinjen: 6-3	91
		Blockerad: 2-10	47
		Bollslag bakom mållinjen: 6-3	91
		Bortom den neutrala zonen: 6-3	90
		Definition: 2-15	49
		Illegal beröring: 6-3	90
		Legala och illegala: 6-3	91
		Mottagning eller återhämtning: 6-3	90
		Tvingad beröring: 6-3	90
		Uppställning: 2-15	50
		Utanför spelfältet: 6-3	91
		Utmätningsspunkten efter en bollinjespark: 10-2	135
		Bollinjespel	
		Definition: 2-21	52
		Hur det börjar: 7-1	95
		Inte i ett sidoområde: 7-1	95
		Uppställning: 7-1	97
		Bollslag	
		Bakåtpassning: 9-4	129
		Boll i besittning: 9-4	130
		Definition: 2-10	46
		Lös boll: 9-4	129
		Bollstart	
		Bollen måste vara stilla: 7-1	95
		Definition: 2-23	52
		Vem som får ta emot: 7-1	97
		Bollstarter, position: 7-1	95
		Bollstarter: 2-27	58
		Bortom, definition: 2-8	46
		Brytning: 2-2	42
		Clipping	
		Definition: 2-4	44
		Förbjuden: 9-1	115
		Defensiva laget	
		Definition: 2-27	56
		Krav: 7-1	98
		Definitioner: 2	41
		Död boll	
		Blir spelbar: 4-1	79

Definition: 2-2	41	Försöksserie	
Förklarad: 4-1	80	Försökskontinuitet: 5-1	84
Dödbollspunkten: 2-25	53	När en serie utdelas: 5-1	83, 155
Domare		Framåt, definition: 2-8	46
Beslutsrätt och uppgifter: 11-1	138	Framåtpassning	
Domartecken	152, 153	Att återfå tillåtelse: 7-3	103
Minst fyra: 11-1	138	Definition: 2-19	51
Droppspark: 2-15	49	Ej mottagningsbar: 9-1	117
Etiska regler	12	Illegal beröring: 7-3	107
Extrapoängsförsök		Illegal kontakt: 7-3	103
Definition: 8-3	109	Illegal: 7-3	101
Nästa spel: 8-3	111	Interference: 7-3	103
Omspel: 8-3	110	Legal: 7-3	101
Poängvalör: 8-1	108	Lyckad: 7-3	103
Fältdomaren, uppgifter: 11-6	142	Marken: 7-3	101
Fältet		Misslyckad: 7-3	103
Diagram	17	Mottagningsbar: 2-19	52
Markeringar: 1-2	22	Otillåtna mottagare nedåt plan: 7-3	106
Mått: 1-2	21	Otillåtna mottagare: 7-3	102
Ytan: 1-2	26	Passerar den neutrala zonen: 2-19	51
Fältområden		Tillåtna mottagare: 7-3	102
Fältet: 2-31	60	Framättrörelse: 2-8, 5-1	46, 84
Målområden: 2-31	60	Framför, definition: 2-8	46
Spelfältet: 2-31	60	Framsta punkten, bollens: 4-2	82
Spelinhägnaden: 2-31	61	Frispark	
Spelplanen: 2-31	60	Bortom mållinjerna: 6-1	89
Spelytan: 2-31	61	Definition: 2-15	49
Fältutrustning, förbjuden: 1-4	38	Illegal beröring: 6-1	88
Färger		Skiljelinjor: 6-1	87
Kontrasterande: 1-4	30	Tvingad beröring: 6-1	88
Fasthållen spark: 2-15	49	Uppställning: 6-1	87
Fasthållning		Utänför spelfältet: 6-2	89
Defensiv: 9-3	127	Varifrån den blir sparkad: 6-1	87
Offensiv: 9-3	125	Vem får återhämta: 6-1	88
Faxar: 1-4	38	Vilande på marken: 6-1	88
Flätad interference: 9-3	125	Fummel	
Flätade ben: 7-1	97	Återhämtad på marken: 7-2	100
För tidig start: 7-1	96	Definition: 2-10	46
Förbi, definition: 2-8	46	Mottagen i flykten: 7-2	100
Fördrojning av halvlek: 3-4	75	Utänför spelfältet: 7-2	101
Föregående punkten: 2-25	53	Vem som får återhämta: 7-2	100
Förseelse, definition: 2-9	46	Godkända Domslut	
Försök		Definition: 2-1	41
Definition: 2-6	45	Gömma bollen: 9-2	123
När det börjar: 2-6	45	Händer och armar, bruk av	
När det slutar: 2-6	45	När bollen är i lagbesittning: 9-3	124
Försöket efter ett straff: 5-2	85	Handskar, definition: 1-4	35
Försöksförlust: 2-16	50	Hinder: 1-2	26

Hjälpm		Linjedomaren, uppgifter: 11-5	142
Definition: 1-4	31	Linjespelare	
Tag: 9-1	118	Definition: 2-27	57
Hjälmknuff: 9-1	117	Inre: 2-27	57
Hjälmtackling: 2-24, 9-1	53, 117	Lös boll	
Hjälpa springaren: 9-3	125	Lös boll: 2-2	41
Hopp: 9-1	118	Planerad: 7-1	99
Hoppa över: 2-14	48	Lyckad passning: 7-3	103
Huddle: 2-13	48		
Huvuddomaren, uppgifter: 11-2	139	Mål, definition: 1-2	24
Huvudlinjedomaren, uppgifter: 11-4	141	Mål, val: 3-1	62
Huvudtränarkonferens: 3-3	73	Mållinjer	
		Definition: 2-11	47
Illegal framåtpassning: 7-3	101	Positioner: 1-1	19
Illegal interference: 9-1	120	Målområden: 2-31	60
Illegalt bruk av händer och armar		Målstolparna, definition: 1-2	24
När bollen är i lagbesittning: 9-3	124	Markörer: 1-2	26
Innanför spelfältet, personer		Måta till bollens främsta punkt: 5-1	84
Förbjudna: 9-2	123	Match, beskrivning: 1-1	19
Interference		Matchavbrott: 3-3	71
I den neutrala zonen: 7-1	96	Matchklocka: 3-2	68
Med bollen: 7-1	98	Matchlängd	
Med chansen att ta emot en spark: 6-4	92	Högskolan: 3-2	66
Med passning: 7-3	103	Misslyckad beröring: 2-10	46
Publikoljud: 3-3	72	Misslyckad passning: 7-3	103
		Mörker: 3-2	67
Klockan, när den stannar: 3-2	69	Möta med knäet: 9-1	115
Klockan, när den startar: 3-2	68	Mottagning: 2-2	42
Knäa: 9-1	115		
Knytnäve, att slå med: 9-1	115	Nästa punkten: 2-25	53
Konferens, Huvudtränarkonferens: 3-3	73	Neutrala zonen: 2-17	50
Krokben: 2-28, 9-1	59, 115	Nioyardsmarkeringar: 2-11	47
Kroppsråmen: 2-3	44	Numrering, spelare: 1-4	29
Lag A och B: 2-27	56	Offensiva laget	
Lagkaptener: 1-1	20	Definition: 2-27	56
Lagområdet: 1-2	23	Krav: 7-1	95
Lagtimeouts		Officiella domartecken	153
30 sekunder: 3-3	74	Officiella domartecken	152
30-sekundersvarsel: 3-3	75	Offside	
Ej överstiger 1½ minuter: 3-3	74	Defensiv: 2-18	50
Längd: 3-3	74	Offensiv: 2-18	50
Måste beviljas: 3-3	73	Ojuste klocktaktik: 3-4	76
Meddelande till huvudtränaren: 3-3	75	Om tvivel råder-regler	151
Låtsasanfall: 7-1	96	Osportsligt uppförande: 9-2	121
Legal framåtpassning: 7-3	101	Överräkning av bollen framåt	
Levande kraft: 8-7	114	Bakom linjen: 7-1	99
Linje att nå		Bortom linjen: 7-1	99
Linje att nå: 5-1	84	Definition: 2-12	48
Visaren: 1-2	25	Övervakning av matchen: 1-1	19

Påhopp: 9-1	117	Efter ett misslyckat sparkmål: 8-4	112
Passaren: 2-27	57	Efter ett regelbrott: 10-2	136
Passning, definition: 2-19	51	Efter ett sparkmål: 8-4	112
Passningsbrytning: 2-2	42	Före klarsignalen: 4-1	79
Perioder		Saxblockering	
Extra: 3-1	63	Definition: 2-3	44
Hur de börjar: 3-1	62	Förbjuden: 9-1	118
Personer som lyder under reglerna: 1-1	20	Sidlinjerna: 1-2	21
Personliga regelbrott: 9-1	115	Sidodomaren, uppgifter: 11-7	143
Poängställningen		Sidoområden: 1-2	22
Huvuddomaren är den enda auktoriteten: 11-2	139	Signalutrustning, förbjuden: 1-4	38
Poängvälörer		Självmål	
Extrapoängsförsök: 8-1	108	Ansvar: 8-7	114
Självmål: 8-1	108	Definition: 8-5	112
Sparkmål: 8-1	108	Levande kraft: 8-7	114
Touchdown: 8-1	108	Nästa spel: 8-5	113
Publikoljud: 3-3	72	Poängvälör: 8-1	108
Punkten där sparken slutar: 2-25	54	Skadetimeout: 3-3	73
Punkten där språnget slutar: 2-25	54	Skifte, definition: 2-22	52
Punkten efter en bollinjespark: 2-25	56	Skifte, enssekundspaus: 7-1	97
Punkten innanför spelfältet: 2-25	54	Skiljelinjer: 2-11, 6-1	47, 87
Punkten utanför spelfältet: 2-25	54	Skyddad mottagning	
Punkter att särskilt beakta	8	Definition: 2-7	45
Punkter: 2-25	53	Signaler: 2-7	45
Punt: 2-15	49	Skyddad mottagning: 6-5	93
Pyloner: 1-2	25	Slå med	
Regelbrott		Foten eller nedre delen av benet: 9-1	115
Av samma lag: 10-1	132	Handens nedre del, baksida eller sida: 9-1	115
Definition: 2-9	46	Knäppta händer, armbågen: 9-1	115
När de blir bestraffade: 10-1	132	Slagsmål	
När de blir inrapporterade: 10-1	132	Definition: 2-32	61
Som slår ut varandra: 10-1	132	Straff: 9-5	130
Regelbrott utan kontakt: 9-2	121	Slantsinglingen: 3-1	62
Regelbrottspunkten: 2-25	54	Slutlinjer: 2-31	60
Reklam: 1-2	22, 24, 26	Spark, definition: 2-15	48
Returspark: 2-15	50	Sparka en spelare: 9-1	115
Rörelse, illegal: 7-1	97	Sparkande av bollen, illegalt: 9-4	130
Ruffa eller springa på sparkaren eller bollhållaren: 9-1	119	Sparkar, legala och illegala: 2-15	48
Ruffing mot passaren: 9-1	118	Sparkare: 2-27	56
Samtidig mottagning eller återhämtning: 2-2	43	Sparkmål	
Sätta bollen i spel		Definition: 2-15	50
Definition: 4-1	79	Lyckat: 8-4	111
Efter en touchback: 8-6	113	Misslyckat: 8-4	112
Efter en touchdown: 8-3	109	Nästa spel: 8-4	112
Efter ett extrapoängsförsök: 8-3	111	Poängvälör: 8-1	108
		Sparkställning: 2-15	49
		Spelare	
		Avbytt spelare: 2-27	58
		Definition: 2-27	57
		I luften: 2-27	57
		Spelarbrist: 2-27	58

Spelarnas nummer: 1-4	29	Bollinjespark: 6-3	90
Spelarnas positioner: 1-4	29	Frispark: 6-1	88
Spelarutrustning		Fummel: 7-2	100
Efterlevnad: 1-4	37	Illegal passning: 7-3	101
Illegal: 1-4	33	Legal passning: 7-3	102
Kontrasterande färger: 1-4	30	Tillhör, definition: 2-2	42
Obligatorisk: 1-4	31	Timeouter	
Tillagning och byte: 1-4	37	Begränsning (antal): 3-3	73
Spelavbrott: 3-3	69	För lagning: 1-4	37
Spelavbrott: 4-1	81	För skada: 3-3	73
Spelbar boll blir död: 4-1	79	Förseeelse: 3-3	74
Spelbar boll: 2-2	41	Huvuddomares: 3-3	71
Spelbenämning		Lagtimeouts: 3-3	73
Bollinjespark: 2-30	60	Längd: 3-3	74
Framåtpassning: 2-30	59	När de förklaras: 3-3	69
Frispark: 2-30	59	Spelares: 3-3	73
Sparkmål: 2-30	60	Uppskrivning: 3-3	69
Springspel: 2-30	60	Varsel till huvudtränaren: 3-3	75
Spelfältet: 2-31	60	Tobak, bruk av: 1-4	39
Spelfördröjning: 3-4	76	Touchback	
Spelklar, när bollen är det: 2-2, 4-1	42, 81	Ansvar: 8-7	114
Spelplan: 2-31	60	Definition: 8-6	113
Speltid		Levande kraft: 8-7	114
Förkortning: 3-2	67	Nästa spel: 8-6	113
Förlängning: 3-2	67	Touchdown	
Hur den mäts: 3-2	68	Definition: 8-2	108
Tidsjusteringar: 3-2	67	Nästa spel: 8-3	109
Under en match: 3-2	66	Poängvalör: 8-1	108
Speluppehåll		Tränarens försäkran: 1-4	38
Högskolematcher: 3-2	66	Tränarnas telefoner och hörlurar: 1-4	39, 40
Mellan halvlek: 3-2	66	Tränarrutan: 1-2	23
Mellan perioder: 3-2	66	Tröja: 1-4	32
Språkbruk: 9-2	121	Tvärinjer: 2-11	47
Springa på en motståndare: 9-1	92, 117		
Springaren: 2-27	58	Umpire, uppgifter: 11-3	140
Stora motståndarna: 7-1	98	Uppförande hos spelare och andra: 9	115
Straff		Uppföranderegler	15
Avslutat: 10-1	132	Uppnått avstånd: 5-1	84
Avstätt: 5-2, 10-1	85, 132	Uppställning, bollinjespel: 7-1	97
Definition: 2-20	52	Uppställning, frispark: 6-1	87
Straffsammanfattning	145	Utanför spelfältet	
Utmätning: 10-1	133	Bollen: 4-2	82
System för att bryta lika poängställning: 3-1	63	Framsta punkten: 4-2	82
		Hällen boll: 4-2	82
Tackling: 2-26	56	Punkten utanför spelfältet: 2-25	54
Tidtagarur		Spelare: 4-2	81
25-sekundersklockan: 2-29	59	Utanför spelfältet: 2-11	47
Matchklockan: 2-29	59	Utmätningsspunkt: 2-25	53
Tillåten att ta emot		Utvissad spelare: 2-27	58, 59
Bakåtpassning: 7-2	100	Utvissningsregelbrott: 9-1	115

Val av boll: 1-3	28
Vinnande lag: 1-1	19
Yardkedja och försöksvisare	
Markvisare: 1-2	26
Visare: 1-2	26
Yardlinje, definition: 2-11	47



---

## Del II:

# Regeltolkningar

---

En regeltolkning, eller Godkänt Domslut (G.D.), är ett officiellt beslut rörande ett givet faktaunderlag. Det har som syfte att åskådliggöra reglernas anda och tillämpning.

NCAA:s Fotbollsregelsomorganisationskommitté (*Football Rules Recodification Committee*), bestående av John Adams, Dotson Lewis, David Nelson och Jack Sprenger, omorganiserade reglerna och regeltolkningarna i enlighet med ett beslut av NCAA:s Regelnämnd under ett treårigt projekt som påbörjades 1985.

Arbetet under 1985 flyttade alla regeltolkningar som nästan var regler i sig in i regelboken, och arbetet under 1986 klassificerade alla tolkningar som godkända domslut. Det här var den fjärde omorganisationen på 55 år. 28 regler med romerska siffror nedbantades till 13 regler med arabiska siffror i 1930 och till 10 regler i 1949. Regel 11 lades till 1986. NCAA:s Officiella fotbollsregeltolkningar var en omarbetning som gjordes 1961 från E.C. Kriegers "Questions and Answers on the Football Rules".

Den amerikanska fotbollens etiska regler, som återfinns i Reglerna, bör studeras noggrant så att alla personer som är knutna till högskolefotboll förstår det beteende och praxis som är accepterat.

JOHN R. ADAMS, Sekreterare och regelredaktör

---

# Index över ändringarna i Godkända Domslut

---

## NYA GODKÄNDA DOMSLUT FÖR 2005

G.D. 2-3-3-V

G.D. 8-3-1-IV

G.D. 8-3-2-XII

G.D. 6-1-2-VII

## REDAKTIONELLA ÄNDRINGAR TILL DE GODKÄNDA DOMSLUTEN

G.D. 3-2-3-II

G.D. 7-3-2- I

G.D. 8-3-2-VIII

G.D. 6-1-2-V

G.D. 7-3-2- IX

G.D. 8-3-2-IX

G.D. 6-1-2-VI

G.D. 7-3-11- I

G.D. 8-3-2-X

G.D. 6-2-1-IV

G.D. 8-3-1-I

G.D. 8-3-2-XI

G.D. 6-2-2-1

G.D. 8-3-2-I

G.D. 9-1-2-I

G.D. 6-2-2- II

G.D. 8-3-2-II

G.D. 9-1-2-XVI

---

# REGEL 1

## Matchen, fältet, spelarna och utrustningen

---

### AVSNITT 3. Bollen

#### Administration och efterlevnad—PARAGRAF 2

##### Godkänt domslut 1-3-2

- I. Under fjärde försöket kommer sparkaren A1 in på fältet med en godkänd matchboll och ber Huvuddomaren att byta ut den med den boll som användes under det föregående försöket.

**DOM:** Utbyte av bollen tillåts inte.

### AVSNITT 4. Spelarna och spelarutrustningen

#### Spelarnas nummer—PARAGRAF 2

##### Godkänt domslut 1-4-2

- I. Vid fjärde försöket med åtta yards att nå skickar Lag A två avbytare in i matchen med nummer 21 och 33 som undantag till den obligatoriska nummerregeln, och de är legalt positionerade på sin bollinje mellan de spelare som är längst ut på bollinjen. Efter att bollen startas, kastar en Lag A-spelare, som står 15 yards bak i en bollinjesparkuppställning, en legal framåtpassning till en tillåten mottagare och man lyckas komma fram 10 yards på spelet.

**DOM:** Legal spel (*OBS:* Samma spel från en sparkmålsuppställning är legalt).

- II. Under ett försök, upptäcker man att ett lag har två spelare med samma nummer vid bollstarten.

**DOM:** Straff—Fem yards från den föregående punkten.

- III. A13 bär vid bollstarten ett nummer med ett bindestreck mellan ettan och trean. Numret ser ut så här: 1-3.

**DOM:** Straff—Fem yards från den föregående punkten.

- IV. A33, ett undantag till den obligatoriska nummerregeln, intar ställning på bollinjen bredvid end A88. Före bollstarten, skiftar A88 till en bakfältsposition samtidigt som flankern på linjens andra sida skiftar till en position vid linjens ände.

**DOM:** Eftersom A33 nu är en end, är han i en illegal position vid bollstarten (regelbrott vid spelbar boll).

- V. A33, ett undantag till den obligatoriska nummerregeln, intar ställning på bollinjen till vänster om bollstartern A85, som är vid linjens ände. Alla andra Lag A-spelare på linjen är till vänster om A33. Efter en ensekunds paus, skiftar alla spelare på linjen utom A85 legalt till bollens andra sida, med A33 nu i en ends position.

**DOM:** Om bollen startas med A33 i den här positionen, är det ett regelbrott. A33 måste vara mellan end-spelarna vid bollstarten.

### **Obligatorisk utrustning—PARAGRAF 4**

#### **Godkänt domslut 1-4-4**

- I. En eller flera spelare på ett lag har på sig tights (med rem under fötterna) som täcker deras ben.

**DOM:** Legal. Alla andra lagmedlemmar tillhörande det här laget måste också ha på sig tights eller knästrumpor med likadana färger. Alla lagmedlemmar på ett lag måste ha på sig strumpor eller benkläder som är likadana till färgen, design och längd. Alla lagmedlemmar på ett lag får ha på sig korta strumpor av samma färg, design och längd.

### **Illegal utrustning—PARAGRAF 5**

#### **Godkänt domslut 1-4-5**

- I. A33 bär en snusnäsduk (*eng: bandanna*) under sin hjälm, och en del av snusnäsduken sticker ut på hjälmens baksida.

**DOM:** Illegal. Snusnäsdukar får bäras under hjälmen så länge ingen del syns när hjälmen är påsatt. Den synliga snusnäsduken anses vara ett uniformstillbehör.

- II. Under en lagtimeout utdelat till Lag B, tar B33 av sig sin hjälm medan han är på spelfältet och har på sig en snusnäsduk.

**DOM:** Lag B tilldelas ytterligare en timeout. Om timeouten är förbrukade, kommer Lag B att bestraffas med fem yards från den nästa punkten (Regel 3-3-6 och 3-4-2-b-2).

### **Efterlevnaden av obligatorisk och illegal utrustning —PARAGRAF 6**

#### **Godkänt domslut 1-4-6**

- I. Under 25-sekundersräkningen, identifierar en domare en eller flera spelare som tydligen inte bär tandskyddet.

**DOM:** Trots att bollstarten eller frisparken är nära förestående, tilldelas en lagtimeout till den spelares lag (Regel 3-3-6). Om lagtimeouter är förbrukade, ut-

mäts ett femyardsstraff (Regel 3-4-2-b). Klockan börjar vid bollstart efter femyardsstraffet om inte en fördel p.g.a. ojuste klocktaktik är möjlig (Regel 3-4-3). Spelaren eller spelarna får stanna kvar i matchen om han eller de tar fram ett legalt tandskydd och matchen inte ytterligare blir fördröjd av den här handlingen.

---

# REGEL 2

## Definitioner

---

### AVSNITT 2. Bollen: spelbar, död, lös

#### **Mottagning, brytning, återhämtning—PARAGRAF 7**

##### **Godkänt domslut 2-2-7**

- I. B1 försöker ta emot en punt (inget tecken för skyddad mottagning) som passerar den neutrala zonen och slår i hans axel (misslyckad beröring) och studsar upp i luften. Bollen rör inte marken och A1, i luften, tar emot bollen i flykten och landar först på marken utanför spelfältet.  
**DOM:** Lag B:s boll där bollen passerade sidlinjen. Första försöket och 10.
- II. På tredje försöket blockerar B1 en bollinjespark av Lag A som åker upp i luften och inte passerar den neutrala zonen. Bollen rör inte marken och A1 hoppar upp och tar emot bollen i luften och landar först på marken utanför spelfältet.  
**DOM:** Lag B:s boll där bollen passerade sidlinjen. Första försöket och 10.
- III. A3, i luften, tar emot en passning vid Lag A:s 40-yardlinje. Medan han tar emot bollen, träffas han av B1 och han landar utanför spelfältet med bollen vid Lag A:s 37-yardlinje.  
**DOM:** Misslyckad passning (Regel 7-3-7-a).
- IV. Under andra försöket fumlare A1 bollen, som slår i marken och studsar högt upp i luften. B2 tar emot bollen medan han är i luften och landar utanför spelfältet (a) framför fummelpunkten eller (b) bakom fummelpunkten.  
**DOM:** (a) Lag A:s boll vid fummelpunkten. (b) Lag A:s boll där bollen passerade sidlinjen (Regel 4-2-4-e).
- V. A1 fumlare bollen, som slår i marken och studsar högt upp i luften. B1 tar emot bollen medan han är i luften och landar innanför spelfältet.  
**DOM:** Lag B:s boll där Lag B återhämtade fummeln; bollen fortsätter att vara spelbar.

## AVSNITT 3. Blockering

### Saxblockering—PARAGRAF 3

#### Godkänt domslut 2-3-3

- I. Under ett framåtpassningsspel, håller A75 på att blockera B66 bakom den neutrala zonen. Medan A75 behåller kontakten, blockerar A47 B66 därefter vid låret.  
**DOM:** Saxblockering. Utmätning från den föregående punkten.
- II. Medan spelutvecklingen flyter mot vänster, håller A77 på att avbryta sin kontakt med B50 då A27 blockerar B50 vid knäet.  
**DOM:** Saxblockering. Baspunktsutmätning. Utmätning från den föregående punkten om regelbrottet äger rum bakom den neutrala zonen.
- III. Omedelbart efter bollstarten, blockerar vänster guard A65 och vänster tackle A79 samtidigt B66, som är i den neutrala zonen. (a) Båda träffar är vid låret. (b) En träff är vid midjan och den andra vid knäet.  
**DOM:** Legala blockeringar. (b) Legala blockeringar.
- IV. Tight end A87 och wingback A43 leder spelet då båda samtidigt blockerar B17, som är tre yards bortom den neutrala zonen. (a) Båda blockeringarna är ovanför midjan. (b) En blockering är ovanför midjan och den andra är vid knäet.  
**DOM:** (a) Legala blockeringar. (b) Saxblockering. Baspunktsutmätning.
- V. Medan A88 lämnar bollinjen, blir han blockerad av B76 i ett försök att begränsa A88:s bana. Efter en kort fördröjning och medan B76 behåller kontakten, blockerar B53 A88 vid knäet  
**DOM:** Saxblockering. Utmätning från den föregående punkten.

## AVSNITT 11. Linjer

### Mållinjer—PARAGRAF 1

#### Godkänt domslut 2-11-1

- I. Lag A:s oberörda bollinjespark slår i marken på spelplanen och bryter Lag B:s mållinjesplan. Medan bollen är i luften, slår A81—som är på enyardslinjen—bollen in på spelplanen.  
**DOM:** Förseelse. Lag B:s valmöjlighet: touchback eller bollbesittning där den blev dödförklarad (*Undantag:* Regel 8-4-2-b).

### Skiljelinjer—PARAGRAF 2

#### Godkänt domslut 2-11-2

- I. En frispark bryter planet över Lag B:s skiljelinje. Medan bollen är i luften rör A1, som är bakom Lag B:s skiljelinje, bollen.

**DOM:** Legal beröring (Regel 6-1-3-b).

## AVSNITT 15. Sparkar

### **Fasthållen spark—PARAGRAF 4**

#### **Godkänt domslut 2-15-4**

- I. Under en frispark för att starta matchen, använder sparkaren en lagkamrats tå som sparkställning eller bygger en sparkställning av en jord- eller gräshög.

**DOM:** Illegal spark. Fem yards straff från den nästa punkten.

## AVSNITT 19. Passningar

### **Framåt- och bakåtpassning—PARAGRAF 2**

#### **Godkänt domslut 2-19-2**

- I. A1 tänker kasta en framåtpassning, men B1 slår bollen ur hans hand innan A1:s arm börjar röra sig framåt.

**DOM:** Fummel (Regel 2-10-1).

### **Mottagningsbar framåtpassning—PARAGRAF 4**

#### **Godkänt domslut 2-19-4**

- I. A88 rör sig för att ta emot en legal framåtpassning kastad rakt mot hans position bortom bollinjen. Precis innan bollen når A88, kör defensiv back B30 genom A88:s rygg. B12 kliver sedan framför A88 och bryter passningen.

**DOM:** Passningsinterference av B30, om passningen döms som mottagningsbar och brytningen sker efter B30:s blockering.

- II. A88 rör sig för att ta emot en legal framåtpassning kastad rakt mot hans position bortom bollinjen. Precis innan bollen når A88, kör defensiv back B30 genom A88:s rygg. B12 bryter eller rör vid passningen före B30:s blockering.

**DOM:** Inte passningsinterference. Trots att passningen kastades direkt mot A88:s position, omöjliggör beröringen passningsinterference, men ett annat regelbrott är möjligt (Regel 7-3-8-a).

## AVSNITT 23. Bollstarten

#### **Godkänt domslut 2-23-1**

- I. Fjärde och mål vid Lag B:s femyardlinje. A12 gör en misslyckad beröring av A55:s legala bollstart och (a) vilken Lag A-spelare som helst återhämtar och för bollen in i målområdet, eller (b) en Lag B-spelare återhämtar och för bollen framåt.



**DOM:** (a) Touchdown. Eftersom bollstarten blir en bakåtpassning, finns det ingen begränsning för Lag A-spelarna när det gäller att återhämta bollen och föra den framåt. (b) Bollstarten är en bakåtpassning och får föras framåt av det defensiva laget.

## AVSNITT 27. Lag- och spelarbeteckningar

### **Linjeman (linjespelare) och back—PARAGRAF 4**

#### **Godkänt domslut 2-27-4**

- I. En spelare mellan bollstartern och linjespelaren bredvid bollstartern bryter inte planen på linjen dragen genom bollstarterns midja med sitt huvud, men bryter planen på linjen dragen genom den bakersta delen (utom benen eller fötterna) av linjespelaren bredvid.

**DOM:** Illegal uppställning. Straff—Fem yards från den föregående punkten.

## AVSNITT 30. Spelbenämning

### **Springspel—PARAGRAF 4**

#### **Godkänt domslut 2-30-4**

- I. A21 tar emot en framåtpassning med knäna på marken. Passaren blir ruffad under passningen.

**DOM:** A21:s mottagning inledde ett springspel, som omedelbart tog slut. Bestraffa med 15 yards från språngets slut, första försöket för Lag A.

- II. Tredje och 10. A21 tar emot en framåtpassning och fummelar bollen när han blir tacklad efter att ha avancerat 10 yards. Fummeln återhämtas av A24 som ligger på marken fem yards framför fummeln. Under passningen, blir passaren ruffad.

**DOM:** Bestraffa 15 yards från A24:s återhämtningspunkt (det sista språngets slut), första försöket för Lag A.

---

# REGEL 3

## Perioder, tidsfaktorer och avbyten

---

### AVSNITT 2 Speltid och speluppehåll

#### Periodförlängningar—PARAGRAF 3

##### Godkänt domslut 3-2-3

- I. Under en periods förlängning efter att bollen är spelklar och före bollstarten, begår Lag A ett regelbrott.  
**DOM:** Regelbrott vid dödboll. Lag A bestraffas för regelbrottet och får slutföra försöket.
- II. Tiden löper ut under Lag A:s frispark. A1 är offside vid frisparken.  
**DOM:** Straff—Fem yards från den föregående punkten, slutet på Lag B:s språng, eller touchbackpunkten och perioden blir förlängd. Spela om frisparken eller Lag B får ett försök utan tidräkning.
- III. Tiden löper ut under Lag A:s sparkmålsförsök. Lag B var offside eller begick något annat regelbrott mindre än tre yards bortom den neutrala zonen under sparken.  
**DOM:** Straff—Fem, 10 eller 15 yards från den föregående punkten, perioden blir förlängd (Regel 10-2-2-e Undantag 3).
- IV. En Lag A-spelare begår sparkmottagningsinterferens under ett försök (inte ett extrapoängsförsök) då tiden löper ut.  
**DOM:** 15 yards från regelbrottspunkten, förläng perioden.
- V. Tiden löper ut under Lag A:s touchdownsprång efter att A70 begår ett regelbrott vid bollstarten eller clipping under försöket.  
**DOM:** Straff—Fem yards från den föregående punkten eller 15 yards från baspunkten, perioden förlängs. 15 yards från den föregående punkten, om regelbrottet äger rum bakom den neutrala zonen.
- VI. Lag A gör en touchdown under ett försök då tiden löper ut. Efter denna touchdown, men före extrapoängsförsöket, begår något av lagen ett regelbrott.

**DOM:** Perioden förlängs inte för annat än extrapoängsförsöket. Straffet får mätas ut vid extrapoängsförsöket eller den påföljande avsparken.

- VII. Lag A gör en touchdown under ett försök då tiden löper ut. Under Lag A:s lyckade extrapoängsförsök, begår Lag B ett regelbrott.

**DOM:** Perioden förlängs inte för avsparken. Lag A får acceptera straffet och spela om extrapoängsförsöket, eller avstå straffet och acceptera poängen. Personliga regelbrott mot bollstartern (i en bollinjesparksuppställning), bollhållaren, sparkaren eller passaren får mätas ut vid den följande avsparken eller den nästa punkten i extraperioder.

- VIII. Lag A gör en touchdown under ett försök då tiden löper ut. Efter extrapoängsförsöket är slut begår något av lagen ett regelbrott vid död boll.

**DOM:** Om ett straff för ett regelbrott vid spelbar boll som ägde rum under extrapoängsförsöket blir accepterat, kan försöket spelas om. Straffet för regelbrott vid död boll ska då också utmätas under det omspelade extrapoängsförsöket. Perioden förlängs inte för straffutmätning av ett regelbrott vid död boll. Om det accepteras, måste straffet utmätas vid avsparken som inleder den påföljande perioden eller från den nästa punkten under extraperioder (Regel 8-3-5).

## **När klockan startar—PARAGRAF 5**

### **Godkänt domslut 3-2-5**

- I. Lag B gör en skyddad mottagning.

**DOM:** Klockan startar vid bollstarten. Klockan stannade vid slutet på ett legalt bollinjesparkförsök.

- II. Fjärde försöket och sex. Lag A:s springspel, som slutar innanför spelfältet, uppnår (a) åtta yards eller (b) fem yards. B1 är offside under spelet.

**DOM:** (a) Lag A:s boll. Första försöket och 10. Klockan startar vid spelklarsignalen. (b) Lag A:s boll. Fjärde och en. Klockan startar vid bollstarten.

- III. Fjärde försöket och fyra. Lag A:s springspel, som slutar innanför spelfältet, uppnår (a) sex yards eller (b) tre yards. B1 är offside under spelet.

**DOM:** (a) Lag A:s boll. Första försöket och 10. Klockan startar vid spelklarsignalen. (b) Lag A:s boll. Första försöket och 10 efter att straffet accepteras. Klockan startar vid bollstarten.

- IV. Tredje försöket och fyra. Lag A:s passning bryts av B1, som tacklas innanför spelfältet. B2 var offside under spelet.

**DOM:** Lag A:s boll. Första försöket och 10. Klockan startar vid bollstarten eftersom klockan stannade för att utdela ett första försök till Lag B.

## När klockan stannar—PARAGRAF 6

### Godkänt domslut 3-2-6

- I. Bollen startas innan den är förklarad spelklar, eller en för tidig start äger rum.  
**DOM:** Bollen förblir "död", och "timeout-" och "inget spel" tecknen bör åtfölja den omedelbara avblåsningen för att förhindra ev. förbrukning av speltiden eller ageranden som kunde leda till en skada eller personliga regelbrott (Reglerna 4-1-1, 4-1-4 och 7-1-1).

## AVSNITT 3. Timeout

### Timeout—PARAGRAF 2

#### Godkänt domslut 3-3-2

- I. Inget av lagen har tagit ut en lagtimeout när en fältkapten eller en domare pekar på en tydligt skadad spelare som blir avbytt.  
**DOM:** Domartimeout.
- II. Under tredje försöket med  $2\frac{1}{2}$  yards till linjen att nå, fumlar A45 en spelbar boll efter att ha avancerat tre yards. Domarna kan inte avgöra vem som har återhämtat fummeln, så Linjedomaren tecknar för att stanna klockan medan bollen lokaliseras. Det visar sig att A45 har besittning över bollen och (a) har inte nått fram till sin linje att nå eller (b) har nått fram till sin linje att nå.  
**DOM:** (a) Huvuddomaren kommer att omedelbart teckna för att starta klockan. (b) Klockan kommer att starta vid spelklar.
- III. Under andra försöket med 14 yards till linjen att nå, avancerar A45 sex yards och blir tacklad med bollen i sin besittning. Huvudlinjedomaren, som förväxlar yardkedjans bakre pinne med dess främre pinne, tecknar felaktigt för att stanna klockan.  
**DOM:** Så snart felet upptäckts av någon domare, skall den domare som upptäckte felet visa tecknet för att starta klockan.
- IV. Lag A fumlar eller bollen är lös efter en bakåtpassning. Flera spelare dyker på bollen, och det blir en "hög".  
**DOM:** Den eller de domare som har ansvaret för bollen skall stanna klockan. När man är säker på vem som återhämtade, kommer Huvuddomaren att (a) om Lag A återhämtade, peka i besittningsriktningen och starta klockan (om det inte är ett första försök), eller (b) om Lag B återhämtade, peka i besittningsriktningen och starta klockan vid bollstarten.

## Huvuddomarens godtyckliga timeouter—PARAGRAF 3

### Godkänt domslut 3-3-3

- I. Bollen går utanför spelfältet efter att ha blivit dödförklarad innanför spelfältet.  
**DOM:** Klockan stannar enbart om det finns en ovanlig fördröjning eller det är frågan om ojuste taktik.
- II. Ett skosnöre, skyddssnöre, nummer, en tröja eller utrustning går sönder eller rivs.  
**DOM:** Ingen Huvuddomares godtyckliga timeout är tillåten för lagning eller byte.

## Lagtimeouter—PARAGRAF 4

### Godkänt domslut 3-3-4

- I. Före bollstarten begär en Lag B-linebacker en timeout.  
**DOM:** Begäran om timeout beviljas.
- II. Före bollstarten begär Lag A:s quarterback en timeout.  
**DOM:** Begäran om timeout beviljas.
- III. Före bollstarten begär en legal avbytare från något lag som springer från lagbänken en timeout hos en domare innan han har varit innanför nioyardsmarkeringarna. Han begär inte en timeout igen före bollstarten.  
**DOM:** Begäran om timeout beviljas inte (Regel 7-1-3-a-2).
- IV. Före bollstarten begär en legal avbytare från något lag som springer från lagbänken en timeout innan han har varit innanför nioyardsmarkeringarna. Han begär sedan en timeout igen efter att ha varit innanför nioyardsmarkeringarna.  
**DOM:** Den andra begäran om timeout beviljas (Regel 7-1-3-a-2).

## Skadetimeout—PARAGRAF 5

### Godkänt domslut 3-3-5

- I. Vid slutet på ett spel, medan klockan går, märker Huvuddomaren att A22 blöder.  
**DOM:** Huvuddomaren kommer att stanna klockan och förklara en skadetimeout. A22 kommer att lämna spelplanen (inkl. målområdet) för att få behandling av lämplig medicinsk personal.
- II. Efter att ha blivit behandlad för ett blödande eller vätskande sår, försöker A22 (G.D. 3-3-5-I) komma in i matchen före den påföljande bollstarten.  
**DOM:** Om inte perioden har slutat eller Lag A har tagit en lagtimeouter, måste A22 stanna utanför matchen under ett spel.
- III. Det finns blodfläckar på B52:s tröja.

**DOM:** Om inte domaren bestämmer att tröjan är genomdränkt med blod, får B52 stanna i matchen. (OBS: Genomdränkt definieras som genomfuktigt eller mättat. Om blod har trängt igenom ett plagg in till huden eller kan överföras till en annan spelare eller matchdomare, är plagget genomdränkt.)

IV. En domare märker att blod har trängt igenom B10:s tröja.

**DOM:** B10 måste lämna matchen tills den medicinska personalen har avgjort om tröjan måste bytas.

V. B10 tacklar A12. En domare bestämmer att B10:s tröja är genomdränkt med blod från ett sår på A12:s arm.

**DOM:** Båda spelare måste lämna matchen—A12 för behandling av sitt öppna sår, och B10 för ett avgörande av medicinsk personal om hans tröja måste bytas.

VI. Under ett dödbollsintervall, märker A85 ett blödande skärsår på sin arm. Han går frivilligt till lagområdet och blir avbytt av A88.

**DOM:** Det här är ett legalt avbyte och matchtidtagningen ändras inte. A85 får återvända till matchen efter att skadan har blivit behandlad, men han måste lyda reglerna för avbyten.

VII. Under ett dödbollsintervall, märker A12 att han blöder från armbågen och han springer till sidlinjen bredvid sin egen lagbänk. Medicinsk personal vid sidlinjen plåstrar om armbågen och godkänner A12:s omedelbara återgång till matchen.

**DOM:** Legal. Tidpunkten för starten av 25-sekundersräkningen kommer inte att fördröjas för att underlätta A12:s besök till sidlinjen.

## AVSNITT 4. Fördröjningar

*Godkända Domslut för Sverige, utfärdade av Domarutskottet:*

***Fördröjning vid halvlekens början—PARAGRAF 1***

***Godkänt Domslut för Sverige 3-4-1***

I. *Vid den schemalagda tiden för matchens början har ett lag ännu inte lämnat in sin undertecknade spelarlista till Huvuddomaren.*

***DOM:*** *Matchen kan inte börja förrän båda lagen har lämnat in undertecknade spelarlistor till Huvuddomaren. Bestraffa laget 15 yards vid avsparken för en illegal fördröjning vid halvlekens början. Om laget inte har lämnat in en undertecknad spelarlista till Huvuddomaren 30 minuter efter den schemalagda tiden för matchens början, anses det laget ha lämnat WO enligt TB 1.D.1.1. Att inte ha lämnat in spelarlistan minst 60 minuter före*

den schemalagda tiden för matchens början fordrar inget yardstraff (kan dock bestraffas med straffavgift enligt TB), men Huvuddomaren skall påminna lagets lagledning om spelarlistan om han ännu inte har fått den då han går ut till planen före matchen. Efter detta behöver inte domarna varsla laget en ytterligare gång (TB 1.C.7.2, TB 1.D.1.1).

- II. Vid den schemalagda tiden för matchens början (a) har ingen läkare/medicinskt utbildad person (legitimerad läkare i Super-serien) anmält sig till Huvuddomaren eller (b) har inget godkänt kedjelag anmält sig till Huvudlinjedomaren eller (c) finns ingen godkänd kedja tillgänglig.

**DOM:** Matchen kan inte börja förrän samtliga de ovanstående personerna/utrustningen finns på plats. Bestrafva hemmalaget med 10 yards vid avsparken för en illegal fördröjning vid halvlekens början utav matchadministrationen. Om de ovanstående personerna/utrustningen inte finns tillgängliga 30 minuter efter den schemalagda tiden för matchens början, anses hemmalaget ha lämnat WO enligt TB 1.D.1.1 (TB 1.C.8.2, TB 1.D.1.1, Regel 1-2-7, TB 8.A.6).

- III. Vid den schemalagda tiden för matchens början finns inga bollkallar tillgängliga.

**DOM:** Matchen skall trots detta starta vid den schemalagda tiden, och inget straff skall mätas ut. Dock skall detta anmälas till Tävlingsutskottet (TB 1.C.8.2).

## **Illegal spelfördröjning—PARAGRAF 2**

### **Godkänt domslut 3-4-2**

- I. Efter vilken timeout som helst, är det ena laget inte spelklart.

**DOM:** Bestrafva det felande laget för illegal spelfördröjning, fem yards från den nästa punkten.

## **Ojuste klocktaktik—PARAGRAF 3**

### **Godkänt domslut 3-4-3**

- I. I ett försök att förbruka tid under den fjärde perioden, "maskar" Lag A och över-skrider 25-sekundersräkningen.

**DOM:** Straff—Fem yards från den nästa punkten. Klockan startar vid bollstarten.

- II. Sent i någon av halvlekarna och utan några lagtimeouter kvar, passerar en Lag B-spelare den neutrala zonen och vidrör en Lag A-spelare i ett försök att vinna tid.

**DOM:** Straff—Fem yards från den nästa punkten. Klockan startar vid spelkarsignalen.

III. Sent i den andra perioden, kastar en springare en bakåtpassning utanför spel-fältet från bakom eller bortom den neutrala zonen för att vinna tid.

**DOM:** Straff—Fem yards från regelbrottpunkten och försöksförlust. Klockan startar vid spelkarsignalen.

IV. En springare kastar en framåtpassning medan han är bortom den neutrala zonen för att vinna tid.

**DOM:** Straff—Fem yards och försöksförlust från regelbrottpunkten. Klockan startar vid spelkarsignalen (Regel 7-3-2 Straff).

## AVSNITT 5. Avbyten

### Legala avbyten—PARAGRAF 2

#### Godkänt domslut 3-5-2

I. Vilken eller vilka spelare som helst, utöver 11, är tydligt på väg bort men har inte nått en gränslinje när bollen sätts i spel. Spelaren eller spelarna stör inte spelet eller de övriga spelarna.

**DOM:** Straff—Fem yards från den föregående punkten.

II. A1 kommer in från en punkt utanför sitt lagområde.

**DOM:** Illegalt avbyte. Straff—Fem yards från den nästa punkten. Regelbrott vid död boll. Blås av.

III. Efter spelkarsignalen går inkommande avbytare A33 in i huddle eller intar position i en uppställning och (a) efter ungefär två sekunder, går A34 ur huddle och lämnar spelplanen vid sin sidlinje, eller (b) efter ungefär fyra sekunder, går A34 ur huddle och lämnar spelplanen vid sin sidlinje.

**DOM:** (a) Legalt. (b) Regelbrott. (OBS: En avgående spelare som lämnar huddle eller sin position inom tre sekunder anses ha omedelbart gått.)

IV. Efter spelkarsignalen går avbytare B12 in i huddle eller en defensiv uppställning och den avgående spelaren dröjer mer än tre sekunder innan han går ur huddle eller uppställningen och lämnar spelplanen.

**DOM:** Avbytesregelbrott. Regelbrott vid död boll. (OBS: Domaren är inte skyldig att varsla en avgående spelare att omedelbart gå ur huddle.)

V. Efter en ändring i lagbesittning eller någon lagtimeout, förklaras bollen spelkar. När Lag A har färdigställt sin offensiva uppställning, måste Lag B promptly positionera dess personal. Lag B kommer att få tid att genomföra avbyten.



**DOM:** Båda lagen kan begå ett spelfördröjningsregelbrott — Lag B därför att det inte avslutar dess avbyten prompt (Regel 3-4-2-b-3) eller Lag A därför att det orsakar att 25-sekundersklockan löper ut. Straff—Fem yards från den nästa punkten.

VI. Under tredje försöket (ingen ändring i lagbesittning) hamnar springaren A27 utanför spelfältet eller Lag A:s legala framåtpassning är misslyckad. Under intervallet mellan försöken blir det inga andra domartimeouter. Före det fjärde försökets bollstart kommer avbytare B75 in i matchen och går sedan av utan att stanna kvar i matchen under ett spel.

**DOM:** Regelbrott vid spelbar boll. Straff—Fem yards från den föregående punkten.

VII. Lag A har 11 spelare i huddle vid spelklarsignalen. A81 tror felaktigt att han har blivit ersatt och springer till sitt lagområde. Han blir omedelbart skickad tillbaka till spelfältet och intar position på bollen nära sidlinjen. Hela laget har stått stilla i en sekund före bollstarten och en domartimeout har inte förekommit.

**DOM:** Regelbrott vid spelbar boll. En spelare förlorar sin status som deltagare när han går in i lagområdet medan bollen är död, och sedan måste lyda avbytarreglerna. Straff—Fem yards från den föregående punkten eller 15 yards från den föregående punkten, beroende på försvarets täckning (Reglerna 3-5-2-d och 9-2-2-b).

VIII. Lag A har 11 spelare i sin huddle när A27 närmar sig huddle (inom 10 yards) då den upplöser sig.

**DOM:** Regelbrott vid död boll. Straff—Fem yards från den nästa punkten.

---

# REGEL 4

## Boll i spel, död boll, utanför spelfältet

---

### AVSNITT 1. Boll i spel—dödboll

#### **Spelbar boll blir död—PARAGRAF 2**

##### **Godkänt domslut 4-1-2**

- I. Fjärde och 16 vid 50-yardlinjen. Lag A sparkar. B1 begår clipping vid Lag B:s 40-yardlinje, och B2 gör en misslyckad beröring av sparken vid 25-yardlinjen. Medan bollen är lös, sker en oavsiktlig avblåsning.  
**DOM:** Om Lag A accepterar straffet, bestraffa Lag B från 50-yardlinjen. Lag A:s boll, första och 10 vid 35-yardlinjen. Om Lag A avstår straffet, spela om försöket.
- II. Fjärde och 16 vid 50-yardlinjen. Vid bollstarten är B1 offside. Lag A avancerar bollen till 30-yardlinjen och fumlar. Under den lösa bollen sker en oavsiktlig avblåsning.  
**DOM:** Lag A får avstå straffet och sätta bollen i spel vid 30-yardlinjen, första och 10.

#### **Boll dödförklarad—PARAGRAF 3**

##### **Godkänt domslut 4-1-3**

- I. Medan A1 håller bollen inför en fasthållen spark, tacklar en Lag B-spelare honom eller spelar bollen genom att (a) återhämta en lös boll, (b) plocka den av A1 eller (c) slå den ur hans händer.  
**DOM:** (a) Bollen förblir spelbar. (b) Bollen förblir spelbar. (c) Fummel; Lag B:s bollslag är legalt.
- II. En spelare som inte är tillåten att röra vid en spark tar emot eller återhämtar den.  
**DOM:** Bollen är död; inget undantag för illegal besittning.

**Spelklar boll—PARAGRAF 4****Godkänt domslut 4-1-4**

- I. Bollstartern A1 startar bollen innan domaren förklarar bollen spelklar. A2 gör en misslyckad beröring av bollstarten och B1 återhämtar bollen.  
**DOM:** Straff—Fem yards från den nästa punkten, Lag A:s boll, regelbrott vid död boll. Bollen blir inte spelbar, och alla ageranden bör omedelbart stoppas av matchdomarna.
- II. Sparkare A1 sparkar av innan Huvuddomaren har förklarat bollen spelklar.  
**DOM:** Bestraffa Lag A med fem yards från den nästa punkten för ett regelbrott vid död boll. Bollen blir inte spelbar, och alla ageranden bör omedelbart stoppas av matchdomarna.

## AVSNITT 2. Utanför spelfältet

**Spelare utanför spelfältet—PARAGRAF 1****Godkänt domslut 4-2-1**

- I. En springare innanför spelfältet stöter på eller blir berörd av en spelare eller matchdomare på sidlinjen.  
**DOM:** Springaren är inte utanför spelfältet.
- II. Springare A1 springer innanför spelfältet nära sidlinjen när han blir träffad av en Lag B-avbytare som är på sidlinjen.  
**DOM:** Regel 4-2-1 förklarar att en spelare är utanför spelfältet när vilken kroppsdel som helst rör vid vad som helst utom en spelare eller en domare. Straff—15 yards från baspunkten eller andra straff för illegal interference (Reglerna 9-1-4-a och 9-2-3).

**Utanför spelfältet vid främsta punkt—PARAGRAF 4****Godkänt domslut 4-2-4**

- I. En spelare med en fot utanför spelfältet bakom en mållinje rör vid en lös boll på spelplanen.  
**DOM:** Bollen är utanför spelfältet och död vid dess främsta punkt på spelplanen. Om den här lösa bollen var en oberörd frispark, är det en frispark utanför spelfältet och ett regelbrott. Straff—Fem yards från den föregående punkten eller Lag B:s boll 30 yards bortom Lag A:s frisparkslinje.

---

# REGEL 5

## Försöksserier, linje att nå

---

AVSNITT 1. En serie: påbörjad,  
bruten, förnyad

### När en serie utdelas—PARAGRAF 1

#### Godkänt domslut 5-1-1

- I. Efter Lag A:s fummel under fjärde försöket utanför spelfältet mellan mållinjerna, med fummelpunkten bakom linjen att nå, tillhör bollen Lag A vid fummelpunkten eller punkten utanför spelfältet, men Lag B tilldelas en ny försöksserie. Klockan börjar vid bollstarten.

### Framåtrörelsens främsta punkt—PARAGRAF 3

#### Godkänt domslut 5-1-3

- I. A1, i luften, tar emot en passning en yard innanför motståndarens målområde. Medan A1 tar emot bollen blir han träffad av B1 och landar först med mottagningen på enyardslinjen, där bollen blir dödsförklarad.  
**DOM:** Touchdown (Regel 8-2-1-a).
- II. Medan A1 är i luften, tar han emot en legal framåtpassning en yard innanför Lag B:s målområde. Medan A1 tar emot bollen, blir han träffad av B1 och först landar, på sina fötter, med mottagningen vid enyardlinjen. Efter att han återfår sin balans, springer han och blir tacklad vid Lag B:s femyardlinje.  
**DOM:** Inte en touchdown. Lag A:s boll vid den punkt där bollen är dödsförklarad.
- III. Medan A2 är i luften, tar han emot en legal framåtpassning vid Lag A:s 35-yardlinje. Medan A2 tar emot bollen, blir han träffad av B1 och först landar med bollen vid Lag A:s 33-yardlinje, där bollen blir dödsförklarad.  
**DOM:** Lag A:s boll vid 35-yardlinjen. Detta är framåtrörelsens främsta punkt.
- IV. A4, med en boll som bryter 50-yardlinjens plan i hans besittning, dyker över 50-yardlinjen, som är linjen att nå för ett första försök. Han knuffas bakåt till Lag

A:s 49-yardlinje, där någon annan kroppsdel än hans hand eller fot rör vid marken.

**DOM:** Första försöket vid framåtrörelsens främsta punkt (Regel 4-1-3-b).

- V. A6, med bollen i sin besittning och inte under kontroll av en motståndare, dyker över 50-yardlinjen, som är linjen att nå för ett första försök, och blir tvingad tillbaka bakom 50-yardlinjen. A6 fortsätter springa och är tacklad vid Lag A:s 49-yardlinje, där någon kroppsdel utom hans hand eller fot slår i marken.

**DOM:** Inget första försök. Framåtrörelsens främsta punkt är Lag A:s 49-yardlinje.

- VI. A5, med en boll som bryter mållinjens plan i hans besittning, dyker över mållinjen och knuffas bakåt till enyardlinjen, där någon kroppsdel utom springarens hand eller fot rör vid marken.

**DOM:** Touchdown.

## AVSNITT 2. Försök och besittning efter ett straff

### **Straff som resulterar i första försök—PARAGRAF 2**

#### **Godkänt domslut 5-2-2**

- I. Fjärde och 20 vid 50-yardlinjen. Lag B ruffar sparkaren.

**DOM:** Femton yards från den föregående punkten och första försöket (Regel 9-1-3-a).

### **Regelbrott före ändring i lagbesittning—PARAGRAF 3**

#### **Godkänt domslut 5-2-3**

- I. Lag A:s legala framåtpassning under fjärde försöket vidrör en ursprungligen otillåten mottagare, som är illegalt bortom den neutrala zonen på spelfältet, och slår sedan i marken.

**DOM:** Straff—Fem yards från den föregående punkten. Lag B:s boll, första och 10, om man avstår straffet (Regel 7-3-10).

- II. En Lag A-springare försöker med en bakåtpassning som bedöms som framåt och illegal. Passningen slår i marken.

**DOM:** Straff—Fem yards från den punkt där passningen kastades och, om den inte kastades efter en ändring i lagbesittning, räknas bollinjeförsöket (Regel 7-3-2-a).

**Regelbrott efter ändring i lagbesittning—PARAGRAF 4****Godkänt domslut 5-2-4**

- I. Lag B returnerar Lag A:s spark eller brutna passning. Under språnget, begår en Lag B-spelare clipping.

**DOM:** Straff—15 yards från baspunkten. Lag B:s boll, första och 10.

**Regelbrott mellan försök—PARAGRAF 6****Godkänt domslut 5-2-6**

- I. Fjärde och två vid Lag A:s 35-yardlinje. A1 tar emot bollstarten och fumlare bollen vid Lag A:s 38-yardlinje, och bollen går utanför spelfältet vid (a) Lag A:s 40-yardlinje eller (b) Lag A:s 30-yardlinje. Omedelbart efter att bollen går utanför spelfältet, begår Lag A ett personligt regelbrott.

**DOM:** (a) Lag A:s boll, första och 10 vid Lag A:s 23-yardlinje. Starta klockan vid spelklarsignalen. (b) Lag B:s boll, första och 10 vid Lag A:s 15-yardlinje.

- II. Första och 10 för Lag A. En Lag A-springare kommer fram sju yards, och sedan avancerar han bollen avsiktligt framåt efter att den är dödförklarad.

**DOM:** Spelfördröjning. Straff—Fem yards från den nästa punkten. Andra försöket för Lag A (Regel 2-5-1).

**Regelbrott mellan serier—PARAGRAF 7****Godkänt domslut 5-2-7**

- I. Lag A:s punt går utanför spelfältet vid Lag B:s 20-yardlinje och omedelbart efter detta begår en Lag B-spelare clipping.

**DOM:** Första och 10 för Lag B vid dess 10-yardlinje.

- II. Lag A:s boll vid Lag B:s 30-yardlinje. Tredje försöket och fyra. En Lag A-springare går utanför spelfältet vid 18-yardlinjen. Lag B begår ett regelbrott omedelbart efter att bollen är utanför spelfältet.

**DOM:** Lag A:s boll vid nioyardlinjen. Första försöket och mål.

- III. Lag A:s boll vid Lag A:s 16-yardlinje. Fjärde försöket och fyra. En Lag A-springare går utanför spelfältet vid 18-yardlinjen. En Lag A-spelare begår ett regelbrott omedelbart efter att bollen går utanför spelfältet.

**DOM:** Lag B:s boll vid nioyardlinjen. Första försöket och mål.

- IV. B20 bryter en legal framåtpassning vid 50-yardlinjen och returnerar bollen till Lag A:s 18-yardlinje, där han går utanför spelfältet. Omedelbart efter att bollen blir död, begår A55 ett personligt regelbrott.

**DOM:** Lag B:s boll, första och mål från nioyardlinjen.

- V. Under fjärde försöket med fem yards till linjen att nå, lyckas Lag A avancera sex yards och blir tilldelat en ny serie. Efter att bollen är förklarad spelklar och före bollstarten, begår A55 (a) ett personligt regelbrott eller (b) en för tidig start.  
**DOM:** (a) Första och 25. (b) Första och 15.
- VI. Lag A:s boll, tredje och fyra från 50-yardslinjen. Efter spelklarsignalen och före bollstarten anfaller B60 över den neutrala zonen och träffar bollstartern A50. A61 begår sedan ett regelbrott mot B60. A61:s regelbrott är ett personligt regelbrott.  
**DOM:** Bestraffa Lag B med fem yards för B60:s offside, bestraffa sedan Lag A 15 yards samt ställ om linje att nå-visaren så att den visar första försöket och 10 från Lag A:s 40-yardslinje.

---

# REGEL 6

## Sparkar

---

### AVSNITT 1. Frisparkar

#### Frisparksuppställning—PARAGRAF 2

##### Godkänt domslut 6-1-2

I. Bollen blir sparkad medan den illegalt står uppställd på en sparkställning, puntad vid en avspark eller sparkad från en punkt mellan tvärlinjen och den närmare sidlinjen.

**DOM:** Illegal spark. Regelbrott vid död boll. Straff—Fem yards från den nästa punkten (Regel 2-15-1-a).

II. Sparkaren A11 placerar bollen på sparkställningen mitt på plan inför en frispark med fyra lagkamrater till vänster om bollen och sex lagkamrater till höger om bollen. Bollen blåser av sparkställningen, och A55 — som var uppradad till vänster om bollen — håller fast bollen på sparkställningen åt den högerfotade sparkaren A11. Ingen annan Lag A-spelare rör på sig. När bollen blir sparkad av A11, är A55 till höger om sparkaren.

**DOM:** Regelbrott på grund av Lag A:s illegala uppställning vid sparken. Straff—Fem yards från den föregående punkten.

III. Frisparkaren A11 placerar bollen på sparkställningen precis innanför tvärlinjen till höger om honom. Alla hans lagkamrater radar upp sig till vänster om honom. Vid spelklarsignalen, springer fyra Lag A-spelare som var till vänster om A11 högerut och är i området till höger om A11 när han sparkar bollen.

**DOM:** Legal uppställning.

IV. A11 placerar bollen på sparkställningen inför en frispark vid 35-yardlinjen mitt på plan. A12 radar upp sig nära bollen. Efter spelklarsignalen, börjar A11 röra sig framåt som om han kommer att sparka bollen, och A12 korsar plötsligt framför honom och sparkar bollen. När bollen sparkas, är A11 rakt bakom bollen med tre lagkamrater på ena sidan om bollen. A12 sätter den fot som han inte sparkar med på samma sida om bollen som sina tre lagkamrater.

**DOM:** Regelbrott av Lag A på grund av illegal uppställning. Straff—Fem yards från den föregående punkten, och omspark om Lag B så väljer.



- V. Lag A är offside under dess frispark och B27 återhämtar sparken medan ett knä rör vid marken.  
**DOM:** Regelbrott av Lag A för offside. Bollen är död vid återhämtningspunkten. Straff—Lag B får välja fem yards från den föregående punkten och en frispark till, eller fem yards från dödbollspunkten med en första och 10. B27:s återhämtning påbörjade ett springspel som omedelbart slutade. Det här scenariot skulle också gälla om B27 hade gjort en skyddad mottagning.
- VI. Lag A är offside under dess frispark och B37 fumlar medan han returnerar sparken. Bollen återhämtas av B45, som medan hans knä rör vid marken.  
**DOM:** Regelbrott av Lag A för offside. Bollen är död vid återhämtningspunkten. Straff—Lag B får välja fem yards från den föregående punkten och en frispark till, eller fem yards från B45:s återhämtningspunkt med en första och 10.
- VII. Lag A är offensiv offside under dess frispark och B17 tar emot bollen vid 15-yardlinjen. B17 returnerar bollen till 45-yardlinjen, där han fumlar och A67 återhämtar vid 47-yardlinjen. A67 springer sedan till 35-yardlinjen där han fumlar och B20 återhämtar bollen ved 33-yardlinjen, där han blir tacklad.  
**DOM:** Lag B:s valmöjligheter är första och 10 ved 33-yardlinjen, eller Lag A sparkar igen efter ett femyardsstraff från den föregående punkten. B20:s återhämtning inledde ett språng, efter en ändring i lagbesittning, som inte är täckt av reglerna.

### **Frisparksåterhämtning—PARAGRAF 3**

#### **Godkänt domslut 6-1-3**

- I. En Lag A-spelare rör illegalt vid en frispark; sedan återhämtar han eller en lagkamrat illegalt sparken.  
**DOM:** Om rätten inte förverkas av ett accepterat straff, får Lag B välja att ta bollen vid vilken illegal beröringspunkt av Lag A som helst.

### **Frispark mottagen eller återhämtad—PARAGRAF 6**

#### **Godkänt domslut 6-1-6**

- I. En Lag A-spelare återhämtar en rullande frispark bortom Lag B:s skiljelinje och gör en bakåtpassning som går utanför spelfältet.  
**DOM:** Bollen är död och tillhör Lag A där den blev återhämtad (Regel 4-1-3-e).

## AVSNITT 2. Frispark utanför spelfältet

### Sparkande lag—PARAGRAF 1

#### Godkänt domslut 6-2-1

- I. En avspark från Lag A:s 35-yardlinje går utanför spelfältet oberörd av Lag B, och inget annat regelbrott (eller förseelse) äger rum.

**DOM:** Lag B får acceptera ett femyardsstraff från den föregående punkten och Lag A sparkar från sin 30-yardlinje, eller Lag B får sätta bollen i spel på Lag B:s 35-yardlinje vid den närmaste tvärlinjen eller vid den närmaste tvärlinjen jäms med den punkt där bollen gick utanför spelfältet.

- II. En avspark från Lag A:s 35-yardlinje går utanför spelfältet oberörd av Lag B, och Lag A har illegalt rört vid sparken.

**DOM:** Lag B får starta bollen vid förseelsepunkten, acceptera ett femyardsstraff från den föregående punkten och Lag A sparkar från 30-yardlinjen, eller att sätta bollen i spel på Lag B:s 35-yardlinje vid den närmaste tvärlinjen eller vid den närmaste tvärlinjen jäms med den punkt där bollen gick utanför spelfältet.

- III. En avspark går utanför spelfältet efter att den har blivit berörd av Lag B, och inga regelbrott äger rum.

**DOM:** Lag B startar bollen vid den närmaste tvärlinjen.

- IV. Lag A begår offensiv offside eller en avbytarförseelse, och avsparken från 25-yardlinjen går utanför spelfältet efter att den har blivit berörd av Lag B.

**DOM:** För offensiv offside, får Lag B starta bollen vid den närmaste tvärlinjen eller välja att låta sparken gå om vid Lag A:s 30-yardlinje. För avbytarförseelsen, får Lag B avstå straffet och starta bollen vid den närmaste tvärlinjen eller välja femyardsstraffet från den föregående punkten.

### Mottagande lag—PARAGRAF 2

#### Godkänt domslut 6-2-2

- I. En frispark från Lag A:s 35-yardlinje, oberörd av Lag B, går utanför spelfältet mellan mållinjerna, och Lag A var offside.

**DOM:** Lag B får välja mellan att låta Lag A sparka om efter ett femyardsstraff eller att sätta bollen i spel på Lag B:s 35-yardlinje vid den närmaste tvärlinjen eller vid den närmaste tvärlinjen jäms med den punkt där bollen gick utanför spelfältet.

- II. En frispark från Lag A:s 35-yardlinje, oberörd av Lag B, går utanför spelfältet mellan mållinjerna, och Lag A begick ett regelbrott efter att bollen hade gått utanför spelfältet.

**DOM:** Lag B får välja mellan att låta Lag A sparka om efter ett fem- och 15-yardsstraff eller att sätta bollen i spel på 50-yardlinjen vid den närmaste tvärnlinjen eller 15 yards bortom den närmaste tvärnlinjen där bollen gick utanför spel-fältet.

III. En frispark i luften slår i en Lag B-spelare som står i sitt målområde, och bollen går sedan utanför spelfältet vid treyardlinjen.

**DOM:** Lag B:s boll, första och 10, på treyardlinjen vid den närmaste tvärnlinjen.

IV. **B17, i luften, har hoppat från innanför spelfältet och är den första spelaren att röra vid Lag A:s** frispark när han tar emot bollen. Han landar därefter utanför spelfältet med bollen i hans besittning.

**DOM:** Lag B:s boll, första och 10, där bollen passerade sidlinjen, vid den närmaste tvärnlinjen.

### AVSNITT 3. Bollinjesparkar

#### Bakom den neutrala zonen—PARAGRAF 1

##### Godkänt domslut 6-3-1

I. En Lag A punt passerar den neutrala zonen, och bollen blir berörd (inte blockerad) av en Lag B-spelare och sedan studsar tillbaka bakom zonen, där den återhämtas av Lag A på spelplanen.

**DOM:** Bollen är död och får inte föras framåt. Första försöket för Lag A (Reglerna 6-3-3 och 6-3-6-a).

II. Lag A:s oberörda spark passerar den neutrala zonen i flykten, blir tillbakablåst av vinden och rör först marken, en spelare eller en domare bakom den neutrala zonen.

**DOM:** Sparken anses inte att ha passerat den neutrala zonen tills den har rört vid marken, en spelare, en domare eller vad som helst bortom den zonen. Varje bollinjespark får föras framåt efter mottagning eller återhämtning av Lag B, eller efter mottagning eller återhämtning av Lag A i eller bakom den neutrala zonen om sparken inte hade passerat den neutrala zonen (Regel 2-15-7).

III. A1 begår sparkmottagningsinterferens mot B1 när en bollinjespark inte lyckas passera den neutrala zonen.

**DOM:** Sparkmottagningsinterferens gäller inte, och samtliga spelare är tillåtna att röra vid, återhämta och avancera bollen. Vilken spelare som helst får alltså legalt knuffa en motståndare i ett äkta försök att nå bollen; men ingen spelare får hålla en motståndare fast för att hindra honom från att nå bollen eller i ett försök att låta en lagkamrat nå den (Reglerna 9-1-2-d Undantag 3 och 9-3-3-c Undantag 3).

IV. Lag A:s punt från bakom dess egen mållinje passerar den neutrala zonen in i spelplanen. Den slår sedan in en Lag B-spelare och studsar tillbaka över Lag A:s mållinje, där Lag A slänger sig på bollen.

**DOM:** Självsmål (Reglerna 6-3-3, 6-3-6-a och 8-5-1-a).

V. Lag A:s punt från bakom dess egen mållinje passerar den neutrala zonen in i spelplanen. Den slår sedan in en Lag B-spelare och studsar tillbaka bakom Lag A:s mållinje, där Lag A återhämtar bollen och för den fram till enyardlinjen.

**DOM:** Självsmål—Bollen är död där den blir återhämtad (Reglerna 6-3-3, 6-3-6-a och 8-5-1-a).

## **Bortom den neutrala zonen—PARAGRAF 2**

### **Godkänt domslut 6-3-2**

I. Lag A rör illegalt vid dess spark; sedan när Lag B har rört vid den, återhämtar Lag A.

**DOM:** Beröring av Lag A efter att Lag B har rört vid sparken är legal; och, för att få bollen, måste Lag B ta den där Lag A illegalt rörde vid den. Om illegal beröring inte också är illegal återhämtning av det sparkande laget och inga regelbrott är inblandade, får det mottagande laget spela bollen i trygg förvisning om att det senare får välja bollen vid vilken illegal beröringspunkt som helst.

II. Under en bollinjespark, begår A1 en beröringsförseelse och sedan återhämtar B1, avancerar och fumlar. A2 återhämtar fummeln och B2 fasthåller, använder krokben eller slår med knyträven under språnget.

**DOM:** Lag A får ha bollen där den lämnas av straffet för Lag B:s regelbrott; men att avstå straffet ger Lag B möjlighet att få bollen genom att välja beröringsförseelsen.

III. Spelare från båda lag, i ett försök att återhämta en blockerad spark bakom Lag A:s bollinje, tvingar bollen förbi den neutrala zonen.

**DOM:** Efter att en bollinjespark har passerat den neutrala zonen, får ingen Lag A-spelare röra vid bollen tills den har blivit berörd av en motståndare.

IV. Lag A begår en illegal beröring.

**DOM:** Inte ett regelbrott. Lag B får välja att sätta bollen i spel vid den illegala beröringspunkten eller där bollen är död, inkl. en touchback. Om det här var ett misslyckat sparkmålsförsök och Lag B inte rörde vid sparken bortom den neutrala zonen, är valmöjligheterna i Regel 8-4-2-b tillgängliga för det mottagande laget.

V. Lag A:s punt är först berörd av A80, sedan plockas upp av B40, som springer fem yards och fumlar. A20 plockar upp fummeln och gör en touchdown. Under A20:s språng, fasthåller B70.

**DOM:** Fem- och 10-yardsstraff utmäts inte vid extrapoängsförsöket eller vid den påföljande avsparken. Man avstår Lag B:s regelbrott enligt reglerna. Bollen tillhör Lag B vid den illegala beröringspunkten.

VI. Det är Lag A:s boll, fjärde och 12 vid Lag A:s 20-yardlinje. Under Lag A:s bollinjespark häcklar B85 A44. Bollen är illegalt berörd av A20 vid 50-yardlinjen och blir sedan återhämtad av B14, som för bollen framåt innan han fumlar vid Lag A:s 25-yardlinje. A27 återhämtar fummeln och blir omedelbart tacklad.

**DOM:** Lag A accepterar straffet. Lag B:s boll, första och 10 vid Lag B:s 35-yardlinje efter utmätning av regelbrottet vid spelbar boll som bestraffas som regelbrott vid död boll.

## **Att bortse ifrån tvingad beröring—PARAGRAF 4**

### **Godkänt domslut 6-3-4**

I. Lag A:s bollinjespark "vilar" på Lag B:s tvåyardlinje. Mottagaren B4 blir blockerad av A7 och tvingas röra vid bollen.

**DOM:** Man bortser ifrån Lag B:s beröring eftersom B4 anses inte att ha rört vid sparken. En ny levande kraft är inte möjlig om bollen inte blir träffad av en spelare (Regel 8-7-1).

II. Lag A sparkar från dess egen 30-yardlinje. Den oberörda sparken har stannat vid Lag B:s treyardlinje när A3 blockerar B1 in i bollen, som tvingas genom målområdet av Lag B:s kontakt med bollen.

**DOM:** Touchback. Eftersom Lag A blockerade Lag B in i bollen, anses inte Lag B att ha rört vid bollen. Levande kraft kan inte hänvisas till Lag B (Regel 8-7-1).

III. Lag A:s långa sparkmålsförsök blir först berörd när A1 legalt slår den rullande bollen in i den närliggande B1.

**DOM:** Lag B anses inte att ha rört vid bollen (Regel 8-4-2-b).

IV. Lag A:s oberörda bollinjespark vilar vid Lag B:s treyardlinje när B22 blockerar A80 in i bollen, som tvingar den in i målområdet där den rör vid marken.

**DOM:** Touchback—Bortse ifrån beröringen av A80. Ingetdera lag har rört vid den sparkade bollen (Regel 8-6-1-b).

## **Att röra mark på eller bakom mållinje—PARAGRAF 9**

### **Godkänt domslut 6-3-9**

I. En Lag A-spelare rör illegalt vid en punt och bollen rullar sedan in i Lag B:s målområde, där Lag B återhämtar och för bollen framåt in på spelplanen.

**DOM:** Bollen är död när den slår i marken i målområdet. Lag B får välja en touchback eller ta bollen vid Lag A:s illegala beröringspunkt (Regel 4-1-3-c).

- II. Lag A:s bollinjespark går in i Lag B:s målområde, och bollen är oberörd av Lag B bortom den neutrala zonen. Lag B begår ett personligt regelbrott efter att bollen rör vid marken i målområdet.  
**DOM:** Lag B:s boll, första försöket och 10 vid 10-yardlinjen (*Undantag:* Regel 8-4-2-b).
- III. Lag A:s bollinjespark går in i Lag B:s målområde och bollen är oberörd av Lag B bortom den neutrala zonen, och Lag A begår ett personligt regelbrott efter att bollen slår i marken i målområdet.  
**DOM:** Lag B:s boll, första försöket och 10 vid 35-yardlinjen. Om bollstarten var utanför 20-yardlinjen vid ett misslyckat sparkmålsförsök, är straffet från den föregående punkten.
- IV. En Lag B-spelare rör vid en bollinjespark som är i luften i Lag B:s målområde och dödar bollen i målområdet.  
**DOM:** Touchback (Regel 8-6-1-a).
- V. En Lag B-spelare rör vid en bollinjespark som är i luften i Lag B:s målområde och tar emot eller återhämtar bollen och springer till Lag A:s målområde.  
**DOM:** Lag B-touchdown (Regel 6-3-5).
- VI. En Lag B-spelare rör vid en bollinjespark som är i luften i Lag B:s målområde, och Lag A dödar bollen i målområdet.  
**DOM:** Lag A-touchdown (Reglerna 6-3-3 och 8-2-1-e).

## Lös bakom mållinjen—PARAGRAF 11

### Godkänt domslut 6-3-11

- I. Lag A sparkar från 50-yardlinjen. Under sparken, begår B1 clipping vid Lag B:s 25-yardlinje. Den oberörda sparken blir slagen bakåt utanför spelfältet från målområdet av Lag A och går utanför spelfältet vid tvåyardlinjen.  
**DOM:** Lag B:s boll. Första och 10 vid 10-yardlinjen.

## AVSNITT 4. Chans att ta emot en spark

### Interference mot chans—PARAGRAF 1

#### Godkänt domslut 6-4-1

- I. En Lag A-spelare tar emot en frispark, och på så sätt hindrar en motståndare från att ta emot den.  
**DOM:** Illegal interference. Straff—15 yards från regelbrottspunkten.
- II. En Lag B-spelare, beredd att ta emot en bollinjespark, blir tacklad innan bollen anländer men tar emot sparken medan han ramlar.

**DOM:** Illegal interference. Straff—15 yards från regelbrottspunkten. Utvisning av Lag A-spelaren om träffen är hänsynslös. Om regelbrottet är mellan mållinjerna, är utmätningen från regelbrottspunkten och Lag B sätter bollen i spel med en bollstart; om det är bakom Lag B:s mållinje, utdela en touchback och bestraffa från den nästa punkten. Domen skulle vara densamma om sparken hade blivit misslyckat berörd eller fumlad. Domen skulle också vara densamma vid ett misslyckat sparkmålsförsök eftersom Lag B rörde vid bollen bortom bollinjen.

- III. A1 från det sparkande laget bortom den neutrala zonen står eller springer mellan en spark i luften och B1, och (a) A1 träffas av bollen medan B1 är positionerad för att ta emot sparken; eller (b) B1 krockar med A1 under sitt försök att ta emot bollen.

**DOM:** Illegal interference. Straff—(a) 15 yards för interference med chansen att ta emot sparken; eller (b) 15 yards för interference med chansen att ta emot en spark.

- IV. En Lag B-spelare som försöker ta emot en spark (inget tecken för skyddad mottagning) gör en misslyckad beröring av bollen som sedan blir berörd av en motståndare som inte störde mottagarens chans när han var positionerad för att göra mottagningen.

**DOM:** Ej interference. Skydd mot interference med chansen att ta emot en spark upphör när någon Lag B-spelare gör en misslyckad beröring av bollen.

- V. En Lag A-spelare bortom den neutrala zonen rör först vid eller tar emot en bollinjespark som ingen mottagare kunde ha tagit emot medan den var i luften.

**DOM:** Illegal beröring men inte interference.

- VI. Under en bollinjespark bortom den neutrala zonen står en Lag A-spelare i eller springer genom ett område nära en Lag B-spelare som är positionerad för att ta emot bollen och anses att ha hindrat Lag B-spelaren.

**DOM:** Sparkmottagningsinterference. Straff—15 yards från regelbrottspunkten, som är där Lag B-spelaren var positionerad för att ta emot sparken.

- VII. Under en frispark äger sparkmottagningsinterference rum. Bollen går sedan utanför spelfältet mellan mållinjerna oberörd av Lag B.

**DOM:** Lag B får välja interferencestraffet eller avstå det och anse att sparken är utanför spelfältet.

- VIII. B1 tecknar för en skyddad mottagning, gör en misslyckad beröring och sedan tar emot bollen.

**DOM:** Om B10 har en chans att ta emot sparken efter den misslyckade beröringen, måste han få en obehindrad chans att göra mottagningen. Om B10 tar emot den misslyckat berörd sparken, är bollen död där den först blev berörd av B10.

- IX. Det är Lag A:s boll, fjärde och 10 vid 50-yardlinjen. B17 står vid Lag B:s 20-yardlinje och är i position för att ta emot Lag A:s höga bollinjespark. Under bollens nedåtgående bana, träffar A37 B17 våldsamt och hänsynslöst innan han rör vid bollen. A37 ändrade inte sin hastighet och gjorde inte något försök att undvika B17.

**DOM:** Personligt regelbrott av Lag A, sparkmottagningsinterference. Straff—15 yards från regelbrottspunkten. A37 blir utvisad.

- X. Lag A:s boll, fjärde och 10 vid 50-yardlinjen. Lag A:s vindblåst bollinjespark är på väg ned vid Lag B:s 30-yardlinje. B18, som var vid 20-yardlinjen, måste ta en omväg runt A92 vid 25-yardlinjen för göra mottagningen vid 30-yardlinjen.

**DOM:** Lag A regelbrott, interference med chansen att ta emot en spark. Straff—15 yards från regelbrottspunkten, som är 25-yardlinjen.

## AVSNITT 5. Skyddad mottagning

### Död där mottagen—PARAGRAF 1

#### Godkänt domslut 6-5-1

- I. Efter ett giltigt eller ogiltigt tecken, gör B1 en misslyckad beröring och B2, som inte tecknade, tar emot sparken.

**DOM:** Bollen är död när och där den blir mottagen.

- II. Efter ett giltigt eller ogiltigt tecken av både B1 och B2, gör den ena en misslyckad beröring av sparken och den andra tar emot den.

**DOM:** Bollen är död. Lag B:s boll vid mottagningspunkten.

- III. B1 har en fot utanför spelfältet när han visar ett giltigt eller ogiltigt tecken. Han tar sedan emot sparken innanför spelfältet.

**DOM:** Det finns ingen regel mot en mottagare som kliver utanför spelfältet under en spark. Tecknet är giltigt eller ogiltigt; mottagningen innanför spelfältet är legal, och bollen är död.

- IV. Efter hans giltiga tecken för skyddad mottagning, B17 gör en misslyckad mottagning men har fortfarande en rimlig chans att ta emot sparken innanför spelfältet.

**DOM:** Efter ett giltigt tecken för skyddad mottagning, upphör inte den obehindrade möjligheten att avsluta mottagningen när sparken är misslyckat berörd. Den spelare som visade tecknet måste få en rimlig chans att ta emot



bollen utan att bli störd av medlemmar från det sparkande laget. En avsiktligt misslyckad beröring framåt före mottagningen är ett illegalt bollslag.

## **Ingen avancering—PARAGRAF 2**

### **Godkänt domslut 6-5-2**

- I. En Lag B-spelare som har gjort en skyddad mottagning blir tacklad efter att han har burit bollen mer än två steg.

**DOM:** Straff—Fem yards, regelbrott av mottagaren. Utmätning från den nästa punkten.

- II. B1 tecknar före en misslyckad beröring av B2, och B1 tar sedan emot eller återhämtar sparken och för den framåt.

**DOM:** Att föra bollen framåt efter en skyddad mottagning upphäver inte den döda boll som fastställs när bollen är mottagen eller återhämtad. Två steg är tillåtna för att ge B1 möjlighet att stanna eller återfå balansen. Ett tredje eller påföljande steg innanför spelfältet är föremål för straff från den punkt där bollen är mottagen eller återhämtad. Om B1 tacklas, bortser man ifrån tacklingen om den inte anses vara onödigt våldsam eller är så sen att tacklaren borde förstå att det inte fanns någon avsikt att avancera. Om bollen blir mottagen eller återhämtad av Lag B i målområdet, är det en touchback. Om B1 tacklas innan han har fullgjort ett tredje steg, har enbart tacklaren begått ett regelbrott.

- III. B1, som tecknade för en skyddad mottagning, springer och har tappat balansen när han tar emot bollen, och hans tredje steg slutar på eller utanför en gränslinje.

**DOM:** Ingen fördel uppstår genom att bära en död boll utanför spelfältet. Man bortser alltså ifrån det tredje steget och bollen sätts i spel vid den nästa punkten, mottagningspunkten.

- IV. Lag A puntar. B1, efter att ha tecknat för en skyddad mottagning vid sin 20-yardlinje, avsiktligt låter bollen slå i marken, där B2 återhämtar den studsande bollen och avancerar till Lag B:s 35-yardlinje.

**DOM:** Bollen är död vid återhämtningspunkten. Att föra bollen framåt är illegalt. Straff—Fem yards från den nästa punkten, återhämtningspunkten. Lag B:s boll, första och 10. (Regel 5-2-7).

## **Ogiltiga tecken—PARAGRAF 3**

### **Godkänt domslut 6-5-3**

- I. A1 eller B1 tecknar för en skyddad mottagning bortom den neutrala zonen under en spark som inte passerar den neutrala zonen.

**DOM:** Inte ett ogiltigt tecken, och bollen förblir spelbar (Regel 2-7-1-a).

- II. A1 tecknar för en skyddad mottagning bortom den neutrala zonen under en spark som passerar den neutrala zonen.  
**DOM:** Inte ett ogiltigt tecken (Regel 2-7-3).
- III. Under en frispark visar B1 ett ogiltigt tecken för skyddad mottagning nära sidlinjen, gör en misslyckad beröring, och sparken går utanför spelfältet.  
**DOM:** Lag B:s boll, första och 10 vid den närmaste tvärlinje.
- IV. En bollinjespark slår i marken bortom den neutrala zonen och studsar högt upp i luften, och B1 tecknar för en skyddad mottagning.  
**DOM:** Ogiltigt tecken. Bollen är död när den blir återhämtad.
- V. B1 tar emot en bollinjespark bortom den neutrala zonen och tecknar sedan för en skyddad mottagning.  
**DOM:** Ogiltigt tecken. Bollen är död där tecknet först visades.
- VI. Lag A:s bollinjespark rullar bortom den neutrala zonen när B17 varskor sina lagkamrater att hålla sig borta från bollen genom en "bortviftande" signal vid midjan eller nedanför.  
**DOM:** Det här är inte ett ogiltigt tecken och Lag B får återhämta och föra framåt tills bollen är död enligt reglerna.

## **Illegal blockering eller kontakt—PARAGRAF 4**

### **Godkänt domslut 6-5-4**

- I. B1 tecknar och rör inte en punt, men medan den oberörda bollen är lös på spelplanen, blockerar han en motståndare (a) mer än tre yards bortom den neutrala zonen eller (b) i mottagarens målområde.  
**DOM:** (a) Om bollen passerar den neutrala zonen och Lag B har besittning när försöket slutar, blir det mottagande laget bestraffat med 15 yards från utmätningpunkten efter en bollinjespark. (b) Självsmål. Domen blir densamma vid ett misslyckat sparkmålsförsök.
- II. B1 tecknar vid 50-yardlinjen och rör inte en punt. Medan bollen rullar på marken vid Lag B:s 45-yardlinje, begår B1 illegalt bruk av händer i ett försök att nå bollen, och bollen blir dödförklarad i Lag B:s besittning.  
**DOM:** Lag B behåller bollen och bestraffas med 15 yards från utmätningpunkten efter en bollinjespark (Regel 10-2-2-e Undantag 3).

## **Ingen tackling—PARAGRAF 5**

### **Godkänt domslut 6-5-5**

- I. Både B1 och B2 tecknar. B1 gör en misslyckad beröring, och B2 är på väg att ta emot sparken när han tacklas av A1.

**DOM:** Inte interference, utan fasthållning. Straff—10 yards från den föregående punkten.

- II. En Lag B-spelare som har visat ett tecken för skyddad mottagning tacklas innan han har burit bollen mer än två steg.

**DOM:** Regelbrott av tacklaren. Straff—15 yards från den nästa punkten.

- III. Tecknet för skyddad mottagning visas av en lagkamrat till B1, som tar emot bollen.

**DOM:** Bollen är död när och där den blir mottagen. B1 har inte rätt till mottagningskydd men han har rätt till samma skydd som han har efter vilken död boll som helst (Regel 6-5-1-c).

---

# REGEL 7

## Bollstarten och att passa bollen

---

### AVSNITT 1. Bollinjespelet

#### **Krav på det offensiva laget—PARAGRAF 3**

##### **Godkänt domslut 7-1-3**

- I. En Lag A-spelare rör sig när bollstarten påbörjas.  
**DOM:** Legal. En Lag A-spelare får börja röra vilken kroppsdel som helst när bollstarten påbörjas.
- II. A21 står legalt vid bollinjens ände bredvid A88, som är i ställning som en begränsad linjespelare. Lag A stannar i en sekund medan A21 och A88 är i de ovannämnda positionerna, och sedan förflyttar A21 sig till en legal bakfältsposition och stannar. A88 skiftar sedan till en position längre ut på linjen.  
**DOM:** Legal om både A21 och A88 står stilla vid bollstarten (Reglerna 2-22-1 och 7-1-4-a).
- III. A21 står legalt vid bollinjens ände bredvid A88, som är i ställning som en begränsad linjespelare. Lag A har stannat i en sekund när A21 lämnar bollinjen och kommer i rörelse i bakfältet. A88 skiftar till en position längre ut på linjen.  
**DOM:** A88 får bryta sin trepunktsställning eftersom han nu står vid bollinjens ände, men Lag A måste stanna igen i en sekund före bollstarten för att göra spelet legalt (Regel 7-1-4).
- IV. B71 passerar den neutrala zonen in i Lag A:s bakfält och hotar inte någon Lag A-spelare. A23, som legalt är i bakfältet, sträcker sig avsiktligt fram för att träffa B71.  
**DOM:** Lag A-regelbrott, för tidig start. Straff—Fem yards från den nästa punkten.
- V. Bollstartern A7 rör vid bollen och sedan släpper den för att meddela sig med lagkamrat A1.  
**DOM:** Bollstartern får släppa bollen efter beröring för att meddela sig med en lagkamrat.

VI. Bollstartern A1 lyfter eller flyttar bollen framåt före bollstartens bakåtrörelse. B2 slår bollen, som gör att den rullar loss och B3 återhämtar.  
**DOM:** Illegal bollstart, bollen förblir död. Bestraffa Lag A med fem yards från den nästa punkten (Regel 4-1-1).

VII. A73, en linjeman mellan bollstartern och spelaren vid bollinjens ände, som är begränsad med avseende på handen eller händernas rörelsefrihet, justerar sina fötter och:

1. Får ingen respons från B1.

**DOM:** Inget regelbrott.

2. Drar på sig ett anfall som resulterar i kontakt av B1.

**DOM:** Död boll. Lag A-regelbrott, fem yards från den nästa punkten.

3. B1 träffar A73 med ett fördröjt anfall.

**DOM:** Död boll. Lag B-regelbrott. Fem eller 15 yards straff från den nästa punkten (Reglerna 7-1-5-a och 9-1-2-j).

VIII. A66, en begränsad linjeman mellan bollstartern och spelaren vid bollinjens ände, eller A72, en begränsad spelare vid bollinjens ände:

1. Lyfter omedelbart en hand eller händerna från marken när han hotas av B1, som är i den neutrala zonen.

**DOM:** Blås omedelbart i visselpipan. Offside, Lag B. Bestraffa Lag B med fem yards från den nästa punkten.

2. Lyfter omedelbart en hand eller händerna från marken när han hotas av B1, som är i den neutrala zonen, och A66 eller A72 är i eller bortom den neutrala zonen.

**DOM:** Blås omedelbart i visselpipan. Lag B-regelbrott, defensiv offside. Straff—Fem yards från den nästa punkten.

3. Lyfter en hand eller händer från marken efter ett inledande anfall av B1, som (a) inte går in i den neutrala zonen eller (b) går in i den neutrala zonen men inte hotar A66:s eller A72:s position.

**DOM:** I både (a) och (b), blås omedelbart i visselpipan. Lag A-regelbrott, för tidig start. Straff—Fem yards från den nästa punkten.

**OBS:** Före bollstarten, kan en Lag B-spelare som går in i den neutrala zonen hota upp till tre Lag A-linjemän. Om Lag B-spelaren går in i den neutrala zonen rakt mot en Lag A-linjeman, anses den Lag A-spelaren och de två linjemännen bredvid honom att vara hotade. Om Lag B-spelaren går in i den neutrala zonen mot ett håll mellan två Lag A-linjemän, är det bara de här två Lag A-spelarna som anses vara hotade.

- IX. En Lag A-spelare på bollinjen vars hand eller händer inte är på eller i närheten av marken:
1. Rör sig omedelbart in i den neutrala zonen när han hotas av B1, som är i den neutrala zonen.  
**DOM:** Blås omedelbart i visselpipan—Lag B-regelbrott. Straff—Fem yards från den nästa punkten.
  2. Rör sig omedelbart, fast inte in i den neutrala zonen, när han hotas av B1, som är i den neutrala zonen.  
**DOM:** Blås omedelbart i visselpipan. Lag B-regelbrott. Straff—fem yards från den nästa punkten.
- X. Före bollstarten missar A80, vid linjens ände, en icke-begränsad inre linjeman eller en back, räkningen före bollstarten och gör en plötslig rörelse som simulerar spelstarten. Ingen Lag B-spelare reagerar.  
**DOM:** Lag A-regelbrott, för tidig start. Regelbrott vid död boll. Straff—Fem yards från den nästa punkten.
- XI. Före bollstarten missar A80, vid linjens ände, en icke-begränsad inre linjeman eller en back, räkningen före bollstarten och gör en slapp rörelse som inte är plötslig, snabb eller ryckig och inte simulerar spelstarten.  
**DOM:** Inget regelbrott av Lag A.
- XII. A30, som legalt är uppställd som en back, kommer legalt i rörelse. Han vänder sedan så att han fortfarande legalt är i rörelse men är vänd mot sin bollinje, medelst en sidledes-rörelse. Vid bollstarten är A30 böjd något framåt vid midjan och antingen fortsätter med sin sidledes-rörelse eller håller på att trampa takten på stället.  
**DOM:** Legalt.
- XIII. A30, som legalt är uppställd som en back, kommer legalt i rörelse. Han vänder sedan så att han fortfarande legalt är i rörelse men är vänd mot sin bollinje, medelst en sidledes-rörelse. Vid bollstarten rör sig A30, fortfarande i bakfältet, något framåt från midjan och uppåt, eller hans sidledes-rörelse har vinklats något mot bollinjen.  
**DOM:** Illegal rörelse. Straff—Fem yards från den föregående punkten.
- XIV. A30, som legalt är uppställd som en back, kommer legalt i rörelse. Han vänder sedan så att han fortfarande legalt är i rörelse men är vänd mot sin bollinje, medelst en sidledes-rörelse. Vid bollstarten har A30 oavsiktligt rört sig framåt medan han fortfarande är vänd mot sin bollinje med sin sidledes step-rörelse och rör sig nu längs Lag A:s bollinje.

**DOM:** Illegal rörelse. Straff—Fem yards från den föregående punkten.

## **Skiftspel och för tidig start—PARAGRAF 4**

### **Godkänt domslut 7-1-4**

- I. Efter en huddle eller ett skift, stannar alla Lag A-spelare och förblir stilla i en sekund. Före bollstarten ändrar sedan två eller flera spelare sina positioner samtidigt.

**DOM:** Alla 11 Lag A-spelare måste stå stilla i en sekund före bollstarten, annars är det ett illegalt skift. Straff—Fem yards från den föregående punkten (Regel 2-22-1).

- II. Efter en huddle eller ett skift, intar Lag A-spelarna preliminära positioner och sedan rör sig framåt eller går ner i sina slutgiltiga ställningar.

**DOM:** Sådan rörelse utgör ett skift; spelarna måste stanna i sina slutgiltiga ställningar i en sekund före bollstarten (Regel 2-22-1).

- III. Tio Lag A-spelare skiftar medan A1 står stilla. Sedan börjar A1 röra sig bakåt innan en sekund har gått och bollen startas.

**DOM:** Om A1, som rörde sig, inte stod stilla med de andra Lag A-spelarna i en sekund före bollstarten, är det ett illegalt skift. Straff—Fem yards från den föregående punkten (Regel 2-22-1).

- IV. Efter att Lag A-spelarna har stått stilla i en sekund, springer end A88 ut på flygeln och stannar, och innan en sekund har gått, börjar back A36 röra sig bakåt.

**DOM:** Legalt. Men om back A36 börjar innan end A88 stannar, utgör de två spelarnas simultana rörelse ett skift, och alla Lag A-spelare måste stå stilla i en sekund före bollstarten (Regel 2-22-1).

## **Krav på det defensiva laget—PARAGRAF 5**

### **Godkänt domslut 7-1-5**

- I. Bollstartern A1 lyfter bollen innan han passar den bakåt, B2 slår bort bollen, och B3 återhämtar bollen.

**DOM:** Lag A-regelbrott, illegal bollstart. Bollen är död därför att den inte sattes i spel med en legal bollstart. Straff—Fem yards från den nästa punkten. Lag A behåller besittning.

- II. Bollstartern A1 inleder bollstarten legalt, men B2 slår bollen innan A1 avslutar bollstarten, och B3 återhämtar bollen.

**DOM:** Lag B-regelbrott och bollen är död. Straff—Fem yards från den nästa punkten. Lag B inte får röra vid bollen tills den har blivit startad. Lag A behåller besittning.

III. Före bollstarten, passerar en Lag B-spelare den neutrala zonen och fortsätter sitt anfall bakom en Lag A-linjeman och direkt mot quarterbacken eller sparkaren.

**DOM:** En Lag B-spelare som är på Lag A:s sida av den neutrala zonen och är i rörelse i en direkt linje mot quarterbacken eller sparkaren medan han är bakom en offensiv linjeman anses störa Lag A:s uppställning. Straff—Lag B-regelbrott, offside. Död boll. Fem yards från den nästa punkten.

### **Att överrätta bollen framåt—PARAGRAF 6**

#### **Godkänt domslut 7-1-6**

I. Tillåten mottagare A83 är end på sin linje och bredvid bollstartern i en obalanse-rad "T"-uppställning. Quarterback A10 tar emot en överrättad bollstart och överlämnar omedelbart bollen till A83.

**DOM:** Om bollens rörelse är framåt och den lämnade A10:s hand innan den blivit berörd av A83, är det en legal passning. A83 kan ha vänt sig tillräckligt för att ta emot en bakåtpassning eller överräkning (legal); men om agerandet sker omedelbart efter bollstarten, är det osannolikt att en överräkning skulle ha haft tillräckligt tid att uppfylla kraven på "att vända" och "två yards bakom linjen".

## AVSNITT 2. Bakåtpassning och fummel

### **Mottagare eller återhämtad—PARAGRAF 2**

#### **Godkänt domslut 7-2-2**

I. En motståndare plockar (stjäler) bollen av springaren på spelplanen.

**DOM:** Fummel; bollen förblir spelbar (Regel 2-10-1).

II. En spelare från det mottagande laget på spelplanen tar emot en spark och sedan fumlar bollen. En spelare från det sparkande laget bryter eller återhämtar den fumlade bollen.

**DOM:** Bollen förblir spelbar.

### **Utanför spelfältet—PARAGRAF 4**

#### **Godkänt domslut 7-2-4**

I. B20 bryter en legal framåtpassning (a) i sitt målområde, (b) vid sin treyardlinje, och hans ursprungliga rörelse bär honom in i sitt målområde, eller (c) på spelplanen och retirerar in i sitt målområde. I varje fall fumlar B20 bollen i målområdet och bollen rullar framåt och utanför spelfältet vid Lag B:s tvåyardlinje.

**DOM:** Bollen tillhör Lag B vid fummelpunkten (Lag B:s målområde); (a) touchback, (b) Lag B:s boll vid treyardlinjen, och (c) självmål (Reglerna 8-5-1 och 8-6-1).



## AVSNITT 3. Framåtpassning

### Illegal framåtpassning—PARAGRAF 2

#### Godkänt domslut 7-3-2

- I. När som helst under matchen kastar quarterback A10—som inte är utanför ramen för den normala tacklepositionen mot en sidlinje till och som försöker rädda yards—avsiktligt en desperationsframåtpassning, som landar misslyckad där ingen tillåten Lag A-spelare har en rimlig chans att ta emot den.  
**DOM:** Avsiktlig bortkastning. Straff—Försöksförlust från regelbrottspunkten. Klockan startar vid bollstarten (Regel 3-2-5-a).
- II. Under en halvleks sista minuter kan inte A10 hitta en ledig mottagare. För att spara tid, kastar han en framåtpassning som är misslyckad där ingen tillåten Lag A-spelare har en vettig chans att ta emot den.  
**DOM:** Illegal passning, bestraffa Lag A med fem yards och försöksförlust från regelbrottspunkten. Klockan startar vid klarsignalen (Regel 3-2-5-a-8).
- III. Under tredje försöket nära slutet på någon av halvlekarna, gör A4—den möjliga bollhållaren inför ett sparkmålsförsök—en misslyckad beröring av bollstarten och A4 eller den möjliga sparkaren A3 återhämtar bollen och omedelbart kastar den framåt i marken.  
**DOM:** Illegal passning, inte ett giltigt sätt att spara tid.
- IV. Bollstarten seglar över quarterback A12:s huvud, som står i "shotgun"-uppställning. A12 återhämtar bollen och omedelbart kastar den framåt i marken.  
**DOM:** Illegal passning, inte ett giltigt sätt att spara tid.
- V. Vid tredje försöket nära den första halvlekens slut, gör A1 en misslyckad beröring av en hand-till-hand bollstart, återhämtar bollen omedelbart och kastar den framåt i marken.  
**DOM:** Illegal passning, inte ett giltigt sätt att spara tid.
- VI. Vid tredje försöket nära halvlekens slut, gör A1 en misslyckad beröring av bollstarten. A1 eller A4 tar emot den misslyckat berörda bollen och kastar den omedelbart framåt i marken.  
**DOM:** Legalt spel.
- VII. Vid tredje försöket nära halvlekens slut, tar A1—positionerad sju yards bakom bollstartern—emot bollstarten och kastar omedelbart bollen framåt i marken.  
**DOM:** Legalt spel.
- VIII. Med sekunder kvar i halvleken och bollen förklarad spelklar, radar Lag A upp sig snabbt och bollen startas legalt till quarterbacken A12, som kastar bollen

framåt direkt i marken. Lag A:s uppställning var inte legal vid bollstarten. När bollen blir död, återstår två sekunder på matchklockan.

**DOM:** Illegal uppställning. Straff—Fem yards från den föregående punkten. Klockan startar vid den påföljande bollstarten.

- IX. Quarterback A10 springer utåt och är utanför ramen för den normala tacklepositionen mot en sidlinje till då han kastar en legal framåtpassning som landar bortom den neutrala zonen.

**DOM:** Det är inte avsiktlig bortkastning när en passare, som är utanför ramen för den normala tacklepositionen mot en sidlinje till, och som står inför en yardförlust, kastar en framåtpassning som landar bortom den neutrala zonen, även om ingen tillåten mottagare/inga tillåtna mottagare har en rimlig chans att ta emot bollen (inkl. om bollen landar utanför spelfältet bortom en sidlinje [den neutrala zonen förlängd] eller slutlinje).

### **Tillåtelse att beröra legal passning—PARAGRAF 3**

#### **Godkänt domslut 7-3-3**

- I. Vid bollstarten är tight end A85 på bollinjen. Flanker A23 är två yards utanför A85 och är vare sig på sin bollinje eller i bakfältet.

**DOM:** A23 är i en illegal position och är en otillåten passningsmottagare. A85 är en tillåten passningsmottagare eftersom han är vid bollinjens ände (Reglerna 2-21-2 och 2-27-4).

### **Tillåtelse förlorad genom att kliva utanför spelfältet—PARAGRAF 4**

#### **Godkänt domslut 7-3-4**

- I. Tillåten A88 kliver utanför spelfältet men rör inte passningen, som legalt tas emot av A80.

**DOM:** Legalt spel.

- II. Tillåten A88 kliver frivilligt utanför spelfältet, återvänder, och är den första spelare att röra vid den legala framåtpassningen. Beröringen av A88 äger rum i Lag B:s målområde.

**DOM:** Illegal beröring. Straff—Försöksförlust vid den föregående punkten.

- III. Tillåten A88 kliver frivilligt utanför spelfältet under ett försök i vilket en legal framåtpassning blir kastad. Han återvänder till spelfältet men rör inte vid bollen och ett regelbrott begås mot honom av en motståndare innan bollen är berörd av någon spelare.

**DOM:** Inte passningsinterference—A88 är inte tillåten att ta emot en legal framåtpassning. Straff—Fem, 10 eller 15 yards utmätt från den föregående punkten.

IV. Wide receiver A88 tvingas utanför spelfältet av B1 och springer sedan 20 yards innan han återvänder till spelplanen. A88 tar emot en legal passning i Lag B:s målområde.

**DOM:** Försöksförlust vid den föregående punkten p.g.a. att A88 inte omedelbart återvände innanför spelfältet.

### **Att få eller återfå tillåtelse—PARAGRAF 5**

#### **Godkänt domslut 7-3-5**

I. Lag B rör vid den legala framåtpassningen nära en sidlinje medan A1 är utanför spelfältet. A1 kommer innanför spelfältet och rör vid passningen.

**DOM:** Lag B:s beröring gjorde alla spelare tillåtna under den återstående delen av försöket.

### **Lyckad passning—PARAGRAF 6**

#### **Godkänt domslut 7-3-6**

I. Lag A:s legala framåtpassning blir först berörd av en av dess tillåtna spelare och blir sedan mottagen av en annan.

**DOM:** Lyckad passning.

II. Två motståndare tar emot en legal framåtpassning medan båda är i luften, och båda spelare återvänder samtidigt till marken innanför spelfältet.

**DOM:** Samtidig mottagning; bollen utdelas till det passande laget (Regel 2-2-8).

III. Två motståndare tar emot en boll medan båda är i luften, och en spelare återvänder till marken innanför spelfältet före den andra.

**DOM:** Inte en samtidig mottagning. Den legala framåtpassningen är lyckad eller bruten av den spelare som först landade (Regel 2-2-8).

IV. En spelare i luften tar emot en legal framåtpassning. Medan han är i luften, tacklas han av en motståndare och blir tydligt fasthållen ett ögonblick innan han bärs i vilken riktning som helst. Han landar sedan innanför eller utanför spelfältet med bollen.

**DOM:** Lyckad passning. Bollen är död vid den yardlinje där mottagaren/-brytaren blev fasthållen på så sätt att han förhindrades från att omedelbart återvända till marken (Regel 4-1-3-p).

V. A80, i luften, tar emot en legal framåtpassning vid sin 30-yardlinje. Medan han är i luften, tacklas han av B40 och drivs framåt till Lag A:s 34-yardlinje, där han tacklas ned.

**DOM:** Lag A:s boll vid dess 34-yardlinje (Regel 5-1-3-a).

- VI. A80, i luften, tar emot en legal framåtpassning vid sin 30-yardlinje. Medan han är i luften, tacklas han av B40 och drivs bakåt till Lag A:s 26-yardlinje, där bollen blir död.  
**DOM:** Lag A:s boll vid 30-yardlinjen (Regel 5-1-3-a Undantag).
- VII. A86 tvingas legalt utanför spelfältet av B18 vid Lag B:s tvåyardlinje. Medan A86 omedelbart försöker återvända till spelfältet, hoppar han från en punkt utanför spelfältet och är i luften då han tar emot A16:s legala framåtpassning. Han landar i Lag B:s målområde med en lyckad mottagning.  
**DOM:** Touchdown (Reglerna 4-1-3-c, 4-2-3-a, 7-3-4 Undantag och 8-2-1-b).
- VIII. B33 hoppar från utanför spelfältet och är i luften då han tar emot Lag A:s legala framåtpassning. Han landar på spelfältet (eller i Lag B:s målområde) med en lyckad framåtpassning.  
**DOM:** B33 är en springare till dess att han förlorar spelarbesittning eller bollen blir död enligt reglerna. Första och 10 för Lag B (möjligen en touch-back) (Reglerna 4-1-3-c, 4-2-3-a, 5-1-1-e och 7-3-4).
- IX. A84 går frivilligt utanför spelfältet för att undgå B28. A84 hoppar från utanför spelfältet och är i luften då han tar emot A15:s legala framåtpassning. Han landar därefter på spelfältet med en lyckad mottagning.  
**DOM:** A84 är en springare till dess att han förlorar spelarbesittning eller bollen blir död enligt reglerna. Försöksförlust från den föregående punkten (Reglerna 4-2-3-a och 7-3-4).
- X. Medan han är i luften, rör tillåtna mottagare A89 vid en framåtpassning när han skjuter den mot: (a) tillåtna mottagare A80, som tar emot passningen; eller (b) B27, som gör en passningsbrytning.  
**DOM:** Legalt spel och bollen förblir spelbar i både (a) och (b). A89 har slagit en framåtpassning (Reglerna 2-2-7, 2-10-3 och 9-4-1-a).

## Misslyckad passning—PARAGRAF 7

### Godkänt domslut 7-3-7

- I. Tillåten A88 rör vid en legal framåtpassning medan han rör vid en gränslinje.  
**DOM:** Bollen är utanför spelfältet, passningen är misslyckad, och försöket räknas. Om den spelare som rör vid bollen är tillåten eller ej påverkar inte den här domen.
- II. Tredje försöket och nio yards att nå vid Lag A:s sexyardlinje. A1 kastar avsiktligt bort en framåtpassning i sitt målområde för att undvika en yardförlust.  
**DOM:** Lag B:s kapten får acceptera ett självmål eller det är Lag A:s boll, fjärde försöket och nio yards att nå vid sexyardlinjen (klockan startar vid bollstarten).

III. Fjärde försöket och nio yards att nå vid Lag A:s sexyardlinje. A1 kastar avsiktligt bort en framåtpassning i sitt målområde för att undvika en yardförlust.

**DOM:** Lag B:s kapten får acceptera ett självmål eller det är Lag B:s boll, första och mål att nå vid sexyardlinjen.

IV. Tredje försöket och nio yards att nå vid Lag A:s sexyardlinje. A1 kastar en andra framåtpassning från sitt målområde. B2 bryter passningen och tacklas vid Lag A:s 20-yardlinje.

**DOM:** Lag B:s kapten får acceptera ett självmål eller godta spelets utgång (d.v.s. första försöket vid Lag A:s 20-yardlinje).

## **Illegal kontakt och passningsinterference—PARAGRAF 8**

### **Godkänt domslut 7-3-8**

I. En Lag B-spelare som försvarar mot en legal framåtpassning bortom den neutrala zonen har sin rygg vänd mot bollen och viftar med armarna framför ansiktet på en tillåten Lag A-spelare som, i sitt försök att ta emot passningen, krockar med Lag B-spelaren.

**DOM:** Passningsinterference av Lag B-spelaren, första försöket. Han gjorde inte ett äkta försök att ta emot eller slå passningen.

II. Wide receiver A80, 15 yards bortom den neutrala zonen, vänder sin rygg mot den neutrala zonen. Passaren kastar bollen över A80:s händer, som är utsträckta ovanför hans huvud. Bollen är kastad för långt och bortom mottagaren (ej mottagningsbar passning) när B2 avsiktligt träffar A80.

**DOM:** Personligt regelbrott (Regel 9-1-2-f), inte passningsinterference. Straff—15 yards och ett första försök från den föregående punkten. Hänsynslösa regelförbrytare ska utvisas. Första och 10 för Lag A.

III. Wide receiver A88, 15 yards bortom den neutrala zonen, springer i ett böjt [“curl”] mönster och stannar nära sidlinjen. Passaren kastar bollen flera yards över A88:s händer, som är utsträckta ovanför hans huvud (ej mottagningsbar passning) när B2 avsiktligt träffar A88.

**DOM:** Personligt regelbrott (Regel 9-1-2-f), inte passningsinterference. Straff—15 yards och ett första försök från den föregående punkten. Hänsynslösa regelförbrytare ska utvisas. Första och 10 för Lag A.

IV. A83, en wide receiver 10 yards ifrån den närmaste inre linjemannen, sneddar mot mittfältet. Innan bollen kastas, blockerar backer B1 honom legalt och knuffar ned honom.

**DOM:** Legalt om inte blockeringen var nedanför midjan (Regel 9-1-2-e-2).

- V. Innan bollen kastas är A88 rakt framför backer B1, som legalt knuffar honom med båda händer och slår ned honom.  
**DOM:** Legalt.
- VI. Lag A är uppställd vid bollstarten med A88 10 yards bort vid flygeln och A44 fyra yards innanför honom. Precis innan Lag A:s passare släpper bollen, träffar A88 B1 fem yards bortom den neutrala zonen. Passningen kastas till A44, som har tagit sig framför och utanför den punkt där A88 hade träffat B1.  
**DOM:** Lag A-regelbrott, offensiv passningsinterference. Straff—15 yards från den föregående punkten.
- VII. Innan bollen kastas, rör wide receiver A88 sig fyra yards nedåt plan rakt mot och framför försvararen, B1. Vid denna punkt knuffar B1 A88, som sedan använder sina händer för att träffa B1.  
**DOM:** Lag A-regelbrott, offensiv passningsinterference, om den legala framåtpassningen är bortom den neutrala zonen. Straff—15 yards från den föregående punkten.
- VIII. Innan bollen kastas, sneddar wide receiver A88 inåt där backer B1 försöker blockera honom. A88 använder sina händer för att knuffa bort B1.  
**DOM:** Lag A-regelbrott, offensiv passningsinterference, om den legala framåtpassningen passerar den neutrala zonen. Om B1:s inledande kontakt var nedanför midjan och bortom den neutrala zonen, har också Lag B begått ett regelbrott och regelbrotten vid spelbar boll slår ut varandra.
- IX. Tillåten mottagare A88 springer i en kurva [*curl*] och stannar 10 yards bortom den neutrala zonen. Efter att bollen—en mottagningsbar framåtpassning—är kastad och innan den rör vid A88, träffar B1 A88 bakifrån eller från sidan med en tackling, tag eller knuff och passningen är misslyckad.  
**DOM:** Lag B-regelbrott, defensiv passningsinterference, punktbrott och första försöket.
- X. Spread receiver A80 springer en 10-yard rutt och vänder 90 grader mot sidlinjen; och efter att bollen är kastad, hämtar B2 sig och träffar A88 med en tackling, blockering, tag eller knuff innan A88 rör vid bollen, en mottagningsbar framåtpassning.  
**DOM:** Lag B-regelbrott, defensiv passningsinterference. Straff— Punktbrott och första försöket.
- XI. Tight end A80 springer 10 yards in i "secondary" och vänder mot målstolparna. B1 är ett steg bakom och utanför när han hämtar sig. Efter att den legala framåtpassningen har kastats, träffar B1 A80 med en tackling,

- blockering, tag eller knuff medan bollen seglar ovanför A80:s utsträckta händer.
- DOM:** Lag B-regelbrott, defensiv passningsinterference. Straff— Punktbrott och ett första försök om regelbrottet inträffar mindre än 15 yards från den föregående punkten; 15 yards straff och ett första försök om regelbrottet är mer än 15 yards bortom den neutrala zonen.
- XII. A88 och B2 springer nära varandra innan eller efter att bollen har blivit kastad. Antingen A88 eller B2, eller båda, ramlar när deras fötter snärjer in sig i varandra. Ingendera spelare lade avsiktligt krokben.
- DOM:** Inget regelbrott.
- XIII. Innan passningen är kastad springer wide receiver A88 och försvarare B1 skuldra vid skuldra och sida vid sida 15 yards bortom den neutrala zonen. A88 är närmast sidlinjen, och B1 är närmast tvärlinjen. A88 vänder inåt. B1 rör sig inte och A88 krockar med honom.
- DOM:** Inget regelbrott.
- XIV. Wide receiver A88 och försvarare B1 springer skuldra vid skuldra och sida vid sida 15 yards bortom den neutrala zonen. A88 är närmast sidlinjen, och B1 är närmast tvärlinjen. En legal framåtpassning är kastad mot målstolpen. Medan bollen är i luften, vänder A88 inåt mot en mottagningsbar framåtpassning. B1 rör sig inte och gör inget försök att nå passningen, och A88 krockar med honom.
- DOM:** Lag B-regelbrott, defensiv passningsinterference. Straff—15 yards från den föregående punkten och första försöket.
- XV. Slot back A44 springer ett mönster 25 yards nedåt plan mot mållinjens pylon. Safety B1 är positionerad mellan A44 och pylonen när bollen är kastad. B1 saktar tydligt ned och krockar med A44 innan den mottagningsbara bollen rör vid marken.
- DOM:** Lag B-regelbrott, defensiv passningsinterference. Straff—15 yards från den föregående punkten och första försöket.
- XVI. Tight end A80 rör sig tvärs över uppställningen i ett passningsmönster 25 yards djup där han träffar safety B1 innan eller efter att bollen har blivit kastad. A88, en wide receiver positionerad på den andra sidan i förhållande till tight end vid bollstarten, korsar bakom kontakten mellan A80 och B1 och tar emot den legala framåtpassningen.
- DOM:** Lag A-regelbrott offensiv passningsinterference. Straff—15 yards från den föregående punkten.

- XVII. Fjärde försöket och mål för Lag A vid Lag B:s femyardlinje. Lag A:s legala framåtpassning är misslyckad, men Lag B begick interference vid dess enyardlinje eller i dess målområde.  
**DOM:** Första försöket och mål för Lag A vid Lag B:s tvåyardlinje.
- XVIII. A80 och B60 försöker ta emot en framåtpassning kastad mot A80:s position, som är bortom den neutrala zonen. Passningen är hög och döms som ej mottagningsbar. Medan bollen passerar ovanför, knuffar A80 B60 i bröstet.  
**DOM:** Inte offensiv passningsinterference.
- XIX. Under en legal framåtpassning bortom den neutrala zonen, försöker A80 och B60 ta emot passningen kastad mot A80:s position. A14, som inte försöker ta emot passningen, blockerar B65 nedåt plan, antingen innan passningen är kastad eller medan den icke-mottagningsbara passningen är i luften.  
**DOM:** Lag A-regelbrott, offensiv passningsinterference. Straff—15 yards från den föregående punkten.

## **Kontaktinterference—PARAGRAF 9**

### **Godkänt domslut 7-3-9**

- I. Tight end A80 går nedåt plan åtta yards, stannar och vänder sig om för att ta emot en passning, och träffar inte en motståndare. Wing back A44 går nedåt plan åtta yards och vänder inåt, vilket orsakar att B1, som jagar honom, träffar A80 efter att bollen var kastad.  
**DOM:** Inget regelbrott mot B1 om inte bollen, en mottagningsbar framåtpassning, är kastad till A80.
- II. En legal framåtpassning bortom den neutrala zonen är berörd eller misslyckat berörd av en tillåten mottagare från någotdera lag eller studsar på en domare, och sedan, medan passningen fortfarande är i luften, fasthåller antingen Lag A eller Lag B, eller på något annat sätt begår man ett regelbrott mot en tillåten motståndare som är bortom den neutrala zonen.  
**DOM:** Interferenceregler gäller inte efter att passningen har blivit berörd. Bestraffa som ett regelbrott under en lös boll. Straff—Fem, 10 eller 15 yards från den föregående punkten (Regel 9-3-6).

## **Otillåtna nedåt plan—PARAGRAF 10**

### **Godkänt domslut 7-3-10**

- I. Otillåten linjeman A70 passerar den neutrala zonen och träffar inte en motståndare. Han cirkelar runt mot flygeln och återvänder över den neutrala zonen innan A10 kastar en legal framåtpassning som passerar den neutrala zonen.



**DOM:** Otillåten spelare nedåt plan. Straff—Fem yards från den föregående punkten.

- II. Otillåten linjeman A70 träffar en motståndare inom en yard från den neutrala zonen. A70 driver B4 mer än tre yards bortom den neutrala zonen och sedan cirklar tillbaka över den neutrala zonen innan A1 kastar en legal framåtpassning som passerar den neutrala zonen.

**DOM:** Otillåten spelare nedåt plan eller offensiv passningsinterference. Straff—Fem yards från den föregående punkten eller 15 yards från den föregående punkten (Regel 7-3-8-b).

### **Illegal beröring—PARAGRAF 11**

#### **Godkänt domslut 7-3-11**

- I. Sent i halvleken kastar quarterback A10, som inte är utanför ramen för den normala tacklepositionen mot en sidlinje till, en passning i desperation för att avsiktligt rädda sig från en yardförlust som misslyckas efter att ha först rört vid otillåten A58.

**DOM:** Straff—Försöksförlust från passningspunkten. Klockan startar vid bollstarten (Regel 7-3-2-d).

- II. En ursprungligen otillåten spelare från Lag A är den första som avsiktligt rör vid en legal framåtpassning innanför spelfältet först.

**DOM:** Illegal beröring. Bollen fortsätter att vara spelbar, men regelbrottet är föremål för bestraffning när bollen blir död. Straff—Fem yards från den föregående punkten (Regel 4-1-3).

- III. Lag A startar bollen vid dess 10-yardlinje. A10 retirerar och sedan passar framåt till otillåten A70 som, medan han är i sitt målområde, (a) rör vid bollen medan han försöker ta emot passningen och passningen misslyckas; (b) tar emot passningen och tacklas i målområdet; eller (c) tar emot passningen och tacklas efter att ha hunnit fram till sin treyardlinje.

**DOM:** (a) Lag B får välja straffet för att få fem yards eller avstå straffet så att försöket räknas. (b) Bollen är död i målområdet med den levande kraften från Lag A, och Lag B får välja självmålet eller straffet från den föregående punkten. (c) Försöket räknas om man avstår straffet, och dödbollspunkten är fördelaktigare för Lag B än straffet [OBS: (a), (b) och (c) kunde vara avsiktlig bortkastning beroende på positionen på en tillåten Lag A-spelare eller A10:s position när bollen blir kastad] (Regel 10-1-1-b). Om avsiktlig bortkastning är påkallad, finns det ingen illegal beröring.

---

# REGEL 8

## Poäng

---

### AVSNITT 2. Touchdown

#### Hur man får poäng—PARAGRAF 1

##### Godkänt domslut 8-2-1

- I. Springaren kastas eller ramlar på marken vid motståndarens enyardlinje, men hans framåtrörelse gör att han glider förbi mållinjen.  
**DOM:** Inte en touchdown om inte bollens främre spets var på, ovanför eller förbi mållinjen när någon del av springarens kropp utom hans hand eller fot slog i marken (Reglerna 4-1-3-b och 5-1-3).
- II. Medan han försöker få en touchdown, slår springaren A1 pylonen vid den högre korsningen mellan mållinjen och sidlinjen med sin fot. Han bär bollen med sin högra arm, som är utsträckt över sidlinjen.  
**DOM:** Om det här räknas som en touchdown eller ej beror på bollens framåtrörelse i förhållande till mållinjen när bollen blir död enligt reglerna (Reglerna 4-2-4-d och 5-1-3-a).
- III. Springaren A1, som rör sig framåt på spelplanen, hoppar i luften vid tvåyardlinjen. Hans första kontakt med marken är utanför spelfältet tre yards bortom mållinjen. Bollen passerade över pylonen i springarens besittning.  
**DOM:** Touchdown (Regel 4-2-4-e).
- IV. Bollen, i besittning av springare A21 i luften, passerar sidlinjen ovanför enyardlinjen, genomtränger den förlängda mållinjens plan och blir sedan dödförklarad utanför spelfältet i A21:s besittning.  
**DOM:** Bollen förklaras utanför spelfältet vid enyardlinjen (Reglerna 2-11-1 och 4-2-4-e).

### AVSNITT 3. Extrapoängsförsök

#### Hur man får poäng—PARAGRAF 1

##### Godkänt domslut 8-3-1

- I. Under ett extrapoängsförsök, fumlar Lag B efter att ha fått besittning och Lag A återhämtar i Lag B:s målområde.

- DOM:** Lag B kan fumla efter att ha brutit en passning, tagit emot eller återhämtat en fummel, eller återhämtat en bakåtpassning. Touchdown. Två poäng till Lag A (Regel 8-3-2-d-1).
- II. Lag B bryter Lag A:s legala framåtpassning (extrapoängsförsök) och returnerar bollen för en touchdown.  
**DOM:** Två poäng till Lag B. Lag B kommer att ta emot den påföljande fri-sparken, eller reglerna vid extraperioder gäller (Regel 8-3-2-a).
- III. B19 är den första spelaren bortom den neutrala zonen att röra vid Lag A:s blockerade spark under ett extrapoängsförsök när han gör en misslyckad beröring av sparken i målområdet. A66 återhämtar i målområdet.  
**DOM:** Två poäng till Lag A.
- IV. Under ett försök och efter att man har fått besittning vid en-yardlinjen, fumlar Lag B där och sedan återhämtar och han blir tacklad Lag B:s målområde.  
**DOM:** Självsmål. Tilldela Lag A en poäng (Regel 8-1-1).

## **Chans att få poäng—PARAGRAF 2**

### **Godkänt domslut 8-3-2**

- I. Under ett extrapoängsförsök, tillför B2 ny levande kraft till en Lag A-fummel som blir återhämtad i Lag B:s målområde av Lag B.  
**DOM:** Enpoängssjälvsmål (Reglerna 8-3-1 och 8-5-1).
- II. Under ett extrapoängsförsök, sparkar B2 en Lag A-fummel in i Lag B:s målområde och Lag B återhämtar.  
**DOM:** Enpoängssjälvsmål eller möjlighet att acceptera straffet från baspunkten för illegalt sparkande av bollen (Reglerna 8-3-1 och 8-3-3-b-1).
- III. Under ett enpoängsförsök, blockerar B2 A1:s spark. Bollen, som inte passerade den neutrala zonen, blir uppluckad av A2, och han för bollen framåt förbi Lag B:s mållinje.  
**DOM:** Utdela två poäng till Lag A (Regel 8-3-1).
- IV. Under ett enpoängsförsök, blockerar Lag A:s spark. A2 plockar upp bollen bortom den neutrala zonen på spelplanen.  
**DOM:** Bollen är död där den blir uppluckad av A2. Extrapoängsförsöket är slut.
- V. Under ett enpoängsförsök, blockerar Lag A:s spark. Bollen förs framåt av springaren B1 förbi Lag A:s mållinje.  
**DOM:** Utdela två poäng till Lag B (Regel 8-3-1).

- VI. Under ett enpoängsförsök, blockeras Lag A:s spark. Bollen, oberörd bortom den neutrala zonen, (a) återhämtas av B3 vid hans enyardlinje eller (b) slår i marken i Lag B:s målområde.  
**DOM:** (a) B3 får föra bollen framåt. (b) Bollen är död, försöket är slut (Regel 8-3-1).
- VII. Under ett enpoängsförsök, blockeras Lag A:s spark. Bollen återhämtas av B3 och förs förbi Lag A:s mållinje. Under B3:s språng, begår B4 clipping.  
**DOM:** Inga poäng, försöket är slut och man avstår straffet enligt reglerna (Regel 8-3-4-b).
- VIII. Under ett extrapoängsförsök, bryter B1 Lag A:s legala framåtpassning i sitt målområde. Han springer med bollen förbi Lag A:s mållinje, och (a) inga regelbrott äger rum under språnget, (b) B3 begår clipping under språnget, eller (c) A2 begår ett regelbrott under språnget.  
**DOM:** (a) Utdela två poäng till Lag B. (b) Inga poäng, försöket är slut och man avstår straffet enligt reglerna. (c) Utdela två poäng till Lag B och man avstår straffet enligt reglerna (Reglerna 8-3-1 och 8-3-4-a och b).
- IX. Under ett extrapoängsförsök, gör A1 en misslyckad beröring av den överräckta bollstarten och den återhämtas av A2, som springer med den in i motståndarens målområde.  
**DOM:** Utdela två poäng till Lag A (Regel 2-10-2).
- X. Under ett extrapoängsförsök, startar A10 bollen över bollhållarens huvud eller bollhållaren gör en misslyckad beröring av bollen. Den återhämtas av A3, som springer med den in i målområdet.  
**DOM:** Utdela två poäng till Lag A.
- XI. Under ett extrapoängsförsök, kastar quarterback A2, som springer en "option"-spel, en bakåtpassning som blir misslyckat berörd och återhämtad av A9, som springer med den in i målområdet.  
**DOM:** Utdela två poäng till Lag A.
- XII. Under ett enpoängsförsök, blir Lag A:s spar blockerad och B75 återhämtar vid tvåyardlinjen. Medan B75 försöker avancera, fumlar han och bollen rullar in i målområdet, där B61 återhämtar och blir tacklad.  
**DOM:** Självsmål. Utdela en poäng till Lag A (Regel 8-1-1).

## **Regelbrott under ett extrapoängsförsök före Lag B besittning— PARAGRAF 3**

### **Godkänt domslut 8-3-3**

- I. Under ett extrapoängsförsök har Lag A:s legala spark, oberörd och i luften, passerat den neutrala zonen när ett regelbrott inträffar.  
**DOM:** Om regelbrottet är begånget av Lag A och försöket misslyckas, och Lag B inte får besittning, är försöket slut. Om regelbrottet är begånget av Lag A och försöket lyckas, utmäts straffet från den föregående punkten. Om regelbrottet är begånget av Lag B och försöket lyckas, blir det en poäng om inte Lag A väljer att acceptera straffet och försöka med ett tvåpoängsspel. Försöket är undantaget från straffutmätning från utmätningpunkten efter en bollinjespark. Personliga regelbrott mot bollstartern, bollhållaren eller sparkaren får utmätas vid den påföljande avsparken eller nästa punkt i extraperioder. Om misslyckat, får Lag A acceptera straffet och försöket kommer att spelas om.
- II. Båda lag begår regelbrott under ett försök efter att matchtiden har löpt ut, och Lag B hade inte fått besittning.  
**DOM:** Spela om från den föregående punkten.
- III. Under ett extrapoängsförsök, för Lag A bollen in i Lag B:s målområde eller tar emot en passning där, men Lag A begår ett regelbrott under språnget eller bakom dess linje före passningen.  
**DOM:** Varje omspel är från den punkt där straffet lämnar bollen. Rätten att starta bollen från vilken punkt som helst mellan tvärlinjerna gäller endast när ett straff är för ett regelbrott av Lag B.

## **Regelbrott under ett extrapoängsförsök efter Lag B besittning — PARAGRAF 4**

### **Godkänt domslut 8-3-4**

- I. B15 bryter Lag A:s legala framåtpassning (extrapoängsförsök) och springer vid mittfältet när han tacklas av A19, som tar tag i B15:s hjälmgaller.  
**DOM:** Försöket är slut och man avstår straffet enligt reglerna.
- II. B1 bryter en legal framåtpassning av Lag A och springer med den till mittfältet. Under språnget efter brytningen, begår B2 clipping i Lag B:s målområde.  
**DOM:** Man avstår straffet enligt reglerna.

## AVSNITT 4. Sparkmål

### Nästa spel—PARAGRAF 1

#### Godkänt domslut 8-4-2

- I. Fjärde försöket och åtta yards att nå vid Lag B:s 40-yardlinje. Lag A:s sparkmålsförsök är berörd av B1 vid Lag B:s 10-yardlinje och rullar ut ur målområdet.  
**DOM:** Touchback.
- II. Fjärde försöket och åtta yards att nå vid Lag B:s 40-yardlinje. Lag A:s sparkmålsförsök är berörd och dödad av Lag B vid femyardlinjen.  
**DOM:** Lag B:s boll vid Lag B:s femyardlinje.
- III. Fjärde försöket och åtta yards att nå vid Lag B:s 40-yardlinje. Lag A:s oberörda sparkmålsförsök slutar rulla och blir dödförklarad vid Lag B:s sjuyardlinje.  
**DOM:** Lag B:s boll vid Lag B:s 40-yardlinje.
- IV. Fjärde försöket och åtta yards att nå vid Lag B:s 40-yardlinje. Lag A:s oberörda sparkmålsförsök slår i marken i målområdet och studsar ut till treyardlinjen, där den är berörd av B1.  
**DOM:** Lag B:s boll vid Lag B:s 40-yardlinje (Regel 6-3-9-a).
- V. Fjärde försöket och åtta yards att nå vid Lag B:s 40-yardlinje. Lag A:s sparkmålsförsök rör vid B1 vid 10-yardlinjen och går utanför spelfältet vid femyardlinjen.  
**DOM:** Lag B:s boll vid Lag B:s femyardlinje.
- VI. Fjärde försöket och åtta yards att nå vid Lag B:s 40-yardlinje. Lag A:s sparkmålsförsök blir blockerat eller berört vid bollinjen och går utanför spelfältet, oberört bortom den neutrala zonen, vid Lag B:s 25-yardlinje.  
**DOM:** Lag B:s boll vid Lag B:s 40-yardlinje.
- VII. Fjärde försöket och åtta yards att nå vid Lag B:s 40-yardlinje. Lag A:s sparkmålsförsök slår i marken vid treyardlinjen och studsar in i målområdet, där det blir mottaget i luften och sedan dödat av en Lag B-spelare.  
**DOM:** Lag B:s boll vid Lag B:s 20-yardlinje.
- VIII. Fjärde och åtta vid Lag B:s 18-yardlinje. Lag A:s misslyckade sparkmålsförsök går utanför målområdet.  
**DOM:** Lag B:s boll vid 20-yardlinjen.

- IX. Lag A:s misslyckade sparkmålsförsök slår i marken bortom den neutrala zonen och studsar tillbaka över den neutrala zonen, där det återhämtas av B1 och förs in i målområdet.  
**DOM:** Touchdown (Regel 6-3-5).
- X. Fjärde och sex vid Lag B:s 18-yardlinje. Lag A:s misslyckade sparkmålsförsök slår i marken bortom den neutrala zonen och studsar tillbaka över den neutrala zonen till Lag B:s 28-yardlinje, där bollen går utanför spelfältet eller blir återhämtad och fasthållen på marken av någotdera lag. Sparken är oberörd bortom den neutrala zonen.  
**DOM:** Lag B:s boll, första och 10 vid Lag B:s 28-yardlinje (Reglerna 6-3-5 och 6-3-7).

## AVSNITT 5. Självmål

### Hur man får självmål—PARAGRAF 1

#### Godkänt domslut 8-5-1

- I. Efter att ha tagit emot bollstarten i sitt eget målområde, tacklas A10 på så sätt att bollen vilar på mållinjen, med dess främre spets inne i spelplanen.  
**DOM:** Självmål. En del av den döda bollen är på springarens mållinje.
- II. Bollstarten går till en Lag A-spelare som puntar från sitt eget målområde. Bollen går utanför spelfältet bakom sparkarens mållinje.  
**DOM:** Självmål (Regel 8-7-1).
- III. En bollinjespark lyckas inte passera den neutrala zonen, eller passerar den neutrala zonen och blir först berörd av Lag B, eller är oberörd och sedan studsar tillbaka in i målområdet, där den blir dödförklarad i Lag A:s besittning.  
**DOM:** Självmål (Regel 8-7-2-a).
- IV. B1 bryter en legal framåtpassning (inte ett extrapoängsförsök) djupt i sitt målområde och avancerar men kommer inte ut ur målområdet, där han tacklas. Under språnget, begår B2 clipping mot A1 i målområdet.  
**DOM:** Självmål. Utmät från baspunkten. Straffet lämnar bollen i Lag B:s besittning i målområdet.
- V. B1 bryter en passning eller fummel eller tar emot en bollinjespark eller frispark mellan sin femyardlinje och mållinjen, och hans ursprungliga rörelse bär honom in i målområdet. Bollen blir dödförklarad i Lag B:s besittning i målområdet.

**DOM:** Lag B:s boll vid den punkt där passningen eller fummeln blev bruten eller sparken blev mottagen. Domen är densamma om B1 hade återhämtat en fummel, en bakåtpassning eller en spark under liknande omständigheter.

- VI. B1 bryter en passning eller fummel eller tar emot en bollinjespark eller frispark mellan sin femyardlinje och mållinjen, och hans ursprungliga rörelse bär honom in i målområdet. B1 avancerar sedan in på spelplanen från målområdet.

**DOM:** Om bollen blir dödförklarad i hans besittning, är det Lag B:s boll vid dödbollspunkten.

- VII. B1 bryter en passning eller fummel eller tar emot en bollinjespark eller frispark mellan sin femyardlinje och mållinjen, och hans ursprungliga rörelse bär honom in i målområdet. Innan bollen blir dödförklarad, begår B2 clipping i målområdet. B1 kommer inte ut ur målområdet, och bollen blir dödförklarad.

**DOM:** Självsmål. Straffutmätningens baspunkt är från språngets slut där B1 fick besittning mellan femyardlinjen och mållinjen.

- VIII. Lag A:s fummel eller bakåtpassning slår i marken. Lag B gör en misslyckad beröring av bollen i ett försök att återhämta, men den passerar Lag A:s mållinje, där Lag A faller på bollen eller bollen går utanför spelfältet från målområdet.

**DOM:** Självsmål. Den levande kraften härstammade från fummeln eller passningen (Regel 8-7-2-a).

- IX. Lag A:s bakåtpassning eller fummel slår i marken och är död i Lag A:s målområde i Lag A:s besittning, eller är misslyckat berörd på så sätt att den går utanför spelfältet från Lag A:s målområde.

**DOM:** Självsmål. Lag A:s levande kraft är orsaken till att bollen är bakom Lag A:s mållinje. Om någotdera lag däremot tvingar bollen utanför spelfältet från målområdet genom att sparka eller slå den, är straffet från baspunkten (Regel 8-7-2-b-1).

- X. Lag A avser att punta från bakom dess mållinje men A36 gör en misslyckad beröring av bollen. Efter återhämtningen, slår springaren i pylonen där sidlinjen möter mållinjen.

**DOM:** Självsmål, om inte hela bollen är förbi mållinjen då springaren träffar sidlinjen eller pylonen. Bollen är död vid dess främsta punkt när springaren träffar pylonen eller sidlinjen (Reglerna 2-31-3 och 4-2-4-d och e).

- XI. B40 bryter en passning vid Lag B:s fyraryardlinje. Hans ursprungliga rörelse håller på att ta honom in i målområdet då han fumlar bollen vid enyardlinje



och (a) B40, fummlaren, återhämtar bollen i målområdet, eller (b) B45, en lagkamrat till fummlaren, återhämtar fummeln i målområdet.  
DOM: Självsmål i både (a) och (b).

## AVSNITT 6. Touchback

### När förklarad—PARAGRAF 1

#### Godkänt domslut 8-6-1

- I. Lag A:s fummel slår i pylonen där Lag B:s mållinje möter sidlinjen.  
DOM: Lag B:s boll vid 20-yardlinjen (Regel 7-2-4-b).
- II. B1 bryter Lag A:s legala framåtpassning i sitt eget målområde, och A1 plockar sedan bollen ur hans hand medan han är i Lag B:s målområde.  
DOM: Touchdown. Bollen är inte automatiskt död vid passningsbrytningen. Om ett märkbart tidsintervall däremot enligt domarens mening passerar, under vilket Lag B-spelaren inte gjorde något försök att röra sig framåt efter passningsbrytningen, är det berättigat att förklara en touchback.

## AVSNITT 7. Ansvar och levande kraft

### Inledande levande kraft—PARAGRAF 2

#### Godkänt domslut 8-7-2

- I. En fummel som sker på spelplanen passerar mållinjen och återhämtas i målområdet.  
DOM: Den levande kraften hänförs till den spelare som fumlade.
- II. En Lag B-spelare bryter en legal framåtpassning i sitt eget målområde, försöker springa ut med den, men tacklas bakom sin mållinje.  
DOM: Touchback (Regel 8-6-1-a).
- III. En Lag B-spelare tar emot en spark i sitt målområde, fumlar sedan och, i sitt försök att återhämta bollen, gör en misslyckad beröring som tvingar bollen utanför spelfältet bakom sin egen mållinje.  
DOM: Touchback (Regel 8-6-1-a).
- IV. Springaren A1, som avancerar mot Lag B:s mållinje, fumlar när B1 slår bollen ur hans hand eller tacklar honom bakifrån. I varje fall förlorar A1 besittning före mållinjen, och bollen går in i Lag B:s målområde, där Lag B återhämtar.  
DOM: Touchback. Den levande kraften hänförs till Lag A:s fummel (Regel 8-6-1-a).

- V. Vilken Lag A-spark som helst slår i marken och, efter att en Lag B-spelare slår bollen, passerar den Lag B:s mållinje, där Lag B återhämtar den eller den går utanför spelfältet.  
**DOM:** Självsmål. Att slå sparken anses att ha utplånat sparkens levande kraft och tillfört en ny levande kraft. Att endast röra vid eller ändra dess riktning, eller att vara slagen av den, utplånar däremot inte sparkens levande kraft (Regel 8-5-1-a).
- VI. Lag A puntar. Bollen är berörd av Lag B (ingen levande kraft tillförs) och passerar Lag B:s mållinje. Lag B faller sedan på bollen eller bollen går utanför spelfältet från målområdet.  
**DOM:** Touchback. Samma dom gäller om en spark i flykten slår i Lag B eller dess riktning bara ändras av ett mottagningsförsök. Lag B får återhämta och avancera, och det är en touchback om en Lag B-spelare tacklas i målområdet eller går utanför spelfältet bakom mållinjen (Regel 8-6-1-a).
- VII. Lag A frisparkar från dess 35-yardlinje. Bollen rullar på marken vid Lag B:s tre-yardlinje när B10 sparkar bollen, och på så sätt tvingar den utanför spelfältet i målområdet.  
**DOM:** Självsmål eller Lag A:s boll vid 50-yardlinjen, där frisparken kommer att tas om (Reglerna 9-4-4 och 10-2-2-e).
- VIII. Fjärde försöket och fem vid Lag B:s 20-yardlinje. A30 fumlar vid Lag B:s 16-yardlinje. Bollen rullar till 10-yardlinjen där B40, i ett försök att återhämta den lösa bollen (som antingen har stannat eller fortsätter rulla), gör en misslyckad beröring så att den går utanför spelfältet vid (a) Lag B:s femyardlinje eller (b) Lag B:s 18-yardlinje.  
**DOM:** I båda fallen är det en fummel utanför spelfältet. Eftersom Lag A inte nådde fram till sin linje att nå före fummeln, är det Lag B:s boll, första och 10, vid (a) Lag B:s 16-yardlinje eller (b) Lag B:s 18-yardlinje (Reglerna 5-1-4-f och 7-2-4-b).
- IX. Fjärde försöket och fem vid Lag B:s 20-yardlinje. A30 fumlar vid Lag B:s 16-yardlinje. Bollen rullar till 10-yardlinjen (antingen vilande eller fortfarande i rullning), där B40 slår den lösa bollen (a) bakåt och utanför spelfältet vid Lag B:s femyardlinje eller (b) framåt och utanför spelfältet vid Lag B:s 18-yardlinje.  
**DOM:** I båda fallen är det en fummel utanför spelfältet. I fall (a), är slaget legalt och det är Lag B:s boll, första och 10 vid Lag B:s 16-yardlinje, eftersom Lag A inte nådde fram till ett nytt första försök. I fall (b), är det illegalt bollslag, bestraffa Lag B från fummelpunkten, Lag A:s boll, första och mål (Reglerna 5-1-4-f och 7-2-4-b). Klockan startar vid bollstarten i både fallen.

---

# REGEL 9

## Uppförande hos spelare och andra som lyder under reglerna

---

### AVSNITT 1. Kontakt- och interferenceregelbrott

#### **Begränsningar av personer som lyder under reglerna—PARAGRAF 2** **Godkänt domslut 9-1-2**

- I. En spelare (a) slår en motståndare med knäet eller (b) sticker fram knäet innan han träffar en motståndare (det här händer vanligtvis när spelaren träffar en blockerare).  
**DOM:** (a) Personligt regelbrott, "att knäa". Straff—15 yards från baspunkten, eller från den föregående punkten om regelbrott av Lag A äger rum bakom den neutrala zonen. Första försöket om begånget av Lag B. Utvisning om hänsynslöst. (b) Personligt regelbrott, "att träffa med knäet". Straff—15 yards från baspunkten, eller från den föregående punkten om regelbrott av Lag A äger rum bakom den neutrala zonen. Första försöket om begånget av Lag B. I båda fallen, självmål om regelbrottet av Lag A äger rum bakom Lag A:s mållinje.
- II. En Lag B-spelare använder sig av en utsträckt underarm för att slå ett slag mot springarens hjälm medan han försöker tackla.  
**DOM:** Personligt regelbrott, 15 yards straff och första försöket från baspunkten. Utvisning om hänsynslöst.
- III. När två motståndare faller på marken, ligger den enas kropp tvärs över baksidan på den andras ben.  
**DOM:** Inte nödvändigtvis ett brott mot clippingregeln. Ingen domare bör förklara ett clippingregelbrott om han inte iakttar blockeringen från dess inledning.
- IV. End A1 är positionerad 11 yards utanför den mittersta linjemannen i den offensiva uppställningen vid bollstarten. B2 är mellan A1:s ursprungliga

---

AFT-60REGEL 9-1/UPPFÖRANDE HOS SPELARE OCH ANDRA SOM LYDER  
UNDER REGLERNA

position och sidlinjen. A1 blockerar B2 bortifrån bollens position vid bollstarten. A1:s blockering är nedanför midjan.

**DOM:** Legal blockering (Regel 2-23-1-i).

- V. Quarterback A1 tvingas vid bollstarten att springa ut ur sin skyddssocka och rusa fram och tillbaka över planen. Wide receiver A2, positionerad 12 yards utanför den mittersta linjemannen i den offensiva uppställningen, rör sig nedåt plan och återvänder sedan mot den neutrala zonen. A2 blockerar sedan B2 vid den neutrala zonen och nedanför midjan mot bollen vid bollstarten.

**DOM:** Illegal blockering. Straff—15 yards från baspunkten (Regel 2-23-1-i).

- VI. Under ett springspel eller passnings-”option”-spel är wide receiver A2 positionerad vid bollstarten 12 yards utanför den mittersta linjemannen i den offensiva uppställningen. Han rör sig nedåt plan och återvänder sedan mot den neutrala zonen. A2 blockerar sedan B2 fyra yards bortom den neutrala zonen och nedanför midjan mot bollen vid bollstarten.

**DOM:** Illegal blockering. Straff—15 yards från baspunkten (Regel 2-23-1-i).

- VII. Flanker A1, positionerad på uppställningens vänstra flygel, springer en djup ”reverse” mot högra sidan efter att ha fått bollen från en lagkamrat. Spread end A2 är vid bollstarten positionerad 10 yards utanför den mittersta linjemannen i den offensiva uppställningen på uppställningens högra flygel. A2 blockerar defensiv end B2. A2:s blockering sker bakom den neutrala zonen. A2:s blockering är nedanför midjan och mot bollen vid bollstarten.

**DOM:** Illegal blockering. Straff—15 yards från den föregående punkten (Regel 2-23-1-i).

- VIII. Flanker A1, positionerad på en uppställnings vänstra flygel, springer en djup ”reverse” mot högra sidan efter att ha fått bollen från en lagkamrat. Spread end A2 är vid bollstarten positionerad 10 yards utanför den mittersta linjemannen i den offensiva uppställningen på uppställningens högra flygel. A2 blockerar defensiv end B2 mot bollen. A2:s blockering sker en yard bortom den neutrala zonen. A2:s blockering är nedanför midjan.

**DOM:** Legal blockering (Regel 2-23-1-i).

- IX. Wing back A1, positionerad 10 yards utanför den mittersta linjemannen i den offensiva uppställningen, börjar röra sig mot bollen före bollstarten. Vid bollstarten, har hans rörelse tagit honom förbi bollstartern. Efter bollstarten, blockerar A1 B2. A1:s blockering är nedanför midjan bortifrån bollen vid bollstarten.

**DOM:** Legal blockering (Regel 2-23-1-i).

- X. Flanker A2 är vid bollstarten positionerad 10 yards utanför den mittersta linjemannen i den offensiva uppställningen. Han rör sig mot sidlinjen och blockerar en defensiv halvback nedanför midjan.

**DOM:** Legal blockering (Regel 2-23-1-i).

- XI. Wing back A1 är vid bollstarten positionerad 10 yards utanför den mittersta linjemannen i den offensiva uppställningen och fem yards bakom den neutrala zonen. Efter bollstarten, blockerar A1 B2 mot bollen vid bollstarten. A1:s blockering är nedanför midjan och bakom den neutrala zonen.

**DOM:** Illegal blockering. Straff—15 yards från den föregående punkten (Regel 2-23-1-i). Självsmål om regelbrottet äger rum bakom Lag A:s mållinje.

- XII. Efter att bollen är död, kastar en spelare sig på en liggande motståndare som inte har bollen.

**DOM:** Personligt regelbrott—15 yards straff och första försöket från den nästa punkten om begånget av en Lag B-spelare och det inte strider mot andra regler. "Påhopp" gäller springaren eller vilken annan motståndare som helst som är liggande när bollen blir död.

- XIII. Efter att bollen är död, tvingar en spelare en tydlig stannad springare eller annan motståndare bakåt flera yards och slänger honom brutalt på marken.

**DOM:** Personligt regelbrott—15 yards straff från den nästa punkten och första försöket om begånget av en Lag B-spelare och det inte strider mot andra regler.

- XIV. En defensiv spelare springer rakt in i passaren, som står stilla eller backar efter att bollen tydligt har blivit kastad.

**DOM:** Ruffing mot passaren, 15 yards straff från baspunkten, första försöket eller straffet kommer att läggas till det sista språngets slut i vissa fall.

- XV. En defensiv spelare vrider, vänder eller drar hjälmgallret eller en annan öppning i motståndarens hjälm medan bollen är spelbar.

**DOM:** Personligt regelbrott—15 yards straff, första försöket från den föregående eller baspunkten.

- XVI. En spelare driver sin hjälm eller hjälmgaller rakt in i en motståndare medan bollen är spelbar.

**DOM:** Personligt regelbrott—15 yards straff från baspunkten, eller från den föregående punkten om regelbrott av Lag A äger rum bakom den neutrala zonen. Första försöket om begånget av Lag B. Självsmål om regelbrott av Lag A äger rum bakom Lag A:s mållinje.

---

AFT-62REGEL 9-1/UPPFÖRANDE HOS SPELARE OCH ANDRA SOM LYDER  
UNDER REGLERNA

- XVII. Defensiv back B2 hjälmtacklar A1 medan A2 springer med bollen.  
**DOM:** Personligt regelbrott—15 yards straff från baspunkten och första försöket.
- XVIII. Springare A1 slår tacklaren B6 med sin utsträckta underarm precis innan han blir tacklad.  
**DOM:** Personligt regelbrott—15 yards från baspunkten, eller från den föregående punkten om regelbrott äger rum bakom den neutrala zonen. Utvisning om hänsynslöst. Självsmål om regelbrott äger rum bakom Lag A:s mållinje.
- XIX. A21 tar emot en legal framåtpassning för en touchdown. Klart efter poängen, blir A21 tacklad av B40.  
**DOM:** Regelbrott vid död boll. Straffet utmäts vid extrapoängsförsöket eller den påföljande avsparken. Ingen Lag B-spelare får tackla eller springa på någon spelare som tydligen har fått poäng (Regel 4-1-3-c).
- XX. Under bollinjesparkreturen, tacklas B2 och bollen blir död vid Lag B:s 30-yardlinje. Efter att bollen blir död, knuffar B6 A2 hårt i ryggen ovanför midjan.  
**DOM:** Död boll, personligt regelbrott. Lag B:s boll, första och 10 vid Lag B:s 15-yardlinje.
- XXI. A6 för bollen framåt. Under språnget, blockerar A12 B2 hårt genom en hård knuff i ryggen ovanför midjan.  
**DOM:** Illegal blockering i ryggen, 10 yards straff från baspunkten.
- XXII. A10 är i en "shotgun"-liknande uppställning  $7\frac{1}{2}$  yards bakom bollstartern, som har sitt huvud ned och tittar bakåt mellan sina ben. Omedelbart efter bollstarten anfaller nose guard B55 direkt mot bollstartern och träffar honom genom att knuffa honom bakåt.  
**DOM:** Legal. Bollstartern får inget speciellt skydd därför att det inte var ganska tydligt att man kunde komma att försöka med en spark (Regel 2-15-10). Bollstartern har det vanliga skyddet mot personliga regelbrott för onödigt våld.
- XXIII. Lag A är i en tydlig bollinjesparkuppställning. Omedelbart efter bollstarten anfaller nose guard B55 direkt mot bollstartern, träffar honom och driver honom bakåt. Bollen blir startad till en upback tre yards bakom bollinjen eller till den möjliga sparkaren, som i stället springer med eller passar bollen.

**DOM:** Regelbrott. Bollstartern får inte träffas tills en sekund har gått efter bollstarten när Lag A är i en bollinjesparkuppställning och det är ganska tydligt att man kan komma att försöka med en spark.

XXIV. Omedelbart efter bollstarten, med Lag A i en tydlig bollinjesparkuppställning, försöker noseguard B71 att slå igenom hålet mellan bollstartern och den linjeman som är bredvid honom. B71:s inledande kontakt är med linjemannen bredvid bollstartern.

**DOM:** Legal. Flyktig kontakt med bollstartern efter den inledande kontakten kommer inte att vara ett regelbrott (Regel 2-15-10).

XXV. En spelare i ställning att ta emot en bakåtpassning under en "down-the-line option"-spel blir blockerad av B55.

**DOM:** Legal. En blockering nedanför midjan, en blockering i ryggen, fasthållning eller något annat personligt regelbrott är illegalt.

XXVI. Lag A är i en obalanserad bollinjeuppställning eller någon annan ovanlig uppställning vid bollstarten. Back A27 är en möjlig blockerare.

**DOM:** Om A27: kroppsram är positionerad helt och hållet utanför den kroppsramen hos den andra spelaren från bollstartern, får han inte blockera nedanför midjan mot bollens ursprungliga position i eller bakom den neutrala zonen, och inom 10 yards bortom den neutrala zonen. Om det inte finns någon Lag A-spelare som fyller den normala tackle-positionen, måste A27:s blockeringsstatus avgöras genom att uppskatta det här avståndet från bollstartern.

XXVII. Medan passaren A9 släpper bollen, har B73 en fot på marken innan hans ursprungliga rörelse bär honom in i A9.

**DOM:** Det här är inte ett regelbrott, eftersom B73 får komma i direktkontakt med passaren endast igenom försvararens första steg efter att A9 har släppt bollen. B73 måste göra ett försök att undvika kontakt och måste vara på väg att "släppa på gasen" eller måste ha varit blockerad in i A9 för att undvika ett regelbrott. Det här befriar inte B73 från ansvaret att undvika kontakt hjälm-mot-hjälm eller något annat regelbrott som nämns i Regel 9-1-2-a.

XXVIII. Efter att passaren A17 släpper bollen, tar B68 två steg och rusar in i A17, utan att visa något försök att undvika kontakt.

**DOM:** Ruffing mot passaren. Passaren är en försvarslös spelare som är sårbar och måste skyddas helt. Efter två steg måste B68 vara medveten om att A17 har släppt bollen och kunna undvika kontakt med honom.

### **Att ruffa eller springa på sparkare eller bollhållare—PARAGRAF 3**

#### **Godkänt domslut 9-1-3**

- I. A1 tänker punta från bakom sin bollinje men missar bollen, och sedan träffas han av B1.  
**DOM:** Lag A-fummel. Det finns ingen sparkare tills bollen faktiskt är sparkad, och B1 är alltså inte skyldig till ruffing mot sparkaren.
- II. A1 sparkar bollen och sedan B1, som inte kan hejda sitt försök att blockera sparken, springer på sparkaren eller bollhållaren.  
**DOM:** Straff—Fem yards från den föregående punkten. Ruffing och 15 yards och första försöket om tvivel råder om regelbrottet är "påsprungen" eller "ruffad".
- III. A1 gör en snabb, oväntad spark från en icke-bollinjesparkuppställning så plötsligt att B1 inte kan undvika kontakt.  
**DOM:** Det här är inte ruffing eller att springa på sparkaren eftersom regeln endast gäller när det är ganska tydligt att en spark kommer att ske.
- IV. B1 springer på spelare A1, som har sparkat bollen och haft tillräcklig tid att återfå balansen.  
**DOM:** Inte ett regelbrott av B1 om man inte bedömer det som att springa på eller kasta sig mot en motståndare tydligen utanför spelet (Regel 9-1-2-j).
- V. Efter att B1 springer på sparkaren, simulerar sparkare A25 att han är ruffad.  
**DOM:** Regelbrotten slår ut varandra.
- VI. Sparkare A1, i en bollinjesparkuppställning, rör sig i sidled två eller tre steg för att återhämta en felaktig bollstart, eller återhämtar en bollstart som seglade över hans huvud och sedan sparkar bollen. Han blir träffad av B2 i ett misslyckat försök att blockera sparken.  
**DOM:** A1 förlorar inte automatiskt sitt skydd i någotdera fall. A1 har rätt till skydd såsom i vilken sparksituation som helst. När det blir klart att A1 avser att sparka (i en normal puntposition), måste defensiva spelare undvika honom.

### **Illegal interference—PARAGRAF 4**

#### **Godkänt domslut 9-1-4**

- I. Lag A startar bollen vid sin egen 40-yardlinje med 12 man på plan och kastar en lyckad eller misslyckad framåtpassning.  
**DOM:** Illegalt deltagande. Straff—15 yards från den föregående punkten.
- II. Lag A startar bollen på sin egen 40-yardlinje med 12 man på plan och puntar bollen, som går utanför spelfältet vid Lag B:s 10-yardlinje.



- DOM:** Illegalt deltagande. 15 yards från den föregående punkten, och Lag A behåller bollen.
- III. Lag A startar bollen vid dess 40-yardlinje med 12 man på plan. Spelet går 10 yards framåt till mittfältet.  
**DOM:** Illegalt deltagande. Straff—15 yards från den föregående punkten.
- IV. Lag B har 12 man på plan när Lag A startar bollen från dess egen 40-yardlinje och puntar bollen, som går utanför spelfältet vid Lag B:s 10-yardlinje.  
**DOM:** Illegalt deltagande av Lag B. Straff—15 yards från den föregående punkten.
- V. Vid fjärde och 30 vid Lag A:s 40-yardlinje, är A1:s bollinjespark utanför spelfältet vid Lag B:s fyraryardlinje. Lag B har 12 deltagande spelare.  
**DOM:** Illegalt deltagande. Straff—15 yards från den föregående punkten men det är inte ett automatiskt första försöket. Fjärde och 15. Klockan börjar vid bollstarten.
- VI. Lag B, med 11 spelare på plan, ställer upp sitt försvar. Bollen är spelklar och A13 skall precis börja ropa ut bollstartssignaler. Två sekunder före bollstarten kommer B54 in från lagområdet för att spela som defensiv linebacker. Lag B:s tränare har skickat B54 in i matchen utan att fatta att han redan har 11 man på plan.  
**DOM:** Låt bollen få startas. Illegalt deltagande av Lag B. Straff—15 yards från den föregående punkten. (OBS: Det här är inte ett brott mot Regel 3-5-2-c).
- VII. Vid slutet på tredje försöket, skickar Lag B in sitt sparkreturlag. De ansvariga domarna räknar Lag B-spelarna och är säkra på att Lag B har 12 spelare på spelplanen. Efter ungefär fyra sekunder, blåser domarna i sina visselpipor och släpper sina flaggor.  
**DOM:** Regelbrott vid död boll, avbytesbrott. Straff—Fem yards från den nästa punkten.
- VIII. Vid slutet på tredje försöket, skickar Lag B in sitt sparkreturlag. De ansvariga domarna räknar Lag B-spelarna och Lag B verkar ha 12 spelare på spelplanen. Medan domarna försöker omräkna spelarna, startas bollen. Vid försökets slut, omräknar domarna Lag B-spelarna och är säkra på att 12 Lag B-spelare deltog i försöket.  
**DOM:** Illegalt deltagande av Lag B. Straff—15 yards från den föregående punkten. (OBS: Om domarna inte är säkra på att ett lag har brutit mot Regel 3-5-2-c, bör de inte blåsa i sina visselpipor och bestraffa laget fem yards för ett avbytesbrott.)

## AVSNITT 2. Regelbrott utan kontakt

### Osporssligt uppförande—PARAGRAF 1

#### Godkänt domslut 9-2-1

- I. Lag B får en touchdown vid en avsparksretur, och avbytare från Lag B:s lagområde springer, utan avsikt att delta i matchen, mot målområdet för att gratulera springaren.

**DOM:** Osporssligt uppförande. Straff—15 yards, utmätta vid extrapoängsförsöket eller den nästa avsparken.

### Ojuste taktik—PARAGRAF 2

#### Godkänt domslut 9-2-2

- I. Efter att bollen är förklarad spelklar, intar Lag A en uppställning med två spelare "split wide" på varsin sida av bollstartern och två andra Lag A-linjemän bredvid bollstartern, med sju man alla legalt på bollinjen. Alla fyra bakfältsspelare är legalt i bakfältet. Lag A skickar in två avbytare, som intar positioner på bollinjen bredvid de två "split" offensiva linjemän på andra sidan spelplanen gentemot deras lagbänk. Det här lämnar Lag A med nio spelare på bollinjen och fyra bakfältsspelare, alla legalt positionerade. Omedelbart och före bollstarten, lämnar två Lag A-linjemän som står närmast sin lagbänk spelplanen och är borta före bollstarten. Sju spelare är på bollinjen, fem av vilka är Lag A-linjemän med nummer 50–79.

**DOM:** Straff—15 yards från den föregående punkten. Det här är ett simulerat spelarbyte för att förvirra motståndarna.

- II. Vid fjärde försöket på Lag B:s 12-yardlinje, kommer A1 in på spelplanen med en sparksko medan hans 11 lagkamrater är i huddle. A1 står på knäna och mättar avståndet från den neutrala zonen till sparkstället. Medan hans lagkamrater lämnar huddle, lämnar A1 planen med skon. Lag A kör snabbt ett spel från bollinjen.

**DOM:** Lag A-regelbrott. Straff—15 yards från den föregående punkten. Man får inte simulera ett spelarbyte för att förvirra motståndarna, och en spelare som meddelar sig måste stanna i matchen under ett försök.

- III. A1 lämnar spelplanen under ett försök. Lag A går i huddle med 10 spelare. Avbytare A12 kommer in, och A2 simulerar att han lämnar planen men intar ställning nära sidlinjen för en "hide-out" passning.

**DOM:** Straff—15 yards från den föregående punkten. Det här är ett simulerat spelarbyte för att förvirra motståndarna.

- IV. Mellan bollinjeförsök kommer en eller flera Lag B-avbytare in på spelplanen. Före det påföljande försökets bollstart stannar fler än 11 Lag B-spelare avsiktligt på spelplanen så länge som möjligt (mer än tre sekunder) för att maskera den defensiva personalen, försvarstypen och passningsbevakningen.  
**DOM:** Regelbrott vid dödboll av Lag B, illegala avbyten. Straff—Fem yards från den nästa punkten (Regel 3-5-2-c).
- V. Medan ett lag legalt är uppställt inför ett sparkmålsförsök, går den potentiella bollhållaren mot sitt lagområde och ber om en sko. En sko kastas in på plan och spelaren, i rörelse mot sitt lagområde, vänder sig mot mållinjen. Bollstarten går till spelaren i sparkpositionen, som kastar en passning till den spelare som hade vänt sig uppåt plan efter att ha bett om en sko.  
**DOM:** Straff—15 yards från den föregående punkten.
- VI. Lag A, med 12 spelare i närheten av huddle (inom 10 yards), bryter upp och två spelare börjar röra sig mot sidlinjen och Lag A:s bänk.  
**DOM:** Regelbrott vid död boll. Straff—Fem yards från den nästa punkten.
- VII. Lag A är i en bollinjesparkuppställning och har stått stilla i en sekund. En av de offensiva backarna ropar till och gestikulerar mot A40, blockeraren på högra flygeln, att han skall lämna planen. Vid bollstarten, är A40 i legal rörelse mot sin sidlinje. A40 vänder nedåt plan och blir en passningsmottagare.  
**DOM:** Straff—15 yards från den föregående punkten. Det här är en taktik förknippad med avbyten för att vilseleda motståndarna.

## AVSNITT 3. Blockering, bruk av handen och armen

### Det offensiva lagets bruk av händer eller armar—PARAGRAF 3

#### Godkänt domslut 9-3-3

- I. Medan en legal framåtpassning är i luften, fasthåller en Lag A-spelare en motståndare bakom sin bollinje.  
**DOM:** Om passningen är lyckad, misslyckad eller bruten är straffet 10 yards från den föregående punkten. Självmål om regelbrottet äger rum bakom Lag A:s mållinje.
- II. Medan han anfaller förbi den neutrala zonen, träffar en lagkamrat till passaren eller springaren en motståndare med sina händer och armar inte parallella med marken eller med sina händer kupade eller slutna men med handflatorna inte vända mot motståndaren.  
**DOM:** Legalt bruk av händer.

- III. Bakom den neutrala zonen har en lagkamrat till passaren eller springaren sina armar parallella med marken och träffar en motståndare ovanför axlarna.  
**DOM:** Illegalt bruk av händer, bestraffa med 10 yards eller 15 yards för personligt regelbrott, utmätning från den föregående punkten. Självsmål om regelbrottet äger rum bakom Lag A:s mållinje.
- IV. En lagkamrat till passaren eller springaren levererar ett slag med knuten hand eller knutna händer mot en motståndare nedanför axlarna.  
**DOM:** Personligt regelbrott. Straff—15 yards, baspunktsutmätning, eller utmätning från den föregående punkten om regelbrott äger rum bakom den neutrala zonen. Självsmål om regelbrottet äger rum bakom Lag A:s mållinje.
- V. A2:s händer träffar defensiv spelare B2 i en legal blockering. B2 snurrar runt för att undvika blockerare A2, vars händer sedan träffar B2:s rygg.  
**DOM:** Legalt.
- VI. A2:s händer träffar defensiv spelare B2:s rygg när B2 snurrar runt för att undvika A2. A2 håller sina händer på B2:s rygg medan B2 avancerar mot passaren.  
**DOM:** Legal blockering.
- VII. A2:s händer träffar defensiv spelare B2 när B2 snurrar runt för att undvika blockerare A2, vars händer sedan träffar B2:s rygg. Efter att A2:s händer släpper kontakt med B2, avancerar A2 och knuffar B2 i ryggen.  
**DOM:** Illegal blockering i ryggen. Straff—10 yards, baspunktsutmätning, eller utmätning från den föregående punkten om regelbrott äger rum bakom den neutrala zonen (Regel 2-3-4). Självsmål om regelbrottet äger rum bakom Lag A:s mållinje.
- VIII. A1 i, bortom eller bakom den neutrala zonen träffar en motståndare med en öppen hand eller med händerna slutna eller kupade och handflatorna inte vända mot motståndaren.  
**DOM:** Legal blockering.

#### **Det defensiva lagets bruk av händer eller armar—PARAGRAF 4**

##### **Godkänt domslut 9-3-4**

- I. Under en legal framåtpassning som passerar den neutrala zonen, fasthåller B1 tillåten A1, som är bortom eller bakom den neutrala zonen. Passningen är inte mottagningsbar för A1.  
**DOM:** Lag B-regelbrott, fasthållning. Straff—10 yards och första försöket, baspunktsutmätning.

- II. Innan en legal framåtpassning som passerar den neutrala zonen är kastad, fasthåller Lag B tillåten A1, som är bortom den neutrala zonen.  
**DOM:** Lag B-regelbrott, fasthållning. Straff—10 yards och första försöket, baspunktsutmätning.
- III. B20 bryter A10:s legala framåtpassning vid sin 10-yardlinje. Under returen, knuffar B40 A80 i ryggen ovanför midjan vid Lag B:s 24-yardlinje. B20:s språng slutar vid 50-yardlinjen.  
**DOM:** Lag B-regelbrott, illegal blockering i ryggen. Straff—10 yards från regelbrottspunkten. Lag B:s boll, första och 10 från dess 14-yardlinje.
- IV. B50, i ett försök att nå sparkaren, drar linjeman A60 vid axlarna och (a) släpper A60 medan han går förbi eller (b) fortsätter att hålla i A60.  
**DOM:** (a) Legal. (b) Fasthållning. Straff—10 yards, utmätning från den föregående punkten.

## AVSNITT 4. Att slå och sparka

### Att slå en lös boll—PARAGRAF 1

#### Godkänt domslut 9-4-1

- I. Lag A försöker med ett sparkmål från Lag B:s 30-yardlinje. En Lag B-spelare i målområdet hoppar ovanför tvärribban och slår bollen i flykten. Bollen går utanför spelfältet i målområdet.  
**DOM:** Regelbrott, självmål.
- II. Lag A försöker med ett sparkmål från Lag B:s 30-yardlinje. En Lag B-spelare i målområdet hoppar ovanför tvärribban och slår bollen i flykten. Bollen går in i målområdet och återhämtas av Lag A.  
**DOM:** Regelbrott, touchdown.
- III. Lag A försöker med ett sparkmål från Lag B:s 30-yardlinje. En Lag B-spelare i målområdet hoppar ovanför tvärribban och slår bollen i flykten. Bollen går in i målområdet och återhämtas av Lag B.  
**DOM:** Regelbrott, självmål.
- IV. Lag A försöker med ett sparkmål från Lag B:s 30-yardlinje. En Lag B-spelare i målområdet hoppar ovanför tvärribban och slår bollen i flykten. Bollen går in på spelplanen.  
**DOM:** Regelbrott, självmål. Bollen förblir spelbar, och Lag A får välja spelets utgång. Om Lag A återhämtar, inte får poäng och accepterar straffet, sker utmätning från den föregående punkten.

---

AFT-70REGEL 9-4/UPPFÖRANDE HOS SPELARE OCH ANDRA SOM LYDER  
UNDER REGLERNA

- V. Lag A försöker vid ett extrapoängsförsök med en fasthållen spark. En Lag B-spelare i målområdet hoppar ovanför tvärribban och slår bollen i flykten. Bollen går utanför spelfältet i målområdet.  
**DOM:** Regelbrott, halva avståndet från den föregående punkten, extrapoängsförsöksundantaget [10-2-2-e Undantag 3-(a)].
- VI. Lag A försöker vid ett extrapoängsförsök med en fasthållen spark. En Lag B-spelare i målområdet hoppar ovanför tvärribban och slår bollen i flykten. Bollen går in i målområdet och återhämtas av Lag A.  
**DOM:** Regelbrott, utdela två poäng till Lag A.
- VII. Lag A försöker med ett sparkmål och B23, i målområdet, tar sig ovanför tvärribban och tar emot bollen.  
**DOM:** Legalt spel.
- VIII. Lag A:s fummel i flykten är slagen framåt av B1, och bollen går utanför spelfältet bakom Lag A:s mållinje.  
**DOM:** Att slå en fummel i flykten tillför inte en ny levande kraft. Baspunktsutmätning.
- IX. Lag A:s bakåtpassning i luften är slagen av B1, och bollen går utanför spelfältet bakom Lag A:s mållinje.  
**DOM:** Självsmål. Man får slå en passning i vilken riktning som helst och den levande kraften hänförs till Lag A:s passning (Regel 8-5-1-a).
- X. En frispark är misslyckat berörd i flykten av en Lag B-spelare i sitt målområde. Medan bollen är lös i målområdet, slår en Lag B-spelare bollen ut ur målområdet.  
**DOM:** Illegalt bollslag av en spark i målområdet. Straff—15 yards från den föregående punkten.
- XI. Efter att ha brutit Lag A:s legala framåtpassning vid Lag B:s 20-yardlinje, fumlar B1 vid Lag B:s 38-yardlinje och B2 slår den lösa bollen illegalt vid Lag B:s 30-yardlinjen. Bollen går framåt och utanför spelfältet.  
**DOM:** Lag B-regelbrott. Straff—15 yards från regelbrottspunkten. Lag B:s boll, första försöket och 10 vid 15-yardlinjen. Inget försöksförlust inkluderas i straffet eftersom Lag B tilldelas en ny försöksserie efter straffutmätningen (Regel 5-1-1-e-1).

---

# REGEL 10

## Straffutmätning

---

### AVSNITT 1. Avslutade straff

#### Hur och när avslutat—PARAGRAF 1

##### Godkänt domslut 10-1-1

- I. B1 blockerar nedanför midjan medan bollen är i luften under en frispark.  
**DOM:** 15 yards straff från den föregående punkten. Straffet inkluderar inte ett första försök för Lag B:s regelbrott eftersom Lag A enligt reglerna kommer att sparka om efter yardutmätningen.

#### Flera regelbrott vid spelbar boll av samma lag—PARAGRAF 3

##### Godkänt domslut 10-1-3

- I. Lag A begår två eller flera regelbrott vid spelbar boll under ett försök.  
**DOM:** Lag B får välja ett av straffen eller avstå alla (*Undantag:* Regelbrott vid spelbar boll som bestraffas som regelbrott vid död boll får bestraffas separat).

#### Regelbrott som slår ut varandra—PARAGRAF 4

##### Godkänt domslut 10-1-4

- I. Lag A puntar och är illegalt i rörelse vid bollstarten. Den oberörda bollen går utanför spelfältet mellan mållinjerna, och sedan begår Lag B ett personligt regelbrott.  
**DOM:** Om Lag B väljer att spela om försöket, kommer Lag A att bestraffas med fem yards från den föregående punkten åtföljt av ett 15 yards straff mot Lag B. Lag B:s regelbrott ger ett automatiskt första försök. Lag B har möjlighet att avstå straffet för Lag A:s illegala rörelse och få bollen, första och 10, efter ett 15-yardsstraff från punkten utanför spelfältet.
- II. Under en Lag A-avspark, begår Lag B ett regelbrott innan den oberörda bollen går utanför spelfältet mellan mållinjerna.  
**DOM:** Regelbrott som slår ut varandra.
- III. Under en Lag A-avspark från dess 35-yardlinje, begår Lag B ett regelbrott efter att den oberörda bollen går utanför spelfältet mellan mållinjerna.  
**DOM:** Lag B får välja omspel och då frisparkar Lag A vid 45-yardlinjen. Om Lag B behåller bollen, kommer det att vara efter ett 15 yards straff från dess 35-yardlinje eller från punkten utanför spelfältet, första och 10 (Regel 10-1-6).

- IV. A1:s framåtpassning bryts av B1, som rör sig framåt och fumlar. B2 plockar upp bollen och för den framåt fem yards till. Lag A begår ett regelbrott under eller efter försöket, och Lag B begår ett regelbrott under B1:s språng.  
**DOM:** Om Lag A:s regelbrott var ett regelbrott vid spelbar boll, får Lag B välja regelbrott som slår ut varandra och spela om försöket eller välja att behålla bollen med straffutmätning för Lag B:s regelbrott. Om Lag A:s regelbrott var ett regelbrott vid död boll, måste Lag B behålla bollen efter båda straffutmätningar.
- V. A1:s framåtpassning bryts av B1, som rör sig framåt och fumlar. B2 plockar upp bollen och för den framåt fem yards till. Lag A begår ett regelbrott under eller efter försöket, och Lag B begår ett regelbrott under fummeln medan bollen är lös.  
**DOM:** Om Lag A:s regelbrott var ett regelbrott vid spelbar boll, får Lag B välja regelbrott som slår ut varandra och spela om försöket eller välja att behålla bollen med straffutmätning för Lag B:s regelbrott. Om Lag A:s regelbrott var ett regelbrott vid död boll, måste Lag B behålla bollen efter båda straffutmätningar.
- VI. A1:s framåtpassning bryts av B1, som rör sig framåt och fumlar. B2 plockar upp bollen och för den framåt fem yards till. Lag A begår ett regelbrott under eller efter försöket, och Lag B begår ett regelbrott under B2:s språng.  
**DOM:** Om Lag A:s regelbrott var ett regelbrott vid spelbar boll, får Lag B välja regelbrott som slår ut varandra och spela om försöket eller välja att behålla bollen med straffutmätning för Lag B:s regelbrott. Om Lag A:s regelbrott var ett regelbrott vid död boll, måste Lag B behålla bollen efter båda straffutmätningar.
- VII. Under ett fjärde försök, är en Lag A-spelare illegalt i rörelse och omedelbart efter att bollen är dödförklarad utan att ha uppnått linjen att nå för ett första försök, begår en Lag B-spelare ett regelbrott.  
**DOM:** Om Lag B avstår straffet för Lag A:s regelbrott, blir det Lag B:s boll första och 10 efter straffutmätning för Lag B:s regelbrott. Om Lag B accepterar straffet för Lag A:s regelbrott, skulle Lag A bestraffas med fem yards, och sedan skulle Lag B bestraffas. Lag B:s regelbrott resulterar i ett första försök till Lag A om det var ett personligt regelbrott.
- VIII. Lag A puntar och begår en beröringsförseelse. B1 begår clipping under puntreturen, som fumlas av B2. A1 återhämtar fummeln, och A2 begår ett regelbrott efter att bollen är död.  
**DOM:** Lag A är det sista laget i besittning och hade inte begått ett regelbrott före ändringen i besittning. Om Lag A inte accepterar Lag B:s regelbrott, skulle



Lag B få bollen vid förseelsepunkten tillsammans med valmöjligheten att acceptera bestraffning av Lag A:s regelbrott vid dödboll. Om Lag A accepterar Lag B:s regelbrott, kommer bollen att tillhöra Lag B efter straffutmätning för regelbrottet vid spelbar boll åtföljt av regelbrottet vid död boll.

- IX. B1 fasthåller tillåten A1 bortom den neutrala zonen före eller under flykten på Lag A:s legala framåtpassning. Under försöket, kliver tillåten A2 frivilligt utanför spelfältet men återvänder och är den första spelare innanför spelfältet att röra vid passningen.  
**DOM:** Regelbrott som slår ut varandra.
- X. A1 tar emot bollstarten i sitt målområde. Lag B var offside, och A1 klev på slutlinjen före bollstarten och tog emot bollen när han var utanför spelfältet.  
**DOM:** Lag A:s regelbrott, utanför spelfältet vid bollstarten, slår ut Lag B:s offside, och försöket spelas om [**OBS:** Om Lag B inte hade varit offside, kunde Lag B välja straffet för Lag A:s regelbrott eller ett självmål (Regel 8-5-1-a)].

## **Regelbrott vid död boll—PARAGRAF 5**

### **Godkänt domslut 10-1-5**

- I. A1 tacklas bortom linjen att nå. B1 hoppar på. Huvuddomaren kontrollerar för andra regelbrott, och när han har utmätt straffet, smockar A2 till B2.  
**DOM:** Utvisa A2 för slagsmål. A2:s regelbrott slår inte ut B1:s regelbrott. Om inte ena straffutmätningen är inom 30 yards från ett mål och mot det målet, kommer bollen att vara vid samma punkt som den skulle ha varit om regelbrotten hade slagit ut varandra. Första och 10 för Lag A (Regel 9-1-2-g).
- II. Skyddad mottagare B1 tacklas av A1 efter att B1 har tagit mer än två steg, och A2 hoppar på B1.  
**DOM:** Bestraffa Lag B med fem yards från mottagningspunkten och sedan Lag A med 15 yards i den andra riktningen. Första försöket för Lag B (Regel 6-5-2).
- III. Vid fjärde och åtta yards att nå, kommer Lag A fram fyra yards och bollen dödförklaras, efter vilket B1 flaggas för påhopp.  
**DOM:** Lag B personligt regelbrott. Straff—15 yards från den nästa punkten. Första och 10 för Lag B (Regel 5-1-1-c).
- IV. A1 tacklas under det tredje försöket bakom den neutrala zonen av B1. Efter att bollen är död, hoppar B2 på A1.  
**DOM:** Lag B personligt regelbrott. Straff—15 yards från nästa punkten. Första och 10 för Lag A (Regel 9-1-2-g).
- V. Under tredje försöket, kommer springaren fram 20 yards, tacklas och fortsätter sedan med flit att avancera, varefter B1 hoppar på honom.

**DOM:** Bestraffa Lag A fem yards från dödbollspunkten, åtföljt av ett 15-yardsstraff mot Lag B. Första och 10 för Lag A (Regel 9-1-2-g).

VI. Ett personligt eller utvisningsregelbrott äger rum under händelseförloppet efter en bollstart som gjordes innan bollen förklarades spelklar.

**DOM:** Med alla medel till buds bör man försöka förhindra varje sådan förtidig bollstart och det efterföljande förloppet; men om ett sådant regelbrott sker, är det mellan försök. Om begånget av Lag A, kommer båda regelbrott vid död boll att bestraffas. Om det andra regelbrottet begicks av Lag B, kommer båda regelbrott att bestraffas, med ett troligt netto på 10 yards till Lag A:s förmån. Lag B:s regelbrott skulle bli ett automatiskt första försök.

VII. Andra och mål vid treyardslinjen. Springaren A17 tacklas ned vid enyardlinjen och sedan hoppar B67 på. A14 ger igen genom att slå B67.

**DOM:** Straffen slår ut varandra eftersom ingetdera har blivit avslutat. A14 blir utvisad för slagsmål. Tredje och mål (Regel 10-1-1).

VIII. Springare B17 hånar den jagande A55 före en touchdown efter en passningsbrytning. Efter att B17 passerar mållinjen, blir han tacklad av A55 fem yards inne i målområdet.

**DOM:** Straffen slår ut varandra eftersom ingetdera har blivit avslutat. Extra-poängsförsöket blir från treyardslinjen (Regel 10-1-1).

## **Regelbrott vid spelbar boll—död boll—PARAGRAF 6**

### **Godkänt domslut 10-1-6**

I. Lag A begår ett regelbrott under ett försök och efter att försöket slutar.

**DOM:** Lag B får välja båda straff, välja ett straff eller avstå båda.

II. Vid fjärde och två, är A1 illegalt i rörelse vid bollstarten, och springaren A2 kommer fram en yard och sedan fortsätter med flit att avancera.

**DOM:** Om Lag B accepterar båda straffen, blir det fjärde och 12 för Lag A. Om Lag B endast accepterar fördröjningsstraffet, blir det första och 10 för Lag B eftersom Lag A misslyckades i sitt försök att nå ett första försök (Regel 5-1-4-f).

III. Vid andra försöket med fem yards att nå, är A1 illegalt i rörelse vid bollstarten. Efter att bollen blir död, utvisas en Lag B-spelare p.g.a. slagsmål efter att ha slagit en motståndare.

**DOM:** Det är Lag A:s boll efter ett fem yards straff mot Lag A från den föregående punkten och ett 15 yards straff mot Lag B från den nästa punkten. Lag A kommer att ha ett första försök p.g.a. utvisningsregelbrottet med kontakt, slagsmål.

- IV. B1 begår ett regelbrott under ett försök, innan B2 bryter en legal framåtpassning. Efter att bollen är dödförklarad, hoppar A1 på.  
**DOM:** Lag A behåller bollen efter straffet mot Lag B. Lag A kommer sedan att bli bestraffat för regelbrottet vid död boll (Regel 5-2-3).
- V. Regelbrott som slår ut varandra har blivit inrapporterade, och bollen håller på att förflyttas till punkten för det påföljande försöket när en spelare begår ett regelbrott.  
**DOM:** Straffen för de regelbrott som slog ut varandra upphävdes när de inrapporterades till Huvuddomaren och avslutades vid den tidpunkten (Regel 10-1-1 och 4), och det påföljande regelbrottet behandlas separat såsom alla andra enskilda regelbrott mellan försök (Regel 5-2-3).
- VI. Lag B är offside vid bollstarten vid dess treyardlinje (inte ett extrapoängsförsök), och Lag A kastar en legal framåtpassning in i Lag B:s målområde. Lag B bryter passningen och springer 101 yards till Lag A:s målområde, efter vilket Lag A begår clipping.  
**DOM:** Spela om försöket och Lag A sätter bollen i spel vid Lag B:s 16½-yardlinje.
- VII. Inga regelbrott har inträffat när Lag B bryter Lag A:s legala framåtpassning. Under returen, begår en Lag B-spelare clipping. När bollen har blivit död, hoppar en Lag A-spelare på.  
**DOM:** Bestrafva Lag B:s clippingregelbrott, åtföljt av straffet för Lag A:s påhopsregelbrott. Yardavstånden kommer att slå ut varandra om inte den ena utmätningpunkten var innanför 30-yardlinjen och utmätningen var mot det målet.

## Intervallregelbrott—PARAGRAF 7

### Godkänt domslut 10-1-7

#### Regelbrott under en touchdown eller ett sparkmål av Lag A:

- I. Lag B begår clipping efter bollstarten på spelplanen eller i målområdet.  
**DOM:** Lag A får välja att bestraffa Lag B vid extrapoängsförsöket eller den påföljande avsparken, om regelbrottet ägde rum under det försök som avslutades med en touchdown (Regel 10-2-2-g).
- II. Lag A begår ett kontaktregelbrott på spelplanen.  
**DOM:** Inga poäng. Bestrafva Lag A enligt reglerna.
- III. Lag A begår ett regelbrott i målområdet under språnget.  
**DOM:** Inga poäng. Bestrafva Lag A från mållinjen (baspunkten).

- IV. Lag B begår ett personligt regelbrott under ett försök när Lag A får en touch-down, och sedan begår Lag A ett regelbrott efter poängen och före spelklarsignalen inför extrapoängsförsöket.  
**DOM:** Poängen räknas. Lag A får välja att bestraffa Lag B vid extrapoängsförsöket eller den påföljande avsparken. Lag B får sedan också välja att bestraffa Lag A vid extrapoängsförsöket eller den nästa avsparken. Yardutmätningen för regelbrotten vid spelbar boll / död boll kan slå ut varandra (Regel 10-2-2-g).
- V. Lag B fasthåller under Lag A:s touchdownsprång. Lag A begår ett regelbrott efter poängen.  
**DOM:** Poängen räknas. Lag B får välja att bestraffa Lag A vid extrapoängsförsöket eller den nästa avsparken (Regel 10-2-2-g).
- VI. En Lag B-spelare drämmer till en motståndare under eller efter Lag A:s touchdownsprång. Lag B är offside under det lyckade extrapoängsförsöket.  
**DOM:** Touchdownen räknas. Utvisa Lag B-spelaren p.g.a. slagsmål. Lag A får välja att bestraffa Lag B vid extrapoängsförsöket eller den nästa avsparken. Efter det lyckade extrapoängsförsöket, får Lag A välja att göra om extrapoängsförsöket med offsidestraflet utmätt på extrapoängsförsöket (Reglerna 10-2-2-g-1 och 3).
- VII. Lag B begår ett 15 yards hjälmtag under eller efter Lag A:s touchdownpassning. Lag B begår ett regelbrott under Lag A:s lyckade extrapoängsförsök. Lag B begår ett regelbrott efter extrapoängsförsöket.  
**DOM:** Touchdownen räknas. Lag A får välja att bestraffa Lag B vid extrapoängsförsöket eller den nästa avsparken. Efter det lyckade extrapoängsförsöket, får Lag A välja att spela om försöket med straffutmätning vid extrapoängsförsöket. Personliga regelbrott mot bollstartern (i en bollinjesparkuppställning), bollhållaren, sparkaren eller passaren får utmätas vid den nästa avsparken eller den nästa punkten under extraperioder. Bestraffning vid avsparken eller den nästa punkten under extraperioder för Lag B:s regelbrott efter extrapoängsförsöket, om inte försöket spelas om, i vilket fall det måste utmätas vid det upprepade extrapoängsförsöket (Reglerna 8-3-5, 10-1-6 och 10-2-2-g).
- VIII. Lag B begår ett regelbrott mot passaren under ett lyckat touchdownpassningsspel.  
**DOM:** Touchdownen räknas. Lag A får välja att bestraffa Lag B vid extrapoängsförsöket eller den påföljande avsparken.
- IX. Lag B är offside under ett lyckat sparkmålsförsök.

**DOM:** Lag A får välja mellan att avstå sparkmålet med straffutmätning från den föregående punkten eller att acceptera poängen.

**Regelbrott efter en touchdown av Lag A:**

X. Lag A begår ett regelbrott efter att ha fått en touchdown, och Lag B begår ett regelbrott under det lyckade extrapoängsförsöket.

**DOM:** Touchdownen räknas. Lag B får välja att bestraffa Lag A vid extrapoängsförsöket eller den nästa avsparken. Lag A får sedan välja att bestraffa Lag B vid ett omspel av extrapoängsförsöket. Personliga regelbrott mot bollstartern (i en bollinjesparkuppställning), bollhållaren, sparkaren eller passaren får utmätas vid den nästa avsparken eller den nästa punkten under extraperioder. Yardstraff utmätta vid den nästa avsparken kan slå ut varandra.

XI. Lag A begår ett regelbrott efter att laget får en touchdown, och Lag B begår ett regelbrott efter ett lyckat extrapoängsförsök

**DOM:** Poängen räknas. Lag B får välja att bestraffa Lag A vid extrapoängsförsöket eller den nästa avsparken. För regelbrottet efter extrapoängsförsöket, bestraffas Lag B vid avsparken eller från den nästa punkten under extraperioder. Ingen valmöjlighet vid utmätningspunkten för ett regelbrott vid död boll efter ett extrapoängsförsök.

**Regelbrott under ett extrapoängsförsök utan ändring i lagbesittning (det här inkluderar inte regelbrott vid spelbar boll som utmätas som regelbrott vid död boll eller regelbrott som medför en försöksförlust):**

XII. Lag A begår ett regelbrott under ett lyckat extrapoängsförsök.

**DOM:** Straffet blir utmätt, och extrapoängsförsöket spelas om (Regel 8-3-3).

XIII. Lag A begår ett regelbrott under ett misslyckat extrapoängsförsök.

**DOM:** Man avstår givetvis straffet (Regel 8-3-3).

XIV. Lag B begår ett regelbrott under ett misslyckat extrapoängsförsök.

**DOM:** Lag B bestraffas, och extrapoängsförsöket spelas om. Extrapoängsförsök är undantagna från Regel 10-2-2-e Undantag 3.

XV. Lag B begår ett regelbrott under ett lyckat extrapoängsförsök.

**DOM:** Spela om försöket efter straffutmätning eller man avstår straffet enligt reglerna. Personliga regelbrott mot bollstartern (i en bollinjesparkuppställning), bollhållaren, sparkaren eller passaren får utmätas vid den påföljande avsparken eller från den nästa punkten under extraperioder (Regel 8-3-3).

XVI. Både Lag A och Lag B begår regelbrott under ett extrapoängsförsök.

**DOM:** Extrapoängsförsöket spelas om vid den föregående punkten (Regel 8-3-3).

XVII. Under ett lyckat sparkmål vid ett extrapoängsförsök från treyardlinjen, är Lag B offside. Efter att bollen är död, begår Lag B ett personligt regelbrott.

**DOM:** Lag A får välja att spela om extrapoängsförsöket med straffutmätningar mot Lag B:s regelbrott eller att avstå offsidestraftet och acceptera poängen. Lag B:s regelbrott vid död boll bestraffas i så fall vid avsparken eller från den nästa punkten under extraperioder.

XVIII. Under ett misslyckat sparkmål vid ett extrapoängsförsök från treyardlinjen, gör Lag A en illegal rörelse. Efter att bollen blir död, begår Lag B ett regelbrott.

**DOM:** Lag B kommer givetvis att avstå straffet för Lag A:s regelbrott. Lag B bestraffas vid avsparken eller från den nästa punkten under extraperioder.

#### **Regelbrott efter ett extrapoängsförsök och före den nästa avsparken:**

XIX. Något av lagen begår ett regelbrott.

**DOM:** Utmät straffet vid avsparken om inte extrapoängsförsöket är matchens sista försök.

XX. Båda lag begår regelbrott innan någotdera regelbrott är avslutat.

**DOM:** Regelbrotten slår ut varandra.

XXI. Straffet för Lag B:s regelbrott efter ett lyckat extrapoängsförsök accepteras och kommer att utmätas vid frisparken; sedan:

1. Begår Lag A ett regelbrott efter extrapoängsförsöket.

**DOM:** Bestrafva regelbrotten i händelseordningen vid avsparken.

2. Begår Lag B ett regelbrott efter extrapoängsförsöket.

**DOM:** Bestrafva båda Lag B-regelbrott i händelseordningen vid avsparken.

3. Begår både lagen regelbrott innan någotdera regelbrott är avslutat.

**DOM:** De här regelbrotten slår ut varandra. Lag B:s ursprungliga regelbrott bestraffas vid avsparken

## AVSNITT 2. Utmätningprocedurer

### **Procedurer—PARAGRAF 2**

#### **Godkänt domslut 10-2-2**

I. Lag A:s boll vid Lag B:s treyardlinje, fjärde försöket, linjen att nå är halvyardlinjen. Lag A kommer fram två yards, och Lag B var offside.

**DOM:** Fjärde försöket för Lag A vid 1½-yardlinjen. Lag A förlorar en del av sin avancemang men räddar försöket.

- II. Under en frispark som inte går utanför spelfältet, begår något av lagen ett personligt regelbrott innan bollen är legalt berörd.  
**DOM:** Straff—15 yards från den föregående punkten, spela om sparken.
- III. En avspark oberörd av Lag B går utanför spelfältet efter illegal beröring av Lag A. Lag A begår ett personligt regelbrott eller fasthållning under sparken.  
**DOM:** Lag B får starta bollen vid punkten för illegal beröringsföreseelse; acceptera ett fem, 10 eller 15 yardsstraff från den föregående punkten; eller sätta bollen i spel 30 yards bortom Lag A:s frisparkslinje eller vid tvärlinjen närmast där bollen gick utanför spelfältet.
- IV. En fummel eller bakåtpassning är lös i Lag A:s målområde, där bollen illegalt är sparkad eller slagen av Lag A.  
**DOM:** Straff—Ett självmål om accepterat (Regel 8-5-1-b).
- V. En Lag A-spelare begår clipping bakom Lag B:s mållinje när en fumlad boll är i målområdet.  
**DOM:** Straff—15 yards från baspunkten.
- VI. En Lag A-spelare begår illegal blockering i ryggen bakom Lag B:s mållinje när en fumlad boll är på spelplanen.  
**DOM:** Straff—10 yards från baspunkten.
- VII. En Lag A-spelare begår clipping bakom Lag B:s mållinje innan en fumlad boll på spelplanen går utanför spelfältet mellan mållinjerna.  
**DOM:** Straff—15 yards från baspunkten.
- VIII. En Lag A-spelare begår clipping bakom Lag B:s mållinje när en Lag A-bollinjespark har rört vid en Lag B-spelare på spelplanen och inte är i besittning eller död.  
**DOM:** Straff—15 yards från baspunkten.
- IX. Något av lagen begår ett regelbrott efter att bollen har blivit berörd och före besittning bortom den neutrala zonen under en bollinjespark. Regelbrottet är mer än tre yards bortom den neutrala zonen, och Lag A har inte besittning när försöket slutar.  
**DOM:** Straffutmätning för Lag B-regelbrottet kommer att vara från utmätningpunkten efter en bollinjespark och det blir Lag B:s boll, första och 10. Straffutmätning för ett Lag A-regelbrott är från den föregående punkten.

- X. Lag A:s punt från dess målområde returneras till Lag A:s 30-yardlinje. Lag A begår clipping mot Lag B någonstans bakom Lag A:s mållinje medan Lag B:s puntmottagare fortfarande är en springare.  
**DOM:** Straff—15 yards från baspunkten (Lag A:s 30-yardlinje).
- XI. Lag A:s punt från dess målområde returneras till Lag A:s 30-yardlinje. Lag A begår clipping mot Lag B någonstans bakom Lag A:s mållinje efter att bollen har blivit död i Lag B:s besittning..  
**DOM:** Straff—15 yards från den nästa punkten.
- XII. Lag A:s punt från dess målområde returneras till Lag A:s 30-yardlinje. Lag A begår clipping mot Lag B någonstans bakom Lag A:s mållinje efter att Lag B har fumlat och bollen är lös.  
**DOM:** Straff—15 yards från baspunkten (fummelpunkten), Lag B:s boll.
- XIII. Lag A:s oberörda punt från dess målområde går utanför spelfältet vid Lag A:s 40-yardlinje. A2, i sitt målområde, begår clipping mot Lag B innan bollen sparkas.  
**DOM:** Straff—Självmål (Regel 9-1-2 Straff).
- XIV. Lag A:s oberörda punt från dess målområde går utanför spelfältet vid Lag A:s 40-yardlinje. A2 begår i sitt målområde clipping mot Lag B under sparken.  
**DOM:** Straff—Självmål (Regel 9-1-2 Straff).
- XV. Lag A:s oberörda punt från dess målområde går utanför spelfältet vid Lag A:s 40-yardlinje. A2 begår i sitt målområde clipping mot Lag B efter att bollen är utanför spelfältet.  
**DOM:** Straff—15 yards från den nästa punkten. Första försöket till Lag B vid Lag A:s 25-yardlinje.
- XVI. Lag A startar bollen vid dess enyardlinje, och A1 för bollen framåt och tacklas vid sin femyardlinje. Lag B begår ett personligt regelbrott i målområdet medan bollen är i spel.  
**DOM:** Straff—15 yards från baspunkten (femyardlinjen).
- XVII. Lag A startar bollen vid dess enyardlinje, och A1 för bollen framåt och tacklas vid sin femyardlinje. Lag B begår ett regelbrott i målområdet efter att bollen är död.  
**DOM:** Straff—15 yards från den nästa punkten.
- XVIII. A1 puntar på sin 40-yardlinje från bakom den neutrala zonen. B1 fasthåller A2 bakom den neutrala zonen innan sparken har genomförts.  
**DOM:** Straff—10 yards från den föregående punkten.



- XIX. A1 puntar på sin 40-yardlinje från bakom den neutrala zonen. B1 fasthåller A2 bakom den neutrala zonen efter att sparken passerar den neutrala zonen och innan den har rört vid Lag B.  
**DOM:** Straff—10 yards från den föregående punkten. Lag A:s boll.
- XX. A1 puntar på sin 40-yardlinje från bakom sin neutrala zon. B1 fasthåller A2 bakom den neutrala zonen efter att sparken har blivit berörd av Lag B bortom den neutrala zonen och fortfarande är lös.  
**DOM:** Straff—10 yards från den föregående punkten. Lag A:s boll.
- XXI. Efter Lag A:s frispark, förblir bollen innanför spelfältet och Lag B fasthåller.  
**DOM:** Straff—10 yards från den föregående punkten, och Lag A gör om frisparken.
- XXII. Lag A:s spark från bakom den neutrala zonen passerar den neutrala zonen (oberörd av Lag B efter att bollen är blockerad eller berörd vid eller bakom linjen) och studsar tillbaka bakom den neutrala zonen innan clipping eller fasthållning av Lag B äger rum. Bollen är lös då regelbrottet inträffar.  
**DOM:** Om fasthållningen eller clippingen ägde rum mer än tre yards bortom den neutrala zonen, Lag B har besittning när försöket slutar och straffet accepteras, kommer utmätning att vara från utmätningpunkten efter en bollinjespark med ett första och 10 till Lag B. Om fasthållningen eller clippingen ägde rum mindre än tre yards bortom den neutrala zonen, behåller Lag A bollen efter ett straff från den föregående punkten.
- XXIII. Lag A:s spark från bakom dess linje blockeras bakom den neutrala zonen innan clipping eller fasthållning av Lag B inträffar bortom den neutrala zonen. Bollen passerar aldrig den neutrala zonen under spelet.  
**DOM:** Regel 10-2-2-e Undantag 3 gäller enbart vid en bollinjespark som passerar den neutrala zonen. Lag A:s boll efter straffutmätning från den föregående punkten.
- XXIV. Lag A:s lyckade sparkmålsförsök startas från Lag B:s 30-yardlinje, och en Lag B-spelare begår ett regelbrott vid 20-yardlinjen under sparken.  
**DOM:** Sparken är lyckad. Lag A får inte välja att acceptera straffet och spela om försöket. Man avstår straffet enligt reglerna (Regel 8-4-2-a).
- XXV. Lag A:s oberörda, misslyckade sparkmålsförsök startas från Lag B:s 30-yardlinje, och en Lag B-spelare begår ett regelbrott vid 15-yardlinjen under sparken.  
**DOM:** Lag B:s boll. Utmätningpunkten efter en bollinjespark är vid 30-yardlinjen och utmätningen är från 15-yardlinjen, regelbrottspunkten, utan möjlighet till omspel (Reglerna 2-25-9 Undantag 2 och 8-4-2-b).

- XXVI. Andra försöket, mål att nå. Efter att A1 är tacklad vid treyardlinjen, smockar en Lag B-spelare till en Lag A-spelare någonstans bakom Lag B:s mållinje.  
**DOM:** Första försöket till Lag A vid Lag B:s 1½-yardlinje. Lag B-spelaren utvisas p.g.a. slagsmål.
- XXVII. Fjärde försöket, mål att nå. B1 begår ett regelbrott mot tillåten A3 i Lag B:s målområde medan A1 försöker hitta en mottagare, och A1 tacklas sedan bakom sin linje.  
**DOM:** Inte interference, bollen kastades inte. Bestrafva B1:s regelbrott från baspunkten.
- XXVIII. Medan A1 för bollen framåt 30 yards bortom den neutrala zonen, begår en Lag B-spelare ett regelbrott 10 yards bortom den neutrala zonen. A1 fumlar bollen efter att ha fört den 30 yards framåt och den återhämtas av en Lag B-spelare, som springer med bollen förbi Lag A:s mållinje.  
**DOM:** Bestrafva Lag B från baspunkten (fummelpunkten). Lag A behåller besittning över bollen.
- XXIX. Lag A sätter bollen i spel vid Lag A:s 40-yardlinje, första försöket och 10. A1 för bollen framåt till Lag B:s 40-yardlinje, där han tacklas. Medan A1 för bollen framåt, begår B1 clipping vid Lag A:s 45-yardlinje.  
**DOM:** Straff—Lag A:s boll, första och 10, vid Lag B:s 25-yardlinje.
- XXX. Lag A sätter bollen i spel vid Lag A:s 40-yardlinje, första försöket och 10. A1 springer med bollen förbi Lag B:s mållinje. Medan A1 för bollen framåt, begår B1 clipping vid Lag B:s 30-yardlinje.  
**DOM:** Straff—Halva avståndet till mållinjen vid extrapoängsförsöket eller 15 yards straff vid den nästa avsparken .
- XXXI. Under första försöket och 10 från Lag A:s 40-yardlinje, för A1 bollen framåt till Lag B:s 40-yardlinje, där han fumlar. B1 återhämtar och returnerar bollen förbi Lag A:s mållinje. Under A1:s språng från bollinjen, begår Lag B ett personligt regelbrott vid 50-yardlinjen.  
**DOM:** Straff—15 yards från baspunkten (det tillhörande språngets slut, Lag B:s 40-yardlinjen) och första försöket för Lag A.
- XXXII. Lag A sätter bollen i spel vid Lag A:s 40-yardlinje, första försöket och 10. A1 för bollen framåt till Lag B:s 40-yardlinje, där han tacklas. Medan A1 för bollen framåt, begår B1 clipping vid Lag A:s 30-yardlinje.  
**DOM:** Straff—Lag A:s boll, första och 10, vid Lag B:s 25-yardlinje.

- XXXIII. En legal framåtpassning tas emot bakom den neutrala zonen, och mottagaren undviker tacklare ganska länge men tacklas till sist bortom den neutrala zonen. Den spelare som passade bollen ruffas bakom den neutrala zonen medan passningen är i luften.  
**DOM:** Straff—15 yards från språngets slut, inkl. ett första försök (Regel 2-27-5).
- XXXIV. Efter en bollinjespark och under returen blockerar B40 A80 i ryggen ovanför midjan vid Lag B:s 25-yardlinje. Lag B-springaren tacklas med bollen i sin besittning vid Lag B:s 40-yardlinje.  
**DOM:** Lag B-regelbrott, illegal blockering i ryggen. Straff—10 yards från regelbrottspunkten. Lag B:s boll, första och 10, vid dess 15-yardlinje.
- XXXV. Lag B bryter, och den spelare som kastade den legala framåtpassningen utsätts för ett regelbrott före brytningen.  
**DOM:** Lag A:s boll, första försöket efter straffet från den föregående punkten (Reglerna 2-27-5 och 9-1-2-o).
- XXXVI. Lag B bryter, och den spelare som kastade den legala framåtpassningen utsätts för ett regelbrott medan B1 för bollen framåt.  
**DOM:** Lag B:s boll, första försöket, efter straffet från baspunkten (Reglerna 2-27-5 och 9-1-2).
- XXXVII. Under en legal framåtpassning bakom den neutrala zonen, har tillåten A1 "position" mot B1 och är på väg att röra vid passningen när B1 knuffar A1 och passningen misslyckas.  
**DOM:** Legalt. Interferenceregler gäller inte bakom den neutrala zonen (Reglerna 7-3-9-d, 9-1-2-d Undantag 4 och 9-3-3-c Undantag 5).
- XXXVIII. B1 bryter en legal framåtpassning (inte ett extrapoängsförsök) djupt i sitt målområde och avancerar men kommer inte ut ur målområdet, där han tacklas. Under språnget, begår B2 clipping mot A1 vid 14-yardlinjen.  
**DOM:** 20-yardlinjen är baspunkten. Bestraffa Lag B från 14-yardlinjen till sjuyardlinjen. Första försöket och 10 (Regel 8-6-1-a).
- XXXIX. B1 bryter en legal framåtpassning (inte ett extrapoängsförsök) djupt i sitt målområde och avancerar men kommer inte ut ur målområdet, där han tacklas. Under språnget, begår B2 clipping mot A1 vid 25-yardlinjen.  
**DOM:** 20-yardlinjen är baspunkten. Bestraffa Lag B från 20-yardlinjen till 10-yardlinjen. Första försöket och 10 (Regel 8-6-1-a).

- XL. B1 bryter en legal framåtpassning (inte ett extrapoängsförsök) djupt i sitt målområde och avancerar men kommer inte ut ur målområdet, där han tacklas. Under språnget, begår B2 clipping mot A1 i målområdet.  
**DOM:** 20-yardlinjen är baspunkten—Självmål.
- XLI. B17 bryter en legal framåtpassning (inte ett extrapoängsförsök) djupt i sitt målområde och, medan han försöker föra bollen ut ur målområdet, begår A19 clipping i målområdet. Efter regelbrottet och innan B17 lämnar målområdet, fumlar B17 och A26 återhämtar vid tvåyardlinjen.  
**DOM:** Bestraffa från mållinjen och Lag B behåller besittning över bollen.
- XLII. Efter ett självmål, puntar Lag A bollen vid 20-yardlinjen. Bollen går utanför spelområdet oberörd av Lag B.  
**DOM:** Lag B:s kapten får välja att låta Lag A sparka om från 15-yardlinjen, eller att sätta bollen i spel vid 50-yardlinjen vid den närmaste tvärlinjen eller vid den närmaste tvärlinjen.
- XLIII. Under A27:s touchdownsprång, griper B17 flyktigt tag på A27:s hjälm-galler.  
**DOM:** Extrapoängsförsöket blir från treyardslinjen eftersom "flyktigt hjälmtag" inte räknas som ett personligt regelbrott.

---

# Index över tolkningarna

---

G.D.	TITEL	SIDA
1-3-2	Administration och efterlevnad.....	3
1-4-2	Spelarnas nummer.....	3
1-4-4	Obligatorisk utrustning.....	4
1-4-5	Illegal utrustning.....	4
1-4-6	Efterlevnaden av obligatorisk och illegal utrustning.....	4
2-2-7	Mottagning, brytning, återhämtning.....	6
2-3-3	Saxblockering.....	7
2-11-1	Mållinjer.....	7
2-11-2	Skiljelinjer.....	7
2-15-4	Fasthållen spark.....	8
2-19-2	Framåt- och bakåtpassning.....	8
2-19-4	Mottagningsbar framåtpassning.....	8
2-23-1	Bollstarten.....	8
2-27-4	Linjeman och back.....	9
2-30-4	Springspel.....	9
3-2-3	Periodförlängningar.....	10
3-2-5	När klockan startar.....	11
3-2-6	När klockan stannar.....	12
3-3-2	Timeout.....	12
3-3-3	Huvuddomarens godtyckliga timeouter.....	13
3-3-4	Lagtimeouter.....	13
3-3-5	Skadetimeout.....	13
3-4-2	Illegal spelfördröjning.....	15
3-4-3	Ojuste klocktaktik.....	15
3-5-2	Legala avbyten.....	16
4-1-2	Spelbar boll blir död.....	18
4-1-3	Boll dödförklarad.....	18
4-1-4	Spelklar boll.....	19
4-2-1	Spelare utanför spelfältet.....	19
4-2-4	Utanför spelfältet vid främsta punkt.....	19
5-1-1	När en serie utdelas.....	20
5-1-3	Framåtrörelse.....	20
5-2-2	Straff som resulterar i ett första försök.....	21
5-2-3	Regelbrott före ändring i lagbesittning.....	21
5-2-4	Regelbrott efter ändring i lagbesittning.....	22
5-2-6	Regelbrott mellan försök.....	22
5-2-7	Regelbrott mellan serier.....	22
6-1-2	Frisparksuppställning.....	24
6-1-3	Frisparksåterhämtning.....	25

<b>G.D.</b>	<b>TITEL</b>	<b>SIDA</b>
6-1-6	Frispark mottagen eller återhämtad .....	25
6-2-1	Sparkande lag .....	26
6-2-2	Mottagande lag .....	26
6-3-1	Bakom den neutrala zonen .....	27
6-3-2	Bortom den neutrala zonen .....	28
6-3-4	Att bortse ifrån tvingad beröring .....	29
6-3-9	Att röra mark på eller bortom mållinje .....	29
6-3-11	Lös bakom mållinjen .....	30
6-4-1	Interference mot chans .....	30
6-5-1	Död där mottagen .....	32
6-5-2	Ingen avancering .....	33
6-5-3	Illegala signaler .....	33
6-5-4	Illegal blockering eller kontakt .....	34
6-5-5	Ingen tackling .....	34
7-1-3	Krav på det offensiva laget .....	36
7-1-4	Skiftspel och för tidig start .....	39
7-1-5	Krav på det defensiva laget .....	39
7-1-6	Att överrätta bollen framåt .....	40
7-2-2	Mottagen eller återhämtad .....	40
7-2-4	Utanför spelfältet .....	40
7-3-2	Illegal framåtpassning .....	41
7-3-3	Tillåtelse att beröra legal passning .....	42
7-3-4	Tillåtelse förlorad genom att kliva utanför spelfältet .....	42
7-3-5	Att återfå tillåtelse .....	43
7-3-6	Lyckad passning .....	43
7-3-7	Misslyckad passning .....	44
7-3-8	Illegal kontakt och passningsinterference .....	45
7-3-9	Kontaktinterference .....	48
7-3-10	Otillåtna mottagare nedåt plan .....	48
7-3-11	Illegal beröring .....	49
8-2-1	Hur man får poäng (Touchdown) .....	50
8-3-1	Hur man får poäng (Extrapoängsförsök) .....	50
8-3-2	Chans att få poäng (Extrapoängsförsök) .....	51
8-3-3	Regelbrott under ett extrapoängsförsök före Lag B besittning .....	53
8-3-4	Regelbrott under ett extrapoängsförsök efter Lag B besittning .....	53
8-4-2	Nästa spel (Sparkmål) .....	54
8-5-1	Hur man får poäng (Självmål) .....	55
8-6-1	När förklarad (Touchback) .....	57
8-7-2	Inledande levande kraft .....	57
9-1-2	Begränsningar av personer som lyder under reglerna .....	59
9-1-3	Att ruffa eller springa på sparkare eller bollhållare .....	64

<b>G.D.</b>	<b>TITEL</b>	<b>SIDA</b>
9-1-4	Illegal interference .....	64
9-2-1	Osportsligt uppförande .....	66
9-2-2	Ojuste taktik.....	66
9-3-3	Det offensiva lagets bruk av händer eller armar.....	67
9-3-4	Det defensiva lagets bruk av händer eller armar.....	68
9-4-1	Att slå en lös boll .....	69
10-1-1	Hur och när avslutat (Straff) .....	71
10-1-3	Flera regelbrott vid spelbar boll av samma lag.....	71
10-1-4	Regelbrott som slår ut varandra .....	71
10-1-5	Regelbrott vid död boll.....	73
10-1-6	Regelbrott vid spelbar boll—död boll.....	74
10-1-7	Intervallregelbrott .....	75
10-2-2	Procedurer (Straffutmätning) .....	78





---

# BILAGA D

## Svensk-engelsk ordlista

---

### A

Avblåsning, oavsiktlig	Inadvertent whistle
Avbytare	Substitute
Avbyte	Substitution
Avbytt spelare	Replaced player
Avgränsningslinje	Limit line
Avsiktlig bortkastning	Intentional grounding
Avspark	Kickoff
Avstå straffet	Decline the penalty
Avståndsstraff	Distance penalty

### B

Bakdomare	Back judge
Bakfält	Backfield
Bakfältslinje	Backfield line
Baspunkten	Basic spot
Beröring	Touching
Beröring, misslyckad	Muff
Beröringsförseelse	Touching violation
Besittning	Possession
Blockera	Block
Blockering	Block
Blockering nedanför midjan	Block below the waist
Boll, död	Dead ball
Boll, spelbar	Live ball
Bollinje	Line of scrimmage
Bollinjeförsök	Scrimmage down
Bollinjespark	Scrimmage kick

Bollinjespel	Scrimmage play
Bollkalle	Ball person
Bollslag	Batting
Bollstart	Snap
Bollstarter	Snapper
Bortkastning, avsiktlig	Intentional grounding
Bortom bollinjen	Beyond the line of scrimmage
Brott	Infraction
Bruten passning	Interception
Bryta en passning	Intercept
Brytning	Interception

## C

Clippa	Clip
Clipping	Clipping

## D

Defensiv offside	Offside
Defensiva laget	Defense
Deltagande	Participation
Droppspark	Drop kick
Död	Dead
Död boll	Dead ball
Dödbollspunkten	Dead ball spot
Dödförklarad	Declared dead

## E

Extrapoängsförsök	Point after try (PAT), try
-------------------	----------------------------

## F

Fasthålla	Hold
Fasthållning	Holding

Flankdomare	Wing official
Flyktigt hjälmtag	Incidental facemasking
Flätade ben	Locking legs
Framåtpassningsspel	Forward pass play
Framåtrörelse	Forward progress
Framåtrörelsens främsta punkt	Point of forward progress
Frispark	Free kick
Frisparksuppställning	Free kick formation
Fumla	Fumble (to)
Fummel	Fumble
Fummelpunkten	Spot of the fumble
Fummelåterhämtning	Fumble recovery
Fältdomare	Field judge
För tidig start	False start
Förbi bollinjen	Beyond the line of scrimmage
Fördelaktigaste punkt	Most advantageous spot
Föregående punkt	Previous spot
Förseelse	Violation
Försök	Down
Försöksförlust	Loss of down
Försöksvisare	Down marker

## G

G.D. (Godkända domslut)	A.R. (Approved Rulings)
Giltig	Valid
Giltigt tecken för skyddad mottagning	Valid fair catch signal
Gränslinje	Boundary line

## H

Hakband	Chinstrap
Hjälmtackling	Spearing
Hjälmtag	Facemasking
Hjälmtag, flyktigt	Incidental facemasking
Hoppa på	Pile on

Hoppa över	Hurdle
Huddle	Huddle
Huvuddomare	Referee
Huvudlinjedomare	Head linesman
Huvudtränare	Head coach
Huvudtränarkonferens	Head coach's conference
Hänsynslös	Flagrant

## I

Illegal	Illegal
Illegal överräckning	Illegal handing
Illegalt bruk av händer	Illegal use of hands
Illegalt tillvägagångssätt	Illegal procedure
Innanför spelfältet	Inbounds

## K

Kedja	Chain
Kedjeklämma	Chain clip
Kedjelag	Chain crew
Klarsignalen	Ready for play signal
Knuffa	Push
Kraft, levande	Impetus
Krokben	Tripping
Kroppssram	Frame of the body

## L

Lag	Team
Lagbesittning	Team possession
Lagtimeout	Team timeout
Levande kraft	Impetus
Linjedomare	Line judge
Linjespelare	Linesman
Lyckad passning	Complete pass

Lös boll

Loose ball

## M

Markeringspåse

Bean bag

Matchdatakort

Game data card

Misslyckad beröring

Muff

Misslyckad passning

Incomplete pass

Mottagare

Receiver

Mottagare, otillåten

Ineligible receiver

Mottagare, tillåten

Eligible receiver

Mottagning

Catch

Mottagning, skyddad

Fair catch

Mottagningsbar framåtpassning

Catchable forward pass

Mållinje

Goalline

Mållinjens plan

Plane of the goalline

Målområde

End zone

Målribban

Crossbar

Målstolpe

Goal post

## N

Nedåt plan

Downfield

Neutral zon

Neutral zone

Nästa punkt

Succeeding spot

## O

Oavsiktlig avblåsning

Inadvertent whistle

Offensiv offside

Encroachment

Offensiv uppställning

Offensive formation

Offensiva laget

Offense

Ogiltig

Invalid

Ogiltigt tecken

Invalid signal

Ojuste klocktaktik

Unfair game clock tactics

Ojuste taktik

Unfair tactics

Osporligt uppförande	Unsportsmanlike conduct
----------------------	-------------------------

Otillåten	Ineligible
-----------	------------

Otillåten (passnings)mottagare	Ineligible (pass) receiver
--------------------------------	----------------------------

## P

Passning, lyckad	Complete pass
------------------	---------------

Passning, misslyckad	Incomplete pass
----------------------	-----------------

Passning, mottagningsbar	Catchable forward pass
--------------------------	------------------------

Passningsbrytning	Interception
-------------------	--------------

Passningsinterference	Pass interference
-----------------------	-------------------

Period	Period, quarter
--------	-----------------

Personligt regelbrott	Personal foul
-----------------------	---------------

Pinne	Stake
-------	-------

Poäng	Score
-------	-------

Publikoljud	Crowd noise
-------------	-------------

Punkt	Spot
-------	------

Punktibrott	Spot foul
-------------	-----------

Punkten efter en bollinjespark	Postscrimmage kick spot
--------------------------------	-------------------------

Punkten innanför spelfältet	Inbounds spot
-----------------------------	---------------

Punt	Punt
------	------

Pylon	Pylon
-------	-------

Påhopp	Piling on
--------	-----------

Påsprungen, att vara	Run into, to be
----------------------	-----------------

## R

Regelbrott	Foul
------------	------

Regelbrott som slår ut varandra	Offsetting fouls
---------------------------------	------------------

Regelbrott, personligt	Personal foul
------------------------	---------------

Regelbrottspunkten	Spot of the foul
--------------------	------------------

Retur	Return, run back
-------	------------------

Returnera	Return
-----------	--------

Riktningbyte	Reverse
--------------	---------

Ruffa	Rough, to
-------	-----------

Rörelse	Motion
---------	--------

## S

Saxblockering	Chop block
Sen tackling	Late hit
Sidlinje	Sideline
Sidlinjeinterference	Sideline interference
Sidlinjevarning	Sideline warning
Sidodomare	Side judge
Sidoområde	Side zone
Simulera	Simulate
Självmål	Safety
Skift	Shift
Skiljelinje	Restraining line
Skyddad mottagning	Fair catch
Slag	Striking
Slagsmål	Fighting
Slantsingling	Coin toss
Slutlinje	End line
Slå bollen	Bat the ball
Slå ut (regelbrott)	Offset (fouls)
Snusnäsduk	Bandanna
Spark	Kick
Sparkmottagning	Kick catch
Sparkmottagningsinterference	Kick catch interference
Sparkmål	Field goal
Sparkmålsförsök	Field goal attempt
Sparkställning	Tee
Spel	Play
Spelarbesittning	Player possession
Spelbar boll	Live ball
Spelfördröjning	Delay of game
Spelfördröjning av hemmalaget	Home team delay
Spelklar	Ready for play
Spelklarsignalen	Ready for play signal
Spelplan	Field of play
Springa på	Run into

Springare	Runner
Springspel	Running play
Språng	Run
Språngets slut	End of the run
Starta bollen	Snap the ball
Straff	Penalty
Straffutmätning	Penalty enforcement
Straffutmätningsspunkt	Penalty enforcement spot
Straffval	Penalty option
Störande signaler	Disconcerting signals

## T

Tackla	Tackle
Tackling, sen	Late hit
Tandskydd	Mouth piece
Tillhöra	Belong to
Tillhörande språngets slut	End of the related run
Tillvägagångssätt	Procedure
Tillåten	Eligible
Tillåten mottagare	Eligible receiver
Tilläggsstecken	Supplementary signal
T-nummer (teckenummer)	S-number (signal number)
Touchback	Touchback
Touchdown	Touchdown
Tvärlinje	Hashmark
Tvärlinjerna (innanför spelfältet)	Inbound lines

## U

Umpire	Umpire
Uppställning	Formation
Uppställningsbrott	Formation infraction
Ursprunglig rörelse	Momentum
Utanför spelfältet	Out of bounds
Utmätning	Enforcement



---

Utmätningsspunkt	Enforcement spot
Utmätningsspunkten efter en bollinjespark	Postscrimmage kick enforcement spot
Utrustning	Equipment

---

Utvisning	Disqualification
-----------	------------------

V

Valmöjlighet	Option
--------------	--------

Y

Yardlinje	Yard line
-----------	-----------

Å

Återhämta	Recover
Återhämtning	Recovery

Ä

Ändring i lagbesittning	Change in team possession
-------------------------	---------------------------

Ö

Ögonskyddsmålning	Eye shade
Överhopp	Hurdling
Överräcka	Hand (to)

---

Överräckning	Handing
Överräckning, illegal	Illegal handing