

РОССИЙСКАЯ АКАДЕМИЯ НАУК
Институт лингвистических исследований

RUSSIAN ACADEMY OF SCIENCES
Institute for Linguistic Studies

ACTA
LINGUISTICA
PETROPOLITANA

TRANSACTIONS
OF THE INSTITUTE FOR LINGUISTIC STUDIES

Vol. XIII, part 2

Edited by N. N. Kazansky



St. Petersburg
Nauka
2017

АСТА LINGUISTICA PETROPOLITANA

ТРУДЫ
ИНСТИТУТА ЛИНГВИСТИЧЕСКИХ ИССЛЕДОВАНИЙ

Том XIII, часть 2

Ответственный редактор Н. Н. Казанский



Санкт-Петербург
Наука
2017

УДК 81
ББК 81.2
А 38

ACTA LINGUISTICA PETROPOLITANA. Труды Института лингвистических исследований РАН / Отв. ред. Н. Н. Казанский.

Т. XIII. Ч. 2. Этноботаника 2: Растения в языке и культуре / Сост. В. Б. Колосова. СПб.: Изд-во «Наука», 2017. — 701 с.

ISSN 2306-5737

ISBN XXX

РЕДКОЛЛЕГИЯ «ТРУДОВ
ИНСТИТУТА ЛИНГВИСТИЧЕСКИХ ИССЛЕДОВАНИЙ»:

академик РАН Н. Н. Казанский (председатель),
д. истор. наук А. К. Байбурин (СПб, МАЭ РАН), PhD Assoc.
Prof. A. Varentsen / А. Барентсен (Нидерланды, Амстердамский ун-т),
д. истор. наук Ю. Е. Берёзкин (СПб, МАЭ РАН), член-корр. РАН
Н. Б. Вахтин, д. филол. наук М. Д. Воейкова, член-корр. РАН
Е. В. Головкин, PhD Prof. L. Grenoble / Л. Гренобль (США, ун-т Чикаго),
PhD, к. филол. наук Н. М. Заика (секретарь), к. филол. наук
А. Ю. Кожевников, д. филол. наук В. М. Круглов, член-корр. РАН
С. А. Мызников, д. филол. наук, проф. В. И. Подлеская (Москва, РГГУ),
PhD Prof. J. Russell / Дж. Рассел (США, Гарвардский ун-т), д. филол. наук
А. Ю. Русаков, д. филол. наук, проф. А. Н. Соболев (заместитель
председателя), к. филол. наук С. С. Сай, к. филол. наук
А. Ю. Урманчиева, д. филол. наук, проф. В. С. Храковский, Dr. habil.
Prof. J. A. Janhunen / Ю. А. Янхунен (Финляндия, ун-т Хельсинки)

Составитель тома В. Б. Колосова

Ответственный за выпуск от редколлегии А. Н. Соболев
Рецензенты д. филол. н. А. В. Грошева, к. ист. н. А. Б. Ипполитова

Материалы сборника доступны в электронном виде на сайте ИЛИ РАН
<http://iling.spb.ru/alp/issues.html>

ISBN

© Коллектив авторов, 2017

© ИЛИ РАН, 2017

© Редакционно-издательское оформление.

Издательство «Наука», 2017

Часть I

**Этноботаника 2:
Растения в языке и культуре**

ЭТНОБОТАНИКА 2: ОТ СОСТАВИТЕЛЯ

Это собрание статей — уже второй тематический номер периодического издания «Acta linguistica Petropolitana», посвященный этноботанике¹. Оба выпуска являются уникальными для отечественных гуманитарных штудий, так как освещение такой узкой и в то же время широко междисциплинарной темы, как этноботаника, остается редким в нашей науке. Из аналогичных отечественных изданий, можно, пожалуй, указать лишь труд «Бетель, кава, кола, чат. Жевательные стимуляторы в ритуале и мифологии народов мира» из серии «Маклаевский сборник» (вып. 5), опубликованный Музеем антропологии и этнографии им. Петра Великого (Кунсткамера) РАН под редакцией М. В. Станюкович (СПб., 2015). Для сравнения заметим, что сербские фольклористы из г. Нови Сад за последние пять лет выпустили уже четыре сборника из серии «Растения в традиционной культуре сербов. Справочник по фольклорной ботанике» / «Биље у традиционалној култури Срба. Приручник фолклорне ботанике» (2013–2017 гг.).

Двадцать четыре статьи нового выпуска, принадлежащие перу исследователей самых разных специализаций, распределены по шести тематическим разделам: «История этноботаники», «Фольклор», «Этнография», «Этнолингвистика», «Фитопортреты» и «Древности». Деление это достаточно условно, поскольку одни категории выделяются на основании материала, а другие — на основании методологии исследования. По составу авторов сборник является международным: наряду с учеными из России в нем принимают участие также исследователи из Латвии, Сербии, Украины и Швеции. Подавляющее большинство авторов — люди в этноботанике не случайные, занимаются ею много лет и хорошо известны в своей области изучением того или иного аспекта этого направления науки.

¹ Этноботаника: Растения в языке и культуре = Acta linguistica Petropolitana. Труды Института лингвистических исследований РАН VI, 1, 2010. Полный текст сборника можно также найти на официальном сайте ИЛИ РАН (https://alp.iling.spb.ru/static/alp_VI_1.pdf).

Открывающая сборник статья **О. В. Матвеева** «Из истории кубанской этноботаники» посвящена истории исследований народных представлений о растениях на Кубани. В статье впервые вводятся в научный оборот систематизированные данные по этому вопросу. Отдельной ценностью обладает приложение к статье, содержащее полный текст опросника, составленного кубанским этнографом и фольклористом М. А. Дикаревым специально для изучения народной ботаники у украиноязычного населения Кубани, однако не потерявшего актуальности и в наши дни.

Раздел «Фольклор» начинается статьей **Ю. Е. Березкина** «Кизил в контексте циркумпонтийских фольклорных параллелей». В работе анализируются этиологические легенды о кизиле и их география. Легенды об этом растении связаны с уникальной природной особенностью кизила: он рано цветет, но поздно созревает. Циркумпонтийский ареал характерен и для ряда других нарративов, отражающих представления о мире, что существенно для оценки времени их появления. Сюжеты сказочного фольклора имеют иное ареальное распространение. Данный текст, как и остальные статьи и доклады автора, основан на его каталоге фольклорно-мифологических мотивов народов мира².

Вторая статья в разделе «Фольклор» посвящена описанию и анализу малоизученных вариантов полесских поверий о цветении папоротника (**Л. Н. Виноградова**). Это растение хорошо известно как в западноевропейской мифологической прозе, так и в фольклоре восточных и западных славян. В Полесском архиве содержится множество текстов о добывании чудесного цветка папоротника, и их сопоставление с украинским, белорусским и польским материалом позволило автору выявить нетипичные варианты, выпадающие из круга традиционных мотивов. В частности, отмечена связь папоротника с душами русалок и детей, умерших без крещения.

Статья сербских фольклористов **З. Каранович** и **Я. Дражич** посвящена тщательному разбору отражения народных знаний о растениях в одном из крупнейших памятников славянской

² С аналитическим каталогом и распределением мотивов по ареалам можно ознакомиться по адресу: <http://www.ruthenia.ru/folklore/berezkin/index.htm>.

лексикографии — книге «Српски рјечник» Вука Караджича. В этом словаре содержится около 400 лексем, обозначающих растения и их части, а также приведены многочисленные примеры употребления фитонимов в сербском фольклоре (песнях, поговорках), народных поверьях и традициях, связанных с символикой растений. Завершается раздел статьей **С. Петрович**, анализирующей строго ограниченную группу устойчивых фольклорных выражений — формулы невозможного — с использованием растительного кода (на сербском и южнославянском материале). Формулы невозможного встречаются в различных жанрах фольклора — лирических и эпических песнях, заговорах, баснях, преданиях, сказках, балладах; соответственно рассматриваемый материал распределен по нескольким разделам, а внутри них — по фольклорным мотивам.

Раздел «Этнография» открывается совместной статьей **Ю. В. Бучатской** и **А. А. Новика** «Растения в народных лечебных практиках албанцев Приазовья». Эта тема ранее не затрагивалась в научной литературе. Статья основана на полевых материалах, собранных во время экспедиций на Украине и Балканах в 1998–2015 гг., с привлечением богатейшего сравнительного материала по народной медицине болгар, гагаузов, русских и украинцев. Фитомедицина является актуальной областью исследований, и данная статья вносит весомый вклад в ее развитие. Раздел продолжается статьей **А. А. Новика** о чае, кофе и их заменителях в быту, этикете и народной медицине албанцев и греков Химары и Дропула. Дикорастущие травы служили более бедным слоям населения суррогатами дорогостоящих покупных напитков.

Две последние статьи раздела посвящены одной и той же теме — традиционным красильным растениям — на разном материале: **А. Карлсоне** изучила источники по латышской этнографической традиции, а **И. Сванберг** — по шведской. Обе статьи построены в виде культурно-исторического обзора, однако шведский автор отмечает возрождение интереса к этой области традиционных ремесел в наши дни.

В разделе «Этнолингвистика» первой помещена статья **М. В. Бобровой**, **И. И. Русиновой** и **А. В. Черных** «Дикорастущие травы в ритуальной традиции Пермского края», написанная на материале как опубликованных источников, так и полевых ма-

териалов авторов. Рассматриваемые в публикации травы используются местными жителями в продуцирующей, апотропеической, лечебной функции, в календарной обрядности. Локальная специфика использования трав в ритуалах отразилась и в диалектных фитонимах, а также в символике и семиотическом статусе растений.

Две статьи раздела посвящены традиционной культуре донского казачества. В работе **Н. А. Власкиной** «Троицкая зелень на этнолингвистической карте бывшей области Войска Донского» представлены результаты картографирования названий и материала троицкой зелени в ряде районов Ростовской и Волгоградской областей. Карты стали результатом долгого и кропотливого сбора и анализа полевых диалектологических и этнолингвистических материалов по традиционной культуре восточнославянского населения Дона. Хотя традиция украшения домов и подворий на Троицу характерна для всего славянского региона, автор показал, опираясь на выбор пород деревьев и трав, связи локальных вариантов изучаемой культуры с восточно-украинской традицией. Изучение растительного кода (на материале диалектных фразеологизмов донских казаков) продолжается в статье **М. А. Карпун**. Рассмотрено отражение физических особенностей человека и его личности во фразеологических единицах с фитонимическим компонентом³.

Статья **И. В. Горофянюк** «Подольские названия растений в славянском контексте: этнолингвистический аспект» также опирается на собственноручно собранный автором полевой материал — обследованы 94 селения Подолья, составлен ботанический словарь центральных подольских диалектов украинского языка (Винницкая область). В публикации подверглись анализу те названия растений, которые имеют эквиваленты в славянских языках, при особом внимании к таким признакам растений, которые легли в основу их наименований. **Н. А. Синица**, работающая в рамках екатеринбургской школы этнолингвистики, проанализировала образы христианских служителей культа в славян-

³ См. аналогичную статью на широком русском диалектном материале: Е. В. Колосько. Метафорический перенос «растение — человек» в русских народных говорах // Acta linguistica Petropolitana. Труды Института лингвистических исследований РАН VI, 1, 2010. С. 69–77.

ских народных названиях растений. Различные растения получили имена, образованные от обозначений священников, поскольку обладают определенными признаками и свойствами — формой, цветом, размером, — которые вызывают ассоциации с теми или иными фигурами.

Раздел «Фитопортреты» начинается публикацией **Т. А. Агапкиной**, принадлежащей к московской этнолингвистической школе и уже создавшей внушительный ряд однотипных статей из серии «Символика деревьев в традиционной культуре славян»⁴. Работа, помещенная в настоящем сборнике, посвящена кизилю и, таким образом, в определенной мере дополняет работу Ю. Е. Березкина — на материале более узкого региона, однако с большими подробностями. Биологические особенности кизила получили прямое отражение в фольклоре и народных поверьях славян, а также в различных обрядовых и магических практиках. Для славян также характерна амбивалентная оценка кизила, хотя он все же сохраняет свой позитивный образ. Продолжает свою работу над фитопортретами (на материале травянистых растений) и **В. Б. Колосова**; статья о ромашке — уже десятая в серии⁵.

Давний интерес к этноботанике проявляет **И. В. Бродский**, продолжающий работать над финно-пермскими фитонимическими портретами. На сей раз его внимание привлёк подорожник, названия которого в соответствующих языках и диалектах отличаются большим разнообразием — в статье рассмотрено

⁴ См., например, Т. А. Агапкина. Символика деревьев в традиционной культуре славян: осина (опыт системного описания) // Кодови словенских култура 1, 1 1996. С. 7–22; Т. А. Агапкина. Символика деревьев в традиционной культуре славян: рябина // Acta linguistica Petropolitana. Труды Института лингвистических исследований РАН VI, 1, 2010. С. 238–253 и др.

⁵ Ранее вышли статьи: В. Б. Колосова. Этноботанические заметки. I. Василек // Славяноведение 6, 2007. С. 71–79; В. Б. Колосова. Этноботанические заметки. VI. Пижма // Антропологический форум 15, 2011. С. 171–186; В. Б. Колосова. Этноботанические заметки. IX. Росянка // Индоевропейское языкознание и классическая филология-XIX (Чтения памяти И. М. Тронского). Материалы Международной конференции, проходившей 22–24 июня 2015 г. СПб.: Наука, 2015. С. 411–424 и ряд других.

свыше 170 фитонимов. Номинация подорожника основана главным образом на его объективных признаках — локусе произрастания, внешнем виде, медицинском использовании. Данная работа по сути — часть словаря финно-пермских фитонимов, над которым работает автор. Статья **Р. В. Гайдамашко** также имеет отношение к финно-угроведению — она посвящена финно-пермскому субстрату в русских говорах Прикамья, конкретно — двум лексическим гнездам, которые автор обозначил как «пучка» и «умра». Поставив перед собой задачу таксономической идентификации материала, автор вполне успешно справляется с ней, опираясь на словарные иллюстрации к лексико-семантическим вариантам и дифференциальные признаки обозначаемых ими растений. Большим достоинством статьи являются приложенные карты, иллюстрирующие географическое распространение лексем.

В двух следующих статьях раздела на несколько различающемся материале рассматриваются растения рода подмаренник. Работа **Н. Г. Голант** носит скорее этнографический характер и посвящена в основном использованию этого растения как главного символического растительного компонента в обрядности Иванова дня у румын. Автор описывает варианты использования подмаренника в любовной, апотропеической и карпогонической магии, в гаданиях и в народной медицине. Румынский материал подается на широком южнославянском фоне. Труд **М. В. Домосилецкой** из серии «Заметки по балканскому гербарии» носит более лингвистический характер: он содержит классификацию диалектных названий подмаренника по мотивирующим признакам (греческий, албанский, южнославянские, восточнороманские языки) и по способам использования в культуре на всем Балканском полуострове. В обеих статьях затрагивается роль подмаренника в ивановских ритуалах и взаимосвязь названий праздника с именем цветка. Таким образом, оба текста не только удачно дополняют друг друга, но и создают базу для рассмотрения символики этого растения в общеевропейском плане.

В разделе «Древности», в отличие от прочих, статьи расположены в хронологическом порядке. В начале раздела опубликованы две работы сотрудника РГАДА **К. С. Худина**. Одна из них — «Номенклатура лекарственных растений в медицинской практике Аптекарского приказа» — основывается на материале

рецептов для датского королевича Вольдемара 1644–1645 гг. Автор сопоставил названия растений в рецептах на немецком языке с их русским переводом с целью установить соответствующие современные научные обозначения этих растений. Отдельную ценность представляет собой приложение к статье — алфавитный указатель растений, упоминаемых в рассмотренном корпусе текстов. Другая работа посвящена гораздо более узкому сюжету — лечению боярина Морозова растением *заячье копыто*. В этом эпизоде отразилось взаимоотношение «официальной», европейской, и русской, бытовой, медицины; кроме того, он интересен возможностью однозначного соотнесения вышеназванного растения с его научным названием, что является редким случаем для источников того времени. Обе статьи вносят свой вклад в изучение истории медицины в России.

В статье **К. И. Коваленко** трактат Иеронима Брауншвейгского «Сказание о пропущении вод» рассматривается с точки зрения его ценности как лексикографического источника, а также сравниваются в текстологическом отношении два его перевода на русский язык. Как и в случае с работой К. С. Худина, самостоятельной ценностью обладают приложения к статье: статьи азбуковника Сергея Шелонина из Соловецкого собрания РНБ, источником которых послужил перевод вышеупомянутого трактата Иеронима Брауншвейгского, и указатель зоонимов, орнитонимов, фитонимов и других наименований в проанализированных текстах.

Статья **В. А. Коршункова** «Любовный напиток с чемерицей: как вятская крестьянка в 1799 году мужа чуть не уморила» основана на материалах следственного дела из Вятской губернской палаты суда и расправы (1799 г.) и посвящена разбору целей, орудия и обстоятельств дела об отравлении в изложении разных участвующих сторон. Для анализа привлекаются данные естественно-научного и этнографического характера, а также произведения художественной литературы.

Как видно из этого краткого обзора, практически все статьи на деле выходят за рамки тем, заявленных в заглавиях. По этой причине отнесение их к тому или иному разделу не всегда бесспорно. Когда речь идет об этноботанике, даже авторам, казалось бы, строго лингвистических статей приходится привлекать

как минимум ботанические, экологические и фармакологические данные о конкретном растении или их группе. Более того, в ряде случаев такая информация просто необходима для понимания того, какой, собственно, денотат обозначается той или иной лексемой. Тем больше причин для гуманитариев, посвятивших себя этой области исследований, налаживать как можно более тесное сотрудничество с ботаниками. В идеале хотелось бы видеть создание в России единой науки этноботаники со специалистами, имеющими как историко-филологическое, так и биологическое образование.

Еще раз отметим, что ряд статей сборника перекликается как между собой, так и с работами предыдущего тематического выпуска, не говоря уже о более широком фоне диалектологических, фольклористических и этнологических работ в данной области. Это говорит о том, что общими усилиями постепенно заполняются лакуны в изучении фитонимического корпуса различных языков, символики растительных образов, практического применения растений; тем самым обеспечивается база для компаративных и типологических исследований на международном уровне.

В. Б. Колосова

Раздел I

История этноботаники

О. В. Матвеев

*Кубанский государственный университет —
Научно-исследовательский Центр традиционной культуры
ГБНТУ «Кубанский казачий хор», Краснодар*

ИЗ ИСТОРИИ КУБАНСКОЙ ЭТНОБОТАНИКИ

Этноботаника — научное направление, находящееся на стыке этнографии и ботаники, которое изучает отношения традиционного общества с растительной частью экосистемы [Чеснов 1988: 84]. Опыт традиционного природопользования востребован сегодня в контексте экологической политики и экологической безопасности в России, системного подхода к изучению природных и техногенных процессов. В данной работе предпринята попытка обратиться к истории изучения этноботаники на Кубани.

Кубань — регион между Азовским и Черным морями, где сформировалось уникальное разнообразие биологической жизни, отличающееся буйством и яркостью растительных красок. Поэтому описанию богатой флоры края уделяли внимание многие исследователи, бравшиеся за составление истории освоения Кубани. Один из первых кубанских историков, генерал-лейтенант И. Д. Попко в сочинении «Черноморские казаки в их гражданском и военном быту» [1858] не только представил описание степных, плавневых и горных ландшафтов, но и обратил внимание на использование казаками свойств местной растительной среды в повседневной жизни. Историк фиксировал официальные (латинские) и местные, народные названия растений, отмечал их роль в быту и в народных представлениях: «Желтоцветущий “бурунчук”, т. е. желтая дятлина, *trifolium campestre*, служит вестником созревания травы для покоса. Лишь показал он цвет, казак отбивает косу, набирает воду в бочонок и собирается на покос. Это бывает обыкновенно за две недели до Петрова дня. Пушистый и белый, как пена, ковыль покрывает большие пространства степи по рекам Бейсугам и Челбасам. Это растение служит отличительным признаком земли девственной. Прасолы дают ему таинственное, покровительствующее их занятию значение и украшают им свои кибитки и становища» [Попко 2009: 22]. В последующих дореволюционных описаниях

флоры края [Венюков 1897; Щербина 1910: 86–94; Апостолов 2010: 196–209] акцент делался на самую общую характеристику растительного мира региона без рассмотрения связей последнего с традиционной культурой местного населения.

Ситуация несколько изменилась после выхода в свет работы Федора Исидоровича Полторацкого, преподавателя Кубанского Мариинского училища, который был членом Кубанского статистического комитета [Ратушняк 2013: 206]. В апреле 1893 г. Кубанский статистический комитет издал его брошюру «К вопросу об изучении растительности Кубанской области и заметки о собирании и сохранении растений». В этой публикации Полторацкий приглашал местную интеллигенцию, священников, станичных учителей оказать содействие в изучении флоры региона. На призыв откликнулся организатор этнографических исследований на Кубани с помощью сети корреспондентов Митрофан Алексеевич Дикарев [Чумаченко 2004: 56–61]. В том же 1893 г. в местной газете «Кубанские областные ведомости» (№ 67, 70) была опубликована программа М. А. Дикарева по собиранию материалов по народной ботанике. Вопросы этой программы говорят о системном подходе Дикарева к проблеме взаимоотношений природы и общества: «Какие существуют объяснения названий различных растений, рассказы о них и легенды (например, васильки по имени св. Василия, *петровы батог* по имени апостола Петра? Какие постоянные эпитеты постоянно придаются растениям в народной поэзии?

Какие праздники связаны с растениями? В чем выражается эта связь? Какими обрядами и обычаями сопровождаются эти праздники? Какие приметы и поверья, относящиеся к растительности, приурочиваются к тому или иному празднику?

Какие растения считаются благословенными Богом? Какие проклятые и почему? Какие растения отданы Богом в исключительное владение чертом, какие по этому поводу существуют рассказы и легенды? На каком дереве считается приличным писать образа и почему? Какие растения употребляются для гаданий? Разговаривают ли между собой растения и о чем именно? Какая связь существует между названиями растений и их символикой (например, *жито* означает жизнь, *ласкавец* ласку и т. п.).

Какие растения относятся к мужчине, и какие к женщине. Какие растения, цветы, семена служат для детей игрушками в ес-

тественном виде (например, калачики, грабельки, кульбаба, подорожник, колючий дурман).

Какие растения употребляются для косметических и декоративных целей? Какие растения нельзя употреблять на веники и почему?» [Дикарев 2000: 6–7].

Далее М. А. Дикарев публикует целый вопросник по огородным и садовым растениям, по растительной пище, лекарственным растениям и пр. (см. Приложение).

Таким образом, кубанский этнограф и фольклорист представил обширную комплексную программу, реализация которой не только позволила бы собрать уникальный полевой материал, но и расширить знания о народных представлениях кубанцев о растительном мире региона. Однако сегодняшнее состояние источников не позволяет определить степень задействованности дикаревского инструментария в фольклорно-этнографических исследованиях Кубани. Возможно, какие-то материалы по этой программе отложились в личном фонде М. А. Дикарева, который хранится ныне в отделе рукописей Львовской научной библиотеки им. В. Стефаника [Чумаченко 1999: 3].

В советский период на Кубани изучалась не народная, а профессиональная ботаника. Из современных исследований в этой области выделяются труды Светланы Анатольевны Литвинской, доктора биологических наук, профессора Кубанского государственного университета, которая является автором серии монографий о флоре Кубани [Литвинская 2010, 2011]. Лишь в коллективной работе [Кубанские станицы 1967] определенное внимание было уделено растительным составляющим традиционной системы питания восточнославянского населения Кубани. Адыгейскими учеными в рамках изучения традиционной культуры горцев Северо-Западного Кавказа исследовались экологические аспекты мировоззрения, растительные орнаменты народного декоративно-прикладного искусства, народная медицина и природопользование [Азаматова (сост.) 1960; Тхагапсова 1996; Мир культуры адыгов 2002 и др.].

Определенный вклад в изучение темы внес коллектив Отдела фольклора и этнографии Центра народной культуры Кубани (ныне — Научно-исследовательский центр традиционной культуры Государственного научно-творческого учреждения «Кубанский

казачий хор»), возглавляемый профессором Николаем Ивановичем Бондарем [Бондарь 2005: 106–120]. В работах самого Н. И. Бондаря рассматривались обряды и ритуалы, связанные с растительностью в народном календаре кубанских казаков [Бондарь 2011], в рамках этнокультурного словаря Кубани исследовались растительные символы, устойчиво сохраняющие свою семиотичность вплоть до настоящего времени [Бондарь 2006]. В исследованиях М. В. Семенцова были охарактеризованы применение средств растительного происхождения в народной медицине и инструментарий сбора полевого материала [Семенцов 2002, 2004]. Этнограф опубликовал ряд статей о народном природопользовании кубанских казаков, лесохозяйственной деятельности в Кубанской области, употреблению в пищу лебеды, молочая, катрана, лопуха и др. [Семенцов 2007, 2008, 2009]. Следует отметить, что в рамках Дикаревских чтений, которые организовывал М. В. Семенцов, в последние годы были многочисленны доклады на специальной секции по природопользованию, где публиковались материалы коллег с Дона, из Дагестана и др., в том числе о роли растений в народной культуре.

Участвовали коллеги со смежных территорий и в конференциях и сборниках Научно-исследовательского центра традиционной культуры ГБНТУ «Кубанский казачий хор». Так, большой интерес всегда вызывали доклады исследовательницы из Ростова-на-Дону М. А. Карпун [Карпун 2007, 2011].

В полевых исследованиях НИЦ ТК ГБНТУ «Кубанский казачий хор» на растительные символы и атрибуты постоянно обращается внимание в контексте изучения народной прозы (В. В. Воронин), народной религиозности (А. И. Зудин, И. А. Кузнецова, С. Н. Рыбко), окказиональной обрядности (Н. И. Бондарь, А. И. Зудин), материальной культуры и традиционных занятий (О. В. Матвеев) и др. В последнее время стали активно собираться материалы по традиционной системе питания, где немалое место отводится растительной пище и представлениям о ней, лексике растительной пищи, механизмам заимствования, так называемой «детской еде», пище растительного происхождения во время голода 1932–1933 гг., Великой Отечественной войны и др. [Бондарь 2014; История, этнография, фольклор Кубани 2015].

Подводя итог, следует отметить, что на Кубани накоплен определенный научный потенциал этноботанических исследований. Следующим логичным шагом стали бы специальные диссертационные работы в этой области комплексного изучения традиционной культуры.

Литература

- Азаматова (сост.) 1960 — М.-К. З. Азаматова (сост.). Адыгейский народный орнамент. Майкоп: Адыгейское книжное издательство, 1960.
- Апостолов 1897 — Л. Я. Апостолов. Географический очерк Кубанской области. К очерку прилагаются: двадцативерстная и климат. карты Куб. обл., план г. Екатеринограда и др. рис. Тифлис: Тип. К. П. Козловского, 1897.
- Бондарь 2005 — Н. И. Бондарь. Научно-исследовательский центр традиционной культуры Кубани // Н. И. Бондарь, В. В. Воронин (сост., науч. ред.). Итоги полевых фольклорно-этнографических исследований на Кубани: прошлое и современность. Краснодар: Кубанькино, 2005. С. 106–120.
- Бондарь 2006 — Н. И. Бондарь. Осина (Материалы к этнокультурному словарю Кубани) // О. В. Матвеев (науч. ред., сост.). Мир славян Северного Кавказа. Вып. 1. Краснодар: Б.и., 2006. С. 149–158.
- Бондарь 2011 — Н. И. Бондарь. Календарные праздники и обряды кубанского казачества. 2-е изд., испр. Краснодар: Традиция, 2011.
- Бондарь 2014 — Н. И. Бондарь. Код смерти: антропология голода 1932–1933 гг. // О. В. Матвеев, Г. В. Кокунько (ред.). Кубанский сборник. Т. V (26). Краснодар: Книга, 2014. С. 184–210.
- Венюков 2004 — М. И. Венюков. Очерк пространства между Кубанью и Белой // П. А. Кузьминов (сост.). Ландшафт, этнографические и исторические процессы на Северном Кавказе в XIX — начале XX века. Нальчик: Эль-Фа, 2004. С. 150–153.
- Дикарев 2000 — М. А. Дикарев. К вопросу об изучении растительности Кубанской области // М. В. Семенцов (науч. ред., сост.). Итоги фольклорно-этнографических исследований этнических культур Кубани за 1999 год. Материалы региональной научно-практической конференции (ст. Крепостная Краснодарского края 26–28 мая 2000 г.). Дикаревские чтения 6. Краснодар: Краевое государственное творческое научно-образовательное учреждение «Кубанский казачий хор», 2000. С. 4–9.
- История, этнография, фольклор Кубани 2015 — Н. И. Бондарь, А. И. Зудин (науч. ред., сост.). История, этнография, фольклор Кубани.

- Т. И. Кореновский район. Материалы Кубанской фольклорно-этнографической экспедиции. Краснодар: Книга, 2015.
- Карпун 2007 — М. А. Карпун. Растения в традиционной культуре донских казаков // Н. И. Бондарь, О. В. Матвеев (науч. ред., сост.). Сбережение народа: традиционная народная культура. Материалы научно-практической конференции. 8–9 июня 2007 г. Краснодар: ООО РИЦ «Мир Кубани», 2007. С. 153–158.
- Карпун 2011 — М. А. Карпун. Ковыль в языке и традиционной культуре донского казачества (материалы к этнолингвистическому словарю) // Н. И. Бондарь (науч. ред.). Традиционная народная культура и современность: проблемы сохранения и возвращения в жизнь: материалы научно-практической конференции. Краснодар, 29–30 ноября 2011 г. Краснодар: Традиция, 2011. С. 143–148.
- Кубанские станицы 1967 — Ю. К. Чистов (отв. ред.). Кубанские станицы. Этнические и культурно-бытовые процессы на Кубани. М.: Наука, 1967.
- Литвинская 2010 — С. А. Литвинская. Летопись ботанической науки Кубани: Биологическое разнообразие и природопользование (1786–2010). Краснодар: Экоинвест, 2010.
- Литвинская 2011 — С. А. Литвинская. Лекарственные растения природной флоры Кубани: региональное природопользование. Краснодар: Традиция, 2011.
- Мир культуры адыгов 2002 — Р. А. Ханаху (сост., науч. ред.). Мир культуры адыгов. Майкоп: ГУРИПП «Адыгея», 2002.
- Попко 1858 — И. Д. Попко. Черноморские казаки в их гражданском и военном быту: очерки края, о-ва, вооруж. силы и службы. В 17 рассказах, с эпилогом, карт. и 4 рис. с натуры. В 2 ч. СПб.: Типография П. А. Кулиша, 1858.
- Попко 2009 — И. Д. Попко. Черноморские казаки в их гражданском и военном быту // Н. М. Смирнов (вып. ред.). Черноморские казаки. М.: Вече, 2009. С. 4–190.
- Ратушняк 2013 — Т. В. Ратушняк. Развитие краеведения на Кубани (конец XVIII — первая треть XX в.). Краснодар: Кубан. гос. ун-т, 2013.
- Семенцов 2002 — М. В. Семенцов. Очерки по традиционной медицине этносов и этнических групп Северо-Западного Кавказа. Краснодар: Крайбибколлектор, 2002.
- Семенцов 2004 — М. В. Семенцов. Траволечение и использование средств растительного происхождения в народной медицине кубанских казаков // М. В. Семенцов (науч. ред., сост.). Итоги фольклорно-этнографических исследований этнических культур Северного Кавказа за 2003 год. Дикаревские чтения 10: Материалы Северокавказской научной конференции. Краснодар, 19–20 июня

- 2004 г. Краснодар: Краевое государственное творческое научно-образовательное учреждение «Кубанский казачий хор», 2004. С. 62–87.
- Семенцов 2007 — М. В. Семенцов. Историко-экологические аспекты хозяйственного освоения Кубани казачеством в XIX — начале XX вв. // М. В. Семенцов (науч. ред., сост.). Итоги фольклорно-этнографических исследований этнических культур Кубани за 2006 год. Дикаревские чтения 13. Краснодар: Краевое государственное творческое научно-образовательное учреждение «Кубанский казачий хор», 2007. С. 76–164.
- Семенцов 2008 — М. В. Семенцов. Материалы по историческому природопользованию кубанских казаков (вторая половина XIX — начало XX в.) // А. М. Авраменко, Г. В. Кокуныко (науч. ред.). Кубанский сборник. Т. III (24). Краснодар: Книга, 2008. С. 73–118.
- Семенцов 2009 — М. В. Семенцов. Из опыта использования лесных растений в хозяйстве и быту кубанских казаков // М. В. Семенцов (науч. ред., сост.). Итоги фольклорно-этнографических исследований этнических культур Северного Кавказа за 2007 год. Дикаревские чтения 14. Материалы Северокавказской научной конференции. Краснодар: Краевое государственное творческое научно-образовательное учреждение «Кубанский казачий хор», 2009. С. 3–5.
- Тхагапсова 1996 — Г. Г. Тхагапсова. Народная медицина адыгов. Майкоп: АРИГИ, 1996.
- Чеснов 1988 — Я. В. Чеснов. Этноботаника // Ю. В. Бромлей, Г. Штрабах (ред.). Словарь этнографических понятий и терминов. Вып. 2. Этнография и смежные дисциплины. Этнографические субдисциплины. Школы и направления. Методы. М.: Наука, 1988. С. 84–85.
- Чумаченко 1999 — В. К. Чумаченко. К реконструкции архива М. А. Дикарева: новые открытия // Н. И. Бондарь, М. В. Семенцов (науч. ред., сост.). Итоги фольклорно-этнографических исследований этнической культуры Кубани за 1998 год. Материалы региональной научно-практической конференции. Дикаревские чтения 5. Краснодар: Краевое государственное творческое научно-образовательное учреждение «Кубанский казачий хор», 1999. С. 3–7.
- Чумаченко 2004 — В. К. Чумаченко. Отец кубанской этнографии и фольклористики // Культурная жизнь Юга России 2 (8), 2004. С. 56–61.
- Щербина 1910 — Ф. А. Щербина. История Кубанского казачьего войска. Т. 1–2. Екатеринодар: Типография Кубанского областного правления, 1910.

Раздел II

Фольклор

Ю. Е. Березкин

МАЭ РАН — ЕУ СПб, Санкт-Петербург

КИЗИЛ В КОНТЕКСТЕ ЦИРКУМПОНТИЙСКИХ ФОЛЬКЛОРНЫХ ПАРАЛЛЕЛЕЙ¹

1. Введение

Кизил (*Cornus mas L.*) — кустарник либо деревце высотой от 2 до 8 м из семейства кизиловых (дереновых), растущее в пределах Крыма, Северного Кавказа и Закавказья, Анатолии, западного Ирана, балкано-карпатского региона (включая Молдавию и Приднестровье), Центральной и Западной Европы [Вульф, Малеева 1959: 339]. Южная и северо-западная граница произрастания в природе в источниках определены нечетко. Некоторые интернет-сайты указывают зону распространения от Франции до Сирии и Ливана, другие включают Великобританию и юг Скандинавии. В Средней Азии кизил известен только в культуре. Центром генетического разнообразия является Кавказ.

2. Варианты сюжета

Рассматриваемый — на крымском и болгарском материале — сюжет, если судить по его распространенности в Интернете, стал частью массовой культуры. Один из ареалов связанного с кизилом фольклора находится в Крыму. Так, в Отузской долине записана легенда следующего содержания: Аллах велит каждому выбрать себе одно растение и им пользоваться, иначе собирающие плоды перепортят все сады. Шайтан выбрал кизил, так как тот зацвел первым, однако кизил никак не созрел. Тогда шайтан стал дуть на ягоды; они покраснели, но сладкими все же не стали. Отказавшись от кизила, шайтан плюнул на него, и тот почернел, но осенью, став сладким, достался другим. Шайтан сделал так, чтобы на следующую осень солнце грело вдвое сильнее и кизила

¹ Приношу благодарность за материалы и консультации друзьям и коллегам — М. М. Барцыц, Н. Г. Голант, З. Джапуа, В. Б. Колосовой, Дж. И. Месхидзе, К. Рангочеву, Л. Симонян, А. Эмировой.

уродилось больше, однако солнце истощило свои силы, не смогло греть зимой, и сады померзли. С тех пор существует примета: если большой урожай кизила — быть холодной зиме [Маркс 1913: 7–8].

Схожий сюжет обнаружился у караимов: однажды черт (*şeytan*) решил вступить в цех бакалейщиков, так как ему захотелось самому продавать первые фрукты. Но в цехе бакалейщиков был один еврей (*yahudi*), и все покупали фрукты у него. Черт застал на еврея злобу. Он отправился в сад и решил проследить, какое фруктовое дерево расцветет раньше — оно же и первое даст плоды. На это дерево он решил повесить весы и продавать плоды первым. Раньше всех расцвел кизил. Однако черт не знал, что хоть кизил и расцветает первым и плоды его рано алеют, поспевают они позже всех. Вот почему кизил называют «ягодой, на которой обманулся черт». Легенда содержится в рукописной книге, в которую вложена карточка следующего содержания: «Меджу-ма — Сборник сказок, рассказов, преданий, загадок, песен, стихов, медицинских рецептов и прочее на татарском языке. Собрал и записал Иосиф Яковлевич Кефели в 1850 г.». Данная легенда записана на крымско-татарском языке еврейской графикой [ЕФ СПбФ ИВР РАН. Ед. хр. А 212. Л. 32б].

Рассказ о кизиле включен и в сборник фольклора сибирских татар: Аллах делал всему живому подарки. Шайтан попросил кизил, так как думал, что на нем плоды появляются раньше всего. Ягоды на кизиле действительно появились, но долго оставались зелеными. Шайтан стал на них дуть, они покраснели, но были по-прежнему кислыми и твердыми. Солнце, отдавшее раньше времени много лучей кизилу (под воздействием шайтана), слабо грело осенью и зимой. С тех пор кизил зовут шайтановым деревом. Если он рано созревает, быть холодной зиме [Корусенко и др. 2013: 73]. Очевидно, что этот текст либо восходит к рассказам ссыльных крымских татар, либо просто заимствован информантом из того самого сборника крымских легенд.

Для армянского фольклора в целом данный сюжет оказался нехарактерен — может быть, потому, что на Армянском нагорье с его суровой зимой кизил растет далеко не везде — однако рассказ о кизиле, правда, без особых подробностей, нашелся у причерноморских армян: ангел и сатана держат пари, чье дерево при-

несет плоды раньше; ангел выбрал вишню, а сатана — кизил. Долго он ждал под кизилом плодов, а те все не спели. Вдруг видит: идет навстречу ангел, а в ладонях у него полно вишен [Мурадянц 1900: 118].

Сюжет был известен и азербайджанцам, о чем можно судить по краткому упоминанию о нем в комментариях к сборнику азербайджанских сказок: дьявол долго уговаривал кизиловое дерево расцвести, и когда оно, поддавшись его уговорам, расцвело, то оказалось, что весна едва началась и ни одно фруктовое дерево еще не покрылось цветами из боязни заморозков [Ахундов 1955: 333]. Скорее всего, на этом рассказ не заканчивается, но источник на сей счет молчит.

В Дагестане история о черте и кизиле зафиксирована, кажется, только у кумыков. Запись сделана И. А. Халипаевой в с. Башлыкент Каякентского р-на во второй половине XX в. После сотворения мира наступила первая весна. Шайтан решил съесть плоды раньше человека. Кизил зацвел первым, шайтан сел на него. Когда плоды остальных деревьев созрели, человек их поел и заготовил, а кизил созрел позже всех и шайтан поел его ягод после человека. Поскольку человек оказался сильнее, шайтан решил вселиться в него [Халидова 2012: 61, № 43].

В отличие от вышеприведенных вариантов, в грузинском действует не черт, а медведь: когда весной медведь вылез из берлоги, все деревья стояли голые, а кизил уже цвел. Медведь решил, что кизил и созреет раньше других, поэтому лег под ним спать. Однажды он увидел, как после дождя поток несет спелые лесные груши, а кизил все еще зелен. Медведь со злости ударил кизиловое дерево, обломал верхушку, и с тех пор кизил высоким не вырастает [Вирсаладзе 1973: 154, № 104]. Эта легенда записана в 1952 г. в Восточной Грузии (Картли) в с. Дигоми. Вариант с чертом грузинам был тоже, вероятно, известен. В 2012 г. его сообщила мне Дж. И. Месхидзе, слышавшая эту историю от бабушки-кахетинки. Черт выбрал себе кизил, т. к. тот раньше всех зацвел, но плодов так и не дождался, поскольку кизил созревает позже всех.

Мегрельского варианта обнаружить не удалось. Абхазский был записан в 2013 г. В нем, как и в грузинском, фигурирует медведь: раньше других фруктовых деревьев цветет кизил. Когда медведь заметил это, он сел под кизил и стал ждать. Начали цвес-

ти другие деревья, а медведь все сидел и ждал, когда же поспеет кизил. Плоды других деревьев созрели, а кизил созрел позже всех. Медведь понял, что обманулся, встал и ушел (З. Джапуа, личное сообщение).

На этом список кавказских вариантов заканчивается, турецкие же этиологические легенды нам недоступны.

Перейдем к балкано-карпатскому региону.

Два болгарских варианта опубликованы в обобщающих работах. Отдельных записей наверняка больше, но особой популярностью сюжет вряд ли пользовался. Во всяком случае, в монументальный труд Д. Маринова он не попал, хотя о кизиле там говорится [Маринов 2003: 84–85].

Согласно одному из этих вариантов, черт, увидев зацветший кизил, поставил на него весы в надежде начать первым продавать плоды. Однако Бог сделал так, что плоды кизила созрели последними [Георгиева 1983: 38, прим. 140]. Мотив чертовых весов связывает этот вариант с упомянутым выше караимским, в остальных известных мне записях он не встречается.

Другой болгарский вариант записан на юго-востоке страны в районе горы Странджа. Кизил — символ выносливости, здоровья и долголетия. Когда Господь пришел с неба на землю, он сел отдохнуть на единственное дерево среди безбрежного океана, и это был кизил. Увидев свое отражение, Господь сказал: «Выскочи!» и так сотворил своего противника — черта. Когда они делили растительный мир, черт сел под кизил, решив, что раз он первым цветет, то первый и даст плоды. Господь выбрал вишню и победил врага. Поэтому изредка в некоторых районах Болгарии кизил считается деревом черта [Стойнев 2006: 96]. Противопоставление «кизил — вишня» мы уже видели у причерноморских армян. Интересен остающийся за рамками данного исследования вопрос, в какой мере оно связано с обозначением кизила через вишню в англ. *Cornelian cherry* и нем. *Kornelkirsche*.

Вполне вероятно, что легенда о кизиле и черте была известна и в Македонии, хотя в литературе удалось найти лишь один из типичных для нее мотивов — объяснение того, почему плоды кизила созревают столь долго: кизил расхвастался, что расцветает раньше всех, и в наказание Бог велел ему созреть последним [Ortenzio 2008: 135, № 9].

Румынам известно несколько связанных с кизилом сюжетов; их тексты опубликованы в антологии этиологических легенд [Brill, Ispas 2005: 175–176]². Согласно варианту из Мунтении, Богородица пошла в церковь с Иисусом, которому было пять недель и три дня. Она пустилась в трудный и долгий путь и не хотела, чтобы ее видели. Пасший овец пастух забрался на кизил и, подражая кукушке, сильно испугал Деву. Она заклала пастуха превратиться в медведя, а кизилу велела расцвести первым, но давать плоды последним. В варианте из Трансильвании говорится, что кизил пожелал быть выше прочих деревьев, доставая верхушкой до неба. За это Бог сделал его смиренным кустарником, имеющим, однако, прочную древесину, которая «будет в помощь дубу».

В связи с противостоянием Бога и его противника кизил упоминается в записях из Молдовы и Трансильвании. Когда Бог распределял блага мира, он позвал каждый род людей и поинтересовался их вкусами. Когда дошла очередь до плодовых деревьев, цыган пробился через толпу и встал первым. Двери рая открылись, и народы увидели различные виды деревьев. Цыган выбрал цветущий кизил, думая, что он быстрее всех принесет плоды. Деревья, выбранные другими народами, принесли плоды, и только цыгану было нечего есть. С той поры кизил — цыганское дерево. Согласно другому варианту, цыган пришел последним, когда большую часть плодовых деревьев раздали другим. Он попросил у Бога дерево, которое расцветает первым и дает плоды последним, и Бог подарил ему кизил.

Греческих, албанских, сербских, боснийских, венгерских и гагаузских вариантов этиологических легенд о кизиле найти не удалось. Хорватская версия происходит из района г. Самобора на севере страны неподалеку от словенской границы: кизил так мал и никогда не вырастет потому, что однажды на Сретение голодный медведь вылез из берлоги и, размышляя, где добыть пропитание, решил, что на дереве, которое расцветет раньше других, плоды тоже созреют первыми. Раньше других зацвел кизил, медведь сел под него и стал ждать. Другие деревья давно принесли плоды, а кизил все не созрел. Медведь понял, что обманулся, и в сердцах изломал кизил, поэтому тот и сегодня такой изломанный

² Автор благодарит Н. Г. Голант за перевод с румынского языка.

[Lang 1911: 39]. Этот же текст, неверно атрибутированный как сербский, пересказан В. Чайкановичем [Чайкановић 1985: 93].

В словенском варианте мы снова возвращаемся к черту как к протагонисту сюжета: кизил был высоким деревом. По свету ходил черт. Весна еще не началась, но кизил уже цвел. Черт радостно улегся под ним и ждал, когда уродятся плоды. Начали цвести вишни, груши и яблони, затем все плоды созрели — кроме кизила. С приближением осени плоды на кизиле появились, но оставались терпкими. Черт разозлился и стал прыгать по дереву: «Будь ты проклят, кизил. Больше не будешь таким высоким, будешь низким кустом, первым будешь цвести и последним плодоносить». После этого черт провалился в ад, кизил же остался [Šmitk 2012: 65]³.

3. Обсуждение и выводы

Приведенными вариантами наша база данных исчерпывается. Можно ли на основе содержания текстов и ареала их распространения сделать какие-то выводы исторического порядка?

Прежде всего подчеркнем, что даже среди опубликованных версий наверняка есть оставшиеся за пределами внимания автора. Некоторые из балканских или кавказских традиций могли утратить данный сюжет еще до того, как фольклором впервые заинтересовались исследователи, поэтому отсутствие сюжета в ученых публикациях по фольклору курдов, венгров или албанцев не является гарантией того, что он отсутствовал в соответствующих традициях. Тем не менее отсутствие сюжета в Центральной и Западной Европе весьма вероятно. Достаточно сказать, что он не отмечен в четырехтомной публикации О. Денхардта, в которой центральноевропейские материалы (германские, славянские и романские) отражены хорошо, а балканские и особенно кавказские — существенно хуже [Dähnhardt 1907–1912]. Отсутствие мотива кизила в античной басне [Гаспаров 1991], равно как, по-видимому, и в греческой мифологии легко объяснить тем, что южнее Фессалии, если не Фракии, кизил в Эгеиде не растет. Никакого намека на этиологические легенды, обыгрывающие необычайно длитель-

³ Перевод В. Б. Колосовой.

ный период созревания плодов кизила, не удалось обнаружить и в фольклорных указателях [Thompson 1955–1958; Uther 2004].

Поскольку база данных заведомо содержит лакуны, проследить сходство отдельных традиций в отношении деталей сюжета в известной степени лишено смысла. Однако нельзя не обратить внимания на отсутствие заметных различий между наборами частных мотивов к востоку и к западу от Черного моря. Основное содержание одинаково как на Кавказе, так и в балкано-карпатской зоне: 1) кизил расцветает ранней весной, а созревает поздней осенью; 2) некий персонаж предположил, что раз цветы кизила раскрываются раньше, чем у других плодовых кустарников и деревьев, то и плоды созреют раньше, однако ошибся; 3) в некоторых традициях — как кавказских, так и балкано-карпатских — этот персонаж стал со злости ломать кизил, из-за чего растение сделалось невысоким. Таким персонажем обычно является черт (шайтан), но иногда (у хорватов, румын, грузин, абхазов) — медведь. Первичен ли образ медведя или конкретная характеристика антагониста изначально не имела значения, сказать трудно.

Именно сам кизил, а не ожидавший созревания плодов персонаж, является главным сюжетообразующим элементом. Раннее цветение и позднее созревание есть уникальная природная особенность *Cornus mas L.*, которая закономерно обратила на себя внимание человека. Можно было бы написать «не могла не обратить», но это не так. В Африке южнее Сахары этиологические мотивы, объясняющие особенности растений, будь то дикорастущих или культурных, отсутствуют как таковые, а в Юго-Восточной Азии, Океании и особенно в Америке их великое множество. В Европе связанных с растениями этиологических легенд тоже много, но в большинстве своем они узколокальны. Напротив — многие этиологические легенды, касающиеся птиц и животных, имеют в Евразии трансконтинентальное распространение. На этом фоне история о кизиле должна привлечь внимание как одна из шире всего распространенных в Евразии этиологических легенд, касающихся растения.

Внимания заслуживает прослеженная конфигурация ареала распространения сюжета в недавнее время — (с учетом отсутствия турецкого материала) типичная циркумпонтийская. История о кизиле — лишь один из примеров подобного ареального

распределения фольклорных образов и эпизодов [Березкин 2012]. Некоторые мотивы распространены на запад вплоть до Пиренейского полуострова и Магриба и на восток до Памира либо даже до северо-восточной Индии, но есть и представленные исключительно в циркумпонтийской зоне. К их числу принадлежит поверье, согласно которому цвета радуги способны предсказывать урожай: если широка зеленая полоса, будет много травы, если красная — винограда и т. п. Данные подобного рода имеются по традициям болгар, сербов, гагаузов, кумыков, терекменцев, аварцев, грузин и армян [Джанашвили 1893: 150, № 8; Степанов 1893: 142; Мошков 1901: 57; Багрий 1930: 127–128; Янкович 1951: 41–42; Гаджиева 1961: 329; 1990: 197; Маринов 2003: 37–38; Сефербеков, Шигабудинов 2006: 52–53].

Существует и еще одно характерное для Балкан и Кавказа представление, связанное с радугой. Оно касается изменения пола. Мужчина, прошедший под радугой или — реже — как-то иначе соприкоснувшийся с ней, например, выпивший воды там, где «пьет» радуга, станет женщиной, а женщина — мужчиной. Соответствующие данные опубликованы относительно традиций венгров, сербов, болгар, македонцев, румын, гуцулов, гагаузов, карачаевцев, грузин (картвелы), армян, азербайджанских курдов, турок [Мелик-Шахназаров 1893: 194; Джапаридзе 1896: 149; Мошков 1901: 57, 69; Чурсин 1925: 15; Beza 1928: 134; Гордлевский 1968: 75; Джуртубаев 1991: 140; Pamfile 2001: 183; Маринов 2003: 38]. О том же поверье у абхазов в 2005 г. сообщила М. М. Барцыц. За пределами циркумпонтийской области аналогичные данные зафиксированы в Западной и Южной Европе, а также в Среднем Поволжье (например, [Мошков 1900: 199; 1901: 69; Sébillot 1904: 91; Bähr 1931: 409; Кельмаков 1978: 120, № 7]). Поскольку мотив перемены пола проглоченного змеей-радугой и прошедшего сквозь нее человека есть даже у индейцев чами (микро-семья чокко, северо-запад Колумбии [Turbay Seballos 1998: 13–14]), не исключено, что он обнаружится еще где-то. Тем не менее на Кавказ и карпато-балканскую зону явно приходится максимальная частота его распространения.

Этиологические мотивы, которые также связывают Балканы и Карпаты с Кавказом, но известны и за пределами этих регионов, перечислять не станем. Отметим лишь комплекс мотивов,

связанных с образом «мартовской старухи», с «заемными днями», одолженными одним месяцем у другого, с неожиданным похолоданием в начале весны и гибелью персонажа, который прямо или косвенно это похолодание спровоцировал. Соответствующие легенды записаны почти по всему Средиземноморью, они есть в Западной Европе, Малой и Передней Азии и на Кавказе [Кабакова 1994; Голант 2013], но представлены также и в Средней Азии у таджиков, ягнобцев, язгулямцев, ишкашимцев, шугнанцев [Андреев 1927: 23–25; Толстов 1931: 340–341]. Мы располагаем некоторыми хронологическими ориентирами для *terminus ante quem* появления данного сюжета, поскольку у него есть доисламские хорезмийские и древнегреческие параллели [Снесарев 1969: 183–185; Rocchi 2000]. При этом если в Средиземноморье, Западной Европе и (реже) на Кавказе говорится о пастухах, овцах, коровах, то для среднеазиатских версий наличие производящей экономики нерелевантно. Образов месяцев как особых персонажей, один из которых занимает дни у другого, в Средней Азии также нет. Если подобные версии были исходными, то время формирования сюжета можно проецировать на сколь угодно отдаленную эпоху.

Легенды, касающиеся кизила, «сельскохозяйственных» мотивов также не содержат, а их более узкую, нежели у «мартовской старухи» (и многих других сюжетов с кавказско-балканским ареальным ядром), территорию распространения можно объяснить ограниченным ареалом самого природного объекта — дикорастущего кизила. Так что и повествования, обыгрывающие вегетационный цикл *Cornus mas L.*, могли возникнуть и в неолите, и даже раньше. Балкано-кавказские, иногда среднеазиатские параллели (при отсутствии сибирских и монгольских) показывают, что за распространением подобных сюжетов должны стоять какие-то исторические контакты и связи, причем древние, поскольку распространение сказочных сюжетов с этой зоной не коррелирует.

Евразийские этиологические легенды, объясняющие природные явления и особенности флоры и фауны, привлекали внимание исследователей со времен Якоба Гримма, но никогда не были предметом рефлексии для историков, занимающихся изучением дописьменного прошлого. Варианты и ареалы распространения подобных сюжетов едва намечены. Соответствующий фольклорный материал может помочь в реконструкции особенностей

тех специфических региональных представлений о мире, которые уже в эпоху античности сохранялись лишь отрывочно.

Список условных сокращений

ЕФ СПбФ ИВР РАН — Еврейский Фонд Санкт-Петербургского Филиала Института восточных рукописей Российской академии наук.

Литература

- Березкин 2012 — Ю. Е. Березкин. Циркумпонтийские и другие связи болгарской космологии // Р. Р. Малчев, К. З. Рангочев, Н. И. Ненов, М. Д. Димитрова (ред.). *Этнос и сакрална география*. София: Род, 2012. С. 181–201.
- Вульф, Малеева 1959 — Е. В. Вульф, О. Ф. Малеева. *Мировые ресурсы полезных растений*. Л.: Наука, 1959.
- Голант 2013 — Н. Г. Голант. *Мартовская старуха и мартовская нить. Легенды и обряды начала марта у румын*. СПб.: МАЭ РАН, 2013.
- Кабакова 1994 — Г. И. Кабакова. *Структура и география легенды о мартовской старухе* // Н. И. Толстой (отв. ред.). *Славянский и балканский фольклор. Верования, текст, ритуал*. М.: Наука, 1994. С. 209–222.
- Thompson 1955–1958 — S. Thompson. *Motif-Index of Folk-Literature: A Classification of Narrative Elements in Folktales, Ballads, Myths, Fables, Medieval Romances, Exempla, Fabliaux, Jest-Books, and Local Legends*. Vol. 1–6. Rev. and enl. ed. Bloomington — Indianapolis: Indiana University Press, 1955–1958.

Источники

- Андреев 1927 — М. С. Андреев. *Из материала по мифологии таджиков* // Из краткого отчета по этнографической экспедиции под руководством М. С. Андреева в Таджикистан в 1925 г. Вып. 1. Ташкент: Изд-во об-ва для изучения Таджикистана и иранских народностей за его пределами, 1927. С. 20–26.
- Ахундов 1955 — А. Ахундов. *Азербайджанские сказки*. Баку: Изд-во АН Азербайджанской ССР, 1955.
- Багрий 1930 — А. В. Багрий. *Фольклор Азербайджана и прилегающих стран*. Т. 3. Баку: Азербайджанский государственный научно-исследовательский институт, 1930.
- Вирсаладзе 1973 — Е. Б. Вирсаладзе. *Грузинские народные предания и легенды*. М.: Наука, 1963.
- Гаджиева 1961 — С. Ш. Гаджиева. *Кумыки: Историко-этнографическое исследование*. М.: Мысль, 1961.

- Гаджиева 1990 — С. Ш. Гаджиева. Дагестанские терекеменцы. XIX — начало XX в. М.: Наука, 1990.
- Гаспаров 1991 — М. Л. Гаспаров. Античная басня. М.: Художественная литература, 1991.
- Георгиева 1983 — И. Георгиева. Българска народна митология. София: Наука и изкуство, 1983.
- Гордлевский 1968 — В. А. Гордлевский. Избранные сочинения. Т. 4. Этнография, история, востоковедение. М.: Наука, 1968.
- Джанашвили 1893 — М. Г. Джанашвили. Картвельские поверья // Сборник материалов для описания местностей и племен Кавказа. Вып. 17. Отд. 2. Тифлис: Типография канцелярии Главногоначальствующего гражданской частью на Кавказе — Типография Козловского, 1893. С. 144–173.
- Джапаридзе 1896 — Г. Джапаридзе. Народные праздники, обычаи и поверья рачинцев // Сборник материалов для описания местностей и племен Кавказа. Вып. 21. Отд. 2. Тифлис: Типография канцелярии Главногоначальствующего гражданской частью на Кавказе — Типография Козловского, 1896. С. 107–150.
- Джуртубаев 1991 — М. Ч. Джуртубаев. Древние верования балкарцев и карачаевцев: Краткий очерк. Нальчик: Эльбрус, 1991.
- Јанковић 1951 — Н. Ђ. Јанковић. Астрономија у предањима, обичајима и умотворинама срба. Београд: Српска академија наука, 1951.
- Кельмаков 1978 — В. К. Кельмаков. Образцы удмуртской речи 1. Татышлинский диалект // *Fennougristica*. Труды по финно-угроведению (Тарту) 5, 1978. С. 101–122.
- Корусенко и др. 2013 — М. А. Корусенко, Ю. И. Ожередов, А. А. Ярзуткина. Мифология сибирских татар в символах образов и вещей (опыты прочтения). Томск: Томский государственный университет, 2013.
- Маринов 2003 — Д. Маринов. Народна вяра. Избрани произведения в 5 тома. Том 1. Част 1. София: Изток-Запад, 2003.
- Маркс 1913 — Н. А. Маркс. Легенды Крыма. М.: Скоропечатня А. А. Левенсона, 1913.
- Мелик-Шахназаров 1893 — Е. Мелик-Шахназаров. Из поверий, предрассудков и народных примет армян Зангезурского уезда // Сборник материалов для описания местностей и племен Кавказа. Вып. 17. Отд. 2. Тифлис: Типография канцелярии Главногоначальствующего гражданской частью на Кавказе — Типография Козловского, 1893. С. 193–201.
- Мошков 1900 — В. А. Мошков. Миросозерцание наших восточных инородцев: вотяков, черемисов и мордвы // Живая старина 10, 1–2, 1900. С. 194–212.

- Мошков 1901 — В. А. Мошков. Гагаузы Бендерского уезда // Этнографическое обозрение 4, 1901. М.: Общество любителей естествознания, антропологии и этнографии при Московском университете. С. 1–80.
- Мурадянец 1900 — Х. Мурадянец. Амшенские армяне // Этнографический журнал 5, 1900. Тифлис: Армянское книжное издательство, С. 109–158.
- Сефербеков, Шигабуудинов 2006 — Р. И. Сефербеков, Д. М. Шигабуудинов. Мифологические персонажи традиционных верований аварцев-хунзахцев. Махачкала: Наука плюс, 2006.
- Снесарев 1969 — Г. П. Снесарев. Реликты домусульманских верований и обрядов у узбеков Хорезма. М.: Наука, 1969.
- Степанов 1893 — И. С. Степанов. Поверья грузин Телавского уезда // Сборник материалов для описания местностей и племен Кавказа. Вып. 17. Отд. 2. Тифлис: Типография канцелярии Главного начальствующего гражданской частью на Кавказе — Типография Козловского, 1893. С. 124–143.
- Стойнев 2006 — А. Б. Стойнев. Българска митология. Енциклопедичен речник. София: Захарий Стоянов, 2006.
- Толстов 1931 — С. П. Толстов. Средняя Азия // В. К. Никольский, С. Л. Урсынович (ред.). Религия народностей СССР. Сборник. Т. 1. М.: Безбожник, 1931. С. 241–375.
- Халидова 2012 — М. Р. Халидова. Свод памятников фольклора народов Дагестана. Т. 4. Мифологическая проза. М.: Наука, 2012.
- Чайкановић 1985 — В. Чайкановић. Речник српских народних веровања о билькама. Београд: Српска академија наука и уметности, 1985.
- Чурсин 1925 — Г. Ф. Чурсин. Азербайджанские курды (этнографические заметки) // Известия Кавказского историко-археологического института 3, 1925. С. 1–16.
- Bähr 1931 — G. Bähr. El arco iris y la víaláctea en Guipúzcoa // Revista Internacional de los Estudios Vascos 22, 1931. P. 397–414.
- Beza 1928 — M. Beza. Paganism in Roumanian Folklore. London — Toronto: J. M. Dent & Sons Ltd.; New York: E. P. Dutton & Co., 1928.
- Brill, Ispas 2005 — T. Brill, S. Ispas. Tipologia legendei populare românești. Vol. 1. Legenda etiologică. București: Saeculum, 2005.
- Dähnhardt 1907–1912 — O. Dähnhardt. Natursagen. Vol. 1–4. Leipzig, Berlin: Teubner, 1907–1912.
- Lang 1911 — M. Lang. Samobor. Narodni život i običaji [Zbornik za narodni život i običaje Južnih Slavena 16, 1]. Zagreb: D. Boranić, 1911.
- Ortenzio 2008 — A. Ortenzio. Contes et légendes des Balkans. Paris: Flies France, 2008.

- Pamfile 2001 — T. Pamfile. Văzduhul după credințele poporului român. București: Paideia, 2001.
- Rocchi 2000 — M. Rocchi. Kerambos e le nevi dell'Othrys // Héros et héroïnes dans les mythes et les cultes grecs. Liège: Presses universitaires de Liège. P. 217–227.
- Sébillot 1904 — P. Sébillot. Le Folk-Lore de France. T. 1. Le ciel et la terre. Paris: Guilmoto, 1904.
- Šmitek 2012 — Z. Šmitek. Rasla je jelka do neba. Zgodbe iz našega ljudskega herbarija. Radovljica: Didakta, 2012.
- Turbay Ceballos 1998 — S. Turbay Ceballos. El arco iris en la concepción de los zenúes // Boletín de Antropología 12, 29, 1998. P. 9–18.
- Uther 2004 — H.-J. Uther. The Types of International Folktales. Vol. 1–3. Helsinki: Suomalainen Tiedeakatemia, 2004.

Л. Н. Виноградова
ИнСлав РАН, Москва

МАЛОИЗВЕСТНЫЕ ВАРИАНТЫ ПОЛЕССКИХ ПОВЕРИЙ О ЦВЕТЕНИИ ПАПОРОТНИКА

Двадцать лет назад была опубликована моя статья «Цветочное имя русалки: Славянские поверья о цветении растений», в которой были проанализированы многочисленные полесские свидетельства о том, что русалки появляются на земле в период цветения ржи, и одно уникальное сообщение, указывающее на какую-то невятную связь русалок с мифическим цветком папоротника [Виноградова 1995: 232–259]. Это поверье, записанное в 1980 г. участниками Полесских экспедиций в с. Днепровское Черниговской обл., фигурирует в качестве заключительного комментария информанта к рассказу на типичный сюжет о поисках в лесу в Иванову ночь пропавшей коровы: в лапоть одной бабе попал цветок папоротника, после чего она нашла корову и стала «знающей». Кончается этот рассказ следующим суждением: «⟨...⟩ Лесная папороть — это як од русалок, шчытайте, як русалка дыше папоротью... Вот як на небе, мы кажем, зорка, а то покатылось, то моя зорка, то чыясь ужэ планета, то чыясь ужэ душа покатылась — нема ужэ... Так ужэ и папороть. Цвитэ — то значыць красуецца душа русалок, в ноч на Купалу русалки дають красоту папороти» [НДП 2012: 639]. К сожалению, собиратели упустили случай получить от информанта более внятные разъяснения по поводу этого редкого свидетельства. При всей его «трудночитаемости», оно со всей очевидностью позволяет говорить о какой-то связи цветения папоротника с душами умерших; иначе не возникла бы в приведенном тексте ассоциация с падающей звездой как ипостасью душ умерших людей. Важно при этом отметить, что термин *русалка* часто выступает в полесских говорах в значении ‘умерший некрещеный ребенок’. Соответствующий демонологический мотив — «Ребенок, умерший некрещеным, становится русалкой» — распространен на западе Полесья (Брестская и Волынская обл.) и на юго-востоке (Черниговская

обл.); в остальных районах этого региона он фиксируется лишь эпизодически [НДП 2012: 228].

Между тем в недавнее время белорусские коллеги зафиксировали в Западном Полесье поверье, подтверждающее связь папоротника с душами некрещеных детей. По свидетельству жителей Ивановского р-на Брестской обл., в цветах папоротника «живуть душы діток, шчо загінулы по віне маты. Вона іх убачыць толькі в канцы жызнi. Народыла жывое. З аборта не, нэхрышчоны, ёго ні схотiла...» [Боганева, Салавей 2011: 349]. Это дает повод еще раз вернуться к вопросу о цветущих растениях как локусе или одной из ипостасей мифологических персонажей, но речь в данной статье пойдет именно о цветении папоротника.

* * *

Полесские поверья и рассказы о добывании чудесного цветка папоротника входят в зону активного бытования этого сюжета, хорошо известного как в западноевропейской мифологической прозе, так и в фольклоре восточных и западных славян (для балканославянской традиции он не является типичным). В Полесском архиве (далее — ПА) удалось обнаружить более сотни текстов на эту тему. Основные сюжетные версии, учтенные в указателе сказочных сюжетов Томпсона под номерами Th D965.14 и C401.5 [Thompson 1955–1958], представлены в Полесье следующими типами: 1. человек добывает цветок папоротника, несмотря на противодействие нечистой силы, и обретает счастье, богатство, сверхзнание; 2. человек пытается добыть цветок папоротника, но не выдерживает испытаний и остается ни с чем; 3. находящемуся в лесу человеку случайно попадает в обувь цветок папоротника, в результате чего он обретает сверхзнание, но с потерей цветка утрачивает временно приобретенные сверхъестественные способности; 4. черт предлагает встреченному в лесу человеку поменяться обувью; тот отдает свои лапти, не зная, что в них случайно попал цветок папоротника.

Кроме сюжетно разработанных быличек, в Полесье записаны многочисленные поверья, раскрывающие подробности условий и времени добывания цветка, его чудесных свойств, влияющих на дальнейшую судьбу человека, либо рекомендации, как вести себя при встрече с нечистой силой, охраняющей это

растение. В целом полесская мифологическая традиция, описывающая трудности добывания в купальскую ночь чудесного цветка, сохраняет весь круг типичных мотивов, характерных для восточно- и западнославянских нарративов с этой тематикой (см. сводку общеславянских мотивов о папоротнике в [Агапкина 2004]).

К числу таких устойчивых стереотипов относится, например, представление о том, что папоротник зацветает один раз в год; что происходит это в купальскую ночь либо в одну из особенно темных, страшных, грозowych ночей (называемых в Полесье *верабьинова ноч, грэбиная, рабыновая нич*); что расцветает он ровно в полночь и цветет лишь один миг, одну минуту — «как глазом моргнуть». По некоторым свидетельствам, во время цветения он «переливается огнем», «горит жаром», «светится золотом» (гомел.); «блестит, як молния» (чернигов.); «сияет, как падающая звезда» (брест.). Общим местом во всех подобных сообщениях является предупреждение об опасностях, подстерегающих смельчаков, пошедших в лес за папоротником. Считалось, что идти надо в отдаленный глухой лес, где не слышно петушиного крика. По другим поверьям, искать цветущий папоротник следовало на перекрестке дальних лесных троп (гомел.), на болоте (чернигов.) или «на мógилках» (гомел.).

Вообще сюжет о добывании цветка папоротника во всех славянских традициях (и в Полесье особенно) прочно связан со **сферой демонического**, т. е. с мотивом вмешательства нечистой силы, не дающей человеку заполучить чудесное растение. С одной стороны, за папоротником якобы охотятся ведьмы и колдуны, которым он нужен для более успешного колдовства: «⟨...⟩ тилькы одну секунду цвйтэ, папороть. А ведьмы стэрэгутъ ее и вона йим помочна, тым ведьмам» (ПА, Нобель Заречненского р-на Ровенской обл.). С другой — в момент цветения к папоротнику якобы слетается вся нечистая сила, охраняющая цветок, чтобы не дать человеку его сорвать. Смелчаки, пытавшиеся заполучить цветок, подвергаются испытанию страхом: они слышат, как приближается буря, гремит гром, лес трещит, гудит, слышны крики, шум; они видят «сто чертей», разных чудовищ, стадо диких свиней, табун лошадей, полчища змей и волков и т. п. Защититься от злых духов можно было, по полесским поверьям, используя обереги, молитвы или соблюдая специальные охранительные меры. Например,

рекомендовалось надеть на голову горшок (волын.), либо следовало очертить себя магическим кругом с помощью острой косы или особого ножа, которым десять лет подряд разрезали пасхальный кулич (чернигов.). Если все-таки черти уже напали на человека, обезвредить их можно было, задав «трудную работу», например, сказать: «Заплетить мэни косу по одному волосу»; пока они будут плести, наступит утро, и они исчезнут (ПА, Вышевичи Радомышльского р-на Житомирской обл.).

Даже если человеку удастся найти цветущий папоротник, выдержать все испытания, суметь вовремя сорвать цветок, то и в этом случае приходится соблюдать большие предосторожности, чтобы суметь его сохранить, не позволить нечистой силе его отобрать. К числу таких рекомендаций относятся следующие: надо разрезать ладонь на левой руке, заложить под кожу цветок и быстро убежать (брест., гомел., волын., житомир.); спрятать растение под ноготь на пальце руки (гомел.); заложить под левую подмышку (брест.); сначала пожевать растение, а затем запихнуть его под кожу на ладони (чернигов.); зашить в одежду (чернигов.). Считалось также, что легче будет сохранить при себе добытый цветок, если его удастся сорвать зубами без помощи рук (гомел.).

Из всего этого широко известного в разных региональных традициях круга поверий о папоротнике рассмотрим более подробно (с привлечением сопоставительных восточнославянских данных) следующие мифологемы: 1. цветок этого растения является принадлежностью нечистой силы и сам наделяется определенными демоническими свойствами; 2. приобретение цветка папоротника по своим последствиям (человек становится всезнающим, удачливым и богатым) приравнивается к приобретению духа-обогатителя, который служит своему хозяину; 3. во время цветения папоротника начинается гроза, гром, молния.

1. Признаки папоротника как принадлежности сферы демонического в наибольшей степени проявляются в сюжетах о людях, которые специально отправляются в лес в купальскую ночь, чтобы добыть — несмотря на противодействие бесовской рати — этот колдовской цветок. Оберегающая его нечистая сила обычно описывается как множество не конкретизированных персонажей: черти, злые духи, лесные страхи, чудовища, звероподобные оборотни и другие «нечистики», а также ведьмы и

колдуны. Караулящий момент цветения папоротника человек видит, как именно в эту минуту «из-под земли вырастают легионы дьяволов в виде всевозможных диких зверей, хищных птиц и невиданных доселе чудовищ» [Pietkiewicz 1938: 146]. Однако и в группе быличек о папоротнике как «случайной находке простака» тоже часто выступают демонологические персонажи, выманивающие хитростью или угрозами застрявший в одежде человека цветок (ср. популярный мотив обмена обувью). В одной из западноукраинских быличек смелый парень в Иванову ночь попытался скосить косою расцветший папоротник; он успел захватить первую охапку травы, но его испугал черт (*bіda*), который погнался за убегающим парнем с криками: «Поддай мое!»; человек, убегая, бросал по горсти скошенную траву, пока всю ее не выбросил, однако черт гнался за ним до самой хаты, продолжая кричать: «Поддай мое!». Парень, вскочивший в дом, разобрал косу и в ее «пятке» увидел застрявший цветок, который он спешно выбросил за дверь, после чего крики стихли [Шухевич 1908: 261].

Демонологическая характеристика папоротника может быть отмечена в выражениях типа: *колдовской цветок*, *бесовской цветок* ([МРНП 2007: 288], рус. нижегород.); *любимое зелье ведьм* ([Чубинский 1872: 78], з.-белор.); *юдин цвіт*¹ ([Шухевич 1904: 261], укр. гуцул.); либо в поверьях о том, что «Кілько є зілби, то усе від Бога, лиш папороть від чорта» [Шухевич 1908: 260]. В этой же этнодиалектной традиции (карпато-укр. гуцульск.) зафиксированы представления о папоротнике как о цветке, который в Иванов день охраняют *няўки*², не подпуская к цветку никого из людей [Онищук 1909: 45].

В более редких сообщениях папоротник наделяется прямыми признаками демонического существа, например, способностью к оборотничеству. Ср. полесское свидетельство: «⟨...⟩ цветок папоротника кидаетца (т. е. оборачивается. — Л. В.) всяко —

¹ В зап.-укр. говорах слово *юда* используется со значением ‘старший среди чертей’, ‘дьявол’, ‘дух-обогатитель’ [Хобзей 2002: 194–195].

² Термином *няўки* обозначаются летающие по ночам души мертворожденных некрещеных младенцев, которые в течение семи лет не смогли дожидаться от встреченных ими людей символического ритуала имянаречения, т. е. крещения, которое открыло бы им дорогу в рай [Онищук 1909: 56].

и ужом, и жабою, и усякими зверами. А потом опять цветок становицца, тогда его можно сорвать» (ПА, Симоничи Лельчицкого р-на Гомельской обл.). Близкое к этому поверье зафиксировано в Верхнедвинском р-не Белоруссии: человек, стерегущий в Иванову ночь цветок папоротника, протянул было к нему руку, «хацеў адшчыпнуць квет, як той абярнуўся злюшчым сабакам і пачаў на яго рычаць, ашчэрыўшы зубы...» [Легенды і паданні 2005: 218]. От том, что это растение может осмысляться как ипостась черта, свидетельствует русская быличка о человеке, пошедшем в лес за папоротником: он «подошел к цветку, нагнулся, ухватил его за стебелек, рванул; глядь: вместо цветка у черта рог оторвал» (цит. по: [Криничная 2000: 258]). Добывание «бесовского цветка» считалось делом нечистым и опасным; отправляющийся за ним человек должен был снять с себя пояс и крест, а перед выходом из дома не креститься и не молиться.

Еще один (из числа малоизвестных) полесский сюжет позволяет отметить сближение папоротника с образом мифического летающего змея-обогатителя в виде падающей звезды. В с. Стодоличи Лельчицкого р-на Гомельской обл. были записаны в разные годы два варианта одного и того же сюжета: «Как папоротник начинает зацветать, то летит звезда и так ярко светит, что страшное дело» (записано в экспедиции 1974 г.; текст опубликован в [Толстая 1978: 138]). Вторая запись была сделана в 1984 г.: человек отправляется за цветком папоротника в ночь на Ивана Купалу; сидит в зарослях и видит, как к этому месту летит «велика звезда, як, мо, добрэ рэшэто», которая спускается вниз; «и спускаецца она там, дзе папороць зацьвитае красным цвэтом». И в этот миг надо поймать этот цветок — «и тогда все на свете будеш знаць» (ПА).

Наиболее эффективными способами стать колдуном или ведьмой (т. е. «знающим») считались либо установление контактов с нечистой силой, либо приобретение цветка папоротника; ср. известные в Полесье рекомендации: «Если хогиш занимацца чародейством, надо идти ў лес на Ивана Купайла ⟨...⟩ и сдзіць ў папороць...»; к тебе придет некто и спросит: «Шо сідіш? Шо ты ждэш?»; надо ответить: «Я жду цветка папоротя!»; *оно* начнет тебя пугать, если не испугаешься, то сможешь сорвать цветок (ПА, Ветлы Любешовского р-на Волынской обл.). Согласно

нижегородским поверьям, с помощью этого цветка люди «знались с бесами» [Корепова 2009: 354] и поэтому становились «знающими». В селах Ляховичского р-на Брестской обл. бытовало поверье, что знахарем можно стать (не раздобывая самого цветка), если «в ночь на Яна» пойти в лес «спать ў папараці»; переночевавший в зарослях папоротника якобы будет все знать, понимать язык зверей и птиц и т. п. [ТМКБ 2009: 489–490].

Необычный способ получения цветка папоротника с помощью духа-помощника (выведенного из «петушиного яйца») описан в одном из полесских текстов. Это сообщение еще раз (см. приведенный выше текст из с. Стодоличчи) указывает на признаки сближения цветка папоротника и «змеи-обогачительницы»: тот, кто хочет стать *ворожкой*, должен «держатъ пеўня сем годов, да [як] знесе ейцэ, тады та самая змея выведецца (...) Тоя пеўня вывелось, и той змей уже командуе, тады уже иде [человек] ў лес па той папереть, де буде расцветаци цветок. Пулиня [т. е. выведенный из яйца цыпленок] — то не пулиня, а чорт...»; и вот, имея при себе такого «змееныша», человек точно сможет заполучить цветок папоротника и стать всезнающим (ПА, Золотуха Калининковского р-на Гомельской обл.).

Таким образом, в Полесье (а также в других восточнославянских традициях) в разных формах обнаруживается связь папоротника с нечистой силой: прежде всего — с чертом, но иногда также с душами умерших некрещеных младенцев либо с духом-обогастителем (летающим змеем).

2. Поступив в распоряжение человека, цветок папоротника способен сделать его богатым или «знающим». Приобретение цветка папоротника по своим последствиям приравнивается к акту установления контактов человека с нечистой силой — то и другое обеспечивает обретение сверхзнания и возможность обогащения. Кроме того, в качестве полученных чудесным образом «благ» называются способности становиться невидимым, лечить людей, распознавать ведьм и колдунов, предсказывать будущее, находить пропавшие вещи или скотину, находить зарытые в земле клады и т. п. Косвенным подтверждением сближения персонажей нечистой силы и папоротника — как равноправных посредников в деле колдовского обогащения и получения сверхзнания — могут служить идентичные по форме фразеологические выраже-

ния со значением ‘быть богатым, разбогатеть’; ср. рус. «Богатому **черти** деньги куют»; белор. «**Чорт** яму за душу грошы прынёс» [Выслоўі 1979: 128]; белор. витеб. «Ему **змея** гроши носиць» [Шейн 1902: 302]; укр. «Богатому **чорт** и яйца носе» [Березович, Виноградова 2012: 524]; укр. гуцул. «Він має **хованця**³ в мішку» ‘о разбогатевшем человеке’ [Хобзей 2002: 173]; «**Хованцьи** має, що му гроший доносить» [Там же]; рус. рязан.: «У него **папаратник** в руках» ‘о везучем человеке’; «Он чяво харашо жывётъ? У няо **папаратник** в руках» ‘о богатых людях’; «Вот хто чёо знаить, вроди, чёой-т там предсказываить, эта, гаворить: “У тибя зашытыи **папаратник** в руке!”» ‘о предсказателях будущего’ [Морозов и др. 2001: 188].

Интересное свидетельство об обычае на Ивана Купалу с помощью папоротника *высиживать гроши* (никак не прокомментированное ни собирателями, ни издателями) опубликовано в томе «Вицебскае Падзвінне»: «На Ёвана папараць выкапаюць, становюць на стол і выседжваюць грошы. І папараць шавяліцца, шавяліцца, мухі над ёй лятаюць. І бываюць ад гэтага грошы. А ці праўда...» [ТМКБ 2004: 784]. Поверье о том, что на сидящего в зарослях папоротника человека капится бочонок золота, зафиксировано в форме русской смоленской поговорки: «В Иванов день надо идти в папертники садица — там бочонок с золотом котица» [СМЭС 2003: 352]. Вообще славянские представления о папоротнике довольно тесно связаны с поверьями о добывании подземных кладов. Белорусы Виленской губ. верили, что в купальскую ночь клады поднимаются из-под земли в самых разных видах: в виде огня, волка, но чаще всего — в виде папоротника [Киркор 1858: 156].

Для сформулированной нами задачи — попытаться объяснить единичные (приведенные в начале статьи) свидетельства о связи цветения папоротника с душами умерших некрещеных детей или с образом духа-обогаителя — необходимо привлечь также данные, бытующие вне круга поверий о папоротнике, но соотносимые с определенными мифологическими характеристиками самих этих персонажей.

³ *Хованець, годованець* — в карпато-украинской мифологии специально выведенный из особого яйца дух-обогадитель, которого хозяин содержит в доме на чердаке и кормит несоленой пищей, а тот приносит ему золото, зерно и другие «блага».

Будучи известными в демонологии всех славян, **представления о душах умерших некрещеных детей** значительно различаются в разных традициях по степени демоничности этих персонажей: так, у южных славян и в карпато-украинской демонологии это весьма опасные духи (имеющие облик летающих птиц или голых птенцов), обозначенные специальной терминологией и наделенные рядом многообразных вредоносных функций, а в Полесье эта степень значительно ослаблена; в этой мифологической традиции некрещеные дети принадлежат скорее к классу «душ умерших людей», чем к разряду «демонов». Об этом свидетельствуют и отсутствие в полесской мифологии общего для этих существ названия, и нулеморфный облик (они, как и все души вообще, невидимы), и слабая разработанность демонологических характеристик; единственной устойчивой их функцией является «преследование ночных путников криками и просьбами окрестить, дать им имя» (см. об этом подробнее в [Левкиевская 2012: 225–227]).

Вместе с тем единичные полесские свидетельства, как уже говорилось выше, дают повод отметить сближение персонажей типа некрещеных детей с образом духа-обогатителя, который в виде летающего огненного змея (цыпленка, птицы) служит человеку, приносит в дом богатство, помогает по хозяйству, но жестоко мстит своему хозяину за нарушение правил общения либо претендует на получение души человека после его смерти. Отголосками этих верований может служить мотив «Умершие некрещеные дети служат колдуну: находят по его приказу и пригоняют в село пропавший скот», редкий для Полесья и представленный в нескольких текстах, записанных в с. Жаховичи Мозырского р-на Гомельской обл. (тексты и комментарии к ним см. в [НДП 2012: 250–252]). Более определенно и последовательно этот комплекс верований разработан в мифологии южных славян, жителей Малопольши и украинских Карпат, где зафиксированы представления о происхождении духа-добытчика: либо из особого яйца, либо из душ мертворожденных детей и загубленных матерями внебрачных младенцев, либо — значительно реже — из особых растений, например, из «переступня», который якобы

вырастает на месте погребения умерших *дитэй-потэрчат*⁴ [Левкиевская 1996: 202–203].

Совмещение всех трех мифологических образов (душа некрещеного младенца — дух-обогадитель — цветок папоротника) может быть отмечено в тексте, записанном в одном из украинских гуцульских сел Надворненского повета (нынешняя Ивано-Франковская обл.). Речь в нем идет о трудностях добывания цветка папоротника, который якобы стерегут в Иванову ночь *няўки*, а далее говорится, что если бы кому-то удалось его сорвать, то *няўки* для такого человека доставали бы все, что угодно в целом свете: «як би сі удало, шо чоловік допільнуваў и узеў тот цвiт, то они [*няўки*] будут давати чоловіку, шо свiт коштує» [Онищук 1909: 45]. А о *няўках* в этой мифологической традиции известно следующее: «Коли дитя прийде на свiт *нечьисне* [внебрачный ребенок? мертворожденный? — Л. В.], себ то без житя, або хоч живе, а умре не хрищене, то душа його тиняє ся опiсля горами й лiсами, клине своїм родичам та кличе *ирсту* [просит креста]»; ночной путник, услышав этот крик, должен произнести ритуальную формулу: «Если хлопец, то будь Иван, если девка — будь Марийка!» — и тогда душа умершего будет спасена. Но если в течение семи лет блуждающая душа так и не дожидается символического крещения, то она приобретает статус демонического существа, т. е. становится *няўкой* [Онищук 1909: 56; Гнатюк 1912: 191]. Таким образом, реконструируемая на основе единичных полесских данных мифология цветка папоротника как ипостаси душ умерших младенцев (которые в дальнейшем становятся духами-обогадителями для того, кто сумеет сорвать цветок) подтверждается реально зафиксированными текстами, характерными для карпато-украинской демонологии.

Мотив «душа погубленного внебрачного младенца наделяет человека богатством» (вне связи с папоротником) находит отражение в белорусской быличке о том, что души умерщвленных незаконнорожденных детей (*байструки*, *бенкарты*) — если они не смогли попасть на тот свет — поступают на службу к чертям, а те велят им караулить подземные клады. Вот краткий

⁴ *Діти-потэрчата* — демонизированные души детей, умерших некрещенными.

пересказ этой былички. Старшему сыну хозяйки кто-то невидимый мешает работать в овине; на его раздражительную реплику: «Какой черт мешает» слышится ответ: «Я не черт, а твой брат»; далее невидимый дух предлагает человеку спросить у своей матери, помнит ли она, как родила внебрачного ребенка и погубила его; мать долго отнекивается, но затем признается, что «у яё быў ящо сын-банкарт, дык яна за стыд задушыла и схавала»; затем старший сын узнает, что погубленный ребенок поставлен чертями караулить клад и готов отдать брату три мерки золота, если тот закажет в церкви сорок поминальных служб за его неприкаянную душу; после выполнения этой просьбы душа «бенкарта» была спасена и попала в рай [Шейн 1902: 320–321] (Минская губ., Борисовский уезд). В этом тексте душа загубленного новорожденного не является в прямом смысле духом-обогадителем, но демонстрирует определенные признаки этого формирующегося демонологического образа (распоряжается подземным кладом).

3. Наконец, в контексте анализируемого нами круга мотивов заслуживает внимания еще одна мифологическая функция: **«выступать объектом преследования со стороны грома/молнии»**, которая тоже втягивает в свою орбиту как персонажей нечистой силы (прежде всего черта) и мертворожденных детей, так и цветущие растения.

По отношению к папоротнику более точной является следующая формулировка этого мотива: «во время цветения папоротника начинается гроза, гром, молния». Подобные верования выступают в качестве устойчивого элемента повествования в цикле многих рассказов о добывании папоротника; особенно характерны они для территории южной Польши, украинских Карпат и западных р-нов Белоруссии, а в Полесье — для Волынской и Житомирской областей. Так, в самых ранних польских публикациях народных рассказов о папоротнике сообщается, что как только в полночь распускается цветок этого растения, так сразу же начинается страшная гроза, гром и молния: «цветок папоротника озаряется светом, он выглядит как падающая с неба звезда (...) Но вдруг внезапно поднимается буря, вой ветра, грохот ломающихся деревьев. Бессчетные громовые удары [pioruny] бьют непрестанно» ([Wójsicki 1972: 258]; первая публи-

кация — 1837 г.). Близкое к этому описание грозы, разразившейся в тот самый миг, когда распускается цветок, находим в собрании сказок и легенд Люциана Семеньского ([Siemieński 1975: 217]; первое издание — 1845 г.). А в подборке малорусских свидетельств, приведенных А. Н. Афанасьевым, сообщается, что гром начинает греметь сразу после того, как человеку удается сорвать распустившийся цветок [Афанасьев 1994: 380–382]. По одним белорусским (гродненским) поверьям, гроза начинается за один миг до того, как цветок зацветет: «Надышла поўнач, ужэ зараз меў папарацень разцвесці, аж тут схадзілася бура, перуны бьюць...» [Federowski 1897: 168–169]; по другим (Пинское Полесье) — гроза начинается сразу, как только желающий заполучить папоротник попадает в глухой лес, т. е. ненастье выступает в роли «отпугивающего средства», затрудняющего людям добывание цветка [Шейн 1874: 141; ЗК 1990: 221].

Упоминание о грозовой ночи в цикле русских быличек о добывании чудесного цветка встречается довольно редко [МРВС 1987: 115–116; Криничная 2000: 250–263; Морозов и др. 2001: 187–188; РП 2001: 362–364; Бондарь 2003: 139–140; СМЭС 2003: 352–353; МРНП 2007: 288–294; ББК 2009: 283–284].

Согласно свидетельствам ПА, цветение папоротника происходит в летние (приуроченные чаще всего к празднику Ивана Купалы) грозовые ночи, именуемые в Житомирской обл. *рабынова (рябинна) нич, верабынова ноч* (см. об этом подробнее в [Агапкина, Топорков 1989: 230–253]). Текстовая конкретизация этих поверий оформляется обычно в таких выражениях: «папоротник цветет в грозовую ночь»; «рябиновая ночь бывает тогда, когда папоротник цветет»; «У ту ноч, як папороть цвете, сильно блискае, грэмит» (ПА, Возничі Овручского р-на Житомирской обл.); «Як блискае да грэмит, то, кажуть, рябинна нич. От тадэ і цвэтэ орихы, і рябина, і папороть цвэтэ» (ПА, Вышевичі Радомышльського р-на Житомирской обл.). Аналогичные свидетельства зафиксированы в опубликованных украинских житомирских рассказах о добывании папоротника [Кравченко 1920: 26; Игнатенко 2010: 211].

Итак, в приведенных текстах нет прямых свидетельств о том, что гром нацеливает свои удары специально на цветок папоротника, стараясь его поразить (как это часто отмечается по

отношению к черту, преследуемому громом). Речь идет скорее о временном совпадении природных явлений: грозы и цветения папоротника. Однако многочисленные поверья о том, что гром бьет не куда попало, а лишь туда, где сидит нечистая сила (ПА, Ветлы Любешовского р-на Волынской обл.); что «маланка б'е не проста ў любае месца (...), а дзе сатана хаваецца» ([ТМКБ 2009: 543]; Пинский р-н Брестской обл.) и под., — позволяют реконструировать мифологему: купальская ночь — время появления на земле и разгула всевозможной нечисти, а частые грозы в это время случаются потому, что гром старается «уничтожить чаровников и нечистую силу» [Агапкина, Топорков 1989: 246]. В этом смысле показательной является логическая конструкция: «гроза начинается — значит где-то цветет папоротник», отмеченная в следующем полесском тексте: «Вся нечиста сила — чэрты, ведьми, лыхие — летели туда, де папороть цвите. Есть такэ врем'я — папороть цвите, дак бувае гроза вэлика, блыскае маланка така по небу; от так гаворять: то папороть цвите» (ПА, Возничи Овручского р-на Житомирской обл.).

Представления о том, что гром бьет в места пребывания нечистой силы (в том числе в их любимые растения), широко распространены в Южной Польше: «Согласно общеизвестным польским верованиям, “перуны” бьют в персонажей нечистой силы (в дьявола и его зооморфных заместителей: собаку, кота, коня, мышь), в их жилища (дуб, вербу, осину или в болотистую топь), а также в места, в которых закопаны тела умерших насильственной смертью (самоубийц и утопленников), либо детей, которые после рождения не были включены посредством ритуала в сообщество крещеных людей — т. е. тела “некрещенцев” или “выкидышей”» [Czyżewski, Niebrzegowska-Bartmińska 2012: 411]. В Люблинском воев. внезапная гроза объяснялась тем, что это *pioruny* преследуют летающих в небе некрещеных детей: «Kiedyś mówili, że takie dzieci niechrzczone, tak mówili, ji oni latali krzyczeli “krztu, krztu” i chowali sie pod takie drzewa, a to pioruny bili za niemi» («Когда-то рассказывали, что были такие дети некрещеные, так говорили, и они летали и кричали: “креста, креста” и прятались под такие деревья, а гром бил по ним») [Niebrzegowska 2000: 111]. Польский этнограф К. Мошинский собрал в 30-е гг. XX в. большую коллекцию таких сообщений и составил спе-

циальную карту распространения поверий на тему: «Demony i demoniczne dusze, zabijane przez piorun» («Демоны и демонические души, которых убивает гром»). Оказалось, что в Малопольше (частично и в Великопольше), а также в западных р-нах Украины бытовали массовые свидетельства о том, что главной целью «перунов» были души некрещеных детей, летающие в ночном небе в виде птенцов [Moszyński 1967: 487, 736].

Совмещение признаков, характерных для мифологических образов некрещеного ребенка и духа-обогатителя, отмечается в карпато-украинских быличках на сюжет «Молния убивает хованця». Одна молодая вдова родила внебрачного ребенка (*копиля*), задушила его и похоронила в дупле старой вербы. Через много лет ее старший сын срубил вербу и привез домой, а ночью услышал во дворе, как кто-то называет его «братом». На его удивленные расспросы незримый дух рассказывает историю своего рождения и гибели. Далее он начинает служить своему брату, выполняя роль «хованця» (духа-помощника), но слишком усердствует и надоедает своему хозяину. Тогда тот предлагает ему в один из грозовых дней поработать в поле; «хованец» говорит, что боится грома, но брат его успокаивает, говоря, что спрячет его, накрыв своей одеждой. В заключение рассказа молния все же убивает «хованця» ([Зубрицкий 1909: 20–21]; Старосамборский пов. Львовской губ.). Аналогичные варианты были записаны на Львовщине украинскими этнографами в недавнее время [Галайчук 2008: 111].

Для этой же региональной традиции характерны представления о том, что в тех местах, где тайком похоронены загубленные внебрачные (или умершие неокрещенными) дети, часто случаются грозы с громом, молнией и градом; ср. гуцульское поверье: из-за того, что эти *покрытки* [т. е. девушки, родившие до свадьбы] закапывают где попало *страччѣита* [умерщвленных новорожденных], происходят сильные грозы [МУРЕ 1912: 97]. Такие же поверья широко представлены в мифологии южных славян: «Код Јужних Словена распрострањено је схватање да тамо где је закопано уморено некрштено дете наступа непогода, праћена градом» [У южных славян распространено представление о том, что там, где закопан умерщвленный некрещеный ребенок, наступает ненастье, сопровождаемое градом] [Раденковић 2001: 378].

Возвращаясь к проблематике связи папоротника с душами некрещеных детей, выскажем такое предположение: изложенные выше верования смогли бы в какой-то степени прояснить семантику малопонятного гуцульского ритуала *бить папороть*, зафиксированного В. Шухевичем: «Як унадити ся на яке поле папороть, ідуть на те поле мущини, убрані лише в сорочках, та б'ють папороть на вхрест буком. Як так зробити одного року, а відтак через три роки съвятити те поле, щезне папороть гет з него» [Шухевич 1904: 261]. В этом свидетельстве отсутствует мотивировка действия⁵, но условия его исполнения (частичное обнажение, церковное освящение поля) позволяют видеть в нем вариант ритуалов изгнания нечистой силы. Необходимость искоренить папоротник на возделываемых участках может быть мотивирована опасением частых гроз и нежелательного для посевов градобития. Если бы подобное предположение оказалось верным, оно подтвердило бы реконструируемое нами мифологическое ядро, объединяющее проанализированные в настоящей статье мотивы: цветок папоротника осмысливается как локус или ипостась «русалок», «нявок» либо душ некрещеных детей, которые могут служить человеку в роли духов-обогащителей; гроза во время цветения папоротника происходит потому, что гром постоянно преследует нечистую силу; стремление удалить папоротник со своего поля — ритуальный способ защиты от градобития.

Важно при этом заметить, что папоротник не является единственным растением, цветение которого сопровождается грозой. Например, согласно полесским свидетельствам, гром и молния в «рябиновые» или «воробьиные» ночи стараются поразить (сжечь) цветы не только папоротника, но и лесного ореха, гречихи, картофеля, льна, клюквы. Исследователи справедливо усматривают в этих поверьях отголоски общеизвестного сюжета о громовержце, преследующем черта и других демонов, которые якобы скрываются от грома в растениях [Агапкина 2014: 37]. При этом стоило бы, как мне кажется, обратить внимание на факт сближения растительной и птичьей символики: в названии

⁵ В пятом томе «Гуцульщины» В. Шухевич еще раз упоминает этот обряд, мотивируя его тем, что якобы «папороть шкодит траві» [Шухевич 1908: 260].

грозовых ночей (*рябинная/воробьиная*); в мифологических поверьях о птичьей (летающие птенцы) и растительной (цветок папоротника) ипостаси душ некрещенных детей; а также в этимологии праславянского названия самого растения (*папороть*), возводимого к значению ‘крыло, перо’ [Фасмер 2009: 202].

Литература

- Агапкина 2004 — Т. А. Агапкина. Папоротник // Н. И. Толстой (ред.). Славянские древности. Этнолингвистический словарь. Т. 3. М.: Международные отношения, 2004. С. 629–631.
- Агапкина 2014 — Т. А. Агапкина. Концепт цветения в традиционной культуре славян // Славяноведение 6, 2014. С. 35–46.
- Агапкина, Топорков 1989 — Т. А. Агапкина, А. Л. Топорков. Воробьиная (рябиновая ночь) в языке и поверьях восточных славян // Н. И. Толстой (отв. ред.). Славянский и балканский фольклор. Реконструкция древней славянской духовной культуры: Источники и методы. М.: Наука, 1989. С. 230–154.
- Афанасьев 1994 — А. Н. Афанасьев. Поэтические воззрения славян на природу. Опыт сравнительного изучения славянских преданий и верований в связи с мифическими сказаниями других родственных народов. Т. 2. М.: Индрик, 1994.
- Березович, Виноградова 2012 — Е. Л. Березович, Л. Н. Виноградова Черт // Н. И. Толстой (ред.). Славянские древности. Этнолингвистический словарь. Т. 5. М.: Международные отношения, 2012. С. 519–527.
- Бондарь 2003 — Н. И. Бондарь. Календарные праздники и обряды кубанского казачества. Краснодар: Кубанькино, 2003.
- Виноградова 1995 — Л. Н. Виноградова. Цветочное имя русалки: Славянские поверья о цветении растений // В. Н. Топоров (отв. ред.). Этноязыковая и культурная история Восточной Европы. М.: Индрик, 1995. С. 231–259.
- Игнатенко 2010 — И. В. Игнатенко. Лекарственные растения в народной медицине украинцев Полесья (По полевым этнографическим материалам) // Acta Linguistica Petropolitana. Труды Института лингвистических исследований VI, 1, 2010. С. 200–213.
- Корепова 2009 — К. Е. Корепова. Русские календарные обряды и праздники Нижегородского Поволжья. СПб.: Тропа Троянова, 2009.
- Криничная 2000 — Н. А. Криничная. Русская народная мифологическая проза: Истоки и полисемантизм образов. Т. 2. Былички, бывальщины, легенды, поверья о людях, обладающих магическими способностями. Петрозаводск: Карел. науч. центр РАН, 2000.

- Левкиевская 1996 — Е. Е. Левкиевская. Славянские представления о способе коммуникации между тем и этим светом // Т. А. Агапкина (отв. ред.). Концепт движения в языке и культуре. М.: Индрик, 1996. С. 185–212.
- Левкиевская 2012 — Е. Е. Левкиевская. Дети некрещенные // Л. Н. Виноградова, Е. Е. Левкиевская (сост.). Народная демонология Полесья. Публикации текстов в записях 80–90-х годов XX века. Т. 2. Демонологизация умерших людей. М.: Рукописные памятники Древней Руси, 2012. С. 225–227.
- Легенды і паданні 2005 — М. Я. Грынблат, А. І. Гурскі (склад.), А. С. Фядосік (рэд. тома). Легенды і паданні [Беларуская народная творчасць]. Мінск: Беларуская навука, 2005.
- Морозов и др. 2001 — И. А. Морозов, И. С. Слепцова, Н. Н. Гилярова, Л. Н. Чижикова. Иван Травный // Рязанская традиционная культура первой половины XX века: Шацкий этнодиалектный словарь. Рязань: РОНМЦНТ, 2001. С. 187–189.
- Толстая 1978 — С. М. Толстая. Материалы к описанию полесского купальского обряда // И. М. Шептунов (отв. ред.). Славянский и балканский фольклор: Генезис. Архаика. Традиции. М.: Наука, 1978. С. 131–142.
- Czyżewski, Niebrzegowska-Bartmińska 2012 — F. Czyżewski, S. Niebrzegowska-Bartmińska. Piorun // J. Bartmiński (red.). Słownik stereotypów i symboli ludowych. T. 1. Kosmos. Cz. 3. Lublin: Wydawnictwo UMCS, 2012. S. 411–443.
- Thompson 1955–1958 — S. Thompson. Motif-Index of Folk-Literature: A Classification of Narrative Elements in Folktales, Ballads, Myths, Fables, Medieval Romances, Exempla, Fabliaux, Jest-Books, and Local Legends. Vol. 1–6. Rev. and enl. ed. Bloomington — Indianapolis: Indiana University Press, 1955–1958.

Источники

- ББВК 2009 — Т. Ф. Пухова (сост.). Былички и бывальщины Воронежского края [Афанасьевский сборник: Материалы и исследования 6]. Воронеж: ВГУ, 2009.
- Боганева, Салавей 2011 — А. Боганева, Л. Салавей. Папараць-кветка // І. Клімковіч, В. Аўтушка (склад.), Т. Валодзіна, С. Санько (наук. рэд.). Міфалогія беларусаў. Энциклапедычны слоўнік. Мінск: Беларусь, 2011. С. 349.
- Выслоўі 1979 — А. С. Фядосік (рэд. тома). Выслоўі [Беларуская народная творчасць]. Мінск: Б.и., 1979.

- Галайчук 2008 — В. Галайчук. З народної демонології Старосамбірщини // Міфологія і фолклор 1, 2008. С. 108–120.
- Гнатюк 1912 — В. Гнатюк. Знадоби до української демонології. Т. 2. Вип. 2 [Етнографічний збірник 34]. Львів: З друкарні Наукового Товариства імені Шевченка, 1912.
- ЗК 1990 — В. К. Бандарчук (рэд.). Земляробчы каляндар: абрады і звычаі [Беларуская народная творчасць]. Мінск: Навука і тэхніка, 1990.
- Зубрицкий 1909 — М. Зубрицкий. Селянські будинки в Мшанци Старосамбірського повіту // Хв. Вовк (рэд.). Матеріяли до українсько-руської етнології. Т. 11. Ч. 1. Львів: Наукове Товариство ім. Т. Г. Шевченка, 1909. С. 1–22.
- Киркор 1858 — А. Киркор. Этнографический взгляд на Виленскую губернию // Этнографический сборник, издаваемый Императорским географическим обществом 3, 1858. С. 115–276.
- Кравченко 1920 — В. Кравченко. Звичай в селі Забрідді Житомирського повіту на Волині. Житомир: Робітник, 1920.
- МРВС 1987 — В. П. Зиновьев (сост.). Мифологические рассказы русского населения Восточной Сибири. Новосибирск: Наука, 1987.
- МРНП 2007 — К. Е. Корепова, Н. Б. Храмова, Ю. М. Шеваренкова (сост.). Мифологические рассказы и поверья Нижегородского Поволжья. СПб.: Тропа Троянова, 2007.
- МУРЕ 1912 — Хв. Вовк (рэд.). Матеріяли до українсько-руської етнології. Т. 15. Львів: Наукове Товариство ім. Т. Г. Шевченка, 1912.
- НДП 2012 — Л. Н. Виноградова, Е. Е. Левкиевская (сост.). Народная демонология Полесья. Публикации текстов в записях 80–90-х годов XX века. Т. 2. Демонологизация умерших людей. М.: Рукописные памятники Древней Руси, 2012.
- Онищук 1909 — А. Онищук. Матеріяли до гуцульської демонології // Хв. Вовк (рэд.). Матеріяли до українсько-руської етнології. Т. 11. Ч. 2. Львів: Наукове Товариство ім. Т. Г. Шевченка, 1909. С. 1–139.
- ПА — Полесский архив Отдела этнолингвистики и фольклора Института славяноведения РАН, Москва.
- Раденковић 2001 — Љ. Раденковић. Некрштенац // С. М. Толстој, Љ. Раденковић (ред). Словенска митологија. Енциклопедијски речник. Београд: Zepet book world, 2001. С. 376–378.
- РП 2001 — О. Г. Баранова, Т. А. Зими́на, Е. Л. Мадлевская, А. Б. Островский, Н. Н. Соснина, В. Г. Холодная. Русский праздник: Праздники и обряды народного земледельческого календаря. Иллюстрированная энциклопедия / С предисл. и под науч. ред. И. И. Шангиной. СПб.: Искусство-СПб, 2001.

- СМЭС 2003 — О. А. Пашина (отв. ред.). Смоленский музыкально-этнографический сборник. Т. 1. Календарные обряды и песни. М.: Индрик, 2003.
- ТМКБ 2004 — Т. Б. Варфаламеева (агул. рэд.). Традыцыйная мастацкая культура беларусаў. Т. 2. Віцебскае Падзвінне. Мінск: Беларуская навука, 2004.
- ТМКБ 2009 — Т. Б. Варфаламеева (агул. рэд.). Традыцыйная мастацкая культура беларусаў. Т. 4. Кн. 2. Брэсцкае Палессе. Мінск: Выш. шк., 2009.
- Фасмер 2009 — М. Фасмер. Этимологический словарь русского языка. В 4-х т. Т. 3. 4-е изд. М.: АСТ, 2009.
- Хобзей 2002 — Н. Хобзей. Гуцульска міфологія: Етнолінгвістичний словник. Львів: Б.и., 2002.
- Чубинский 1872 — Труды этнографическо-статистической экспедиции в Западно-Русский край, снаряженной Императорским Русским географическим обществом: Юго-Западный отдел. Материалы и исследования, собранные П. П. Чубинским. Т. 1. СПб.: Типография В. Безобразова и Комп., 1872.
- Шейн 1874 — П. В. Шейн. Белорусские песни с относящимися к ним обрядами, обычаями и суевериями. СПб.: Тип. Майкова, 1874.
- Шейн 1902 — П. В. Шейн. Материалы для изучения быта и языка русского населения Северо-Западного края. Т. 3: Описание жилища, одежды, пищи, занятий; препровождение времени, игры, верования, обычное право; чародейство, колдовство, знахарство, лечение болезней, средства от напастей, поверья, суеверья, приметы. СПб.: Типография Императорской Академии наук, 1902.
- Шухевич 1904 — В. Шухевич. Гуцульщина: фізіографічний, етнологічний і статистичний огляд. Т. 4 // Хв. Вовк (рэд.). Матеріяли до українсько-руської етнології. Т. 7. Львів: Наукове Товариство ім. Т. Г. Шевченка, 1904.
- Шухевич 1908 — В. Шухевич. Гуцульщина: фізіографічний, етнологічний і статистичний огляд. Т. 5. Львів: З Загальної друкарні, 1908.
- Federowski 1897 — M. Federowski. Lud Białoruski na Rusi Litewskiej. Materiały do etnografii słowiańskiej zgromadzone w latach 1877–1905. T. 1. Wiara, wierzenia i przesady ludu z okolic Wołkowyska, Słonima, Lidy i Sokółki. Kraków: Akademia Umiejętności, 1897.
- Moszyński 1967 — K. Moszyński. Kultura ludowa Słowian. T. 2. Kultura duchowa. Cz. 1. Warszawa: Książka i Wiedza, 1967.
- Niebrzegowska 2000 — S. Niebrzegowska. Przestrach od przestrachu. Rośliny w ludowych przekazach ustnych. Lublin: Wydawnictwo UMCS, 2000.

- Pietkiewicz 1938 — Cz. Pietkiewicz. Kultura duchowa Polesia Rzeczyckiego. Materiały etnograficzne. Warszawa: Towarzystwo naukowe warszawskie, 1938.
- Siemieński 1975 — L. Siemieński (zebr). Podania i legendy polskie, ruskie i litewskie. Warszawa: Państwowy Instytut Wydawniczy, 1975.
- Wójcicki 1972 — K. Wł. Wójcicki (zebr). Klechdy, starożytne podania i powieści ludu Polskiego i Rusi. Warszawa: Państwowy Instytut Wydawniczy, 1972.

З. Каранович, Я. Дразич

Университет з. Нови Сад, Нови Сад

МИР ФЛОРЫ В СЛОВАРЕ «СРПСКИ РЈЕЧНИК» ВУКА СТЕФАНОВИЧА КАРАДЖИЧА¹

Вук Стефанович Караджич в своем словаре «Српски рјечник» [Караџић 1818, 1852]² представил лексический запас современного ему сербского языка (в различных диалектах). Об этом он упоминает в Предисловии: «слова, собранные здесь ⟨...⟩ известны в народе, и ⟨...⟩ произносятся так, как здесь написано» [Караџић 1818: VII]³. Его намерение иллюстрируют и следующие слова: «Даже если эта книга не включает все слова, для этого сделано прочное основание (насколько это возможно в живом языке)» [Там же: VIII].

Поскольку речь идет о словаре народного языка в общем смысле, а не о словаре фитонимов, данная лексикографическая работа не упоминается в литературе, относящейся к истории славянской этноботаники, даже как источник⁴, хотя представляет собой старейшую книгу на сербском языке, содержащую народные названия растений⁵.

¹ Статья написана в рамках научно-исследовательских проектов «Аспекты идентичности и их формирование в сербской литературе» (№ 178005) и «Стандартный сербский язык: синтаксические, семантические и прагматические исследования» (№ 178004) — Философский факультет, Нови Сад, финансируемых Министерством образования, науки и технологического развития Республики Сербия.

² Первое издание «Рјечника» (1818) содержит 26 270 словарных статей, второе (1852) — 47 000.

³ «Рјечник» В. Караджича включает слова штокавского наречия.

⁴ В. Колосова упоминает Б. Шулека, Д. Симоновича, П. Софрича, В. Чайкановича и Т. Джорджевича [Колосова 2010: 8–9, 16].

⁵ Поэтический корпус В. Караджича был использован Б. Шулеком [Šulek 1879]. Позже был использован и материал из «Словаря»: в книгах [Рјечник 1880–1976] и [Речник 1959–2010].

Материал в словаре организован в алфавитном порядке, а для оформления словарной статьи Караджич руководствуется общим принципом лемматизации (основной формой и указанием грамматического рода), ссылками на немецкие и латинские эквиваленты и непоследовательно выдержанными принципами семантизации⁶. В некоторых словарных статьях приводятся фразеологизмы, фольклорные тексты и этнографические примечания — шуточные рассказы, описания обрядов, поверья, магические и медицинские практики, а также информация о мире флоры и отношении людей того времени к растениям, что является весьма важным для нашей темы.

Определение полного списка лексем «Рјечника», относящихся к растениям, — очень трудоемкая задача, поскольку существует множество синонимов, языковых дублетов, которые приводятся при диалектизмах⁷, гипонимов, толкуемых через гиперонимы (например, *рујница*, ф. т. е. *гљива* ‘гриб, нем. Съедобный желтый трубчатый гриб, лат. род желтого гриба’ [Караџић 1818: 734]), а также случаев универбизации (*зелењак*, т. *зелени кукуруз* ‘зеленая кукуруза’ [Там же: 229]). Ситуация с идентификацией усложняется, если рассматривать и метонимический сдвиг: растение ↔ плод растения → то, что из него готовится⁸. Но приблизительно 400 слов, относящихся к растениям, указывают на их важность для физической и духовной жизни и являются свидетельством о времени и об окружающей среде,

⁶ Доминирующим принципом является ссылка на синоним с указанием данных о регионе употребления, например, *пасуљ* ‘фасоль’ — *гра* ‘то же’ (в Среме, Банате и Бачке) [Караџић 1818: 105–106, 545], реже применяется дескриптивный принцип семантизации (например, *палацка* ‘1. то, что вырастает на рогозе как початочек (кукурузы)’ [Там же: 540]).

⁷ Например, *жара: коприва* ‘крапива’; *жутилова трава* ‘красильный дрок’ — *зановијет* ‘бобовник’ и под. [Караџић 1818: 166, 178, 205, 327].

⁸ Слова, называющие овощи или фрукты, могут формировать метонимию. Возможно и следующее определение: ‘то, что можно получить от данного плода’ (например, *капуста* ‘растение’ и ‘блюдо’). Первое соотношение (растение — плод) в сербском языке различается в редких случаях: «*дуд* — *дудиња* и *глог* — *глогиња*» [‘шелковица’ — ‘плод шелковицы’ и ‘боярышник’ — ‘плод боярышника’] [Гортан-Премк 2004: 71].

особенно если иметь в виду тот факт, что Вукова «лексическая сокровищница (...) обладает выразительными образами поистине народной речи» [Ивић 1966: 151].

Если рассматривать отдельно лексический пласт, относящийся к растительному миру, «Рјечник» представляет собой и малый ботанический лексикон, включающий номинацию деревьев, злаков, трав, цветов, грибов и т. д. Особую этнографическую ценность ему придают приведенные традиционные представления, поверья и фольклорные тексты, о чем автор упоминает в предисловии: «нужно истолковать и описать как можно полнее все слова, которыми народ думает и которыми говорит» [Караџић 1818: VIII], прибавляя, что ему хотелось бы описать «разные народные обычаи, а также вместе со словами привести и рассказы» [Там же]. Поскольку подобные описания обычаев и культуры, связанные с лексикой и миром растений, впервые появляются в книге лексикографического характера, причем уже в начале XIX в., они тем более ценны. Наряду с ботаническими пояснениями, лексика с данной семантикой иногда появляется в словаре и как иллюстрация к значениям слов других лексико-семантических групп (например, *игриште* ‘место для танца’, п.: «Ја усади *вишњу* на игришту, / Дол по игришту, по девојачком» («Я посадил *вишню* в месте для танцев, / Внизу, на месте хоро-водов, на девичьем» [Там же: 239]) в стихах, объяснениях и комментариях, которые также будут представлены в дальнейшем, поскольку они важны для понимания символики растений в сербской культуре.

Стихи в «Рјечнике» напечатаны при словах *арашлама* ‘ранние черешни, или что-либо несуществующее’, *боравити* ‘пребывать’, *босиле* ‘базилик’, *велен* (значение неясно), *вишњичица* ‘вишенка’, *загледати* ‘рассматривать’, *зелена када* ‘нарцисс’, *зеленика јабука* ‘зеленое яблоко’, *Ивањдан* ‘Иванов день’, *игриште* ‘место для танца’, *јаблански* ‘относящийся к тополи’, *јаворје* ‘клен’, *јадиковина* ‘ива’, *јелика* ‘ель’, *ковиле* ‘ковыль’, *конопљика* ‘конопля’, *коренак* ‘корень’, *коштуљ* ‘орех’, *леља* (значение неясно), *недраги* ‘немилый’, *околочеп* ‘приворотник’, *папар* ‘черный перец’ и *трњиница* ‘терновник»; они составляют больше половины от общего числа лексики, относящейся к растениям, которую истолковал и прокомментировал Караџич.

Это неудивительно, поскольку словарю хронологически предшествовали два сборника народной поэзии — первые из опубликованных Караджичем. Первый сборник (1814) он составил по памяти⁹, а второй является результатом его тщательной работы¹⁰. О том, что Караджич для своего «Рјечника» использовал тексты, которые были для него самыми доступными, свидетельствуют и песни, находящиеся в пояснениях к словам. В работе приведены песни, являющиеся источником этнографическо-фольклористического корпуса, которые трактуются сквозь призму отношений традиционного человека и мира растений, т. е. человек идентифицируется через сопоставление с растением, через поверья и обычаи, магическую, обрядовую и целительную силу растений.

При слове *босиље*, *босиљак* ‘базилик’ в словаре находим строфу: «То је смиље и босиље» (бессмертник и базилик) — цветы, которые часто встречаются в сербской лирической поэзии, а в первом сборнике Караджича (1814) они упоминаются дважды. В первом случае душа девушки пахнет бессмертником и базиликом (№ 67), во втором — девушки сажают бессмертник и базилик, а парень их срывает (№ 51). Упомянутая формула¹¹ создана на основе поверья о базилике, который, среди прочего, символизирует девственность, а в связи со срыванием и запахом обозначает брачную любовь и чувственность [Чајкановић 1994, 4: 40–42]. Бессмертник также относится к девушке и символизирует прежде всего девственность [Софрић 1912: 202–204; Чајкановић 1994, 4: 188–189], но в зависимости от контекста семантика может варьироваться. Излюбленным средством метафоризации человека является сопоставление его с цветами и миром растений как важными культурными символами¹² в народной лирике¹³, что

⁹ В предисловии к этому сборнику Караджич упоминает, что он сам запомнил песни (см. [Караџић 1815/1965: 43]).

¹⁰ О песнях из сборника 1815 г. он говорит, что их «преписываю изъ уста Срба и Србкиня» [Караџић 1815/1965: 140].

¹¹ О связи бессмертника и базилика см. также [Стефановић 2014: 64–65].

¹² О русских диалектных словах, в которых человек ассоциируется с миром растений, см. [Колосько 2010: 69].

¹³ Вот как метафоризируется девушка, готовая к браку, см. сборник Караджича 1814 г.: «Ой, девушка, нежная роза» (№ 1); розовая

является отражением поверья о связи молодежи с вегетацией, т. е. с культом плодородия¹⁴, на что и указывают примеры.

Рядом со словом *велен* находится стих: «Ој, девојко селен велен» [Карацић 1818: 64]. В обрядовых действиях и в любовной магии девушка сопоставляется с любистком (серб. *селен*)¹⁵, что подтверждает и описание Юрьева дня, где упоминается любисток.

Девушка в песне из словаря Караджича сопоставляется с терновой ягодой, которая обозначается уменьшительной формой — серб. *трњиница*: «Ој девојко, морска трњинице» («Ой, девушка, морской терновник») [Там же: 829], что также является частью песни, опубликованной ранее [Карацић 1814, № 21]¹⁶. Параллелизм человека и мира природы является продуктивным приемом в сербских народных песнях и во фразеологизмах, как и на более широкой славянской территории.

В одном примере в «Рјечнике» есть комментарий и объяснение возможного значения и употребления слова *конопля* в его диминутивной форме — серб. *конопљика*: «Танка као конопљика» («тонкая, как конопля») [Карацић 1818: 325]. Данное сопоставление актуально и в народных говорах, и оно основано не только на внешнем облике растения, но и на том, что конопля в традиционной культуре связана с женщиной, поскольку она занималась работами, связанными с этим растением [Усачева 1999: 583–588].

Стихотворение «Плави зумбул и зелена када» является частью аллегорической структуры с мотивом *разлука пары*. В народной песне из сборника «Пјеснарица» 1815 г. (№ 5) флористическая метафора относится к парню и девушке: девушка — нарцисс, а парень — гиацинт, что является частью

роза (№ 62, 93); синий ирис (№ 13); маленькая фиалка (№ 23); бессмертник — девушка (№ 31, 66); а потом и жених (1815): веточка базилика (№ 65). Данное наблюдение подтверждают исследования следующих авторов: [Карановић 2009; Вујновић 2013: 42–44; Самарџија 2014].

¹⁴ Об этом см. [Карановић 1988: 163–173].

¹⁵ Согласно более поздним данным, любисток использовался в любовной магии и в культе плодородия [Софрић 1912: 199; Чајкановић 1994, 4: 183]. Свидетельство о пускании слез в Троицу на любисток для вызывания дождя см. в [Толстой 2003: 514–515].

¹⁶ В контексте это звучит так: «Ой, девушка, морской терновник, мое сердце вянет по тебе».

традиционного восприятия мира (растение — человек), хотя песня в целом, как и упомянутый в ней мир флоры, скорее принадлежат городскому культурному контексту.

Аналогичная символика растений присутствует и в аллегорических стихах, иллюстрирующих в «Рјечнике» слова *јелика*, *јела* 'ель': «Расла танка јелика, / На два брда велика. / То не била јелика, / Већ девојка велика»¹⁷ («Росла тонкая ель, / На двух больших холмах. / Это была не ель, / А высокая девушка») [Караџић 1818: 284]. Ели¹⁸ в традиционной культуре также приписываются, возможно, из-за ее внешних признаков (высота/размер, прямота и спокойствие¹⁹) атрибуты женского начала²⁰. При этом ель указывает на девушку, которая «не изжила полный век» [Швед 2010: 363]²¹, т. е. которая находится в хронотопе инициации²² и остается там «в заточении», как, например, в некоторых сербских свадебных балладах²³.

Пространство, маркированное растительностью, является *locus communis* сербской народной лирики, о чем свидетельствуют стихи из первых сборников В. Караджича; в его словаре этот факт отражен в связи с елью и со словом *боравити* 'пробывать', объяснение которого сопровождается следующий стих: «И под јелом санак боравио» («Он спал под елью») [Караџић 1818: 42]. Нахождение под елью в сербской народной поэзии является формульным и чаще всего связано с инициацией, на

¹⁷ Песня с таким зачином записана в 1823 г., а опубликована в 1824 г. (№ 325). Информацию о времени записи см. в издании [Караџић 1975: 691].

¹⁸ О ели как локусе см. [Швед 2010: 362–370; Самарџија 2014: 5–18].

¹⁹ В польской традиции Богородица велела ели всегда стоять тихо [Швед 2010: 364].

²⁰ Связь ели и девушки присутствует в старейших стихах на сербском языке 1462 г. [Пантић 1971]; о ели как о женском начале см. [Агапкина 1999а: 184].

²¹ Ель также символизирует локус обитания вилы [Виноградова, Толстая 1994; Чајкановић 1994, 5: 172; Карановић 1998б].

²² О ели, ели-девушке и пространстве инициации см. [Швед 2010: 367; Самарџија 2014: 10–13]. Девушку, умирающую на горе, хоронят под елью [Карановић 1998а: № 28, 32, 51].

²³ О связи ели со смертью и инициацией см. [Агапкина 1999а: 185].

которую указывает сон²⁴. В сборниках 1814 и 1815 гг. Встречаются и другие растения, под которыми находятся и спят герои (серб. *бораве сан*), такие как сосна, тополь, клен, роза²⁵, бессмертник, арбузы и гвоздика²⁶.

Еще один пример инициационного сна Караджич упоминает при слове *коренак*: «Заспала девојка дренку на коренку» («Девушка уснула на корне кизила») [Караџић 1818: 328], что также является строфой песни из первого сборника Караджича [Караџић 1815: № 95], а далее отсылает к источникам его объяснений в словаре²⁷. Кизил (серб. *дрен*) как локус девичьего сна в традиционной сербской культуре является символом здоровья, силы и молодости («здоровый, как кизил»), сильным апотропеем, а наряду со свойствами медиатора между природой и культурой [Чажкановић 1994, 4: 78–81; Агапкина 1999б: 492–494] связан и с пространством инициации.

В аналогичной функции — в качестве места любовных свиданий и локуса инициационного сна и пробуждения — использованы стихи рядом со словом *ковилъе* ‘ковыль’: «Лепа Пава у ковилъу спава, / Њој се Раде кроз ковилъе краде» («Красавица Пава спит в ковыле, / Раде крадется к ней через ковыль») [Караџић 1818: 317], что подтверждается в следующем стихе: «Лепа Паво, оћеш поћи за ме?» («Красавица Пава, хочешь пойти за меня?»). Полный текст песни Караджич впервые опубликовал в сборнике «Народне српске пјесме» в 1824 г. (№ 145), а потом и в классическом издании 1841 г. (№ 355).

В словаре рядом со словом *јаворје* ‘белый клен’ приведены стихи: «Седлом бије о јаворје» («седлом стучит по кленовым деревьям») [Караџић 1818: 273], к которым во втором издании (1852 г.) добавлено: «А копитом у мраморје» («А копытом — по мрамору») [Караџић 1852/1977: 317]. Создается образ всадника

²⁴ О запрете/необходимости спать во время инициации: [Прор 1990: 147; Карановић 2008, 2009].

²⁵ О сне под розой см. [Карановић 2008].

²⁶ В сборнике 1814 г.: бессмертник (№ 31); арбузы и гвоздики (№ 40); роза (№ 49); ель (№ 11; 1815: № 17); клен (№ 89); терновник (№ 28), в сборнике 1815 г.: тополь (№ 3); сосна (№ 38).

²⁷ Локус *дрену на корену* («на корне кизила») имеется и в песне, связанной с обрядным шествием «Краљице» [Милићевић 1894: 126].

на кленовой горе (в лесу с кленовыми деревьями), которая, как и сам клен, является *locus communis* народной песни; он встречается уже в сборнике 1814 г. (№ 89)²⁸. В корпусе Караджича похожих стихов не находим, и поэтому они еще более ценны, поскольку указывают на разнообразные возможности варьирования стихов-формул, что мы покажем на следующем примере.

С вишней в словаре также связаны стихи, но они же даются и при лексемах, не относящихся к лексико-семантической группе фитонимов. Так, при слове *игриште* читаем: «Ја усади вишњу на игришту, / Дол по игришту, по девојачком» («Я посадил вишню в месте для танцев, / Внизу, на месте хороводов, на девичьем») [Караџић 1818: 239]. Та же вступительная формула дается рядом со словом *загледа ти*: «Ја усади вишњу на игришту», а второй стих варьируется: «И загледа у селу ђевојку» («И влюбился в девушку в деревне»). В обоих примерах создается параллелизм между вишней / молодым деревцем и юной девушкой [Софрић 1912: 69–70; Чајкановић 1994, 4: 58; Усачева 1995: 382–383], от которой, как и от вишни, ожидали плода, с той разницей, что во втором примере в плане содержания описываются чувства (*загледа ти* букв. «рассматривать», по смыслу ‘влюбиться’). При диминутивной форме *вишњичица* находятся стихотворные строки, в которых упоминается вишневое дерево в своей последней вегетативной стадии — созревания плода: «Вишњичица род родила» («Вишневое деревце принесло плоды») [Караџић 1818: 72] и которые в той же форме опубликованы в сборнике 1814 г. (№№ 37 и 97), откуда Караджич их, вероятно, и «позаимствовал». Таким образом, в трех приведенных примерах с помощью метафоры плодового дерева дается указание на разнообразные эмоциональные состояния, а также и на разные этапы женского жизненного пути [Јокић, Вујновић 2014].

Схожие представления у сербов и славян в целом связаны и с другими деревьями, особенно с яблоней (и ее плодами), которая в форме *зеленика јабука* упоминается в словаре с поясняющими словами: «О, јабуко, зеленико, / Што с’ толики род родила» («Ой, яблоня, зеленая, / Почему ты столько принесла плодов») [Караџић

²⁸ Строки указанного стиха: *У ливади под јавором вода извире* («На лугу под кленом — источник воды»).

1818: 229]. Ее символика поясняется в двух записанных позже песнях, начинающихся идентичной формулой: «Ој, јабуко, зеленико, / Млого ли си род родила» («Ой, яблоня, зеленая, / Много ты принесла плодов»). Обе песни связаны с обрядом *кральице*²⁹, а пели их женщине, у которой было много детей [Там же: 88], что говорит об ассоциации этого плодового дерева с плодовой женщиной и связывает ее с тем же комплексом представлений и поверий. Яблоко в традиционной культуре символизирует любовь, брак, плодovitость [Чајкановић 1994, 4: 93; 95–97; Мороз 1996: 37–45].

Таким же образом посредством атрибута *јаблански* Караджич указывает на поверье о чудодейственной силе яблока в стихах: «Ја ћу теби понуде донети / С јаблан дрва јаблански јабука» («Я принесу тебе свадебные подарки / С тополя тополиных яблок») [Караџић 1818: 272–273]. Данные стихи представляют собой частый поэтический мотив — герой/шаферы приносят больной девушке дары (Караджич впервые опубликовал текст в 1815 г. (№ 26)). Подарок *јабланске јабуке* является частой формулой невозможных даров и указывает на магическую силу плода яблони как подарка.

В рамках того же фольклорного мотива — приношение необыкновенных даров больной девушке — находится и следующий стих: «Арашлеме у меду куване» («Черешни, сваренные в меду») [Јокић, Вујновић 2014], не записанный дословно ни в одном сборнике, но аналогичное содержание находим в соответствующем стихе-формуле: «Жуте дуње у меду куване» («Желтая айва, варенная в меду»), из песни, опубликованной Караджичем в 1815 г. (№ 7). Это, в свою очередь, указывает на продуктивную связь ранних сборников Караджича с первым изданием его «Рјечника», а также и на его цель представить в своей книге народные поверья, связанные с миром растений, как пищу-дар, изображенную в поэзии, которая к тому времени была ему известна.

Магическое использование растений в сербской культуре описано в некоторых стихах, связанных с лексемами *недраги* ‘нелюбимый’, *околочеп* ‘приворотник’, *бенђелук* ‘трава, имеющая наркотическое действие’, *маца* ‘трава, которой протирается улей

²⁹ Троицкая девичья церемониальная процессия, связанная с культом плодородия и инициацией.

для привлечения пчелиного роя’, *љесков* ‘относящийся к лещине’, *заварчити* ‘заговаривать’.

Для объяснения слова *недраги* Караджич использовал следующие стихи: «Не дај мене, мајко, за недрага, / Волим с драгим по гори одити / Глог зобати, с листа воду пити, / Студен камен под главу метати; / Нег’ с недрагим по двору шетати» («Ой, матушка, не отдавай меня за немилого, / Я лучше буду по лесу ходить с любимым, / Боярышник есть, пить воду с листа / Холодный камень под голову класть; / Чем с нелюбимым по двору ходить») [Караџић 1818: 462]. Данные строки являются частью излюбленного мотива лирических песен: старый — нелюбимый, молодой — любимый (варианты 1814 г.: № 31, 87). В данных стихах, возможно, заложено представление о боярышнике (србх. *глог*) как о сильном апотропее и о плодородном дереве (например, существовало поверье, что бесплодным женщинам нужно есть зерна боярышника для зачатия [Чајкановић 1994, 4: 67–69]). Упоминание боярышника в сопоставлении в данной песне влияет на ресемантизацию основного значения, которое указывает на бедность, имплицитно магию плодородия в результате связи с любимым.

Магический потенциал подразумевается в поэтической иллюстрации к фитониму *околочеп* ‘приворотник’ в песне «Самдокаса и околочеп» [Караџић 1818: 504], который содержит перечисление различных цветов (опубликовано Караджичем в 1824 и 1841 гг.: № 645). Два растения из «Рјечника» (самдокас ‘вымышленное растение (для колдовства); трава, которая заставляет друга самого прибежать к подруге’ и околочеп ‘приворотник’) считались обладающими очень большой силой [Мићовић 1952: 177–203; Каранович 2013: 157–166], что иллюстрируется, в ряду прочих растений³⁰, в этом сборнике.

О магической силе растений говорится в комментарии при лексеме *бенћелук*, которую Караджич переводит как *herba soporifera*, или трава, которая усыпляет (белена³¹). В словаре (в обоих

³⁰ Там же упоминаются *милодух* ‘лекарственный душистый цветок’, *калопер* ‘пижма бальзамическая’, *љубичица* ‘фиалка’, *каранфил* ‘гвоздика’, *чубар* ‘чабер садовый’, *босиок* ‘базилик’, *невен* ‘ноготки’. Об этом см. [Каранович 2013].

³¹ На данную этимологию указывают Клайн и Шипка: тур. *beng* от перс. *beng*, *benc*, от ар. *bāng* ‘белена’ [Клајн, Шипка 2007: 199].

изданиях) рядом с толкованием написано следующее: «Трава, которую прибавляют в вино или ракию, чтобы человек напился пьяным и уснул мертвецким сном» [Карацић 1818: 27]. *Бенђелук* как средство для усыпления упоминается еще в начале XVIII в. в двух стихотворениях «Эрлангенской рукописи»³², что говорит не только о том, что в этих целях оно использовалось уже тогда, но и о том, что оно является частью поэтического языка сербской традиции.

Редким является пример магического собирания пчел, которое Караджич описал при слове *маца* (*матичњак* ‘бальзам’; ‘меллисса’³³): «Кад се рој вата, или саћерује у кошницу, онда се виче: Сјед мацо! Сједи мацо, сједо и ја» («Когда ловят рой или собирают пчел в улей, выкрикивают: Сядь, бальзам! Сядь, я сяду тоже») [Там же: 389]. Следует упомянуть, что этот способ применяется по сей день.

Поверья о лещине составляют небольшую антологию. Сначала при слове *мела* ‘омела белая’ указано: «Если на лещине окажется омела, под этим деревом находится змея с драгоценным камнем на голове, или еще какое-нибудь сокровище рядом с ней (так объясняют, почему омела редко встречается на лещине)» [Карацић 1852: 352]. Данное поверье в связи с омелой, а также поверье о том, что змея, живущая под лещиной, обладает таинственной силой, встречаются и в позднейших этнографических записях [Чайкановић 1994, 4: 91].

Магические и лечебные свойства лещины упоминаются в «Рјечнике» в комментариях при слове *љесков* ‘относящийся к лещине’, в которых написано следующее: «Мазь из лещины — чудодейственна» [Там же: 139], о чем свидетельствуют и позднейшие этнографические записи, на которые указывает Чайканович [Чайкановић 1994, 4: 139].

Намек на целебные свойства и магический потенциал растений можно найти и в толковании слова *заварчиту* ‘заговаривать’, например: «(травами и заговором) вылечить какую-нибудь

³² Стихотворения № 49 и № 136 [Геземан 1925].

³³ Называется также пчелиной травой. В словаре «Rječnik hrvatskoga ili srpskoga jezika» указано: «название растения происходит от слова *маток* и соответствует имени *Melissa officinalis* (гр. *μέλισσα* ‘пчела’)» [Rječnik 1880–1976, 6: 528]. Об употреблении Melissa в обрядах Юрьева дня см. [Трефилова 2010: 224].

болезнь, чтобы не развивалась» [Караџић 1818: 182]. Так, уже в наше время сделана запись об излечении крапивой³⁴, которая у южных славян играла важную роль в медицине [Трефилова 2010: 216–219]. Это подтверждает не только более ранние данные о лечении *заговором* при помощи растений, но и точность того, что записал Караджич. Подтверждение тому, что растения использовались для излечения, находим и при слове *лициура*, о котором написано: «какая-то трава, которую едят от боли в животе» [Караџић 1818: 369], что уже позже, опираясь на этнографический материал XX в., подтверждает В. Чайканович [Чайкановић 1994, 4: 141].

При слове *папар* (черный перец) приведены стихи: «А што су ми Карловкиње / беле румене? / Вино пију, папар зобљу, / е су румене» (стихи опубликовал Караджич в 1841 г. (№ 696)). Данные стихи написаны в карнавалльно-смеховом ключе и описывают инверсию поведения членов группы (девушек), которые употребляют еду с афродизиакальными свойствами (перец, вино), что подтверждает их готовность к активной любовной жизни (*белые, румяные*), и в то же время указывает на знания о вине и черном перце, издавна существующие в обществе.

Рядом со словом *јадиковина* ‘ива’ приведены стихи: «гусле³⁵ јаворове / И гудало од јадиковине» [Караџић 1818: 274–275], которые являются не только указанием на сорт дерева, из которого могли быть сделаны гусле, но и аллюзией на эпическую. А поскольку явор (белый клен) использовался и для изготовления гробов [Чайкановић 1994, 4: 101], этот факт связывает природу песен, исполняемых во славу погибших в бою, с традицией обрядового причитания [Чайкановић 1994, 2: 505–507]. Смычок мог быть сделан из ивы, по крайней мере, так говорится в песне. Таким образом, природа песен, исполнявшихся под гусле (из клена и ивы), связана с погребальными обрядами, на что Караджич косвенно указывает.

На отношение традиционного человека к миру растений и его символический потенциал указывается в прямых и косвенных

³⁴ Подробнее см. [Вишекруна 2007].

³⁵ Гусле — народный струнный смычковый инструмент южных славян (прим. сост.).

описаниях обрядовых практик, связанных с определенными ритуальными действиями.

При слове *леља* поясняется: «только в припеве песен, которые поют кралицы», и приводится строфа из песни: «Невен вене, ле, за горицом, ле, Леља, ле» («Ноготки вянут, ле, за лесочком, ле, Леля, ле») [Караджич 1818: 365]. Таким образом, внимание обращается на песни, исполнявшиеся во время обряда *кралице*. Особенно тесно связаны с растительным миром Юрьев день и Иванов день, в обрядности которых он занимал важное место. В описании обрядовой практики Юрьева дня в словаре написано следующее: «В Юрьев день до восхода солнца начинают впервые купаться. (...) женщины и девушки вечером приносят в дом воду, набранную из-под мельничного колеса (чтобы от них отстало всякое зло, как вода от мельничного колеса) и кладут в эту воду разные травы, особенно любисток, а утром купаются в этой воде в огороде, недалеко от места, где растет любисток и остальные цветы. До Юрьева дня не следует ни собирать любисток, ни нюхать его. В Юрьев день каждый берет себе по одному стебельку, нюхает, или затыкает его за пояс (или, как молодые девушки, вплетает его в ожерелье)» [Карацић 1818: 161–162].

Действия с любистком связаны с началом летнего полугодия (которое во времена Караджича начиналось с Юрьева дня); до его начала существовал запрет на любые начинания (сборание, украшение, нюханье растений). Позже, в конце XIX и в начале XX вв., этот факт нашел подтверждение в этнографической литературе [Чајкановић 1994, 4: 183]. Записи Караджича о действиях с любистком предоставляют старейшие сведения об обрядах Юрьева дня на территории южных славян, что делает их еще ценнее.

Второе, и, вероятно, наиболее раннее описание ритуальных действий у южных славян, совершаемых накануне Иванова дня и указывающих на важную роль растений, находим в «Рјечнике»: «Накануне Иванова дня в некоторых местах (...) поджигается кора дерева вокруг загона: пастухи нарезают коры (березовой или черешневой). (...) В некоторых местах (как, например, в Среме) девушки (накануне Иванова дня) собирают подмаренник, плетут венки и вешают их перед домом, на крышу или на забор. Собирая цветы, девушки поют разные песни, а особенно эту: Ивањско

цвеће Петровско, / Иван га бере, те бере: / Мајци га баца у крило, / А мајка с крила на земљу (Подмаренник петровский / Иван его собирает, и собирает: / Он бросает его своей матери на колени, / А мать с колена на землю)» [Караџић 1818: 237–238].

В первой части этого описания упоминается употребление березовой и черешневой коры для разжигания обрядовых костров, что Караджич объясняет в словаре, толкуя понятие *лила*: «*Лила* (березовая или черешневая) — это то, что срезается с березовой или черешневой коры подобно бумаге. Содержит смолу и может гореть, как лучина» [Там же: 369]. Позже, в другой части текста, упоминается ритуальное плетение венка из цветов, что находит подтверждение в позднейшей этнографической литературе конца XIX в., так же как и исполнение варианта песни, которую Вук упоминает в «Рјечнике» [Чајкановић 1994, 4: 90–91].

В комментарии к слову *Благовијест* находим еще одно раннее подтверждение большой магической силы *чеснока*, который когда-то в большом количестве использовали в колдовстве: «Если кому-либо удастся убить змею до Благовещения, посадить в ее голову головку чеснока, чтобы он пророс до этого праздника, а потом заткнуть его за шапку, то тогда бы этот человек мог распознать ведьм среди женщин: все они будут собираться вокруг него и пытаться отнять у него этот чеснок» [Караџић 1818: 35]. О защитной силе чеснока, особенно проросшего из убитой змеи, в праздник Благовещения дающей силу видения и узнавания ведьм и черта, свидетельствуют позднейшие записи конца XIX и начала XX вв. [Чајкановић 1994, 4: 25–26]³⁶, что вновь подтверждает точность сведений Караджича.

В словаре содержатся фразеологизмы, пословицы и сравнения, которыми иллюстрируются значения некоторых лексем. Посредством данных экспрессивных лексических сочетаний высказан накопленный опыт, связанный со словами, которые именуют растения, а также их дериватами: *бостаницја* ‘продавец арбузов’, *врбов* ‘относящийся к вербе’, *глогинье* ‘плод боярышника’, *коров* ‘бурьян’, *чичак* ‘репейник’. Данные сведения в словаре Караджича, хотя и скромные, указывают на стабильность этих словосоче-

³⁶ Существовало поверье, что его мощь сильнее всего проявляется в Юрьев день [Чајкановић 1994, 4: 25–26; Трефилова 2010: 219].

таний, отражающих образные представления сербского народа о некоторых свойствах, явлениях, которые именует растительная лексика.

Комментарии Караджича, относящиеся к фитонимам, в форме стихов или рассказов являются ценными по двум причинам. Во-первых, они представляют собой свидетельство об определенном времени и впервые зафиксированное отношение традиционной культуры к миру флоры, с которым она себя отождествляет или сравнивает. Во-вторых, они являются подтверждением важности мира растений в восприятии действительности человеком не только в XIX в., но и в рамках более широкого и глубокого культурного и мифологического наследия.

Лексический пласт словаря Караджича, относящийся к флоре, отражает состояние материальной и духовной культуры сербов начала XIX в., т. е. растений и пищи с одной стороны и их символического, мифологического и лекарственного значения — с другой. Впервые не только лексика сербского языка организуется более-менее последовательно в систематическом и методологическом порядке, но и значения иллюстрируются примерами из народной поэзии и прозы, народными поверьями и обычаями, деталями из жизни человека того времени. Именно такие примеры раскрывают символику некоторых растений, их значение в обрядовых и ритуальных действиях.

С одной стороны, внешние признаки некоторых растений, их свойства и употребление явились поводом для создания метафор (*синий гиацинт и нарцисс*) или сравнений (*тонкая, как конопля*). С другой стороны, приобретенные опытом знания общества о некоторых растениях запечатлены в народной поэзии или рассказах, в виде записей о вере в их апотропеическую силу (*чеснок*), афродизиакальную силу (*перец*), магические свойства в обрядовой практике (*любисток, подмаренник*), а также лекарственные свойства (*горечавка, орешник*). Сведения об употреблении, значении и функции растений в рамках обрядов календарного цикла дополняют наши знания о значении некоторых видов растений и древности связанных с ними традиционных представлений.

Именно по той причине, что «Рјечник» Караджича впервые систематически организует лексический состав народных названий растений, а значит, и культуры, обычаев и поверий, он явля-

ется важным памятником истории сербской этнографии и этноботаники. Собранный и структурированный материал словаря, таким образом, представляет собой базу для создания последующих этноботанических словарей, а также источник для изучения народного восприятия мира растений.

Перевод с сербского языка А. Прохоровой

Литература

- Агапкина 1999а — Т. А. Агапкина. Ель // Н. И. Толстой (ред.). Славянские древности. Этнолингвистический словарь. Т. 2. М.: Институт славяноведения РАН, 1999. С. 183–186.
- Агапкина 1999б — Т. А. Агапкина. Кизил // Н. И. Толстой (ред.). Славянские древности. Т. 2. М.: Институт славяноведения РАН, 1999. С. 492–494.
- Агапкина, Усачева 1995 — Т. А. Агапкина, В. В. Усачева. Боярышник // Н. И. Толстой (ред.). Славянские древности. Этнолингвистический словарь. Т. 1. М.: Институт славяноведения РАН, 1995. С. 242–244.
- Виноградова, Толстая 1994 — Л. Н. Виноградова, С. М. Толстая. К проблеме идентификации и сравнения персонажей славянской мифологии // Н. И. Толстой (отв. ред.). Славянский и балканский фольклор. Верования, текст, ритуал. М.: Наука, 1994. С. 16–41.
- Вишекруна 2007 — Д. Вишекруна. Народна медицина у Подвележју код Мостара // Гласник етнографског музеја 71, 2007. С. 119–143.
- Вујновић 2013 — Т. Вујновић. Функције и значења биља у сватовским песмама Вукове збирке // З. Карановић, Ј. Локић (ур.). Биље у традиционалној култури Срба. Приручник фолклорне ботанике. Нови Сад: Филозофски факултет, 2013. С. 41–54.
- Геземан 1925 — Г. Геземан. Ерлангенски рукопис. Београд: Српска краљевска академија, 1925.
- Гортан-Премк 2004 — Д. Гортан-Премк. Полисемија и организација лексичког система у српском језику. Београд: Завод за уџбенике и наставна средства, 2004.
- Ивић 1966 — П. Ивић. О Вуковом Рјечнику из 1818. године // П. Ивић (ур.). Сабрана дела Вука Караџића. Књ. 2: Српски рјечник 1818. Београд: Просвета, 1966. С. 19–247.
- Локић, Вујновић 2014 — Ј. Локић, Т. Вујновић. Од цвета до плода: женски иницијацијски пут у српској обредној лирици // Г. Раичевић (ур.). Аспекти идентитета и њихово обликовање у српској књижевности. Нови Сад: Филозофски факултет, 2014. С. 79–94.

- Карановић 1988 — З. Карановић. Женидбени обичаји и Вукова збирка сватовских песама // Ј. Деретић (ур.). Научни састанак слависта у Вукове дане. Београд: Међународни славистички центар, 1988. С. 163–173.
- Карановић 1998а — З. Карановић. Антологија српске лирско-епске усмене поезије. Нови Сад: Светови, 1998.
- Карановић 1998б — З. Карановић. Неки аспекти просторног ситуирања виле у усменој традицији Балканских Словена // Књижевна историја 30, 105, 1998. С. 207–219.
- Карановић 2008 — З. Карановић. Песма о овчару чије су срце изјеле вештице, текст и обредно-митски контекст // Зборник Матице српске за славистику 73, 2008. С. 153–165.
- Карановић 2009 — З. Карановић. Ружа у српској традиционалној култури и народној поезији // З. Карановић, И. Живанчевић-Секеруш (ур.). Синхронијско и дијахронијско изучавање врста у српској књижевности. Књ. 2. Нови Сад: Филозофски факултет, 2009. С. 19–48.
- Каранович 2013 — З. Каранович З. Милодуха да се милујемо — обряд, магия, песня // Традиционна культура 4, 2013. С. 157–166.
- Караџић 1814/1965 — В. С. Караџић. Мала прстонародња славено-сербска пјеснарица // В. Недић (прир.). Сабрана дела Вука Караџића. Т. 1. Београд: Просвета, 1965.
- Караџић 1815/1965 — В. С. Караџић. Народна србска пјеснарица // В. Недић (прир.). Сабрана дела Вука Караџића. Т. 1. Београд: Просвета, 1965.
- Караџић 1818/1966 — В. С. Караџић. Српски рјечник // В. Недић (прир.). Сабрана дела Вука Караџића. Књ. 2: Српски рјечник 1818. Београд: Просвета, 1966.
- Караџић 1824 — В. С. Караџић. Народне српске пјесме. Скупио и на свијет издао Вук Стеф. Караџић. Књ. 1. Лајпциг: G. Reimer, 1824.
- Караџић 1841/1975 — В. С. Караџић. Српске народне пјесме. Књ. 1. // В. Недић (прир.). Сабрана дела Вука Караџића. Књ. 4. Београд: Просвета, 1975.
- Караџић 1845/1988 — В. С. Караџић. Српске народне пјесме. Књ. 2 // Р. Пешић (прир.). Сабрана дела Вука Караџића. Књ. 5. Београд: Просвета, 1988.
- Караџић 1852/1977 — В. С. Караџић. Српски рјечник // С. Галогаж, В. Попа, Б. Радовић, М. Стамболић, Ј. Христић (ур.). Београд: Нолит, 1977.
- Клајн, Шипка 2007 — И. Клајн, М. Шипка. Велики речник страних речи и израза. Нови Сад: Прометеј, 2007.

- Колосова 2010 — В. Б. Колосова. Славянская этноботаника: очерк истории // *Acta linguistica Petropolitana. Труды Института лингвистических исследований РАН VI, 1, 2010. С. 7–30.*
- Колосько 2010 — Е. В. Колосько. Метафорический перенос «растение — человек» в русских народных говорах // *Acta linguistica Petropolitana. Труды Института лингвистических исследований РАН VI, 1, 2010. С. 69–77.*
- Милићевић 1894 — М. Ђ. Милићевић. Живот Срба селџака. Београд: Српска краљевска академија, 1894.
- Мићовић 1952 — Љ. Мићовић. Живот и обичаји Поповаца // *Живот и обичаји народни. Српски етнографски зборник 29, 1952. С. 177–203.*
- Мороз 1996 — А. Б. Мороз. Символика яблока и яблони в сербских календарных обрядовых песнях // *Кодови словенских култура 1, 1996. С. 37–45.*
- Пантић 1971 — М. Пантић. Мањи прилози за историју наше старије књижевности и културе. Народна песма и њени певачи у Дубровнику у XV и XVI веку // *Зборник Матице српске за књижевности језик 19, 1, 1971. С. 5–7.*
- Речник 1959–2010 — Речник српскохрватског књижевног и народног језика. I–XVIII. Београд: Институт за српски језик Српске академије наука и уметности, 1959–2010.
- Самарџија 2014 — С. Самарџија. Танковрха јела и зелен бор. Напомене уз зимзелено дрвеће у народној поезији // З. Карановић, Ј. Јокић (ур.). *Биље у традиционалној култури Срба. Књ. 2. Нови Сад: Филозофски факултет, 2014. С. 5–18.*
- Софрић 1912 — П. Софрић. Главније биље у народном веровању и предању код нас Срба (по Ангелу де Губернатису). Београд: «Св. Сава», 1912.
- Стефановић 2014 — М. Стефановић. Посвећујем ове струкове смилџа, ковила и чубра // З. Карановић, Ј. Јокић (ур.). *Биље у традиционалној култури Срба. Књ. 2. Нови Сад: Филозофски факултет, 2014. С. 63–70.*
- Трефилова 2010 — О. В. Трефилова. Растения в обрядах дня св. Георгия у болгар // *Acta linguistica Petropolitana. Труды Института лингвистических исследований РАН VI, 1, 2010. С. 214–235.*
- Толстой 2003 — Н. И. Толстой. Очерки славянского язычества. М.: Индрик, 2003.
- Усачева 1995 — В. В. Усачева. Вишня // Н. И. Толстой (ред.). *Славянские древности. Этнолингвистический словарь. Т. 1. М.: Международные отношения, 1995. С. 382–383.*

- Усачева 1999 — В. В. Усачева. Конопля // Н. И. Толстой (ред.). Славянские древности. Этнолингвистический словарь. Т. 2. М.: Международные отношения, 1999. С. 583–588.
- Чажкановић 1994, 2 — В. Чажкановић. Студије из српске религије и фолклора 1925–1942 / В. Ђурић (прир.). Књ. 2. Београд: Српска академија наука и уметности — Српска књижевна задруга, 1994.
- Чажкановић 1994, 4 — В. Чажкановић. Речник српских народних веровања о биљкама / В. Ђурић (прир.). Књ. 4. Београд: Српска академија наука и уметности — Српска књижевна задруга, 1994.
- Чажкановић 1994, 5 — В. Чажкановић. Стара српска религија и митологија / В. Ђурић (прир.). Књ. 5. Београд: Српска академија наука и уметности — Српска књижевна задруга, 1994.
- Швед 2010 — И. А. Швед. Образ ели в белорусской фолькорной картине мира (в общеславянском контексте) // Acta linguistica Petropolitana. Труды Института лингвистических исследований РАН VI, 1, 2010. С. 362–370.
- Проп 1990 — V. Ја. Проп. Historijski korjeni bajke. Sarajevo: Svjetlost, 1990.
- Рјечник 1880–1976 — Rječnik hrvatskoga ili srpskoga jezika. Zagreb: Jugoslavenska akademija znanosti i umjetnosti, 1880–1976. Т. 6. Ur. L. Hatman. Zagreb: Jugoslavenska akademija znanosti i umjetnosti, 1904–1910.
- Ѕulek 1879 — В. Ѕulek. Jugoslavenski imenik bilja. Zagreb: Jugoslavenska akademija znanosti i umjetnosti, 1879.

С. Петрович

Белградский университет, Белград

ФОРМУЛЫ НЕВОЗМОЖНОГО И РАСТИТЕЛЬНЫЙ КОД В СЕРБСКОМ И ЮЖНОСЛАВЯНСКОМ ФОЛЬКЛОРЕ

В фольклористике формулами невозможного называют выражения со значением ‘никогда’, того, что никогда не может произойти (например, *когда на вербе виноград вырастет, когда ворон побелеет*). Они встречаются в разных фольклорных жанрах, и в литературе их обычно называют *adynata* и *impossibilia* и считают общими местами, подвидом топоса «мира, вывернутого наизнанку» (*mundus inversus*), поскольку они обозначают невероятное или абсурдное действие или событие [Курцијус 1996: 159–166].

В стилистическом плане формулы невозможного определяли по-разному: как разновидность метонимии, развернутую метафору, гиперболу, оксюморон, парадокс. Также известны конкретные примеры поэтических образов, в которых разрушаются формулы невозможного (например, мать и сестра поливают сухое дерево, и юноша возвращается из боя).

С точки зрения логической структуры, в основе формулы невозможного лежит значение ‘никогда’, выраженное в форме условной бессмыслицы «когда — тогда», т. е. когда случится то, что считается невозможным, тогда произойдет и другое, желаемое, событие. Поскольку значение формулы невозможного сводится к противоречию, в основе которого лежит сведение к абсурду (*reductio ad absurdum*), то от сюжета, законов жанра, контекста и интерпретации противоречия в самом тексте зависит, будут ли формулы носить серьезный или шуточный характер. Условие, выражаемое в формулах невозможного, может появиться в клятвах или сложных заданиях, и такие формулы связаны с конкретным сюжетом. Формулы невозможного представляют собой гибкие структуры, следовательно, они могут потерять форму условия и стать краткими метафорами и символами, и в таких случаях они чаще всего совпадают с мотивом чудесных плодов.

Формулы невозможного очень разнообразны в структурно-семантическом смысле. Анализируя фразеологический материал сербского языка, Д. Мршевич-Радович различает календарную модель и алогическую, или парадоксальную, модель, состоящую из трех подвидов: катаклизмической модели, модели воскресения и модели плодоносного дерева, которая подразумевает оживление дерева, превращение бесплодного дерева в плодоносящее, сухого дерева в дерево, покрытое листвой путем соединения разных видов деревьев и фруктов [Мршевић-Радовић 2008: 60].

Данную классификацию можно применить и в случае формул невозможного в фольклорных жанрах, но модель дерева необходимо распространить и на другие подобные образцы соединения бесплодного и плодоносящего или невозможного совмещения в пространстве, например, цветение роз на мраморе, камне, брусчатке, соединение вершущек растущих в отдалении друг от друга деревьев.

В составе формул невозможного в славянском фольклоре очень широко распространен растительный код, но он не является единственным. Формулы невозможного часто появляются в рядах из двух и более стихов или мотивов, причем мотив плодоношения бесплодного дерева сочетается с другими мотивами с целью интенсификации значения 'никогда'. Традиционными являются нелогичные или противоречивые сочетания, включающие помимо цветов, фруктов и деревьев также животных, птиц, рыб, небесные тела, минералы, местности, изменение цвета. Формулы невозможного также варьируются с учетом временного кода, например, в тех случаях, когда под невозможным подразумевается ограниченный срок созревания плода, цветение в зимнее время.

В сербском и южнославянском фольклоре формулы невозможного, содержащие названия деревьев, цветов, фруктов, встречаются прежде всего в лирических и эпических песнях, а также в пословицах, заговорах, сказках и преданиях, причем иногда в сокращенной или измененной форме¹.

¹ Такие сочетания, как яблоки на тополе, яворе, черной ольхе, буке, липе, метафоры со значением чудесных фруктов, покрывание листвой сухой палки и т. д. упоминаются в настоящей работе только в тех случаях, когда они представляют собой формулы невозможного в узком понимании, в форме «когда — тогда» со значением 'никогда'.

В сюжетно-тематическом плане данные формулы связаны с такими типичными мотивами и ситуациями, как прощание перед уходом в бой или в армию, произнесение последних слов, невозможность любовных отношений, произнесение клятв или условий. Некоторые из перечисленных мотивов включены в такие более развернутые интернациональные темы, как раздор между братьями, бесплодная невеста, похищение и взятие в плен, оклеветанные юноша или девушка.

В настоящей работе мы попробуем систематизировать формулы невозможного, связанные с растительным кодом по мотивам и жанрам. Материалом исследования послужило большое количество сборников народных песен, сказок и пословиц, как охватывающих широкое южнославянское пространство, например, сборники Вука Караджича (Караџић), Матицы хорватской и других, так и сборников более узкого, местного характера. Были учтены фольклорные записи, опубликованные в периодике и региональных этнографических монографиях, на территории Сербии, Черногории, Македонии, Болгарии, Боснии и Герцеговины, Хорватии.

1. Формулы невозможного в лирических и эпических песнях и балладах

1.1. Невозможное возвращение (ответ «никогда» при прощании или уходе)

1.1.1. Гости²

1.1.1.1. Сестра продает брата, но вскоре раскаивается и приглашает его в гости. Брат отвечает, что придет, «Когда на вербе виноград вырастет, / а на сухом яворе яблоки» [Караџић 1987: № 1901]; или: «Когда на вербе виноград вырастет / когда головня росток пустит, / когда очаг станет луговиной» [Златановић 1994: № 253, 254].

1.1.1.2. Брат продает сестру, та его прокликает, а брат отвечает: «Перед домом твоим явор, сухое дерево, / Когда явор-дерево омолодится, / и к тому на нем яблоки вырастут/ тогда твой братец к тебе придет». Сестра поднимает здравицу за явор, чтобы

² Имеются в виду гости, которые навещают невесту сразу после свадьбы (србх. *похођани*).

он, «если он настоящий», омолодился, и чтобы на нем выросли яблоки, и это происходит. Брат отправляется к сестре, но по дороге узнает, что его города сгорели; конь сбрасывает его, и он умирает [Беговић 1885: № 27; НПСП 2007: 105].

1.1.1.3. Брат продает сестру, и она говорит: «Когда на яворе яблоки вырастут, / а в поле клевер-трава, / когда сухая липа листвою покроется, / тогда я снова к тебе приду!». Брат выполняет условие, и сестра возвращается [Николић 1888: № 24].

1.1.1.4. Муж говорит жене, что она не поедет к матери, «пока на вербе виноград не вырастет, / на сухом яворе яблоки». Условие выполняется, и жена едет к матери, а муж посылает ей весть о том, что ее дочери умерли, потом весть о смерти сыновей и, наконец, — о своей смерти. Жена возвращается домой и застаёт их живыми [Милеуснић 1998: № 152].

1.1.2. *Мертвые гости (происхождение кукушки)*. Брат выдает сестру замуж очень далеко, и она спрашивает, когда тот ее навестит; брат отвечает:

Когда побелеют крылья у ворона,
когда яблоки вырастут на яворе,
а на орешнике вырастет виноград,
только тогда я к тебе приду,
и тебя обратно домой приведу.

Чума убивает брата. Убедившись, что брат умер, сестра голосит на его могиле. Слезы сестры возвращают брата к жизни, а Бог превращает сестру в кукушку [Шаулић 1929: № 8].

1.1.3. *Невозможное возвращение из армии/боя*.

1.1.3.1. Сын, брат или муж получает повестку в армию. Сестра, мать или любимая спрашивает, когда он придет, а он отвечает:

Когда воссияют три солнца,
И на сухой вербе виноград вырастет,
И на раките желтая айва,
И на белом яворе орехи,
Тогда Груя из армии вернется [Николић 1910: 353].

Когда на вороне перья побелеют,
И расцветет на мраморе роза,
Тогда я к тебе из боя вернусь [МН V: № 201].

Когда три солнца над горой воссияют,
И на камне пробковое дерево прорастет,
А на сухой вербе виноград вырастет!
[Рајковић Кожељац 1978: № 85]

Когда созреют на яворе яблоки,
Когда побелеют на соколе перья [INP 1924: № 1].

Когда сухой явор зеленой листвой порастет,
А сухая липа красными яблоками [Mažuranić 1907: 120].

Когда желтые лужи молоком потекут,
А водяные колодцы вином польются [Kurelac 1871: № 430].

1.1.3.2. Сестра ищет братьев на поле битвы, находит своего мертвого брата и говорит матери:

Мать-старуха Митра-знаменосца,
Когда воссияет в полночь солнце,
Тогда Митар с братьями придет,
Когда сухое дерево листву обретет,
Тогда Мара к тебе вернется! [Вукановић 1972: № 55].

1.1.3.3. Девушка провожает милого на бой и спрашивает, когда он вернется, а он отвечает: «Когда сухой явор пустит листочки». Девушка поливает явор, и парень возвращается [Kuhač 1881: № 663, Plohl Herdovigov 1868: № 34].

1.1.4. *Предсмертные слова.* Старший брат убивает младшего из-за девушки. Сын-убийца говорит матери:

Тогда к вам, мама, сынок вернется,
Когда черная ворона белоперой станет,
А сухой явор зеленым расцветет [Kurelac 1871: № 452].

1.1.5. *Мать напрасно ожидает свою дочку, украденную вилами*³. Кукушка предупреждает мать, чтобы та не отпускала дочку рано по воду, потому что ее украдут вилы. Девушка уходит, и мать ее напрасно ждет, наконец, приходит к колодцу, но там не находит дочери:

Нашла она только ее ведро,
Ее ведро, ее кувшин,
Ее кувшин с коромыслом,
Ведро плесенью покрылось,
Из кувшина лоза выросла,
А на коромысле почки выросли,
Выросли почки да листья [Маринов 1891: 125–126].

1.1.6. *Недоступное лекарство (невозможные плоды)* — *больной умирает*. Единственный сын матери заболевает и просит у нее «обильные подношения»:

С тополя тополиные яблоки,
С ожерелья ожерельной водицы,
И молока трехлетней лани
С маленьким теленком.

В поисках лекарств для сына мать три дня бродит по лесу. Она встречает ласточку, и та ей говорит:

Иди домой, мать-старуха,
Явор-дерево уже сухое,
Под ожерельем высохла вода,
У лани теленок издох,
Нет молока, нет лекарства твоему сыну [Шкарић 1939: 144–145].

1.1.7. *Уход из разрушенного дома*. Марко убивает беременную жену, несправедливо оклеветанную свекровью. Поняв, что мать виновата, он уходит из дому:

С Богом оставайся, мой белый дворец!
Когда я услышу в тебе кукушку,
Тогда мать Марка дождется.

³ Мифологический персонаж южнославянского фольклора (прим. сост.).

И тополю своему он говорил:
Оставайся с Богом, зеленый тополь!
Когда на тебе яблоки вырастут,
Тогда мать Марка дождется.
И говорит черному ворону:
Оставайся с Богом, мой черный ворон!
Когда побелеют на тебе перья,
Тогда мать Марка дождется.

Мать причитает, поливает тополь водой, а ворона — молоком, но Марко не возвращается [МН II: № 30].

1.1.8. Уход от жены. Гайдуки продают друга в рабство мусульманской вдове. Получив одежду, клад и лошадь, проданный гайдук сбегает в лес:

Оставайтесь с Богом, сараевские турки!
А вдове привет передавайте!
Вернусь я к ней туда быстро,
Когда у нее на вербе вырастет мелкий виноград,
А на держидереве зеленые яблоки! [Милутиновић 1990: № 149].

1.2. Невозможность любви/брака

1.2.1. Препятствия в любви, одна из сторон не хочет любовных отношений

1.2.1.1. Молодой мусульманин-арнаут зовет Катю, чтобы поцеловать ее, но у нее есть злой брат, который хочет его избить. Ката говорит: «Когда на вербе вырастет виноград, а на раките желтая айва, тогда поцелуешь ты меня» [Јанковић 1949: № 90].

1.2.1.2. Парень напрасно тоскует по девушке: «Одно дерево у Дуная, / а второе у моря; / Когда они друг с другом соединятся, / Милая станет моей» [Kurelac 1871: № 557; вариант: № 61].

1.2.1.3. Девушка говорит больному парню: «Видишь ли, милый, сухое дерево: / когда оно покроется листвой, я буду по-настоящему твоей, / а когда расцветет, навсегда буду с тобой, / когда оно плоды даст — приходи и уводи меня!» [Стојић (сакупио) 2013: 117].

1.2.1.4. Парень просит девушку выйти за него, а она ему отказывает:

– Гей, Дане, красивая Дане,
возьми меня, красивая Дане.

– Возьму я тебя, Никола,
когда на вербе виноград вырастет,
мы вино из него сделаем,
и сделаем мы ром-ракию,
да свадьбу отгуляем [БНТ XIII: № 272].

1.2.2. Девушка зарекается выходить замуж

1.2.2.1. Девушка (старая дева / в возрасте 77 лет) не выйдет замуж, пока на черной/сухой вербе не вырастет нежный белый виноград, на яворе яблоки, а на брусчатке нежные розы [Живановић 1895: 28–29; Ровински 1994: 505; Даница 1990: № 121].

1.2.2.2. Девушка 77 лет семь раз ходила в паломничество, и Кааба проклинает ее: «Ой, девушка, чтоб ты замуж не вышла, / пока рыба в море петь не начнет, / а по дороге базилик прорастать, / А в лесу петтерия⁴ не расцветет!». Девушка отвечает проклятием:

Кааба-дом, чтоб ты разрушена была,
Сверху чтоб ты мхом поросла,
Чтоб со всех сторон ты плющом обросла,
А снизу чтоб мыши прогрызли тебя,
За то, что ты меня прокляла, счастья лишила! [Караџић 1898: № 502]

1.2.3. Проклятия

1.2.3.1. Проклятия парня и девушки

1.2.3.1.1. Парень (господин, король) хочет жениться на другой, а девушка (госпожа, королева) ему говорит, что это произойдет, когда два отдаленных дерева соединятся верхушками [Караџић 1975: № 364; Милићевић 1973: 147–148], когда соединятся верхушки дерева у моря и дерева у Дуная [Рајковић 1867: № 20; Беговић 1885: № 84] или когда соединятся два тополя [Дебельковић 1984: № 258]⁵.

⁴ Светолюбивый кустарник, растущий только на открытых местах (прим. сост.).

⁵ В некоторых вариантах формула реализуется: тополя соединяются, доказывая несправедливость проклятия. Парень и девушка любят друг друга тайно, мать девушки узнает об этом, проклинает обоих, и они умирают. Парня и девушку хоронят в разных концах села,

1.2.3.1.2. Парень и девушка проклинают друг друга. Девушка проклинает парня, чтобы тот не женился, «пока на яворе яблоки не вырастут, / а камни чабером прорастут». Парень вешает на явор яблоки и пересаживает чабер на камни, а потом проклинает любимую: «Да чтобы ты замуж не вышла, пока не услышишь, как рыба поет». Песня заканчивается аннулированием проклятия, произнесенного в адрес парня: «Вон, камни чабером поросли, / И на яворе яблоки выросли» [Давидовић 1884: № 22].

1.2.3.1.3. Парень проклинает высокомерную девушку, чтобы та не вышла замуж «пока на яворе яблоки не вырастут, / а на сухой вербе — виноград, / пока по дороге бессмертник не прорастет, / пока ты не услышишь, как рыба поет». Девушка выполняет все условия и выходит замуж, но потом раскаивается [Петрановић 1989: 208].

1.2.3.1.4. Парень украл у девушки венки и рубашку, и она проклинает его: «Чтобы Бог не дал тебе жениться, / Пока на яворе яблоки не появятся, / под явором невестка и девушка» [Plohl Herdovigov 1868: № 13].

1.2.3.2. Свидетель на свадьбе своей возлюбленной. Парня пригласили быть свидетелем на свадьбе девушки, которой он сделал предложение, и своего друга. Он произносит проклятия в адрес жениха, невесты и молодоженов, и они сбываются.

1.2.3.2.1. Свидетель проклинает жениха/невесту:

Чтобы у тебя детей было, сколько на вербе винограда,
Чтобы построил ты свой дом, как соловей вьет гнездо
[Ястребов 1889: 341; Теохаров 2000: № 257].

1.2.3.2.2. Свидетель проклинает молодоженов:

Чтоб обвенчались, да счастья не нашли,
Как на барабане пыли⁶, дом чтоб возвели,

и на их могилах вырастают тополя, которые тянутся друг к другу, соединяются верхушками и оставляют в тени все село. Это разгневало мать, и она вырубает тополя топором, но они снова растут, снова соединяются и снова оставляют все село в тени: «Они выросли высокими, разветвленными, / Две верхушки соединились в одну, / И оставили село в тени!» [Арнаутов 2005: № 139].

⁶ Девушка не сможет выйти замуж, так же как барабан не может покрыться пылью, поскольку по нему постоянно барабанят.

Как на вербе винограда, чтоб детей родили,
Чтобы как на ясене цветы у вас цвели,
А как виноград на вербе, почки чтоб росли [Миладинов
1983: 233].

1.2.3.3. Мать проклинает своего сына, чтобы тот не женился. Мать заколдовала сына, и ни одной из девяти невест не удалось прийти в его дом:

Когда соединятся воды двух кораблей,
Когда соединится земля из двух частей,
И соединяющая трава с разъединяющей,
Тогда сойдется и Павел с девушкой [Јоцић et al. 1979: № 152].

1.2.3.4. Мать проклинает свою дочку, чтобы у нее не было детей. Мать проклинает дочку, чтобы та не вышла замуж и не родила детей:

Чтоб дом у тебя стоял, Янка, как на барабане пыль,
Детей чтобы родила, когда верба расцветет,
Семью чтобы завела, сладкой жизнью зажила,
Когда рыба запоет, когда Дунай заговорит [Dozon 1875: № 57].

1.2.3.5. Вила проклинает девушку, чтобы та не вышла замуж. Девушка выигрывает пари у вилы (приходит к воде раньше нее), и вила проклинает ее, чтобы та не вышла замуж:

Пока не увидишь на небе три солнца,
Пока не услышишь, как рыба поет,
Пока на яворе не появятся яблоки,
И белый виноград на желтой вербе.

Девушка выполняет все задания и выходит замуж; рыба поет: «Выходи замуж, девушка!» [Читлучанин 1901: 364; Беговић 1885: № 4].

1.3. Трудные задачи/условия похитителя

1.3.1. Похититель (змея, муж) ставит перед девушкой (женой) трудные задачи

1.3.1.1. Змей похищает девушку, и она просит его вернуть ее матери. Змей отпустит ее, «когда прорастет перцем камень»,

«виноград на белой вербе появится», «когда над горой три солнца воссияют» [Првановић 1961: 55].

1.3.1.2. Красавица Ангелина уходит на Дунай, несмотря на предупреждения матери. Лодочники похищают ее и говорят ей:

Не отпустим тебя, милая, домой,
Пока, милая, на вербе виноград не появится,
А на раките, милая, желтая айва [Геземан 1925: № 22].

1.3.1.3. Рабыня просит похитителя-турка открыть ее лицо и глаза, чтобы она увидела кого-нибудь из родных, и он ей отвечает:

Ты, Рада, увидишь своих, Рада,
проклятых родных,
когда на вербе виноград родится,
а на раките желтая айва [Миладинов 1983: № 107].

1.3.1.4. Сенянин Иво похищает Мару, сестру Лютицы Богдана. Родив сына, она просит у Иво позволить ей увидеться с братом, по которому она соскучилась. Иво ставит перед ней разные условия (родить девять сыновей и десятого златорукого; посадить розы от Задар до о-ва Корчула; дать сыновьям вилы и косу, чтобы те переворачивали куски дерева и камни и убивали змей). Одно из условий — посадить ветку вербы, и чтобы на вербе рос виноград. Выполнив все условия, Мара едет к брату и, поздоровавшись с ним, умирает от чрезмерной радости [Радојевић 1892: 261].

1.4. Цветение сухого дерева как доказательство невинности оклеветанного

В этой группе примеров формула невозможного имеет форму модели «если — тогда», причем за ней всегда следует осуществление невозможного как подтверждение невинности обвиняемого (жертвы). Формулу может произнести оклеветанный персонаж в форме клятвы в адрес того, кто в нем сомневается (1.4.1, 1.4.2), или тот, кто сомневается в невинности жертвы, в адрес самой жертвы и высших сил в форме просьбы о посредничестве (1.4.3). Конкретизация невозможного при этом толкуется как чудо и действие божественной силы, по модели апокрифических чудес о Воскресении Христа (жареный петух кукарекает, жареная рыба оживает).

1.4.1. Брат обвиняет брата в близости с его женой, а обвиняемый клянется, что невиновен:

Если я, брат мой, жену твою венчаную целовал,
То пусть мое сердце застынет, как холодный мрамор,
Пусть мои руки засохнут, как явор, сухое дерево;
А если я твою венчаную жену не целовал,
Пусть из холодного мрамора горячая вода потечет,
Из сухого явора пусть желтый цветок процветет,
Пусть, брат мой, добрый конь под тобой испугается,
Чтобы его нельзя было даже уздой удержать [Богишић
1878: № 41, 42].

1.4.2. Дочь царя забеременела, вдохнув прах истолченной человеческой головы, но отец ей не верит и хочет повесить ее. Девушка клянется, что она невинна, и говорит отцу:

Повесь меня на сухой лох,
Если правдиво мое сердце,
Сухой лох листками покроется,
Если виновато мое сердце,
Перед ней озеро появится,
И поглотит оно и меня, и лох [Петрановић 1989: № 16].

Сухой лох покрывается листками и становится доказательством невинности царевны.

1.4.3. Алия отрубает голову своей сестре, подумав, что ее обесчестили. Он зарывает ее в землю, над ее головой сажает две березовых головни и проклинает ее, чтобы из головней выросли ветви и на них появились листья, если она окажется невиновной:

Когда Алия намаз совершил,
Тогда обе березы принялись,
Ветви дали, листья появились [Hörman 1990, I: № 4].

Во втором варианте Алия посадил дубовые головни, и они покрылись листьями, пока он пил вино. Он раскаялся, перенес сестру на новое кладбище и построил для нее гробницу [Обрадовић 1889: 285].

1.5. Чрезмерный урожай фруктов как предвестие голода и разорений

В записи из Боснии в эсхатологическое предание были включены стихи, которые иллюстрируют поверье о том, что слишком обильный урожай фруктов — знак какого-то человеческого греха, проступка, который приведет к божьему наказанию. Интересно то, что в этом случае формула не проявляется в форме «когда — тогда», а имеет форму законченного действия в прошлом, чем доказывается правдивость предания (неестественный урожай подтверждает наступление голода): «Такого голода, говорят люди, не было и не будет. А в том году все завязалось, Боже милостивый, как нельзя лучше, пока из-за того маленького прегрешения все не сорвалось с цепи. Это всегда плохо, люди добрые, когда слишком много завязей: либо дождь это уничтожит, либо град побьет, и никто от этого никакой пользы не увидит. Виднее всего это на сливах: если на них с самого начала много завязей, ничего хорошего в этом нет. Даже если ничего не случится, все сливы превратятся в плоды рожкового дерева [тут повествователь спел следующие строки]:

На орехе яблоки выросли,

А сливы в плоды рожкового дерева превратились [Zovko 1901: 155].

2. Формула невозможного в заговорах

В рассмотренных нами заговорах формулы невозможного встречаются только в измененной форме. Например, в заговоре от ведьм, хотя с точки зрения синтаксиса формула не имеет формы «когда — тогда», в логическом смысле основа одинакова. Знахарка ставит перед ведьмами невозможные условия и таким образом обеспечивает выздоровление человека, которого сглазили. Сюжет заговора представляет собой историю, в которой в роли изгоняющего ведьм выступают святой Фома и святой Иоанн: они изловили ведьм, а те просили, чтобы их не связывали. Святой Иоанн приговорил ведьм к ряду невозможных действий и наконец прогнал их на дно моря, откуда они не могли выбраться до тех пор, пока не посчитают несчитаемое, т. е. никогда. Элементы

вегетации (лес, листок, луг, трава) перечисляются вместе с другими элементами⁷:

Чтобы на дно моря спустились,
и оттуда не вышли,
а в море песок считали,
в небе звезды,
в лесу листья,
на листьях капельки,
на волке шерсть,
на собаке шерсть,
на овце руно,
на лугу траву,
на голове волосы,
на курице перья [Раденковић 1982: № 55].

В заговоре «Вода или вино Господа Бога», записанном у влахов в восточной Сербии, идет речь о том, как евреи похоронили Бога рядом с алтарем, напивались вином и потом прокляли его:

Когда петухи на краю горшочка закукарекают,
И когда Господь Бог воскреснет,
Когда в его венах вино потечет,
Когда распустит почки и листья,
Тогда и Господь оживет.

Господа похоронили с почкой бука и сосновым клином, но мышь украла клин и спрятала его под лошадиные ясли. Богородица нашла клин и дошла до могилы Господа, знахарки три раза повторили молитву и Господь ожил:

И клин на сердце
Господа Бога упал,
Господь душу свою вдохнул,
В его венах вино потекло,
Распустились листья и почки, зазеленели
И по земле Господь пошел [Gacović 2002: 49].

⁷ Варианты: [Раденковић 1982: № 57–59].

3. Формулы невозможного в проклятиях

Формулы невозможного в форме проклятия встроены в народные песни (см. 1.2.3), но иногда встречаются и отдельно: «Чтобы ты замуж вышла, как верба мед дает» [Радуловачки 2001: 76]; «Когда верба расцветет и плоды даст, тогда...» [РБЯ 1: 156].

4. Формулы невозможного в пословицах и поговорках

4.1. Модели формул невозможного

Модели формул невозможного синтаксически и логически варьируются в пословицах и поговорках. Основной вид формулы невозможного в этих жанрах имеет форму «когда» (когда случится невозможное) со значением ‘никогда’:

Когда на вербе виноград вырастет (Никогда) [Карацӣћ 1987: № 1902⁸; ЛМС 2003: 452]; Когда на вербе виноград вырастет, что-то случится [Stojanović 1866: 217]; Когда на вербе виноград вырастет [Бован 1980: 176].

Когда на яворе яблоки вырастут (Никогда) [РМС 2/1967: 550].

Когда на виноградной лозе дыни вырастут [Vasung 2001: 172].

Когда на грабе вырастут сливы [Vasung 2001: 172].

Когда вырастет на вербе кизил [Vasung 2001: 172; Генова, Халид 2008: 3].

Такие формулы могут иметь и другой план выражения (мир природы, тело человека, календарь) и другую синтаксическую и прагматическую формы.

Модель «когда на вербе вырастет виноград» оказалась очень продуктивной, однако были зафиксированы и следующие примеры: когда на вербе вырастет (вырастут): клубника, ананас, мандарины, груша, отвертки; когда на виноградной лозе вырастут тыквы; «когда на вербе засвербит» [Bagić 2009].

У остальных форм формул невозможного сохраняется значение ‘никогда’, но меняется их структура (4.2–4.3).

⁸ Вук Караджич замечает: «В детстве я слышал, как поют, что выйдя замуж, сестра просила брата, который на нее обиделся, навестить ее, а он отвечал, что придет к ней тогда, когда на вербе виноград появится, а на сухом яворе яблоки» [Карацӣћ 1987: № 1902].

4.2. *Формула невозможного выражена в форме придаточного предложения, дополнения при глаголах 'ждать', 'вернуться', 'искать'.*

Такие фразы можно трансформировать в следующую структуру: дождется, вернет/отдаст (что-то кому-то), получит что-то — никогда.

Ждет, пока на вербе оливки не вырастут [Димитријевић 1935: № 74];

Ждать груши на вербе [РМС 3/1969: 100]; Ждет груш на вербе [ДРМЈ: s.v. *врба*];

Вернет/отдаст, когда с шипов урожай соберет [Димитријевић 1935: № 91];

Виноград на вербе/шипах искать (ждать и т. п.) [РМС 1/1967: 428].

Этим примерам подобны примеры без сказуемого, в которых подразумевается значение 'нет', 'не нужно', 'напрасно (искать, ждать)': В слойке с сыром клубнику [Димитријевић 1935: № 76]; На шипах виноград искать [Караčić 1987: № 3143].

4.3. *Формула невозможного, выраженная в форме подтвержденной опытом мудрости, вечной правды*

У этой модели два варианта:

4.3.1. *Формула невозможного, выраженная в форме отрицательного предложения, причем невозможное содержание отрицается, и таким образом меняется логический смысл формулы:*

На вербе сливы не растут [РБЯ 1/1895: 156].

Виноград на боярышнике не растет [Димитријевић 1935: № 74].

На калине не растет клубника, на шипах виноград, а на ворсянке инжир [Stojanović 1866: 103].

На шипах роза не растет [Daničić 1871: № 2456].

Нигде не висят пирожные с держидерева [Караčić 1987: № 3333].

На шипах виноград не растет [Димитријевић 1935: № 76].

Рекой молоко не потечет, а на вербе крендели не вырастут [Димитријевић 1935: № 76].

4.3.2. *Формула невозможного, выраженная в форме констатации невозможного действия в прошлом или настоящем, в ироническом контексте ('никогда'):*

На вербе оливки появились [РБЯ 1/1895: 156].

На сливе молоток вырос⁹ [Dančić 1871: № 3965].

Проанализированный материал показывает, что наиболее частотны формулы невозможного, связанные соединением таких растений как верба, родившая виноград (23), и явор, родивший яблоки (16). Значительно реже встречаются сочетания вербы и других плодов (по одному примеру: на вербе кизил, на вербе мед, верба цветет). Другие сочетания неплодовых деревьев и плодов: ракета и айва (4), тополь и яблоки (2), и по одному примеру: липа и яблоки, держидерево и яблоки, ясень и орехи. Встречаются следующие сочетания плодовых и неплодовых растений: на орехе яблоки, на лещине виноград, на виноградной лозе дыни.

Примеры с цветением сухого дерева встречаются довольно часто. Чаще всего появляются сухой явор (4) или неопределенное сухое дерево (3), одним примером представлены сухая липа, узколистный лох, дуб и береза. Также встречаются примеры растущих далеко друг от друга деревьев, верхушки которых соединяются (всего 6, из них в 4 случаях тополь). Из цветов, цветущих на камне, мраморе, брусчатке были зафиксированы: роза (4), чабер (1), бессмертник (1).

Среди формул, объединяющих растительные, животные и птичьи мотивы, чаще всего встречаются ворон или ворона, перья которых белеют (5), и поющая рыба (3).

Рассмотрев сербские и южнославянские растительные формулы невозможного в славянском контексте, можно заметить, что они очень разнообразны. П. Г. Богатырев и Б. П. Кирдан, изучавшие словацкие, польские, украинские и русские формулы невозможного, выделили наиболее частые из них: например, когда кукушка три раза прокукует на Рождество, когда трава вырастет посреди широких дворов, когда камень из-под воды всплывет, когда Дунай пересохнет, когда тюльпан на столе расцветет, когда зимой розы расцветут [Богатырев 1962]; когда камень песком прорастет, когда сухое дерево (рута, орешник, ель) зазеленеет или расцветет [Кирдан 1983]. Кирдан предполагал, что значение 'никогда' связывалось с определенными сюжетами и каким-то образом даже было их инициатором (например, формулы,

⁹ Серб. *клепац* 'молоток для отбивки кос; стальной инструмент для заточки точильного камня; язык колокола'.

используемые в семейных и любовных песнях, не встречаются в песнях о проходах в армию и смерти солдат). В сербских и южнославянских формулах не встречается такая эксклюзивная связь, даже наоборот — можно сказать, что связь между формулами и сюжетами слаба и склонна к варьированию. Кроме того, встречаются примеры контаминации с другими родственными мотивами. Следует заметить, что наиболее частотная южнославянская формула (верба, на которой растет виноград) встречается в польском и украинском корпусе Кирдана всего лишь два раза, причем в других сочетаниях (на вербе растут груши или яблоки).

Хотя охват более широкого ареала дал бы возможность сделать более точные выводы, мы полагаем, что представленный материал демонстрирует как наиболее частотные формулы, так и важное, если не ключевое, место растительного кода в общем корпусе формул невозможного. Использование определенных видов деревьев и плодов в формулах связано с местом проживания фольклорных исполнителей, а также с верованиями относительно некоторых видов растений. Выразительными качествами плодovitости и обновляемости, которые приписываются винограду и яблоне в противоположность неплодовым деревьям, объясняется, почему именно эти растения стали наиболее часто упоминаемыми.

Перевод с сербского языка Д. Василиевич

Литература

- Богатырев 1962 — П. Г. Богатырев. Формула невозможного в славянском фольклоре // Л. Г. Бараг (отв. ред.). Славянский филологический сборник. Посвящается V Международному съезду славистов. Уфа: Башкирский государственный университет, 1962. С. 347–363.
- Кирдан 1983 — Б. П. Кирдан. Формула «невозможного» в славянских песнях Карпатской зоны // И. А. Хренов, Н. И. Кравцов, В. А. Дьяков (ред.). История, культура, этнография и фольклор славянских народов. IX Международный съезд славистов. Киев, сентябрь, 1983 г. Доклады советской делегации. М.: Наука, 1983. С. 215–224.
- Курцијус 1996 — Е. Р. Курцијус. Европска књижевност и латински средњи век. Београд: Српска књижевна задруга, 1996.

Мршевић-Радовић 2008 — Д. Мршевић-Радовић. Фразеологија и национална култура. Београд: Друштво за српски језик и књижевност Србије, 2008.

Источници

- Арнаулов 2005 — М. Арнаулов. Български народни песни. Т. 1. Лирика. Варна, 2005. (<http://litenet.bg/folklor/sbornici/lirika/index.html>)
- Беговић 1885 — Н. Беговић. Српске народне пјесме из Лике и Баније. Књ. 1. Загреб: Штампарија Ф. Фишера и др., 1885.
- БНТ 2007 — Р. Кацарова, Е. Стоин, Н. Кауфман, Т. Бояджиев, Д. Осинин (съст.). Българско народно творчество в тринадесет тома. Том 13. Народни песни. Варна: ЕИ “LiterNet”, 2007. (<http://litenet.bg/folklor/sbornici/bnt/13/index.html>)
- Бован 1980 — В. Бован. Говорне народне творевине (Народна књижевност Срба на Косову 9). Приштина: Јединство, 1980.
- Богишић 1878 — В. Богишић. Народне пјесме из старијих, највише приморских записа. Књ. 1 [Гласник СУД 2, 10]. Београд: Државна штампарија, 1878.
- Вукановић 1972 — Т. П. Вукановић. Српске народне епске песме. Врање: Народни музеј, 1972.
- Геземан 1925 — Г. Геземан. Ерлангенски рукопис старих српскохрватских народних песама [Зборник за историју, језик и књижевност српског народа. Српска краљевска академија. Одељење 1, Споменици на српском језику, књ. 12]. Сремски Карловци: Српска манастирска штампарија, 1925.
- Генова, Халид 2008 — Б. Генова, Е. М. Халид. Кратък съпоставителен анализ на номинацията при идиоми (фразеологизми) в английски и български език // С. Димов, С. Енева, М. Видева, В. Видев, М. Тодоров, Ж. Жеков и др. (ред.). Съюз на учените — Стара Загора. Международна научна конференция 5–6 јуни 2008 г. (http://www.sustz.com/Proceeding08/Papers/NAUTICAL%20AND%20ENVIRONMENTAL%20STUDIES/Genova_Boryana.pdf)
- Давидовић 1884 — С. Н. Давидовић. Српске народне пјесме из Босне (женске). Панчево: Браћа Јовановић, 1884.
- Даница 1990 — З. Карановић (прир.). Народне песме у Даници. Нови Сад, Београд: Институт за књижевност и уметност, 1990.
- Дебелковић 1984 — Д. Дебелковић. Српске народне умотворине са Косова из рукописа Дене Дебелковића. Књ. 1. Лирске и епске народне песме / В. Бован (прир.). Приштина: Академија наука и уметности Косова, 1984.

- Димитријевић 1935 — Х.-Т. Димитријевић. Врањске пословице. Део 1. Београд: Б.и., 1935.
- ДРМЈ — Дигитален речник на македонскиот јазик. (<http://makedonski.info/>)
- Живановић 1895 — М. Живановић. Уз Ђерђеф. Српске народне пјесме из Бијељине // Босанска вила 10, 1895. С. 28–29.
- Златановић 1994 — М. Златановић. Народне песме и басме јужне Србије // Српски етнографски зборник 98. Српска академија наука и уметности. Српске народне умотворине 6, 1994.
- Јанковић 1949 — Љ. Јанковић, Д. Јанковић. Народне игре. Књ. 5. Београд: Просвета, 1949.
- Јоцић et al. 1979 — Ж. Јоцић, Р. Јоцић, В. Бошковић, С. Ташић, Г. Вучковић, В. Ћирић. Тул девојче. Лирске народне песме из белопаланачког краја. Ниш: Градина, 1979.
- Караџић 1898 — В. С. Караџић. Српске народне пјесме. Књ. 5 / Љ. Стојановић (прир.). Београд: Просвета, 1898.
- Караџић 1975 — В. С. Караџић. Сабрана дела. Књ. 4. Српске народне пјесме. Књ. 1. Београд: Просвета, 1975.
- Караџић 1987 — В. С. Караџић. Сабрана дела. Књ. 9. Српске народне пословице. Београд: Просвета, 1987.
- ЛМС 2003 — Ђ. Натошевић, Ђ. Рајковић. Српске народне пословице // М. Клеут, М. Матицки, С. Самарџија, М. Радевић (ур.), М. Матицки (гл. ур.). Народне умотворине у Летопису Матице српске. Нови Сад — Београд: Матица српска — Институт за књижевност и уметност, 2003.
- Маринов 1891 — Д. Маринов. Жива старина. Кн. 1. Вјрванијата или суеверията на народа. Русе: Печатница Св. Кирил и Методиј, 1891.
- Миладинов 1983 — Д. Миладинов, К. Миладинов. Зборник на народни песни. Скопје: Македонска книга, 1983.
- Милеуснић 1998 — С. Милеуснић. Српске народне пјесме из околине Пакраца и Пожеге. Загреб: Српско културно друштво „Просвјета“, 1998.
- Милићевић 1973 — М. Ђ. Милићевић. Краљевина Србија. Београд: Слобода, 1973.
- Милутиновић 1990 — С. С. Милутиновић. Пјеванија црногорска и херцеговачка. Никшић: Универзитетска ријеч, 1990.
- Николић 1888 — Г. А. Николић. Српске народне песме из Срема, Лике и Баније. Нови Сад: Српска књижара и штампарија Браће М. Поповића, 1888.
- Николић 1910 — В. М. Николић. Етнолошка грађа и расправе из Лужнице и Нишаве // Српски етнографски зборник. Српска краљевска академија 16, 1910.

- НПСП 2007 — М. Радевић, М. Матицки (прир.). Народне песме у српској периодици до 1864. Нови Сад — Београд: Матица српска — Институт за књижевност и уметност, 2007.
- Обрадовић 1889 — М. Обрадовић. Вук Јајчанин и Терзелез Алија // Босанска вила 4, 1889. С. 267–269, 283–285.
- Петрановић 1989 — Б. Петрановић. Српске народне пјесме из Босне и Херцеговине. Књ. 2. Епске пјесме старијег времена. Сарајево: Свјетлост, 1989.
- Првановић 1961 — С. Првановић. Наше старе празноверице и обичаји // Развитак 6, 1961. С. 53–58.
- Раденковић 1982 — Љ. Раденковић. Народне басме и бајања. Ниш — Приштина — Крагујевац: Градина — Јединство — Светлост, 1982.
- Радојевић 1892 — В. Радојевић. Српске народне пјесме из околине Херцеговине // Браство 5, 1892. С. 226–294.
- Радуловачки 2001 — Љ. Радуловачки. Клетва као социјална категорија и психолошка одредница. Београд — Сремска Митровица: Етнографски музеј — Музеј Срема, 2001.
- Рајковић 1869 — Ђ. Рајковић. Српске народне песме (женске). Нови Сад: Матица српска, 1869.
- Рајковић Кожељац 1978 — Љ. Рајковић Кожељац. Здравац миришљавац. Народне песме и бајалице из Тимочке крајине. Зајечар: Зајечар, 1978.
- РБЯ — Н. Геров. Речникъ на блъгарскый языкъ. Ч. 1–5. Пловдив: Дружествена печатница „Съгласие“, 1895–1904.
- РМС — М. Стевановић, С. Марковић, С. Матић, М. Пешикан и др. (ур.). Речник српскохрватскога књижевног језика. Књ. 1–3. Нови Сад — Загреб: Матица српска — Матица хрватска. Књ. 4–6. Нови Сад: Матица српска, 1967–1976.
- Ровински 1994 — П. А. Ровински. Црна Гора у прошлости и садашњости. Т. 3. Етнографија. Књижевност и језик. Цетиње: Издавачка књижарница Зорана Стојановића, 1994.
- Стојић (сакупио) 2013 — Н. Стојић (сакупио). Антологија изворног народног стваралаштва: Драгачевке. Чачак: Легенда; Гуч: Библиотека општине Лучани, 2013.
- Теохаров 2000 — А. Н. Теохаров. Малешевски народни песни. Скопје: Студентски збор, 2000.
- Читлучанин 1901 — Читлучанин. Дјевојачке пјесме // Босанска вила 16, 1901. С. 364–365.
- Шаулић 1929 — Н. Шаулић. Српске народне пјесме. Књ. 1. Св. 1. Београд: Графички институт „Народна мисао“, 1929.
- Шкарић 1939 — М. Ђ. Шкарић. Живот и обичаји „планинаца“ под Фрушком Гором // Српски етнографски зборник. Српска краљевска академија, књ. 54. Друго одељење: Живот и обичаји народни,

- књ. 24. Издање Задужбине Каменка и Павла Браће Јовановић 16. Београд: Српска краљевска академија, 1939.
- Јastreбов 1889 — И. С. Јastreбов. Обычаи и песни Турецких Сербов (в Призрене, Ипеке, Мораве и Дибре). 2-е изд. СПб.: Типографија В. С. Балашева, 1889.
- Bagić 2009 — К. Bagić. Od figure do kulture — adinaton // *Vijenac* 393, 2009. (<http://www.matica.hr/vijenac/393/%C5%A0to%20se%20sve%20doga%C4%91a%2030.%20velja%C4%8De/>)
- Daničić 1871 — Gј. Daničić. Poslovice. Zagreb: U knjižarnicu Fr. Župana (Albrehta i Fieldera), 1871.
- Dozon 1875 — А. Dozon. Български народни песни. Chanson populaires bulgares. Paris: Maisonneuve et Cie, Libraires-éditeurs, 1875.
- Gacović 2002 — S. Gacović. Bajanja u kultu mrtvih kod Vlaha severoistočne Srbije. Beograd: Čigoja štampa, 2002.
- Hörmann 1990 — К. Hörmann. Narodne pjesme Muslimana u Bosni i Hercegovini, 1–2. Sarajevo: Svjetlost, 1990.
- INP 1924 — Istarske narodne pjesme. Opatija: Istarska književna zadruga, 1924.
- Kuhač 1881 — F. Š. Kuhač. Južno-slovenske narodne popievke. Knj. II. Zagreb: Knjigotiskarna i litografija С. Albrehta, 1881.
- Kurelac 1871 — F. Kurelac. Jačke ili Narodne pјsme prostoga i neprostoga puka hrvatskoga. Zagreb: Slovi Dragutina Albrehta, 1871.
- Mažuranić 1907 — S. Mažuranić. Hrvatske narodne pjesme (čakavske). Cirkvenica: Nakladna knjižara Hreljanović, 1907.
- MH II — S. Bosanac (ur.). Junačke narodne pjesme. Odio prvi. Junačke pjesme. Knj. 2. Matica hrvatska. Zagreb: Matica hrvatska, 1897.
- MH V — N. Andrić (ur.). Ženske pjesme. Sveska prva. Romance i balade. Knj. 5. Matica hrvatska. Zagreb: Matica hrvatska, 1909.
- Plohl Herdvigov 1868 — R. F. Plohl Herdvigov. Hrvatske narodne pjesme i pripoviedke I. Varaždin: Platzer i sin, 1868.
- Stojanović 1866 — M. Stojanović. Sbirka narodnih posloviceh, riečih i izrazah. Zagreb: Troškom i brzotiskom А. Jakića, 1866.
- Vasung 2011 — А. Vasung. Frazemi sa značenjem „nikada“ u bugarskom, hrvatskom, makedonskom i srpskom jeziku // *Philological Studies* 1, 2011. S. 167–178.
- Zovko 1901 — I. Zovko. Vjerovanja iz Herceg-Bosne // *Zbornik za narodni život i običaje* 6, 1901. S. 292–311.

Раздел III

Этнография

Ю. В. Бучатская, А. А. Новик

МАЭ РАН, МАЭ РАН — СПбГУ, Санкт-Петербург

РАСТЕНИЯ В НАРОДНЫХ ЛЕЧЕБНЫХ ПРАКТИКАХ АЛБАНЦЕВ ПРИАЗОВЬЯ

Публикаций или специальных сообщений по этноботанике и народной медицине приазовских албанцев до сих пор не появлялось. Данная статья вводит в научный оборот полевые материалы по фитомедицине албанцев Украины и сопоставляет их с подобными практиками на Балканах — в Албании и Болгарии (на востоке последней, в Варненской области, потомки албанских переселенцев прожили почти три столетия, прежде чем мигрировать в начале XIX в. в пределы Российской империи [Новик 2011: 75–90; Novik 2011: 153–157]). Важным аспектом исследования является сравнение практик народной медицины албанцев Приазовья (и шире — Украины) с использованием лечебных трав у их ближайших соседей — болгар, гагаузов, русских и украинцев. При таком подходе внимание в первую очередь будет уделено лечебным практикам болгар, так как именно по соседству с ними албанцы Украины прожили самое длительное время с момента своего переселения из юго-восточной Албании и, соответственно, заимствовали наибольшее количество реалий, практик и суждений.

Материалы в основном собирались в ходе экспедиций в села Георгиевка, Девнинское и Гаммовка Приазовского района Запорожской области Украины в 2005–2013 гг. Сохранение приемов народной медицины в албанских поселениях Приазовья в XXI в. является одним из примеров того, как коллектив формирует систему жизнеобеспечения в условиях недостатка или отсутствия профессиональной медицинской помощи.

В XX в. домашнее лечение в селах Приазовья было широко распространено, и экспедиционные материалы свидетельствуют о том, что оно и в XXI в. продолжает активно бытовать в албанских семьях. Такая ситуация обусловлена недостаточностью или полным отсутствием необходимых медицинских технологий и инфраструктуры для населения изучаемых сел. Ско-

рость оказания неотложной помощи, фармацевтическое и техническое оснащение стационаров часто не обеспечивают ожидаемого результата, поэтому эффективность врачебной помощи в случае ряда заболеваний ставится жителями, особенно пожилыми, под сомнение, что неоднократно высказывалось в интервью. Тем больше надежд возлагается на традиционные знания, основанные на практическом опыте.

Помимо этого, лечение природными средствами является, на наш взгляд, следствием специфической мировоззренческой стратегии: оно обусловлено следованием определенным нормативным концептам и ценностям, принятым в данном социуме (ср. [БНМ 2013: 13–64]), прежде всего — ценностью утраченной современным городским обществом близости к природе:

- (1) *Раньше вот как жили? Все ближе к природе были. Всё делали самостоятельно. Как природа им подсказывала. Имели по 8–12 детей. И как лечить всех их надо было?* [АОЕ: Новик 2013: Гроздев_ДИ_знахарство].
- (2) *Стараюсь искать, что безвредно и подешевле, что вокруг тебя. Вот засушу мяты, акации, ромашки...* [АМАЭ: Бучатская 2005: Л. 14 (№ 3)].

В данном случае смещается акцент в осмыслении ограниченных ресурсов: природа, натуральные продукты питания, экологичность рассматриваются как ресурс, недостаточный или отсутствующий в современной жизни. Регулируя нехватку экологичности, жители приазовских сел прибегают к коллективному знанию в использовании подручных средств природного происхождения.

Вследствие этого в лечебных практиках приазовских албанцев большую роль традиционно играют растения. Это обнаруживает сходство с народной медициной русских, белорусов, украинцев [Усачева 2004; АОЕ: Новик 2015: Шершень_ЕК_знахарство], а также балканских народов: болгар, албанцев Балкан, македонцев и др. [Stublla 2007: 418–445; Bimët 2013; БНМ 2013]. Как уже отмечалось в научных работах, у всех восточных славян «растительные средства лечения были наиболее распространенными и характерными для народной медицины» [Семенов 1992: 16]. Регион Приазовья богат степными травами, а климат

позволяет выращивать многие сорта овощей и фруктов. В медицинских целях албанцы с. Георгиевка используют как дикорастущие, так и культурные растения (такая же ситуация наблюдается и у русских, украинцев и других народов Приазовья [АМАЭ: Новик 2015]). Лекарственные средства растительного происхождения применяются внутрь и наружно. Их употребляют в виде настоек («растирки»), отваров, мазей и пластырей («компресс»)¹, а также без обработки.

Наиболее распространенными средствами были и остаются отвары, по всей видимости, из-за простоты и дешевизны их приготовления. При этом не следуют строгим правилам относительно пропорций и рецептуры. Количество воды и засушенных трав определяется приблизительно — горсть, щепоть, ложка, бутылка, миска, чашка и т. п.²

В частности, отвары изготавливают из ромашки лекарственной *Matricaria chamomilla*³. Их применяют для спринцеваний; они

¹ О лечении с помощью компрессов в народной медицине у болгар см.: [БНМ 2013: 255–256, 347].

² Похожая ситуация наблюдается и в приготовлении отваров у албанцев на Балканах, см.: [Bimët 2013]. Часто народные рецептуры приводятся приблизительно: стакан, чашка, ложка. При этом объемы используемых стаканов, чашек и ложек могут быть очень разными не только в зависимости от *краины* (историко-этнографическая область), но и от поселения или даже семьи.

³ У албанцев на Балканах ромашка (алб. *katomíl*, *-i*, варианты названия: *lúlja e bárkut*, букв. «цветок живота», *lúlja kthínce*, *lúlja e qénit*, букв. «цветок собаки», *maráqi*, *maráqja*, *rupáku* [Lloshi 2010: 142]) также является одним из самых популярных растений в народной медицине [Bimët 2013: 131–133]. Ее использование в качестве лекарственного средства обусловлено не в последнюю очередь доступностью — ромашка встречается практически повсеместно в равнинных зонах запада Балканского полуострова. Растение цветет почти все лето. Наиболее востребованы в народной медицине албанцев высушенные цветы — из них готовят отвар, который используют при лечении расстройств желудочно-кишечного тракта, затрудненного мочеиспускания, расстройств центральной нервной системы и т. д. Ромашка незаменима при лечении ожогов [Ibid.: 132]. Ее отвар используют для полоскания глаз, ушей, носа и горла (при болезнях и в качестве профилактического средства), а также при постановке клизмы в случае различных нарушений пищева-

помогают при воспалительных заболеваниях горла и женских половых органов. Отваром цветков белой акации *Robinia* промывают раны и слизистые оболочки, а также принимают его внутрь: «кашку, или белый цвет, заваривают, пьют или промывают больные места» [АМАЭ: Бучатская 2005: Л. 13 (№ 3)]. Для лечения больного горла также используют чай из лепестков кустовой розы (шиповника) *Rosa canina*⁴; ее отвар пьют и как успокоительное⁵.

С той же целью пьют чай из мяты перечной *Mentha piperita*. Используют не дикорастущее, а огородное растение:

- (3) *Мяту рвем, сушим, завариваем от нервов. Успокаивает. Мята вон в огороде растет. Весной отрастает, срываете*
-

рения. Она неизменно популярна при лечении различных детских болезней. Сушеную ромашку можно найти практически в каждой аптеке в Албании и Косово. В сельской местности ее зачастую собирают домохозяйки и дети — в отличие от большинства других лекарственных трав, которые собирают лишь посвященные.

⁴ Об использовании шиповника в народной медицине болгар см.: [БНМ 2013: 542–543].

⁵ У албанцев на Балканах шиповник (алб. *trëndafili i égër*, букв. «дикая роза», варианты названия: *bythëkrôma*, *drandofilli i bjëshkëve*, букв. «роза лугов/пастбищ», *fërra e bårdhë*, *ferrëbárdha*, *ferrëkácja*, *kácja*, *kácja e bårdhë*, *kaçibárdha*, *kácja*, *kërmnëbýthja*, *kërrëmbýthja*, *króca*, *króma*, *kromëbýthja*, *lulekácja*, *rodhostáni i égër*, *skrómëza*, *trëndafili i bjëshkëve*, букв. «роза лугов/пастбищ», *trëndafili i qénit*, букв. «роза собаки», *trëndafilóku*, *thërra e kúqe* [Lloshí 2010: 332]) также является распространенным средством народной медицины. Кусты шиповника, высотой до 2–3 метров, произрастают в Албании практически повсеместно, начиная с равнинных и приморских зон и заканчивая гористой местностью до 1600–2200 метров [Bimët 2013: 315]. Очень часто шиповник встречается вдоль лесных троп и дорог. В народной медицине используются плоды шиповника, которые собирают по достижении зрелости. Отвар шиповника используется в качестве освежающего и тонизирующего напитка. Среди болезней, которые лечат шиповником, расстройства желудка (особенно у детей), анемия, слабость, кровоизлияния на коже и мукозы, вызванные недостатком витаминов в организме. Шиповник считается превосходным средством, повышающим иммунитет и способствующим сопротивляемости организма инфекционным заболеваниям, например, гриппу и др. [Ibid.: 317].

молоденькую и завариваешь. Надо сажать далеко от дороги, чтоб чистая была [АМАЭ: Бучатская 2005: Л. 13 (№ 3)].

Такими же успокоительными свойствами, как считается, обладает чай из цветков вишни *Prunus Cerasus* (алб. диал. *vishinja*).

Распространенной огородной культурой в изучаемых селах Приазовья является кукуруза сахарная *Zea mays*, массово выращиваемая на Украине. Кукурузные рыльца собирают и в виде отвара применяют при гастрите:

- (4) *Кукуруза цветет — волос собираешь сухой уже, созревший и завариваешь — от гастрита или еще от чего помогает* [АМАЭ: Бучатская 2005: Л. 14 (№ 3)]⁶.

У албанцев Албании и Косово кукурузные рыльца (лат. *Maydis stigmata*, алб. *mustaqe mîsri*, букв. «усы кукурузы») также являются весьма важным лекарственным средством народной медицины [Bimët 2013: 214–216]. Их собирают во время цветения растения и сушат в тени. Содержащиеся в них вещества — соли, масла, витамины и проч. — обеспечивают успешную борьбу с заболеваниями мочеполовой системы, печени, других внутренних органов. Весьма эффективным средством отвар кукурузных рыльцев считается при образовании камней в почках [Bimët 2013: 214].

Отвар цветков пижмы *Tanacetum vulgare* принимают от глистов. Считается, что горький отвар способствуют изгнанию глистов из организма:

- (5) *Пижма растет всюду. Все пьют от желудка. Она горькая. В школе работали — мальчику одному надо было глисты вывести. Это наверняка уже — такая горечь!* [АМАЭ: Бучатская 2005: Л. 14 об. (№ 3)]

Отвар из листьев и веточек малины *Rubus idaeus* применяют в случае вирусных заболеваний верхних дыхательных путей:

- (6) *Веточки-палочки ломаю созревшие, коричневые. Зимой или осенью от простуды и кашля* [АМАЭ: Бучатская 2005: Л. 14 об. (№ 3)].

⁶ Об использовании кукурузы в народной медицине у болгар см.: [БНМ 2013: 518–519].

Действие растения на организм информанты характеризуют так: «малина “прогревает” тело, от нее потеешь» [АМАЭ: Бучатская 2005: Л. 14 об. (№ 3)]. Ягоды малины в сыром виде употребляют при простудных заболеваниях. Упоминается также благотворное влияние на организм чая из листьев малины и черной смородины⁷.

Хорошо известны целебные свойства и высокое содержание витаминов и фитонцидов в репчатом луке *Allium* сера и чесноке *Allium sativum*⁸. Албанцы Приазовья употребляют в пищу лук (алб. диал. *kep*) и чеснок (алб. диал. *húdur, húder*) в сыром виде для профилактики и лечения вирусных заболеваний:

(7) *Чеснок — самый лучший продукт, все очищает. Лук сырым надо есть, он полезный — убивает инфекцию* [АМАЭ: Бучатская 2005: Л. 13об. (№ 3)]⁹.

⁷ У албанцев на Балканах (в Албании, Косово, Западной Македонии, на юге Черногории и в Греции) малина (алб. *mjédh/ër, -ra, malín/ë, -a, drédhëz/ë, -a, manafërrë e bútë*) также является излюбленным средством в профилактике и борьбе с различными недугами, прежде всего с простудными заболеваниями. В народной медицине используются листья и ягоды малины. Самый распространенный способ приготовления отвара: берут столовую ложку сухих измельченных листьев либо плодов на стакан воды, доводят до кипения и держат на огне около 15 минут. Затем отвару дают немного остыть, процеживают и пьют. Рекомендуемая дозировка: 1–3 раза в день по стакану горячего отвара [Bimët 2013: 216–218]. Важный факт: в ходе экспедиций на запад Балкан нами не была зафиксирована практика лечения простуды с помощью малинового варенья и горячего чая (хотя малиновое варенье, джем, желе и муссы традиционно готовят в сельской местности и городах; данная продукция также выпускается предприятиями пищевой промышленности. Малину собирают женщины и дети в дикой природе и на приусадебных участках в течение лета. Считается, что правильно хранимые ягоды и листья растения не теряют своих лечебных свойств в течение двух лет [Bimët 2013: 218].

⁸ У болгар на Балканах лук используется при головных болях: «на закрытые глаза кладут половинки красного лука или лимона, а на темя (иногда смазав сливочным маслом) — лист хрена в уксусе, собранного в день св. Георгия, освященного в церкви (...)» [БНМ 2013: 147–148].

⁹ Об использовании лука в народной медицине у болгар см.: [БНМ 2013: 299–300]. Лук является также сильным апотропеем против злых сил и колдовства [Там же: 409–411].

Для профилактики любых инфекционных заболеваний в с. Георгиевка используют настой чеснока на воде или молоке, в том числе и в ветеринарии:

- (8) *Толкут, и с молоком детям дают. Регулярно. На 1 л воды 2 зубчика чеснока. И поросятам даем от глистов, и утятам от инфекций* [АМАЭ: Бучатская 2005: Л. 13об. (№ 3), 23 (№ 4)]¹⁰.

Кроме того, чеснок в сыром виде в тех же селах применяют с целью понижения уровня сахара в крови при заболевании диабетом. В Георгиевке существует множество рецептов отваров, помогающих при диабете. Сами жители села полагают, что высокая заболеваемость диабетом в их местности обусловлена последствиями катастрофы в Чернобыле в 1986 г. При отсутствии доступных препаратов и врачебной помощи сельчане занимаются профилактикой диабета и лечением больных самостоятельно. Так, используют отвар из листьев грецкого ореха, отвар из створок стручков фасоли¹¹.

В лечебных целях используют сирень *Syringa vulgaris*. Ее используют для приготовления настоек. Цветки срывают и плотно набивают ими бутылку; затем заливают водкой и настаивают. Настойку применяют для растирания коленей, поясницы и т. д., от болей и абсцессов при заболеваниях суставов:

- (9) *Колени заболят, и я намазываюсь. И вообще, когда плохо почувствую себя, намазываюсь и растираюсь вся этой настойкой* [Бучатская: ПМА 2005: № 1].

Грецкий орех *Juglans regia* (алб. диал. *ára*), также произрастающий на юго-востоке Украины, часто фигурирует в народных лечебных практиках изучаемых нами сел. Настойка зеленых грецких орехов на спирту (алб. диал. *ára ma rakí* 'орехи с водкой') используется для лечения почек, профилактики заболеваний печени и лечения геморроя:

¹⁰ Об использовании чеснока в народной медицине у болгар см.: [БНМ 2013: 361–362, 432–433, 531–533].

¹¹ Фасоль и бобы как средство для профилактики и лечения диабета известны также в народной медицине болгар [БНМ 2013: 93–94].

- (10) *Сейчас делают настойки — зеленые орехи через мясорубку и настаивают на спирту, “aga ma raki”, для печени, очищает почки. Можно мазать геморрой, и проходит* [АМАЭ: Бучатская 2005: Л. 23 (№ 4)]¹².

Используются также листья и перегородки грецкого ореха¹³. Листья сушат и заваривают как чай, который пьют для понижения сахара в крови. Из перегородок делают настойку:

- (11) *Перепонки на спирту от поноса — nje arat to peregorodka — cush sollet? — lathira ma raki* (Перегородки орехов — как называются? — *lathira ma raki*, перегородки с водкой) [Там же].

Албанцы Приазовья принимают внутрь с лечебными целями различные растения и плоды в сыром, необработанном виде¹⁴. Так, для поддержания уровня сахара употребляют в пищу сырые листья одуванчика *Taraxacum*, делая из них салаты и используя пряные соусы:

- (12) *Муж болен диабетом. Я все ему травами лечила. Делаю салат [из одуванчиков]. Одуванчика листья молодые до цветения, лук, растительное масло или майонез* [АМАЭ: Бучатская 2005: Л. 13 (№ 3)].

От поноса принимают сухие бобы зеленой фасоли, запивая их водой. Так же употребляют горошины черного перца (алб. диал. *pipër i zi*); в первую очередь благотворное влияние оказыва-

¹² Об использовании молодых грецких орехов в народной медицине у болгар см.: [БНМ 2013: 486].

¹³ В народной медицине албанцев Балкан широко используются листья грецкого ореха (алб. *arr/ë, -a*, варианты: *çaçanlku, káčka* [Lloshi 2010: 8]). Их отвар улучшает аппетит, снимает воспаления кожи, сужает сосуды; им лечат воспаления каналов гениталий, экземы и т. д. Водяную баню с отваром из листьев грецкого ореха устраивают для уменьшения потливости ног [Bimët 2013: 57]. Албанцами используется и зеленая кожура грецких орехов — при лечении различных дерматозов, а также анемии [Ibid.: 57]. У албанцев Буджака грецкий орех фигурирует как в народной медицине, так и в традиционных обрядах (см.: [АМАЭ: Новик 1998: Каракурт: 170б]).

¹⁴ Об использовании плодов и фруктов в лечебных целях у болгар см.: [БНМ 2013: 395–396, 470–471, 490–491, 499–500, 545–546].

ют эфирные масла, содержащиеся в большом количестве в перце [Жизнь растений 1980 (5/1): 171]. Сырые семена тыквы, как считается, помогают от глистов и простатита. Сухие плоды абрикоса обыкновенного *Prunus armeniaca* (алб. диал. *dardali*) используют при аритмии:

- (13) *⟨...⟩ сушеный абрикос хорошо помогает от аритмии. К весне обостряются все болезни. Я, бывает, кину в карман долек десять — пожую, пожую. Все приятнее лекарств* [АМАЭ: Бучатская 2005: Л. 14об. (№ 3)].
- (14) *⟨...⟩ для нормальной работы сердца с утра выпивать натощак стакан настоя сухого абрикоса. Одна ложка сахара и двести граммов абрикоса. Ночью настоять, ночь и утром, весь стакан* [АМАЭ: Бучатская 2005: Л. 23 (№ 4)].

Свежие абрикосы, по мнению георгиевских албанцев, помогают в профилактике онкологических заболеваний:

- (15) *Mos kesh fryhet, nok fryhet nga brenda* — «Чтобы (у тебя) не было опухоли, чтобы не раздувалось внутри». Против раковых клеток едим свежие абрикосы [Там же].

Из сухих абрикосов¹⁵ также изготавливают настои на воде для профилактики сердечных заболеваний.

Плоды шелковицы в Приазовье употребляют для снижения артериального давления.

Листья и выжимки из растений используются для лечения нарывов, ран, ожогов, как кровоостанавливающее, а также в качестве пластырей для компрессов и мазей. Таким образом используются растения с широкими листьями — подорожник *Plantago*, капуста огородная *Brassica oleracea*¹⁶, лопух большой *Arctium lappa*:

- (16) *Лопух ложут на колени и суставы и делают компресс. И проходят колени. Сперва болит, потом жжет, потом легчает. А когда чирьи — мед и подорожник или капустный лист — вытягивает быстро. У сестры под рукой был чирьяк. Все де-*

¹⁵ Об использовании плодов абрикоса в народной медицине и магии у болгар см.: [БНМ 2013: 213].

¹⁶ Об использовании капусты в народной медицине у болгар см.: [БНМ 2013: 218–219].

лалы, ничего не помогало. А потом сказали: капусту со сметаной. Помогло. Сметана смягчает, а капуста вытягивает [АМАЭ: Бучатская 2005: Л. 13, 14 (№ 3)].

От головной боли советуют приложить капустный лист [АМАЭ: Бучатская 2005: Л. 22об. (№ 4)].

В домашних лечебных практиках широко используются комнатные растения (см. Рис. 1).

Рисунок 1. Растение *калачик* в комнате дома Е. Н. Джаным.
С. Девнинское. Приазовский район, Запорожская область. 2005 г.
Фото Ю. В. Бучатской. МАЭ РАН, Колл. № И-2225-78.



В интервью фигурируют в основном герань и алоэ. Герань местные жители называют *калачик* и используют ее листья:

(17) *И нарывы лечат: обрезаю листик калачика, намазала мази или меда, а то и солидола, и как компрессик* [АМАЭ: Бучатская 2005: Л. 14 (№ 3)].

Записаны данные об использовании герани в знахарских практиках албанцев Приазовья. Так, лист герани в сочетании с иконами и святой водой использует знахарка Елена Николаевна

Джаным (с. Девнинское) для лечения болезни *детское* — недуга, являющегося, по поверьям, следствием сглаза (алб. диал. *ga sy, ga sysh*):

- (18) *Лечу иконами и с цветка — вот это калачик — лист, листок и этим листком тоже и маленьких детей, и сглаз. По-нашему — калачик. Он цветет таким буряковым, а то розовым бывает. Другие есть, нет, а вот именно калачик. Он лечебный, я знаю* [Бучатская: ПМА 2005: № 2].

Широко известны целебные свойства сока алоэ¹⁷. В смеси с медом он употребляется как отхаркивающее средство при кашле. Лист алоэ используют для лечения нарывов:

- (19) *Столетник у всех растет на окне в кастрюле по 10 штук. И нарывы лечат: отрезаю листик, посекала, намазала мази или меда и как компресс. Бинтиком снимаешь — листик сухой, одна корочка остается* [АМАЭ: Бучатская 2005: Л. 14 (№ 3)].

Для заживления ран используют порубленный лист подорожника или измельченную морковь: «морковку побью и на рану — заживляет» [АМАЭ: Бучатская 2005: Л. 22об. (№ 4)].

Взаимодействие албанского населения с русским и украинским в селах Приазовья приводило к обмену практиками в разных областях жизнедеятельности, в том числе — знаниях о лекарственных растениях. Подобные знания обусловлены климатом, ареалом распространения растений и, по всей видимости, не зависят от этнической принадлежности информантов.

В зафиксированных нами рассказах об использовании растений в домашних лечебных практиках вряд ли можно усмотреть нечто специфически албанское, унаследованное от первопоселенцев. Сведения о свойствах растений и их применении в лечебных

¹⁷ Столетник (*Aloe vera*) исключительно популярен в народной медицине болгар: «Растение для лечения всех болезней (и для их профилактики), когда все другие средства исчерпаны» [БНМ 2013: 477].

целях наши информанты получали из современной печатной продукции (местной прессы, брошюр, журналов для домохозяек) и по семейным каналам. В последнем случае нарративы предварялись пояснением, отсылающим к предшествующим поколениям: «Все знаем от родителей. Родители так лечили» [АМАЭ: Бучатская 2005: Л. 23 (№ 4)], комментировались как традиционно албанские и дополнялись диалектными вариантами фитонимов.

Список условных сокращений

АМАЭ — Архив Музея антропологии и этнографии им. Петра Великого (Кунсткамера) Российской академии наук; АОЕ — Архив Отдела европеистики МАЭ РАН; ПМА — Полевые материалы автора. Расшифровки интервью.

Литература

- БНМ 2013 — М. Георгиев (съст., ред.). Българска народна медицина. Енциклопедия. София: Академично издателство «Проф. МАРИН ДРИНОВ», 2013.
- Новик 2011 — А. А. Новик. Самосознание албанцев Украины: исторический, лингвистический и экстралингвистический контексты // Этнографическое обозрение 5, 2011. С. 75–90.
- Семенов 1992 — М. В. Семенов. Народная медицина кубанских казаков. Краснодар: Краснодарское издательско-полиграфическое производственное арендное предприятие, 1992.
- Усачева 2004 — В. В. Усачева. Медицина народная // Н. И. Толстой (ред.). Славянские древности. Этнолингвистический словарь. Т. 3. М.: Международные отношения, 2004. С. 215–220.
- Bimët 2013 — E. Sulaj (red.). Bimët Mjekësore — Instituti i shkencave — 1980. Tiranë: Shtëpia botuese: Akademia e Shkencave dhe e Arteve e Kosovës, 2013.
- Lloshi 2010 — Xh. Lloshi. Fjalor i emrave të bimëve dhe të kafshëve Shqip — Latinisht, Latinisht — Shqip / H. Abazi (kryered.). Shkup — Prishtinë — Tiranë: Logos-A, 2010.
- Novik 2011 — A. Novik. 200-vjetori i shpërnguljes së shqiptarëve në Perandorinë Ruse — themelimi i Karakurtit, viti 1811 // B. Rugova (kryered.). Seminari 30/2: Seminari Ndërkombëtar për Gjuhën, Letërsinë dhe Kulturën Shqiptare. Materialet e punimeve të Seminarit XXX Ndërkombëtar për Gjuhën, Letërsinë dhe Kulturën Shqiptare. Prishtinë, gusht 2011. Prishtinë: Fakulteti i Filologjisë, Universiteti i Prishtinës, 2011. F. 153–157.

Источники

- АМАЭ: Бучатская 2005 — Ю. В. Бучатская. О материальной и духовной культуре украинских албанцев. Полевые записи. С. Георгиевка Приазовского района Запорожской области. Украина. Принтерный вывод // Архив МАЭ РАН. К-1, Оп. 2. № 1800.
- АМАЭ: Новик 1998 — А. А. Новик. Албанцы Украины. Запорожская, Одесская области. Полевые записи. Автограф. 1998. Архив МАЭ РАН. К-1, Оп. 2. № 1726.
- АМАЭ: Новик 2015 — А. А. Новик. Приазовский отряд 2015. С. Маргаритово. Традиционная культура русских и украинцев Приазовья. Бывшие поселения арнаутов: греков и албанцев. С. Маргаритово, г. Азов Ростовской области России. Полевая тетрадь. Автограф. 10.07.–24.07.2015 // Архив МАЭ РАН. К-1, Оп. 2. Б. н.
- АОЕ: Новик 2013: Гроздев_ДИ_знахарство — А. А. Новик. Гроздев_ДИ_знахарство. Аудиозапись интервью. 2013 // Архив отдела европеистики МАЭ РАН. Приазовский отряд 2013.
- АОЕ: Новик 2015: Шершень_ЕК_знахарство — А. А. Новик. Шершень_ЕК_знахарство. Аудиозапись интервью. 2015 // Архив отдела европеистики МАЭ РАН. Приазовский отряд 2015.
- Бучатская: ПМА 2005 — Ю. В. Бучатская. Полевые материалы автора. 2005. Расшифровки записей интервью с жителями сел Георгиевка и Девнинское.
- Жизнь растений — А. А. Федоров (гл. ред.). Жизнь растений. В 6 т. Т. 5. Ч. 1. М.: Просвещение, 1980; Т. 5. Ч. 2. М.: Просвещение, 1981.
- Машковский 1978 — М. Д. Машковский. Лекарственные средства (пособие по фармакологии для врачей). Изд. 8-е, перераб. и дополн. Ч. 1. М.: Медицина, 1978.
- Новик: ПМА 2009: Бурлачко — А. А. Новик. Полевые материалы автора. 2009. А. К. Бурлачко. Расшифровки записей интервью. С. Георгиевка Приазовского района Запорожской области.

Список информантов

- № 1 — Варвара Петровна Нидялко, 1941 г. р. С. Георгиевка.
- № 2 — Елена Николаевна Джаным, 1939 г. р. С. Девнинское.
- № 3 — Алла Дмитриевна Манова, 1964 г. р. С. Георгиевка.
- № 4 — Елена Михайловна Канарова, 1958 г. р. С. Георгиевка.

А. А. Новик

МАН РАН — СПбГУ, Санкт-Петербург

«ГОРНЫЙ ЧАЙ», ШАЛФЕЙ, ЧАЙ, РОМАШКА И КОФЕ В ТРАДИЦИИ, НАРОДНОЙ МЕДИЦИНЕ И ЭТИКЕТЕ АЛБАНЦЕВ И ГРЕКОВ ХИМАРЫ И ДРОПУЛА¹

1. Введение

Балканский полуостров по праву считается регионом с одним из самых высоких показателей потребления кофе на душу населения. Кофе *Coffeae Semen L.*, получивший распространение в греческо-албанском пограничье во время османского господства, прочно вошел в традиционную кухню и быт различных зон. На его фоне в последние десятилетия у исследователей незаслуженно отошли на второй план другие горячие напитки с давней традицией потребления — прежде всего, это настои «горного чая» *Sideritis Herba L.* и шалфея лекарственного *Salvia officinalis L.* В данной статье будет рассмотрена культура потребления настоев лекарственных трав, а также кофе и чая, в областях со смешанным албанским и греческим населением на западе Балкан (с привлечением материалов, собранных во время наших экспедиций 1990–2015 гг. на всех территориях с албанским населением).

2. «Горный чай» как природный ресурс и средство от всех бед

«Горный чай» (*Sideritis Herba L.*; используется наземная часть растения железница *Sideritis roeseri* Heldr. семейства губоцветных *Labiatae*; албанские варианты названия: *çaj mǎli*, *çáji i mǎlit* [Fjalor 1980; Lloshi 2010; Vimët 2013: 80]; алб. название в Химаре и Дропуле *çaj mǎli*; греч. диал. в Химаре и Дропуле *τσάι*, *τσάι το βουνού*) распространен достаточно широко на юго-западе Балканского полуострова (в первую очередь на территории

¹ Работа выполнена при поддержке СПбГУ. Мероприятие б, 2017 г. (№ 31.42.652.2017).

Албании, Греции и Македонии). Тем не менее, жители *краин*² Химара и Дропул, находящихся на юге Албании и имеющих смешанное албанское и греческое население, часто подчеркивают особую роль в своей культуре чая, заваренного на горных травах. Более того, наши грекоязычные информанты в с. Паляса (алб. *Palás/ë, -a*) отмечают, что слово *τσάι* в их говоре традиционно обозначало напиток, приготовленный именно из горного растения, и лишь затем стало обозначать черный, зеленый или фруктовый чай, получивший распространение позже [АМАЭ: Новик 2015а: 30, 55]. Греческий вариант названия *τσάι το βουνού* сложился здесь также относительно поздно — уже в последние десятилетия XX в. — как калька с албанского *çaji i malit* [Там же: 25].

«Горный чай» произрастает на горных каменистых склонах. Сбор растения традиционно считается женским занятием. Обычно этим заняты женщины среднего возраста, 20–50 лет. В последние десятилетия горный чай отправляются собирать и подростки обоих полов, которым это приносит определенный доход. Во время экспедиции 2015 г. в Химару, в с. Паляса, нами был зафиксирован следующий факт: местные женщины практически перестали ходить в горы для сбора растений, поскольку это занятие стало непрестижным. Местные жители в своем большинстве работали либо продолжают работать за границей, а также ведут различный бизнес, и сбор трав перестал представлять экономический интерес, поэтому упали престиж и значимость некогда важного хозяйственного занятия. Трудовую нишу заняли жители соседних сел — главным образом, албаноязычного Дуката. Однако традиция потребления настоев из горных трав не только не редуцировалась, но, более того, получила новый импульс — вследствие, прежде всего, гипертрофированного увлечения биологически чистыми продуктами и следования традициям местной кухни.

В стране Химара *çaj mali/τσάι* традиционно пили в разных ситуациях: в летнее время — в качестве тонизирующего напитка, завершающего трапезу и способствующего усвоению пищи; в зимнее время — в качестве согревающего напитка; в случае простуды либо недомогания — как лекарство. Местные жители

² Алб. *krahín/ë, -a* ‘область; историко-этнографическая область’.

объясняют такое широкое использование «горного чая» профилактикой от всех возможных недугов.

На этом фоне весьма любопытна ситуация в Дропуле — крайне с грекоязычным населением [АМАЭ: Новик 2009а; АМАЭ: Новик 2009б; Kisilier et al. 2013: 153–165]. Здесь «горный чай» также является весьма популярным напитком. Исторически Дропул делится на две части: Верхний и Нижний. Согласно нашим наблюдениям, в Нижнем Дропуле (в равнинной части, окруженной горами и возвышенностями) *çaj mali/τσάι* исключительно популярен, а в Верхнем Дропуле (в высокогорной местности) жители отдают предпочтение шалфею [АМАЭ: Новик 2009а: 71].

«Горный чай» жители Дропула заготавливают в летние месяцы на год вперед. Иногда его хранят несколько лет. Ценят его за душистый аромат, специфический приятный вкус, который обеспечивается наличием танинов и горьких субстанций. Настой данного растения является здесь любимым семейным напитком. В качестве лечебного средства «горный чай» используется при простудах (с повышением температуры или без). Способность данного растения понижать жар и улучшать общее самочувствие отмечается практически во всех регионах Албании.

Самым распространенным способом его приготовления является следующий: чайную ложку измельченного растения либо несколько целых веточек (в зависимости от традиции территории) бросают в чайник или кастрюлю, заливают стаканом кипящей воды и накрывают крышкой; дают настояться в течение 15–20 минут, регулярно помешивая. Получившийся настой процеживают, добавляют по желанию сахар или мед и пьют [Bimët 2013: 81]. При недомоганиях процедуру повторяют несколько раз в день.

3. Шалфей в народной медицине и традиционной системе питания

Наряду с «горным чаем» в Химаре и Дропуле исключительно популярен шалфей лекарственный *Salvia officinalis* L. семейства губоцветных Labiatae (албанские варианты названия: *sherbél/ë, -a, sherebél* [Fjalor 1980; Lloshi 2010; Bimët 2013: 294];

алб. название в Химаре и Дропуле *sherebél*; греч. *φασκόμιλο*³). Шалфей представляет собой кустообразное растение высотой до 1 метра, цветущее мелкими сиреневыми цветами с мая по июль. Местные жители используют его в качестве лекарственного средства при простуде (гриппе, ангине), различных воспалениях верхних дыхательных путей и проч.⁴

В различных регионах Албании шалфей нередко заваривают вместо обычного чая. В исследуемых же краинах настоек шалфея очень часто служит горячим напитком, которым завершают принятие пищи для улучшения пищеварения или пьют как тонизирующее средство [АМАЭ: Новик 2009а; АМАЭ: Новик 2015: 29]. Танины, содержащиеся в данном растении в большом количестве, способствуют борьбе с различными недугами. Однако их

³ Часто наши грекоязычные информанты в Албании не могут привести греческого диалектного названия данного растения; они либо используют албанское название *sherebél*, либо пытаются видоизменить албанское слово «под греческое» — *σερεμπέλι* [АМАЭ: Новик 2015а: 30].

⁴ Шалфей используется в лечебных целях и у жителей восточных и северных регионов Албании. Так, были записаны материалы по данной теме в Голоборде [Домосилецкая и др. 2013: 109–117]. Албанской народной медицине известны следующие показания к применению: 1) шалфей способствует уменьшению излишнего потоотделения, которое обычно возникает ночью у людей, страдающих заболеваниями легких, у женщин, болезненно переносящих климактерический синдром, или девочек, находящихся в пубертатном возрасте; 2) настоек шалфея способствует выработке грудного молока; 3) эффективен при расстройстве желудочно-кишечного тракта (особенно в случаях, когда диарея сопровождается ослаблением мышц кишечного тракта, *atonia gastro-intestinale*); 4) настоек шалфея рекомендуется при нервных расстройствах, помутнениях сознания, в состоянии депрессий; 5) благодаря содержанию различных гормонов рекомендуется женщинам как эстроген; 6) шалфей рекомендуется в качестве средства, облегчающего протекание менструального цикла (аменорея, дисменорея и др.); 7) исключительно действен как шлаковыводящее средство; 8) настоек шалфея помогает в борьбе с болезнями печени, для регулирования пищеварения, снятия болей в затылочной части головы; 9) настоек шалфея, являющегося природным антисептиком, действен в борьбе с микроорганизмами, а потому рекомендован в борьбе с воспалениями полости рта и при лечении десен; 10) настойка шалфея на ракии или спирте используется для массажа головы в случае выпадения волос [Bimët 2013: 294–296].

наличие делает настой достаточно горьким и терпким. Поэтому местные жители чаще всего заваривают шалфей недолго — буквально несколько минут — а потом разливают по чашкам⁵.

В других краинах Албании, где напиток чаще пьют как лекарственное средство, также весьма осторожно относятся к приготовлению настоя шалфея. Обычно столовую ложку измельченного растения засыпают в посуду с кипящей водой (объемом около стакана). Затем накрывают крышкой, дают настояться около 15 минут, процеживают и пьют. Рекомендуется пить не более двух порций такого чая в день, крепость настоя должна быть умеренной, а периоды употребления следует ограничивать [Vimët 2013: 296].

Как мы уже отметили, в некоторых случаях предусмотрено наружное применение настоя и настойки шалфея — при растирании висков, затылочной части головы при болях, при массаже головы против выпадении волос. Такого применения в Химаре и Дропуле нами не зафиксировано.

Если провести сравнение в использовании «горного чая» и шалфея лекарственного у грекоязычных и албаноязычных жителей Химары и Дропула, можно отметить следующие факты: по сравнению с «горным чаем», *sherebel* чаще пьют в лечебных целях, однако некоторые местные жители употребляют настой данного растения и как альтернативу «горному чаю» — т. е. завершая им практически любую трапезу. Важно, что такое использование шалфея фиксируется как у греков и албанцев Химары (в первую очередь речь идет о с. Паляса), так и у греков Верхнего Дропула [АМАЭ: Новик 2009а; Kisilier et al. 2013: 153–165].

Как показывают полевые наблюдения 2009–2015 гг., население Верхнего Дропула, в отличие от других краин Албании, чаще использует шалфей для заваривания в виде чая, а не в качестве лекарственного средства при определенных недугах. В этой зоне Дропула *sherebel* пьют чаще других горячих напитков, в том числе «горного чая» и проч. Несколько стеблей шалфея с листьями заливают кипятком, дают настояться до 5 минут, а потом разлива-

⁵ По рассказам наших информантов, греки в Греции для смягчения горечи напитка заваривают шалфей вместе с липовым цветом (алб. *lúle blíri*) [АМАЭ: Новик 2015а: 30].

ют по чашкам. Наши информанты в Дропуле утверждают, что шалфей способствует борьбе с простудой, кашлем, улучшает общее состояние организма.

По воспоминаниям жителей с. Лонго, раньше, в годы социализма, *sherebel* принимали заготовители для аптек. За него неплохо платили, и местное население быстро освоило его сбор. Шалфей сдавали заготовителям, а часть оставляли для домашних нужд — его пили как чай, им лечились, а иногда приторговывали, пополняя семейный бюджет [АМАЭ: Новик 2009а: 71].

В последние десятилетия многие пожилые грекоязычные уроженцы Дропула, уехавшие в большинстве своем в начале 1990-х гг. в Грецию в поисках лучшей жизни, стали возвращаться в родные села. Многие из них получили греческое гражданство, заработали трудовой стаж в Греции, вышли на пенсию и теперь либо переезжают обратно в родные села навсегда, либо, что случается намного чаще, приезжают на родину в конце весны — начале лета и остаются здесь до осени. Они занимаются своими приусадебными хозяйствами, выращивают виноград, варят ракию, а также почти обязательно занимаются сбором шалфея и других лекарственных трав, что по определению входит в перечень традиционных занятий данной местности.

В летне-осенний период, когда на горных склонах созревают травы, местные жители с полотняными торбами отправляются за лекарственными растениями, собирают их, сушат в тени во дворах, а затем нередко сдают в аптеку в городе. Вырученные деньги служат неплохим подспорьем для семейного бюджета. Так, в с. Лонго в доме Ольги и Христоса Михали в 2009 г. мы наблюдали за процессом сушки травы *sherebel* [АМАЭ: Новик 2009а: 71]. Часть собранных растений предназначалась для сдачи в аптеку, а часть хозяева собирались забрать с собой в Грецию на зимний период, чтобы заваривать и пить в качестве целебного чая.

4. «Горный чай», шалфей и ромашка в контексте культуры потребления чая и кофе

Çaj mali, как видно из вышеизложенного, является уникальным растением для большинства краин Албании (даже для тех, где оно не произрастает) — его заваривают для ежедневного чаепития, а также в качестве лечебного средства. Благодаря своей

доступности он прочно вошел в рацион. Судя по источникам, данное растение пользовалось широкой популярностью как у сельского, так и у городского населения. Можно предполагать, что напиток из него входил в рацион питания албанцев до распространения кофе в период османского господства. В любом случае кофе оставался дорогим продуктом — элементом престижного потребления, символом благополучия и атрибутом достатка. Его подавали гостям и пили сами в домах референтных групп — государственных чиновников, землевладельцев, военной элиты, церковного клира, зажиточных торговцев, ремесленников и т. д. [Gjergji 2002]. Из социальных верхов культура кофе проникала в рацион, быт и этикет других групп населения: крестьян, служилых людей, подмастерьев и проч. Однако до конца XIX в. для большинства населения албанских земель кофе был слишком дорог — его покупали в *дюкьянах* и на ярмарках как заморский товар, использовали экономно и в ежедневном потреблении старались заменить различными суррогатами.

Çaj mali не только не был ограничен в использовании как материальный ресурс, но и перенял практически в полной мере функции кофе в институте гостеприимства. Являясь традиционным напитком на столе самых широких слоев населения на протяжении многих веков, «горный чай» стал заменять кофе в тех ситуациях, когда культура (праздничная, обрядовая и т. д.) требовала его использования — прием гостя, завершение трапезы, поминки и т. п. [Tirta 2006; Stublla 2007]. В условиях ограниченных ресурсов крестьяне, торговцы средней руки, трудовой люд, не желая отставать от представителей референтных групп в плане соблюдения правил этикета и следуя заповедям института гостеприимства, подавали гостям в качестве угощения не ароматный кофе, а душисто-терпкий «горный чай». В этом случае перенимались акциональный и предметный коды церемонии: *çaj mali* подавали согласно устоявшимся регламенту и канонам угощения; более того, даже посуда использовалась та же, что и при подаче кофе. Обычно же для приготовления «горного чая» использовали металлический чайник, а готовый напиток подавали в чашках для кофе и других горячих напитков (алб. *filxhán*, *-i*). В случае же приема гостя для соблюдения этикета для *çaj mali* иногда исполь-

зовали совсем маленькие чашечки (до 50 мл), которые традиционно служили для разливания кофе.

Базируясь на имеющихся источниках и литературе, а также на собственных полевых материалах, мы можем утверждать, что на протяжении практически всего XX в. *çaj mali* оставался для значительного числа албанцев основным напитком, на потребление которого не могли повлиять никакие социальные, экономические и политические коллизии. Если кофе (как продукт импорта, требовавший валютных расходов государства⁶, а также немалых трат в статьях расходов отдельных семей) демонстрировал то рост, то почти полный упадок потребления, то «горный чай» в силу своей доступности никогда не выходил из рациона населения Албании — его пили ежедневно в качестве горячего напитка, им лечили различные недуги, а также использовали в различных обрядовых практиках.

В этой связи важно указать и на факт относительно неширокого распространения в Албании потребления черного и зеленого чая (*Theae Folium L.*, листья растения *Thea sinensis L.* (*Camellia sinensis L.*)) семейства чайных *Theaceae*. В Албании и Косово, а также у албанцев Македонии, Черногории и Сербии его принято называть *çáji i Evrópës*, букв. «европейский чай» [Bimët 2013: 80], в разговорной речи и нередко в литературе — *çáji i zi* ‘черный чай’, *çáji jeshíl* ‘зеленый чай’. В Косово напиток из черного чая албанцы чаще называют *çáji rus*, букв. «русский чай», а албанцы Македонии — *çáji turk*, букв. «турецкий чай». К XX в. представители референтных групп населения в основном пили кофе, а «горный чай» использовали для лечения всевозможных

⁶ Здесь стоит отметить известный факт прекращения импорта кофе в Турецкую республику в середине XX в. Тогда молодое государство, относительно недавно освободившееся от правления султанов, пыталось оптимизировать валютные расходы страны. Правительством Мендереса было принято решение отказаться от закупок кофе. В результате турки, привыкшие проводить время в кофейнях за чашечкой кофе и курением табака, перешли на чай. При этом его пили крепко заваренным, из маленьких стаканчиков, по объему почти не превосходящих кофейную чашку. Культура и этикет кофепития практически были калькированы культурой потребления чая [Зикмунд, Ганзелка 1962: 124].

недугов. В крестьянской среде основным доступным напитком оставался *çaj mali*.

Ситуация практически не изменилась и на протяжении XX в. Черный чай не стал излюбленным напитком, как это случилось в Турции в силу санкционной и фискальной политики правительства в конце XIX — середине XX вв. В Албании подобная практика, прочно связываемая с ориентальным образом жизни мусульманского населения, не получила распространения. Албанцы Косово, Македонии, Черногории, равно как и турки и мусульмане Боснии, пьют достаточно много крепкого черного чая, подавая к напитку большое количество сахара и небольшие кусочки лимона, а также сопровождая чайную церемонию набором определенных речевых формул и благопожеланий [Новик: ПМА 2014а: Косово; Новик: ПМА 2014б: Македония]. При этом угощение таким чаем является практически обязательным на уровне как личных, так и общественных контактов (в сфере бизнеса, политики и т. д.). У албанцев же Албании (независимо от их конфессиональной принадлежности) подобная чайная церемония почти отсутствует (за исключением ресторанов турецкой либо боснийской кухни).

Равным образом не получил распространения у албанцев Албании и самовар, ставший популярным в Османской империи в XIX в. под влиянием русской культуры. Исключением является Косово, где и в наши дни чайная церемония зачастую сопровождается приготовлением крепкого чая в металлическом сосуде, ведущем происхождение от самоваров, ввозившихся некогда в Турцию из Российской империи [Новик: ПМА 2014а: Косово].

Значительный импульс был придан распространению чайной культуры в 1940–1950-е гг., когда социалистическая Албания поддерживала тесные политические, экономические и культурные контакты с Советским Союзом. Многочисленные специалисты и советники из СССР служили проводниками традиционной для своей страны культуры чаепития. Немалую роль в популяризации напитка сыграли и многочисленные албанские студенты, обучавшиеся в Стране Советов и возвращавшиеся на родину с новыми привычками и вкусовыми предпочтениями, среди которых был и чай. Одновременно данный напиток стал появляться в албанских магазинах, хоть и с перебоями — это способствовало росту по-

требления новинки. Однако чаю не суждено было органично влиться в систему питания и культуру быта албанцев.

Такое же фиаско чай потерпел и в годы великой дружбы Албании с Китаем. Разрыв политических, экономических и дипломатических отношений Народной Республики Албании с Советским Союзом в начале 1960-х гг. привел к крену курса балканской страны в сторону огромного азиатского государства. Вместе с достижениями китайской индустрии на запад Балкан стали проникать пекинская опера, новые формы и эстетика китайской архитектуры, монументальной живописи и др. Среди прочего были и попытки привить албанцам вкус к традиционному китайскому чаю. Однако все усилия разбились об устоявшиеся привычки и предпочтения: албанцы упорно продолжали пить кофе и «горный чай». Возможно, здесь сыграл свою роль и дух сопротивления насаждавшейся сверху культуре — зеленый чай не вошел в быт албанцев так же, как не удалось привить и любовь к классической китайской музыке и театру; у многих опрошиваемых информантов эти страницы истории до сих пор вызывают отторжение и чаще всего смех [Новик: ПМА 1992: Албания; Новик: ПМА 2008: Албания].

Другим немаловажным фактором сохранения «горного чая» в рационе албанцев на протяжении всего XX в. стал дефицит, с которым так и не смогло справиться социалистическое государство за все годы своего существования — с 1944-го по 1991-й. Импортные продукты, среди которых были кофе и чай, периодически совершенно пропадали с полок албанских магазинов. Заменной им чаще всего выступал «горный чай». До сего времени многие информанты рассказывают, что очень часто в их домах при социализме к концу недели или месяца (до выдачи зарплаты или получения карточек) не оставалось ничего, кроме хлеба и «горного чая». Завтракали и часто ужинали всей семьей просто хлебом, запивая его заваренным «горным чаем» [Новик: ПМА 2014в: Албания]. Именно поэтому, на наш взгляд, *çaj mali* приобрел дополнительную популярность, а также получил в народной среде новые трактовки своих лечебных свойств: к устоявшимся и проверенным временем медицинским показаниям напиток стали приписывать способность исцелять печень и другие внутренние органы, благотворно влиять на сосуды, нормализовать арте-

риальное давление и т. д. Родители, дедушки и бабушки в условиях дефицита с таким упорством объясняли родным, что этот напиток исключительно полезен в силу своих беспрецедентных качеств, что и сами, наконец, поверили в них.

Почти такая же ситуация складывалась и с шалфеем. В тех регионах Албании, где *sherebel* пользовался особой популярностью, его пили практически ежедневно, и вытеснить данный напиток из рациона местного населения не смогли ни черный, ни зеленый чай, ни иные травяные напитки⁷.

Исключение составляет ромашковый чай. Но у него особый статус в культуре албанцев (как и практически на Балканах в целом, а также во многих других европейских странах). Ромашковый чай общепризнан как исключительно целебный [Лекарственные растения 1974: 410–415; Машковский 1978: 304; Жизнь растений: 471], а потому его можно найти почти повсеместно — будь то торговая сеть или заведение общепита.

Настоем ромашки *Chamomillae Flos L.* (цветы растения *Matricaria chamomilla L.* семейства сложноцветных *Compositae*, алб. *katomíl, -i, maráq, -i*) албанцы традиционно лечат целый ряд недугов: болезни глаз, воспаления, раны. Использование ромашки в лечебных целях фиксируется у албанцев как в ранних описаниях народной медицины, дошедших до наших дней, так и в настоящее время [Bimët 2013: 131–133]. Так, например, среди мусульман Албании и Косово настоем ромашки используется при заживлении раны после обряда обрезания. Как правило, данный процесс контролируют матери приобщенных к исламу. Сами врачи советуют им использовать ромашковый отвар:

Врач обрезание сделал очень быстро — у него инструмент такой был, скальпель или как скальпель. А потом помазал чем-то таким зеленым. Чтобы рана не болела. Но оно и так не болело <...> И мама к нам приходила и смачивала шрам ромашковым чаем. Как смачивала? Просто брала пакетик ромашкового чая, обычного, из магазина, заваривала его, немного давала остыть.

⁷ Так, например, в Химаре, где в дикой природе произрастает большое количество лавра, местные жители нередко заваривают лавровые листья и пьют настоем — считается, что такой напиток тонизирует и лечит от головной боли, простуды и др. [АМАЭ: Новик 2015а: 29].

*Потом брала вату, обмакивала в чай и смачивала рану. (<...>
В течение недели так делала, раз в день. А потом и перестала.
Не болело, и ничего не было [АМАЭ: Новик 2013а].*

Как видно из этого нарратива, в наше время в качестве лечебного средства используют обыкновенный пакетированный ромашковый чай, продающийся в обычных магазинах — многие хозяйки даже не утруждают себя походом в аптеку, чтобы купить лечебный сбор, более пригодный для медицинских целей.

Ситуация с «горным чаем» несколько иная. Чаще всего его покупают на рынках, у уличных торговцев. *Çaj mali* — непременная составляющая придорожной торговли (в основном в тех зонах, где он произрастает). «Горный чай» можно найти практически в каждом албанском доме. В тех районах, где данное растение собирают, «горный чай» подают в учреждениях общепита (наряду с кофе) как тонизирующий напиток, к тому же способствующий пищеварению. В последние годы «горный чай» стал выпускаться отдельными производителями расфасованным в пакетики — по подобию зеленого, черного либо фруктового чая. В таком виде его можно найти в ряде магазинов и супермаркетов. А с недавних пор *çaj mali* стал продаваться в магазинах беспошлинной торговли (*Duty Free*) в национальном аэропорту им. Матери Терезы (Ринас) наряду с другими экологически чистыми продуктами (здесь важно отметить, что на прилавках вместе с «горным чаем» представлены шалфей и другие лечебные растения и пряности — «дары албанской природы», как гласит реклама).

5. «Горный чай», шалфей, чай, ромашка и кофе как ресурс и стиль жизни. Вместо заключения

«Горный чай» и шалфей до настоящего времени остаются как важными средствами народной медицины, так и излюбленными составляющими рациона питания, а также немаловажным компонентом жизнеобеспечения жителей целого ряда регионов Албании — в первую очередь мы можем говорить о грекоязычных и албаноязычных краинах Химара и Дропул. Они не теряют своей популярности на протяжении достаточно длительного времени (мы имеем возможность проследить их использование

с XIX по XXI вв.). Такая роль в культуре «горного чая» и шалфея может быть объяснена совокупностью нескольких факторов.

Во-первых, эти растения массово произрастают в дикой природе на большой территории Южной Албании (а также в Греции и Македонии). Они практически ежегодно дают достаточный сбор, невзирая на природные и климатические изменения.

Во-вторых, данный природный ресурс относительно доступен — эти растения можно собрать самому, а можно недорого купить.

В-третьих, в изучаемых регионах, как и повсеместно в Албании, сложилась устойчивая культура потребления горячих напитков как в зимнее, так и в летнее время⁸. При этом надо учитывать, что Верхний Дропул является горной местностью с достаточно суровым климатом, и горячие напитки просто необходимы для поддержания здоровья и хорошего самочувствия. Химара, находящаяся на самом юго-западе Албании и обращенная к Ионическому морю, отличается исключительно мягким климатом. Однако и здесь в зимний период, в непогоду и ненастье, горячие напитки являются обязательной составляющей ежедневного рациона.

В-четвертых, на Балканах в целом сложилась достаточно устойчивая культура потребления горячих напитков — прежде всего кофе (а в некоторых регионах также черного, в меньшей степени зеленого чая). «Горный чай» и шалфей удачно заняли свою нишу в этой традиции — прежде всего благодаря доступности и дешевизне.

В-пятых — что тесно связано с предыдущим фактором — данные растения органично влились в систему обрядовых практик (прежде всего их акционального кода) и этикета, а также весьма устойчивого института гостеприимства.

В-шестых, в условиях ограниченных медицинских ресурсов «горный чай» и шалфей стали неотъемлемой составляющей целительских практик. Данные растения воспринимаются многими информантами как панацея. Они прочно лидируют, по нашим

⁸ К примеру, в горах Северной Албании, где «горный чай» и многие другие лекарственные травы южных регионов не растут, местные жители нередко заваривают и пьют настой орегано *Origanum Herba L.* (албанское название *rigón, -i*) [АМАЭ: Новик 2015а: 30].

подсчетом, в списке всех собираемых на территории Албании лекарственных трав.

В-седьмых, новая тенденция потребления экологически чистых продуктов стимулирует рост спроса на популярные лечебные травы, воспринимаемые как традиционные и правильные. Мода на экопродукты, распространившаяся в последние десятилетия в европейских странах, Америке и Азии, докатилась и до балканской глубинки — в своих некогда привычных продуктах и напитках (которые зачастую употребляли в силу недоступности иных, таких как кофе и заморский чай) люди стали усматривать, а точнее, открывать заново исключительную полезность и важность.

Рациональность использования природных ресурсов — другая сторона механизмов сохранения лекарственных трав в системе питания и народной медицине. Рыночная экономика диктует свои правила — необходимость раскрытия всех имеющихся потенциалов, в числе которых есть то, что дает в достатке природа и что не было использовано должным образом в предыдущие годы.

Однако не меньшую роль играет и, возможно, иррациональная составляющая. Большинство опрошенных информантов (было опрошено более сотни) отмечает, что людям полезно потреблять то, что произрастает либо производится в их местности. Вместе с тем, нам пока неизвестно, действительно ли иррационален ли такой подход либо он имеет под собой еще не изученную в должной степени фактологическую базу.

В любом случае «горный чай», шалфей и ромашка прочно входят в рацион питания и повседневную культуру значительной части албаноязычного и грекоязычного населения Химары и Дропула. По многим параметрам (количеству и частоте употребления, значимости в культуре, оценочным характеристикам, медицинской составляющей) указанные растения превосходят в данных краинах столь любимый на Балканах кофе или чай. И самый главный «козырь» рассмотренных растений — их органичное вхождение в меняющийся уклад и стиль жизни, когда собирать и использовать лекарственные травы побуждает уже не безысходность, а вера в целительные силы природы.

Список условных сокращений

АМАЭ — Архив Музея антропологии и этнографии Российской академии наук; АОЕ — Архив отдела европеистики Музея антропологии и этнографии Российской академии наук (научно-вспомогательный фонд); ПМА — полевые материалы автора.

Литература

- Домосилецкая и др. 2013 — М. В. Домосилецкая, В. Б. Колосова, А. Н. Соболев. Фитонимия // А. Н. Соболев, А. А. Новик (ред). Голо Бордо (Gollobordë), Албания. Из материалов балканской экспедиции РАН и СПбГУ 2008–2010 гг. [H. Schaller, A. Sobolev (Hrsgs.). Materialien zum Südosteuropasprachatlas. B. 6.] СПб.: Наука — München: Verlag Otto Sagner, 2013. С. 109–117.
- Зикмунд, Ганзелка 1962 — М. Зикмунд, И. Ганзелка. Перевернутый полумесяц. Прага: АРТИЯ, 1962.
- Bimët 2013 — E. Sulaj (red.). Bimët mjekësore — Instituti i shkencave — 1980. Tiranë: Shtëpia botuese: Akademia e Shkencave dhe e Arteve e Kosovës, 2013.
- Fjalor 1980 — A. Kostallari (Kryered.). Fjalor i gjuhës së sotme shqipe. Tiranë: Akademia e Shkencave e RPS të Shqipërisë, 1980.
- Gjergji 2002 — A. Gjergji. Mënyra e jetesës në shekujt XIII–XX. Përmbledhje studimesh. Tiranë: KOTTI, 2002.
- Kisilier et al. 2013 — M. L. Kisilier, A. A. Novik, A. N. Sobolev. Studime etnolinguistike dhe dialektologjike në terren në Dropull, Shqipëri: Materialet e ekspeditës ruse të vitit 2009 // ALBANOHELLENICA XIV–XV, 5. 2013. F. 153–165.
- Lloshi 2010 — Xh. Lloshi. Fjalor i emrave të bimëve dhe të kafshëve Shqip — Latinisht, Latinisht — Shqip / H. Abazi (kryered.). Shkup — Prishtinë — Tiranë: Logos-A, 2010.
- Stublla 2007 — Sh. Stublla. Mbijetesa (Aspekti muzeor). Prishtinë: XHAD, 2007.
- Tirta 2006 — M. Tirta. Etnologjia e shqiptarëve. Tiranë: GEER, 2006.

Источники

- АМАЭ: Новик 2009а — А. А. Новик. Традиционная культура греков, албанцев и черногорцев в Албании. Полевые записи. Ксерокопия тетради. 2009 // Архив МАЭ РАН. К-1, Оп. 2. № 1940.
- АМАЭ: Новик 2009б — А. А. Новик. Отчет об экспедиционных исследованиях в Албании в августе 2009 года. Принтерный вывод. 2009 // Архив МАЭ РАН. К-1, Оп. 2. № 1941.

- АМАЭ: Новик 2013а — А. А. Новик. Косово. Традиционная культура албанцев Косово, ювелирное дело, албанцы и славяне. Полевые записи. Автограф. 19.08.–30.08.2013 // Архив МАЭ РАН. К-1, Оп. 2. № 2179.
- АМАЭ: Новик 2015а — А. А. Новик. Хорватия (Сплит, Загреб) — Албания (Химара). Традиционная культура, ювелирное мастерство хорватов и албанцев Далмации и Центральной Хорватии. Традиционная культура греков и албанцев Химары. Полевая тетрадь. Автограф. 10.06.–27.06.2015 // Архив МАЭ РАН. К-1, Оп. 2. Б. н.
- Жизнь растений — А. А. Федоров (гл. ред.). Жизнь растений. В 6 тт. Т. 5. Ч. 2: Цветковые растения / Под ред. А. Л. Тахтаджяна. М.: Просвещение, 1981.
- Лекарственные растения 1974 — И. Д. Юркевич, И. Д. Мишенин (науч. ред.). Лекарственные растения и их применение. Минск: Наука и техника, 1974.
- Машковский 1978 — М. Д. Машковский. Лекарственные средства (пособие по фармакологии для врачей). Изд. 8-е, перераб. и доп. Ч. 1. М.: Медицина, 1978.
- Новик: ПМА: 1992: Албания — А. А. Новик. Полевые материалы автора. 1992. Г. Тирана, Албания.
- Новик: ПМА 2008: Албания — А. А. Новик. Полевые материалы автора. 2008. Г. Тирана, Албания.
- Новик: ПМА 2014а: Косово — А. А. Новик. Полевые материалы автора. 2014. Г. Приштина, Косово.
- Новик: ПМА 2014б: Македония — А. А. Новик. Полевые материалы автора. 2014. Г. Скопье, Македония.
- Новик: ПМА 2014в: Албания — А. А. Новик. Полевые материалы автора. 2014. Г. Тирана, Албания.
- Фотоиллюстративный фонд: Новик 2009; Новик 2015.

А. Карлсоне

Латвийский университет, Рига

КРАСИЛЬНЫЕ РАСТЕНИЯ В ЛАТЫШСКОЙ ЭТНОГРАФИЧЕСКОЙ ТРАДИЦИИ¹

Применение растительных красителей в окрашивании текстильных волокон (шерсти, шелка, льна и др.) характерно для традиционных ремесел. Древнейшие фрагменты найденных на территории Латвии окрашенных тканей датируются, по крайней мере, III–IV в. н. э. [Žeiere 2014: 377]. Вплоть до 60-х гг. XIX в. натуральные красители были единственным средством окрашивания текстиля. На территории современной Латвии применялись преимущественно пигменты растительного происхождения. Свидетельства об использовании минеральных пигментов и пигментов животного происхождения (добытых из насекомых) в этнографических источниках встречаются сравнительно редко.

Приведенные в письменных исторических свидетельствах названия растений — как местные наименования, так и их латинские эквиваленты (указанные только в части источников) — свидетельствуют об одном из аспектов применения красильных растений — в традиционных знаниях и ремеслах. Данная работа является междисциплинарным исследованием, в котором затрагиваются как вопросы связанной с исторической наукой этнологии, так и вопросы языкознания.

Хотя красильные растения применяются издавна и играют важную роль в традиционных ремеслах, в Латвии эта тема изучена мало. К тому же исследования и публикации обобщающего характера главным образом были изданы до Второй мировой войны [Skruzītis 1902; Šmits 1927; Niedre 1931; Auškāps 1940 и др.]. В дальнейшем была опубликована только одна обширная обобщающая работа с выраженным практическим уклоном [Mad-

¹ Рукопись подготовлена в рамках программы государственных исследований Латвийской Республики «Летоника — латвийская история, язык, культура, ценности» (2014–2017).

ге 1990]. В последние годы к исследованиям в области традиционного применения красильных растений обратилась автор данной статьи [Karlsonе 2014]. Исследования проводятся как методом анализа и обобщения письменных источников, так и с использованием экспериментально-исследовательских методов для проверки и реставрации старинных технологий крашения.

Задача данной публикации — познакомить читателей с красильными растениями, применявшимися в латышской традиционной культуре, уделяя особое внимание растениям, чаще других упоминаемым в письменных источниках, а также, в соответствии с данными источников, установить изменения, произошедшие с течением времени в наборе растений, применяемых в крашении.

Важное значение в исследовании традиционных красильных растений имеют письменные источники. Относительно современной территории Латвии таковыми являются:

- 1) материалы латышской прессы с начала XIX в.;
- 2) собрания этнографических экспедиций 1920–1930 гг.;
- 3) более древние, к сожалению, не датированные точно, сведения, полученные из текстов латышского фольклора — народных песен.

Можно предположить, что свидетельства, отраженные в латышских народных песнях, являются более древними по сравнению с зафиксированными в письменных источниках. Идентификация (с установлением научных названий) видов растений, упомянутых в народных песнях, возможна только на гипотетическом уровне, хотя и с весьма высокой достоверностью. В фольклорных текстах сравнительно немногие растения упомянуты в ситуациях, напрямую связанных с процессом крашения. Это следующие растения:

- 1) *mēles*, которое соответствует растению с литературным названием *krāsu mēle* ‘вайда красильная *Isatis tinctoria* L.’. В латышских народных песнях вайда упоминается только как культурное растение, поскольку встречается в словосочетании *mēļu dārzs* ‘сад вайды’. Вайда — исходное сырье для получения темно-синей (кубовой) краски, и в этом качестве она упоминается в латышских народных песнях. Название растения, которое совпадает с названием красителя, ясно указывает на область его применения. В «Латышском этимологическом словаре» Констан-

тина Каруля (Konstantīns Karulis) в толковании слова *mēļš* указано, что в основе лежит индоевропейский корень *mel-* в значении ‘темный цвет’ [Karulis 1992, I: 580–581].

2) В связи с окрашиванием, иногда с указанием на красный цвет, в латышских народных песнях упоминаются два растения: *raudenēs, sarkanēs, sarcenēs* ‘душица’ и *madaras, maranas, māranas* ‘подмаренник’. Первое идентифицируется как ‘душица обыкновенная *Origanum vulgare* L.’. На территории Латвии оба наиболее распространенных названия этого растения связаны с названиями цветов: *sarcenēs, sarkanēs* < *sarkans* ‘красный’ и *raudenēs, raudas* < *ruds* ‘рыжий’. Оба цвета находятся в красной части спектра, что подтверждает и этимология [Karulis 1992, II: 133, 155, 157].

Второе растение — *madaras, maranas, māranas* — по текстам народных песен точно определить не удастся. Установлено только, что это могут быть растения рода подмаренник *Galium* семейства мареновые Rubiaceae с литературным названием *madaras* ‘подмаренник’. Для крашения применяют корни некоторых видов этого растения, иногда также его надземную часть и цветки (в случае подмаренника настоящего *Galium verum* L.). Судя по этнографическим источникам, это может быть *ziemeļu madaras* ‘подмаренник бореальный (п. северный) *Galium boreale*’ или *īstā, dzeltenā madara* ‘подмаренник настоящий (п. желтый) *Galium verum*’. Тем не менее, с одинаковой вероятностью в народных песнях может быть упомянут любой другой вид рода подмаренник (например, подмаренник белый *Galium album* и др.), так как в латышских народных песнях все они называются одинаково.

3) С желтым цветом может быть связано упоминаемое в латышских народных песнях растение *dzeltēs, dzeltas* и т. п. На это указывает как связь с названием цвета *dzeltens* ‘желтый’, так и существующие в народных песнях лексические параллели: например, *dzeltēs* собирают, когда девушка надеется встретить жениха с золотыми² волосами и т. п. Думается, что *dzeltas* может быть идентифицировано как ‘плаун булавовидный *Lycoperidium clavatum*’, которому в латышском литературном языке соответ-

² Дословно — с желтыми (прим. перев.).

ствует название *valīšu staipeknis*. На это в 1902 г. указывал Микелис Скрузитис [Skruzītis 1902: 21], а Петр Шмидт (*Pēteris Šmits*) в 1927 г. в своем очерке «О цвете старинной латышской одежды» перечислил многие виды плаунов, упомянутые другими авторами [Šmits 1927: 26]. В народных песнях нет прямых указаний на то, с какой целью молодые девушки собирают это растение, но из других источников известно, что плаун — источник получения желтой краски; также использовался как вспомогательное средство при окрашивании в красный цвет корнем растения *madara* ‘подмаренник *Galium*’.

4) Однозначно в связи с крашением в одной народной песне упоминаются березовые листья, конкретно *purva bērzs* ‘береза пушистая *Betula pubescens*’. В других источниках, однако, в связи с крашением упоминается просто *bērzs*, что может означать и *āra bērzs* ‘береза повислая *Betula pendula*’.

Одно из старейших письменных свидетельств о применяемых на территории Латвии красильных растениях зафиксировано в работе А. В. Хупеля (*August W. Hupel*) «Топографические новости из Лифляндии и Эстляндии» [Hupel 1772–1774]. Список перечисленных в данной работе красильных веществ позже был опубликован в журнале “*Latvijas Saule*” [Etnogrāfiski sīkumi 1931]. Хупель упомянул такие красильные растения, как *saknes dzeltas* ‘плаун булавовидный *Lycopodium clavatum*’; *bērzs* ‘береза белая *Betula alba*’³; *alksnis* ‘ольха *Betula alnus*’⁴; *ieva, ieva* ‘черемуха’ (правильно — *krūklis* ‘крушина *Rhamnus frangula*’. — прим. ред. “*Latvijas Saule*”)⁵; *sunīši* ‘череда *Conyza*’⁶; *māranas* ‘подмаренник желтый *Galium luteum*’⁷ [Ibid.: 97/99].

Как видно из приведенных названий растений, им не всегда можно точно подобрать латинские соответствия. Латинская но-

³ Теперь *Betula pendula* Roth.

⁴ Теперь *Alnus glutinosa* Gaertn.

⁵ Теперь *Frangula alnus* Mill.

⁶ Фитонимы *sunisi* и *Conyza* в цитируемой работе даются как синонимы. Латышск. *sunisi* может означать различные растения, не только череду *Bidens*. Вероятно, в данном случае имеется в виду репешок обыкновенный *Agrimonia eupatoria*, который внешне похож на мелколепестник *Conyza* и иногда называется *sunisi*.

⁷ Возможно, *Galium verum*.

менклатура со временем менялась. Однако при сравнении более ранних (упомянутых Хупелем) красильных растений с данными более поздних этнографических источников становится очевидно, что те же растения и в дальнейшем применялись для окрашивания текстильных волокон.

Хронологически следующим источником, в котором упомянуты красильные растения (без латинских названий), является очерк Петериса Блауса (Pēteris Blaus) «О крашении пряжи и женской одежды в старые времена», опубликованный под псевдонимом Zilais [Blaus 1885]. В нем упомянуты красильные растения, которые можно идентифицировать как *Betula pendula* Roth. ‘береза повислая’ (латышск. *bērzis*); *Galium boreale* L. ‘подмаренник бореальный’ или *Galium verum* L. ‘подмаренник настоящий’ (латышск. *madaras*); *Malus silvestris* (L.) Mill. ‘яблоня лесная’ (латышск. *mežābele*); *Origanum vulgare* L. ‘душица обыкновенная’ (латышск. *raudene*); *Salix viminalis* L. ‘ива корзиночная’ (латышск. *klūdziņu kārkls*) и *Scabiosa succisa* L. ‘сивец луговой’ (латышск. *vilku mēles*) [Blaus 1885: 78–79]. В качестве красильных растений они упомянуты и в других, более поздних источниках.

В латышских печатных изданиях встречаются сведения о красильных растениях и их использовании, зафиксированные до систематических этнографических экспедиций. Таковыми, к примеру, являются публикации в приложении к изданию “Dienas Lapa” «Этнографические сведения о латышах» за 1893 г. [Saržants 1893] и 1894 г. [Zilumkalns 1894]. В первом случае, по сведениям из Блидене (в юго-западной части современной Латвии), названы десять красильных растений, для которых с большой долей вероятности можно установить латинские названия. Это *melnmeža alkšņi* ‘ольха черная *Alnus glutinosa* Gaertn.’, *bērzis* ‘береза повислая *Betula pendula* Roth.’, *sunīši* ‘череда *Bidens tripartita* или *Bidens cernua*’, *suņu stieбри* ‘болиголов крапчатый *Conium maculatum*’, *krūkļi* ‘крушина ломкая *Frangula alnus* Mill.’, *akmeņu sūnas* ‘гилокомиум блестящий *Hylacomium splendens* или *Hypnum triquetrum*’, *dzeltras* ‘плаун булавовидный *Lycopodium clavatum*’, *ābele* ‘яблоня *Malus silvestris* Mill. или *Malus domestica* Borkh.’, *raudas* ‘душица обыкновенная *Origanum vulgare*’, *niedrītes* ‘тростник обыкновенный *Phragmites australis* (Cav.) Trin. ex Steud.’ [Saržants 1893]. Одно растение, *kazu lēpes*, точно не идентифици-

ровано. Из-за границы завезен и разведен, предположительно, грецкий орех. В очерке упомянуты купленные на рынке в Лиепеае и в других местах красильные деревья — бразильское дерево и *Perbuks*. Возможно, они являются видами рода цезальпиния (*Caesalpinia*) [Cardon 2007: 274–289].

В следующем, 1894 г., в том же издании публикуется еще один очерк о применении красильных растений. На этот раз представлены сведения из Берзауне, находящегося в другой этнографической области, Видземе, что в центре современной Латвии. В очерке упомянуты только четыре идентифицируемых растения. Как и в предыдущем описании, это *melnais alksnis* ‘ольха черная *Alnus glutinosa* Gaertn.’, *bērzis* ‘береза повислая *Betula pendula* Roth.’, *suņu burkšķi* ‘болиголов крапчатый *Conium maculatum* L.’ и *dzeltenās piķenes* ‘пупавка красильная *Anthemis tinctoria* L.’ [Zilumkalns 1894]. Упомянут и «растущий на березе мох», вид которого пока не установлен. В описании встречается также импортировавшийся экстракт натурального пигмента индиго (латышск. *zilumzāles*, букв. «синь-трава»), который в XIX в. в обиход латышского крестьянства привнесли купцы.

Первое подробное исследование о красильных растениях, применявшихся в древности латышами, основу которого составили специально собранные по этой теме материалы, было опубликовано на латышском языке в 1902 г. [Skruzītis 1902]. Хотя в своей работе Микелис Скрузитис не раскрывает источники информации, ее также можно считать публикацией этнографических материалов. Данные для своего исследования Скрузитис собирал как во время экспедиций в южной части Курземе, так на это указано в предисловии, так и во время так называемого «опрашивания», т. е. интервью [Ibid., 21: 2]. В 1895 г. Х. Висендорф в издании «Живая старина» публикует обзор экспедиционных материалов Скрузитиса, связанных с красильными растениями [Висендорф 1895]⁸. В исследовании, опубликованном в 1902 г., были отражены известные и применяемые в то время на населенных латышами территориях красильные растения. Часть

⁸ М. Скрузитис участвовал в этнографической экспедиции в 1890 г. [Leimane 1996: 62–63; Vanaga 2002]; после экспедиции состоялись публичные отчеты в Рижском латышском обществе.

из них упоминается уже в 1895 г. в статье «Одежда латышского народа в своем историческом развитии и значении» [Skruzītis 1895, 1: 12–13]. В своем исследовании об искусстве крашения у древних латышей Скрузитис упоминает 18 растений, указывая латышские названия, а также немецкие и латинские. Перечислены следующие растения: *sarkanes*, *raudas*, *raudenes* ‘душица обыкновенная *Origanum vulgare* L.’; листья *meža ābele* яблони лесной *Malus sylvestris* (L.) Mill.; *madaras*, *maranas* ‘подмаренник *Galium* L.’; *retejums*, *reteji* ‘лапчатка прямостоячая *Potentilla tormentilla* Schruk., *Tormentilla erecta* L.’⁹; *melnais alksnis* ‘ольха черная *Alnus glutinosa* Gaertn.’; *pīpene*, *ilzīte*, *dzeltenās (lauku) kumelītes*, *Jāņu puķīte* ‘пупавка красильная *Anthemis tinctoria* L.’; *bērzs* ‘береза повислая *Betula alba* L.’ (теперь *Betula pendula* Roth. — А. К.); *dadzīši*, *ancīši*, *sunīši* ‘репешок лекарственный *Agrimonia eupatoria* L.’; *dzeltas*, *dzeltlapas* ‘плаун булавовидный *Lycopodium clavatum* L.’; *suņu burkšķi*, *suņu burkāns*, *suņu stiebrs*, *suņu stobrs* ‘болиголов крапчатый *Conium maculatum* L.’; *dzīparu kārkliis* ‘ива волчниковая *Salix daphnoides* Vill.’¹⁰; *rasene*, *skreteliņš*, *kroku lapas* ‘манжетка обыкновенная *Alchemilla vulgaris* L.’; *paegle*, *kadiķis* ‘можжевельник обыкновенный *Juniperus communis* L.’; *virksne*, *virši*, *siliņi* ‘вереск обыкновенный *Calluna (Erica) vulgaris* Salisb.’; *smiltenāji*, *miltenāji*, *miltenītes*, *milteņu mētras* ‘толокнянка обыкновенная *Arctostaphylos uva ursi* Sp., *A. officinalis* (по Илстеру¹¹), *Arbutus uva ursi* L.’; *vilku mēles*, *kazu mēles*, *zaķu mēles*, *dunduramols*, *velna kostiņi* ‘сивец луговой *Scabiosa succissa* L.’ [Skruzītis 1902]. Сведения о последнем растении, очевидно, взяты из очерка П. Блауса, так как описание технологии крашения почти буквально повторяет описание в публикации 1895 г. [Blaus 1885: 78]. Неидентифицированным остается растение, которое Скрузитис дает как *uz akmeņiem augošas sūnas*, букв. «мох, растущий на камнях». Как не до конца определенное растение для получения синей краски автор описывает *mellenājs*, *melnenes* ‘черника *Vaccinium myrtillus* L.’ [Skruzītis 1902, 21: 2], так как респондент не знал, какая часть

⁹ Теперь *Potentilla erecta* (L.) Raeusch.

¹⁰ В публикации 1895 г. М. Скрузитис дал этому растению другое латинское название: *Salix praecox* [Skruzītis 1895 (1): 13].

¹¹ Янис Илстер (1851–1889) — первый латышский ботаник.

растения и как именно используется. Возможно, в данном случае в народной памяти неявственно сохранился вариант названия растения *krāsu mēle* — *mēlene*. В латышской орфографии эти слова отличаются только знаком долготы первого «е». С прекращением разведения растения *krāsu mēles* забылось и его название.

Помимо вышеперечисленных, Скрузитис называет еще семь растений (на этот раз без указания их латинских названий), сведения о которых доставлены из Бауского уезда (в южной части современной Латвии): *priežu miza* ‘кора сосны лесной *Pinus sylvestris* L.’, *vāczemes apse (papele)* ‘тополь черный *Populus nigra*’, *brūklenāji* ‘брусника *Vaccinium vitis-idaea* L.’, *paparde* ‘щитовник мужской *Dryopteris filix-mas* (L.) Schott.’, *pliederis*¹² ‘бузина черная *Sambucus nigra* L.’, *zirga skābenes*¹³ ‘щавель курчавый *Rumex crispus* L.’ и *kartupeļi* ‘картофель *Solanum tuberosum* L.’ [Skruzītis 1902, 21: 2].

В этнографических свидетельствах, полученных от информантов в XIX в., перечень красильных растений значительно расширяется. В целом это 34 идентифицируемых вида. Кроме них, записано значительное число неидентифицированных наименований.

Следующий пласт материалов — сведения, полученные от информантов в XX в. Они отражают информацию о красильных растениях и их применении, бывшую в распоряжении уже следующего поколения. Немногочисленные присланные отдельными информантами материалы публикуются в 1925 г. в периодическом издании “*Latvijas Saule*” («Латвийское солнце») [Riekstiņš 1925; Ziemels 1925]. Оба очерка присланы из разных мест современной северо-восточной части Латвии — из Палсманы и Цесвайне. Как и в других предоставленных информантами описаниях, приводятся только местные названия растений. Несмотря на это, их возможно идентифицировать, указав точное латинское название. В присланных из Палсманы материалах Андриса Зиемела (Andris Ziemels) упомянуто сравнительно немного красильных растений, всего четыре — но два из них в связи с крашением появляются впервые: *kaņepes* ‘конопля *Cannabis sativa* L.’ и *sarkanais āboliņš* ‘клевер

¹² Литер. латышск. *plūškoks*.

¹³ Литер. латышск. *cirtainā skābene*.

луговой *Trifolium pratense* L.'. Два других — уже известные лесная яблоня и черная ольха [Ziemels 1925].

В отчете из Цесвайне, присланном М. Риекстиньшем (Riekstiņš), также перечислено немного растений. Пять из них — местные: *melnalksnis* 'ольха черная *Alnus glutinosa* Gaertn.', *baltalksnis* 'ольха серая или белая *Alnus incana* (L.) Moench.', *virši* 'вереск обыкновенный *Calluna vulgaris* (L.) Hull.', *bērzs* 'береза повислая *Betula pendula* Roth.' и *sarcene, brandavīna zāle* 'душица обыкновенная *Origanum vulgare* L.' [Riekstiņš 1925].

Рисунок 1. Зафиксированные в материалах этнографических экспедиций варианты использования красильных веществ для получения конкретных цветов

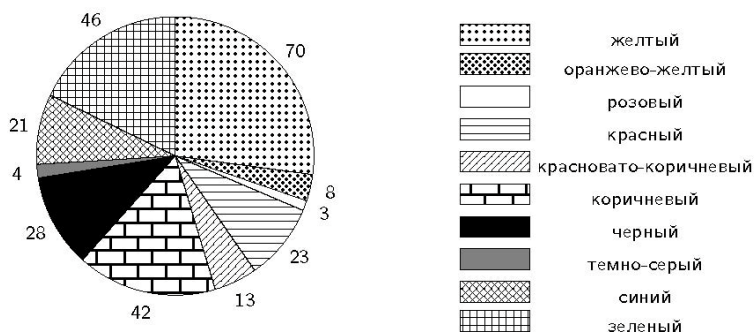

Наиболее обширный материал накоплен в собраниях этнографических экспедиций Управления памятниками¹⁴ (далее УП) 1929, 1930 и 1937 гг. В данной статье используются материалы экспедиций УП, находящиеся на хранении в Латвийском фольклорном хранилище Института литературы, фольклора и искусства Латвийского университета (Ф. 891). В свидетельствах преимущественно пожилых респондентов, конечно, не упоминаются латинские названия, но для большей части растений существует возможность их установить. Вместе с тем остается множество растений, которые точно определить невозможно. В целом на данный

¹⁴ Управление памятниками занималось охраной памятников культуры в Латвии с 1923 по 1944 гг.

момент обобщены 294 единицы описания крашения (каждая единица включает в себя упоминание одного красильного растения, которое может быть дополнено технологией его применения). В 258 из них называются конкретные цвета (Рис. 1).

Для получения желтого цвета использовались 17 различных растений; в разных записях иногда упоминаются различные части растений, используемые для окрашивания. В Таблице 1 перечислены растения, упоминаемые более одного раза. Среди прочих доминирует *dzeltenās ilzītes* ‘пупавка красильная *Anthemis tinctoria* L.’, которое известно как источник для получения желтой краски и в других странах мира [Böhmer 2002: 138; Aittomäki et al. 2010: 44].

Таблица 1. Красильные растения, применяемые для получения желтой краски

№	Название растения	Число упоминаний
1	<i>dzeltenās ilzītes</i> [пупавка красильная] <i>Anthemis tinctoria</i> L.	20
2	<i>bērza lapas</i> [листья березы повислой] <i>Betula pendula</i> Roth.	16
3	<i>sīpolu mizas</i> [луковая шелуха] <i>Allium cepa</i> L.	10
4	<i>virši</i> [вереск обыкновенный] <i>Calluna vulgaris</i> (L.) Hull.	4
5	<i>vaivariņi</i> [багульник болотный] <i>Ledum palustre</i> L.	4
6	<i>ābeļu lapas un/vai mizas</i> [листья и/или кора яблони] <i>Malus sylvestris</i> (L.) Mill./ <i>Malus domestica</i> Borkh.	4
7	<i>alkšņu mizas un/vai lapas</i> [кора и/или листья ольхи ¹⁵] <i>Alnus glutinosa</i> (L.) Gaertn./ <i>Alnus incana</i> (L.) Moench.	4
8	<i>bērza miza</i> [кора березы повислой] <i>Betula pendula</i> Roth.	3
9	<i>kārklis</i> [ива корзиночная] <i>Salix viminalis</i> L.	3
10	<i>purenes, aungalviņas</i> [купальница европейская] <i>Trollius europaeus</i> L.	2
11	<i>sūnas</i> [мох]	2

¹⁵ Информаторы не уточняют, идет ли речь о черной ольхе или о серой.

В связи с получением зеленого цвета упомянуты 19 растений, из которых идентифицированы 15. При этом о восьми из них сведения встречаются неоднократно (см. Таблицу 2).

Таблица 2. Красильные растения, применяемые для получения зеленой краски

№	Название растения	Число упоминаний
1	<i>bērza lapas</i> [листья березы повислой] <i>Betula pendula</i> Roth.	8
2	<i>virši</i> [вереск обыкновенный] <i>Calluna vulgaris</i> (L.) Hull.	7
3	<i>melnalkšņu miza</i> [кора ольхи черной] <i>Alnus glutinosa</i> (L.) Gaertn.	4
4	<i>brūklenāji</i> [брусника обыкновенная] <i>Vaccinium vitis-idaea</i> L.	4
5	<i>akmens sūnas</i> [букв. «камень/каменный мох»] гилокомиум блестящий <i>Hylocomium splendens</i> / <i>Hypnum triquetrum</i>	3
6	<i>ozola mizas/lapas</i> [кора/листья дуба черешчатого] <i>Quercus robur</i> L.	3
7	<i>krūkļa miza</i> [кора крушины ломкой] <i>Frangula alnus</i> Mill.	2
8	<i>segliņi</i> [бересклет европейский] <i>Euonymus europaea</i> L.	2

Для получения коричневого красителя всего использовалось 14 различных растений или их частей, но только о четырех из них встречаются повторные упоминания. Доминирующее положение в этом списке занимает ольховая кора (см. Таблицу 3 на следующей странице). В большинстве случаев информанты не уточняют, идет ли речь о черной ольхе или о серой. В целом из 23 записей с упоминанием ольхи только в пяти случаях уточняется, что речь о коре ольхи черной (*Alnus glutinosa* (L.) Gaertn.), а в двух — ольхи серой (*Alnus incana* (L.) Moench.).

По материалам латышских этнографических экспедиций второй половины XIX — начала XX вв., дающих представление о применении красильных материалов, для получения красного и красно-коричневого цветов чаще всего использовались покупные

красящие экстракты или завезенные красильные деревья. Их различные местные названия являются производными от названий «бразильское дерево» и *perbuks*. Вероятно, их можно аттестовать как подвиды красного дерева *Caesalpinia* [Cardon 2007: 274–289]. В свою очередь, перечень местных растений, применявшихся для получения красного и красно-коричневого цветов, невелик — в списке всего пять растений. Упоминание о каждом из них встречается неоднократно (см. Таблицу 4 на следующей странице).

Таблица 3. Красильные растения, применяемые для получения коричневой краски

№	Название растения	Число упоминаний
1	<i>alkšņa miza</i> [кора ольхи] <i>Alnus glutinosa</i> (L.) Gaertn. / <i>Alnus incana</i> (L.) Moench.	23
2	<i>akmens sūnas</i> [пармелия, букв. «камень/каменный мох»] <i>Ramalia</i> или <i>Parmelia</i>	5
3	<i>egļu čiekuri</i> [еловые шишки] <i>Picea abies</i>	3
4	<i>krūklis</i> [крушина ломкая] <i>Frangula alnus</i> Mill.	2

Хотя душица обыкновенная и занимает второе место по числу упоминаний среди растений, применяемых для окрашивания в красный и красно-коричневый цвет, зафиксированная технология окрашивания до конца неясна и в большинстве случаев красного цвета не дает. Методы крашения зафиксированы или неточно, или ошибочно. Возможно, многие из респондентов сами их не использовали. То же и с подмаренником: информанты только называли растение, но ничего не могли сказать о приемах крашения. Это свидетельствует о том, что в конце XIX — начале XX вв. местные растения для получения красного цвета более не использовались. Их заменили завезенные красильные растения или их экстракты, а также, начиная с 1860-х гг., синтетические анилиновые красители, о широкой доступности которых свидетельствуют объявления в латышской прессе того времени.

Таблица 4. Растения, применяемые для получения красного и красно-коричневого цветов

№	Название растения	Число упоминаний
1	<i>sarkankoks</i> [красное дерево] <i>Caesalpinia</i>	10
2	<i>raudene</i> [душица обыкновенная] <i>Origanum vulgare</i> L.	7
3	<i>alkšņa lapas un mizas</i> [кора и листья ольхи] <i>Alnus glutinosa</i> (L.) Gaertn. / <i>Alnus incana</i> (L.) Moench.	7
4	<i>madaru saknes</i> [корень подмаренника северного или подмаренника настоящего] <i>Galium boreale</i> L. / <i>Galium verum</i> L.	2
5	<i>akmens sūnas</i> [пармелия, букв. «камень/каменный мох»] <i>Parmelia</i>	2
6	<i>sūnas no bērziem</i> [букв. «мох на березе»]	2

Другие упомянутые растения выраженного красного цвета не дают. В настоящее время нельзя установить точно, какой вид мха называется *akmens sūnas* (букв. «каменный мох»). Возможно, имелся в виду не мох, а лишайник. Так как это растение упоминается как источник получения красного и красно-коричневого цветов, можно предположить, что это один из видов лишайников *Parmelia* [Cardon 2007: 515–517]. Сравнительно часто упоминаемые кора и листья ольхи в процессе крашения также дают красновато-коричневый тон, который в старые времена употреблялся вместо красного цвета, но не выражено красный цвет.

Синий цвет в этот период получали, используя в основном привозной пигмент индиго или *zilumzāles* (букв. «синь-трава»). В памяти людей сохранилось старинное название *mēlenes* — вариант названия *krāsu mēle* ‘вайда красильная’. Впоследствии и темно-синий цвет, который получали при использовании привозного пигмента индиго, в некоторых местах продолжали называть *vecu laiku mēļi zilā krāsa* — «старинный темно-синий») [ЛФК УП, Ф. 891, К 26, 190, 6479; К 37, 393, 6498]. В отличие от красного цвета, технология получения которого к началу XX в. практически стерлась из памяти информантов, специфические приемы окрашивания в синий цвет, в том числе заквашивание пряжи в моче, продолжали применяться вне зависимости от того, какой

краситель применялся — растения, растительный экстракт или пигмент индиго. В материалах этнографических экспедиций содержится 17 записей о крашении в цвет индиго.

В материалах этнографических экспедиций УП есть сведения о получении черного цвета с помощью натуральных красителей. Располагая сведениями о латышском традиционном текстиле, можно уточнить, что это не черный цвет в современном понимании, который следовало бы назвать ярко-черным. Полученный при окрашивании растительными красителями черный цвет скорее был черно-коричневым или густым темно-серым. Чтобы получить более яркий черный цвет, применяли красящее вещество, которое добывали из древесной смолы (латышск. *piķa perve*). В анализируемых материалах зафиксировано 9 таких свидетельств. Для получения черного цвета использовались три растения (Таблица 5).

Таблица 5. Растения, применяемые для получения черного цвета

№	Название растения	Число упоминаний
1	<i>melnalkšņa miza</i> [кора ольхи черной] <i>Alnus glutinosa</i> (L.) Gaertn.	11
2	<i>lauka pupas</i> [бобы обыкновенные] <i>Vicia faba</i> L.	4
3	<i>ozola miza</i> [кора дуба] <i>Quercus robur</i> L.	3

Обобщая материалы этнографических экспедиций УП, можно констатировать, что в целом упомянуто 37 видов идентифицируемых местных растений (Таблица 6). Из них число часто использовавшихся красильных растений невелико — всего 10. Тем не менее, употребляя различные протравы, одно растение могли использовать для окрашивания в разные цвета. Так, например, березовые листья применялись для получения как зеленого, так и желтого цветов. То же и с корой ольхи черной и ольхи серой — спектр окрашивания простирался от светлого желто-коричневого до черно-коричневого.

Таблица 6. Красильные растения (идентифицированные), по материалам этнографических экспедиций УП

№	Латинское название	Латышское и русское название растения
1	<i>Agrimonia eupatoria</i> L.	<i>ārstniecības ancītis</i> (репешок лекарственный)
2	<i>Allium cepa</i> L.	<i>dārza sīpols</i> (лук репчатый)
3	<i>Alnus glutinosa</i> (L.) Gaertn.	<i>melnalksnis</i> (ольха черная)
4	<i>Alnus incana</i> (L.) Moench.	<i>baltalksnis</i> (ольха серая)
5	<i>Anthemis tinctoria</i> L.	<i>dzeltenā ilzīte</i> (пупавка красильная)
6	<i>Arctostaphylos uva-ursi</i> (L.) Spreng.	<i>parastā miltene</i> (толокнянка обыкновенная)
7	<i>Betula pendula</i> Roth.	<i>āra bērzs</i> (береза повислая)
8	<i>Bidens tripartita</i> L.	<i>trejdaivu sunītis</i> (череда трехраздельная)
9	<i>Bidens cernua</i> L.	<i>nokarenais sunītis</i> (череда поникшая)
10	<i>Calluna vulgaris</i> (L.) Hull.	<i>sila virsis</i> (вереск обыкновенный)
11	<i>Euonymus europaea</i> L.	<i>eiropas segliņš</i> (бересклет европейский)
12	<i>Frangula alnus</i> Mill.	<i>parastais krūklis</i> (крушина ломкая)
13	<i>Origanum vulgare</i> L.	<i>parastā raudene</i> (душица обыкновенная)
14	<i>Galium boreale</i> L.	<i>ziemeļu madara</i> (подмаренник бореальный)
15	<i>Galium verum</i> L.	<i>īstā madara</i> (подмаренник настоящий)
16	<i>Hylacomium un Hupnum triquetrum</i>	<i>sūnas</i> (мох)
17	<i>Hypericum perforatum</i> L.	<i>divšķautņu asinszāle</i> (зверобой продырявленный)
18	<i>Juniperus communis</i> L.	<i>zviedrījas kadiķis</i> (можжевельник обыкновенный)
19	<i>Ledum palustre</i> L.	<i>purva vaivariņš</i> (багульник болотный)
20	<i>Malus domestica</i> Borkh.	<i>mājas ābele</i> (яблоня домашняя)

Красильные растения в латышской этнографической традиции

21	<i>Malus silvestris</i> (L.) Mill.	<i>meža ābele</i> (яблоня лесная)
22	<i>Parmelia</i>	<i>sūnas</i> (мох) или <i>ķērpji</i> (лишайник)
23	<i>Picea abies</i> (L.) H. Karst.	<i>parastā egle</i> (ель европейская)
24	<i>Quercus robur</i> L.	<i>parastais ozols</i> (дуб обыкновенный)
25	<i>Ramalia farinacea</i>	<i>sūnas</i> (мох) или <i>ķērpji</i> (лишайник)
26	<i>Rubus idaeus</i> L.	<i>meža avene</i> (малина обыкновенная)
27	<i>Ruta graveolens</i>	<i>smaržīgā rūta</i> (рута душистая)
28	<i>Salix daphnoides</i> Vill.	<i>smiltāja vītols</i> (ива волчиновая)
29	<i>Salix pentandra</i> L.	<i>šķetra</i> (ива пятитычиночная)
30	<i>Salix viminalis</i> L.	<i>klūdziņu kārkls</i> (ива корзиночная)
31	<i>Scabiosa succissa</i> L.	<i>vilku mēle</i> [<i>kazmēles</i>] (сивец луговой)
32	<i>Solanum tuberosum</i> L.	<i>kartupelis</i> (картофель культурный)
33	<i>Trifolium pratense</i> L.	<i>plavas āboliņš</i> (клевер луговой)
34	<i>Trollius europaeus</i> L.	<i>eiropas saulpurene</i> (купальница европейская)
35	<i>Vaccinium myrtillus</i> L.	<i>mellene</i> (черника)
36	<i>Vaccinium vitis-idaea</i> L.	<i>brūklene</i> (брусника обыкновенная)
37	<i>Vicia faba</i> L.	<i>lauka pupa</i> (бобы обыкновенные)

Анализируя тексты латышских народных песен и этнографические материалы более позднего времени, можно сделать вывод, что со временем спектр применяемых красильных растений претерпел определенные изменения. Если в связи с крашением в красный цвет в народных песнях упоминаются подмаренники *Galium boreale* L./*Galium verum* L. и душица *Origanum vulgare* L., то, по сведениям информантов в XIX и XX вв., для получения этого цвета применялись привозные красители (*Caesalpinia*). Подмаренник практически забыт, хотя для обозначения коричневатокрасного тона вплоть до середины XX в. употреблялось название

madaru sarkans (букв. «подмаренниковый красный»). Получение красного цвета в этнографических материалах связывают еще с душицей, хотя, как уже упоминалось, технология такого крашения неясна.

Получение темно-синего (рус. устар. *вайдового*) — второго важнейшего, со времен железного века, цвета — в народных песнях связывается только с вайдой красильной (*krāsu mēle*). Но это растение в этнографических материалах не описано. Фитоним сохраняется в названии цвета — *mēļi zils*, под которым понимается цвет индиго. При этом для более прочного сцепления пигмента индиго с волокном продолжает применяться заквашивание в моче. Та же технология отражена и в фольклоре.

Растение, упоминаемое в латышских народных песнях в связи с желтым цветом, *dzeltas* ‘плаун булавовидный *Lycodium clavatum* L.’, встречается как в очерке А. В. Хупеля, в котором приведены данные XVIII в., так и в материалах информантов XIX в. При этом следующее поколение интервью в 20-е и 30-е гг. XX в. это растение более не упоминает. Вместо него доминирующее место при окрашивании в желтый цвет заняло растение *dzeltenās ilzītes* ‘пупавка красильная *Anthemis tinctoria* L.’.

В тексте песни при упоминании «березовых листьев», которыми красят гарус (латышск. *dzīpars*) — шерстяную пряжу для вышивания и ткачества, — не назван конкретный цвет. Это может быть как зеленый, так и желтый. В более поздних этнографических свидетельствах *āra bērzs* ‘береза повислая *Betula pendula* Roth.’ является главным источником получения зеленого, реже желтого цвета. Еще один упоминаемый в материалах XIX–XX вв. источник получения зеленого цвета — это *sila virši* ‘вереск обыкновенный *Calluna vulgaris* (L.) Hull.’.

Обобщая сведения, полученные от информантов в XIX–XX вв., можно констатировать, что в латышских традиционных ремеслах известны 46 видов красильных растений, которые на данный момент идентифицированы (Таблица 7). Часть из названных информантами растений до сих пор точно не идентифицирована. Перечень активно применяемых красильных растений варьировался от региона к региону и менялся с течением времени. Употребление конкретного красильного растения обусловлено его наличием, количеством пигмента в самом растении, получа-

Красильные растения в латышской этнографической традиции

емыми цветовыми оттенками и их значением в орнаментации текстиля.

Таблица 7. Известные красильные вещества
в латышской этнографической традиции конца XIX — начала XX вв.

№	Латинское название	Научное название растения
1	<i>Agrimonia eupatoria</i> L.	<i>ārstniecības ancītis</i> ‘репешок лекарственный’
2	<i>Alchemilla vulgaris</i> L.	<i>parastais rasaskrēsliņš</i> ‘манжетка обыкновенная’
3	<i>Allium cepa</i> L.	<i>dārza sīpols</i> ‘лук репчатый’
4	<i>Alnus glutinosa</i> (L.) Gaertn.	<i>melnalksnis</i> ‘ольха черная’
5	<i>Alnus incana</i> (L.) Moench.	<i>baltalksnis</i> ‘ольха серая’
6	<i>Anthemis tinctoria</i> L.	<i>dzeltenā ilzīte</i> ‘пупавка красильная’
7	<i>Arctostaphylos uva-ursi</i> (L.) Spreng.	<i>parastā miltene</i> ‘толокнянка обыкновенная’
8	<i>Betula pendula</i> Roth.	<i>āra bērzs</i> ‘береза повислая’
9	<i>Bidens tripartita</i> L.	<i>trejdaivu sunītis</i> ‘череда трехраздельная’
10	<i>Bidens cernua</i> L.	<i>nokarenais sunītis</i> ‘череда поникшая’
11	<i>Calluna vulgaris</i> (L.) Hull.	<i>sila virsis</i> ‘вереск обыкновенный’
12	<i>Cannabis sativa</i> L.	<i>sējas kaņepe</i> ‘конопля посевная’
13	<i>Dryopteris filix-mas</i> (L.) Schott.	<i>melnā ērglpararde</i> ‘щитовник мужской’
14	<i>Euonymus europaea</i> L.	<i>eiropas segliņš</i> ‘бересклет европейский’
15	<i>Frangula alnus</i> Mill.	<i>parastais krūklis</i> ‘крушина ломкая’
16	<i>Origanum vulgare</i> L.	<i>parastā raudene</i> ‘душица обыкновенная’
17	<i>Galium boreale</i> L.	<i>ziemeļu madara</i> ‘подмаренник бореальный’
18	<i>Galium verum</i> L.	<i>īstā madara</i> ‘подмаренник настоящий’
19	<i>Hylacomium un Hupnum triquetrum</i>	<i>sūnas</i> ‘мох’

20	Hypericum perforatum L.	<i>divšķautņu asinszāle</i> ‘зверобой пронзеннолистный’
21	Juniperus communis L.	<i>zviedrījas kadiķis</i> ‘можжевельник обыкновенный’
22	Ledum palustre L.	<i>purva vaivariņš</i> ‘багульник болотный’
23	Malus domestica Borkh.	<i>mājas ābele</i> ‘яблоня домашняя’
24	Malus silvestris (L.) Mill.	<i>meža ābele</i> ‘яблоня лесная’
25	Parmelia	<i>sūnas</i> ‘мох’
26	Phragmites australis (Cav.) Trin. ex Steud.	<i>parastā niedre</i> ‘тростник обыкновенный’
27	Picea abies (L.) H. Karst.	<i>parastā egle</i> ‘ель европейская’
28	Pinus sylvestris L.	<i>parastā priede</i> ‘сосна обыкновенная’
29	Populus nigra	<i>piramidālā papele</i> ‘тополь черный’
30	Potentilla erecta (L.) Raeusch.	<i>stāvais retējs</i> ‘лапчатка прямостоячая’
31	Quercus robur L.	<i>parastais ozols</i> ‘дуб обыкновенный’
32	Ramalia farinacea	<i>sūnas</i> ‘мох’
33	Rubus idaeus L.	<i>meža avene</i> ‘малина обыкновенная’
34	Rumex crispus L.	<i>cirtainā skābene</i> ‘щавель курчавый’
35	Ruta graveolens	<i>smaržīgā rūta</i> ‘рута душистая’
36	Salix daphnoides Vill.	<i>smiltāja vītols</i> ‘ива волчниковая’
37	Salix pentandra L.	<i>šķetra</i> ‘ива пятитычиночная’
38	Salix viminalis L.	<i>klūdziņu kārkls</i> ‘ива корзиночная’
39	Sambucus nigra L.	<i>melnais plūškoks</i> ‘бузина черная’
40	Scabiosa succisa L.	<i>vilku mēle</i> ‘сивец луговой’
41	Solanum tuberosum L.	<i>kartupelis</i> ‘картофель культурный’
42	Trifolium pratense L.	<i>ļļavas āboliņš</i> ‘клевер луговой’

43	Trollius europaeus L.	<i>eiropas saulpurene</i> 'купальница европейская'
44	Vaccinium myrtillus L.	<i>mellene</i> 'черника'
45	Vaccinium vitis-idaea L.	<i>brūklene</i> 'брусника обыкновенная'
46	Vicia faba L.	<i>lauka pupa</i> 'бобы обыкновенные'

Перевод с латышского языка Н. О. Оленкиной

Литература

- Aittomäki et al. 2010 — R. Aittomäki, H. Colliander, H. Koritana. Luonnosta väriä lankoihin. Helsinki: Kustannusosakeyhtiö, 2010.
- Auškāps 1940 — J. Auškāps. Dažu tautas lietāto krāsojumu izturība // Latvijas Universitātes Raksti. Ķīmijas fakultātes sērija 6, 1940. 101.–113. lpp.
- Böhmer 2002 — H. Böhmer. Koekboya. Natural Dyes and Textiles: A Colour Journey from Turkey to India and Beyond. Würzburg: Remhüb, 2002.
- Cardon 2007 — D. Cardon. Natural Dyes: Sources, Tradition, Technology and Science. London: Archetype Publications, 2007.
- Karlsonē 2014 — A. Karlsonē. Nemateriālais kultūras mantojums: krāsaugu izmantojuma atspoguļojums dažādos vēstures avotos // Vēsture: Avoti un cilvēki 17, 2014. 169.–177. lpp.
- Karulis 1992 — K. Karulis. Latviešu etimoloģijas vārdnīca. Rīga: Avots, 1992.
- Leimane 1996 — M. Leimane. Latvijas Vēstures muzeja pirmsākums (Rīgas Latviešu biedrības muzejs) // Latvijas Zinātņu Akadēmijas Vēstis 6, 1996. 56.–72. lpp.
- Madre 1990 — I. Madre. Krāsošana ar augu krāsvielām. Rīga: Avots, 1990.
- Niedre 1931 — J. Niedre. Seno latviešu krāsas un krāsošana stādvielām // Zeltene 21, 1931. 18.–20. lpp.; 22, 1931. 16.–17. lpp.; 23, 1931. 19.–20. lpp.; 24, 1931, 22. lpp.
- Skruzītis 1895 — M. Skruzītis. Latviešu tautas apģērbs savā vēsturiskā attīstībā un nozīmē // Austrums 1, 1895. 10.–13. lpp.; 3, 1895. 240.–242. lpp.
- Skruzītis 1902 — M. Skruzītis. Par latviešu senējo krāsošanas mākslu // Tēvija 21, 1902. 2.–3. lpp.; 22, 1902. 2.–3. lpp.; 23, 1902. 1.–2. lpp.
- Šmits 1927 — P. Šmits. Par seno latviešu apģērba krāsu // Filologu biedrības raksti 3, 1927. 7.–35. lpp.
- Vanaga 2002 — L. Vanaga. Mīkus Skruzītis // Dabas un Vēstures Kalendārs 2003. gadam. Rīga: Zinātne, 2002. 159.–166. lpp.

Žeiere 2014 — I. Žeiere. Latviešu senais apģērbs // M. Gulbe (red.). Latvija un latvieši. S. I. Rīga: Latvijas Zinātņu akadēmija, 2014. 372.–423. lpp.

Источники

- Висендорф 1895 — Г. А. Висендорф. О красильном искусстве у латышей // Живая старина 3–4, 1895. С. 357–358.
- [б.а.] 1931 — Etnogrāfiski sīkumi // Latvijas Saule 97/99, 1931.
- Blaus 1885 — [P. Blaus] Zilais. Par dzīparu madarošanu un sieviešu apģērbu agrākos laikos // Rakstu krājums izdots no Rīgas Latviešu Biedrības Zinību Komisijas 3, 1885. 77.–80. lpp.
- Hupel 1772–1774 — A. W. Hupel. Topographische Nachrichten von Lief- und Ehistland. Riga: Johann Friedrich Hartknoch, 1772–1774.
- Riekstiņš 1925 — M. Riekstiņš. Krāsošana stādu vielām // Latvijas Saule 30/31, 1925.
- Saržants 1893 — Kr. Saržants. Par krāsošanu // Etnogrāfiskas Ziņas par Latviešiem. Laikraksta “Dienas Lapa” pielikums 4, 1893. 10.–11. lpp.
- Ziemels 1925 — A. Ziemels. Krāsošana stādu vielām // Latvijas Saule 27, 1925. 298.–300. lpp.
- Zilumkalns 1894 — A. Zilumkalns. Par krāsām un krāsošanu // Etnogrāfiskas Ziņas par Latviešiem. Laikraksta “Dienas Lapa” pielikums 6, 1894. 93. lpp.

I. Svanberg

Uppsala university, Uppsala

DYE PLANTS IN SWEDEN 1700–2000

1. Introduction

The peasants in pre-industrial Sweden relied basically on the produce of their stocks (cattle, sheep, goat, swine), their fields and, especially in the northern part, on hunting and fishing as food sources. Some proto-industrial activities existed, which also was of importance for their economy. Wild plants were used mostly as refreshment for children, and to a very small extent as food. In times of famine wild plants were gathered as a substitute for cereals [Svanberg 2007, 2011]. However, traditional plant knowledge and harvesting of wild plants was of course very important in the rural areas for making houses, craft, tools, implements, and many other necessities of importance in the subsistence economy that was still typical for the peasants in the mid-nineteenth century. Gathering wild plants as fodder was another important domain. Healers, craftsmen, children, members of ethnic minorities and other categories had sometimes their own special knowledge about useful plants for various purposes [Svanberg 2005].

The vast majority of the wild plants utilized by the peasantry of pre-industrial Sweden were gathered for household use. However, some plant products were sold on the local markets by the peasants themselves, by migratory seasonal workers or by peddlers. Examples of such products were rakes, boxes of birch bark, root baskets, brushes of birch branches or hair moss, *Polytrichum commune* L., bundles of rough horsetail, *Equisetum hyemale* L., for cleaning purposes, berries for consumption, garlands of flowers for decoration and certain herbs for medicinal use [Svanberg 2002].

2. The importance of dyes

The peasants also made their own clothes of skin and wool. The primary source of dye for wool and other fibres among the peasants in pre-industrial Sweden has been wild plants.

Dye colours have been obtained from roots, berries, bark, leaves, lichen and more recently from fungi. The plants were usually gathered during the late spring and summer. Some dye plants were sold by the peasantry to local dye industries or on the international markets in the eighteenth and nineteenth century Sweden. The gathering and use of local wild dye plants is therefore an interesting biocultural domain for ethnobiologists to research. The use of such plants involved learning traditional and folk sciences as systems, with their own logic, taxonomies, and theories [Svanberg et al. 2011].

3. Sources

Traditional dyes are also interesting from a cultural historical point of view. When natural historian Carl Linnaeus made his provincial tours in Sweden one of his main aims was actually to gather information about dye plants used by the peasantry. It was part of the economic thinking of that time [Koerner 2009: 135].

The folk botanical knowledge among the local people was a valuable resource which could be exploited economically. Instead of importing expensive dye plants from abroad — the same was actually true of medicinal plants — the professional dyers could utilize locally available dye stuffs. Carl Linnaeus himself gathered a lot of information on traditional dye plants from the provinces of Gotland and Öland in Sweden (e. g. [Linnaeus 1742]). His pupil Pehr Kalm [1745] did the same with data from western Sweden. Several books based on these and other contemporary investigators were published in the eighteenth century [Linnaeus 1759].

Since these data were actually gathered from the peasants in the eighteenth century and since contextual information with records about where, when and by whom was provided through the travelogues published by Linnaeus and Kalm these facts are of tremendous value for ethnobiologists today [Svanberg et al. 2011].

4. Dye plants

Carl Linnaeus made many observations on the use of dye plants among the peasantry. To give just one example, in the province of Skåne he noticed in 1749 that the trifid bur-marigold, *Bidens tripartita* L., was “gathered when it was ripe and yellow, in order to

dye yellow brown with” [Linnaeus 1751: 240]. Trifid bur-marigold was actually earlier a widely used dye plant in southern Sweden. Linnaeus tells us that it was used in the provinces of Småland, Öland and Gotland as an orange dye. Pehr Kalm annotated its use in Bohuslän [Kalm 1745]. The wool was washed, dried, mordanted with alum, and dried again. Fresh trifid bur-marigold plants were boiled in water together with the prepared yarn for a couple of hours.

Figure 1. Plant dyed wool in a copper bowl. Photo Osva Olsen, 2015.



Among the very common dye plants used by the peasantry in many of parts of Sweden is cow parsley, *Anthriscus sylvestris* L. It gives a yellow or green colour. Also heather, *Calluna vulgaris* L., and bog myrtle, *Myrica gale* L. have been widely used to give a yellow colour on the yarn. The popular golden marguerite, *Cota tinctoria* (L.) J. Gay ex Guss, has the same effect. Alpine club moss, *Diepha-*

siastrum alpinum (L.) Holub, has also been used to dye cloth and yarn yellow. Common lady's mantle, *Alchemilla vulgaris* L., was also commonly used by the peasants in the eighteenth and nineteenth centuries. Tansy, *Tanacetum vulgare* L., which produces golden-yellow colour, was also in wide usage, and so were leaves of birch, *Betula pendula* Roth and *Betula pubescens* Erh. [Svanberg 2001].

The saw-wort, *Serratula tinctoria* L., played an important role as a dye plant in the seventeenth and eighteenth centuries. It was not only used within the peasant households for dyeing yellow and green, but also by professional dyers. Copenhagen in Denmark seems to have been a centre for the trade with saw-wort. In the 1760s large amounts of saw-wort plants were being exported from southern Sweden to Copenhagen. However, domestic dyers also bought gathered saw-wort plants. The plant, which obviously was very common in the southern part of Sweden, was gathered by poor people and sold to traders. Women seem to have played an important role in this gathering and trade. In some parts of Sweden peasant women got their income in cash from trading in gathered saw-wort plants [Svanberg 2004].

Brown dye was usually made from bark. For instance the bark of common buckthorn, *Rhamnus cathartica* L., has been used for that in Gotland, according to Linnaeus's observations. Red dye could be obtained from the rhizomes of northern bedstraw, *Galium boreale* L., and dyer's woodruff, *Asperula tinctoria* L., both commonly used especially in the southern part of Sweden [Svanberg 2001]. The Saami in the northern part of Sweden used the rhizomes of tormentil, *Potentilla erecta* (L.) Rausch., together with grey elder bark, *Alnus incana* (L.) Moench., in order to produce a red dye stuff [Olsen 2004].

It has been very difficult to get a blue colour out of native plants. Creeping jenny, *Diphysastrum complanatum* (L.) Holub, was common in the forest and it could be used, if some imported brazil wood, *Caesalpinia echinata* Lam., which could be bought in the pharmacies, was added, in order to produce a bluish dye. Also the berries of bog bilberry, *Vaccinium uliginosum* L., have been used to dye linen yarn blue. The leaves were sometimes used, too. Another colour difficult to get from native plants was black. However, the bark of common elder, *Alnus glutinosa* (L.) Gaertn., could be used for producing a black dye [Svanberg 2001].

Figure 2. Yarn dyed with various plants. Photo Osva Olsen, 2015.



5. Lichens

The use of lichens as dye plants have been widely known in the Nordic countries [Ahmadjian, Nilsson 1963; Nelson, Svanberg 1987; Svanberg 1998]. Most commonly used in Sweden were various species of *Parmelia*, especially the stone lichen, *Parmelia saxatilis* (L.) Ach., which has been used all over the country. This lichen was used without any other added ingredients and gave the yarn a beautiful brown colour, known as “moss brown” by the peasants. Linnaeus noted its use in the archipelago between Sweden and Åland Island in 1732, and it has been used until recently. It was usually gathered after rain, when it was easier to scrap it off stones. Also *Parmelia omphalodes* (L.) Ach. seems to have been widely used in Sweden. When Carl Linnaeus travelled on the island Gotland in the Baltic Sea in 1741 he noticed that the locals there manufactured a yellow dye on their woollen yarn with the help of *Vulpicida juniperinus* (L.) J.-E. Mattsson & M. J. Lai. Also the wolf lichen *Letharia vulpine* (L.) Hue has been

locally used in the provinces of Dalecarlia and Härjedalen. It gave a beautiful yellow colour [Svanberg 2001].

Very interesting also is the use and trade of the orchil lichen, *Ochrolechia tartarea* (L.) A. Massal. This was traditionally gathered by coastal dwellers along the west coast of Sweden and Norway. It played an important role as a dye plant because it gives a red colour, a rare colour among the local dye plants in Sweden. As a result it was very much sought after and the fishers in the coastal areas gathered large amounts of it; and peddlers traded it all over the country. These collecting activities went on until the mid-nineteenth century [Ejdestam 1971]. The dye was known as *byttelet* ‘pot dye’ or *Boråsfärg* ‘Borås dye’ in the eighteenth century. Merchants in Gothenburg also bought large quantities to export it to Scotland, where it was used as dye stuff in the manufacture of tweed. It is rather difficult to gather, but with the help of a sharp bent knife or a special tool it could, especially after rainfall, be scrapped off the cliffs along the coasts [Linnaeus 1747: 147; Ejdestam 1971].

In the spring of 1741, Linnaeus also observed in Lenhovda parish, Småland, the traditional use of *Xanthoria candelaria* (L.) Th. Fries as a dye plant: “When the farmers here make candles, they often colour them with a yellow moss (<...> This moss looks like a yellow mould and grows on old walls. It is scrapped off, wrapped in linen cloth and boiled in water which turns yellow. This yellow water is used to dilute the tallow used for dipping” [Svanberg 1998].

6. Dyeing eggs and primitive make-up

Although fresh eggs were still rare among the peasants in the nineteenth century, there is an old tradition of dyeing eggs for Easter. One common way was to wrap the egg with *Anthriscus* leaves. This method was used particularly in Skåne and Halland. The roots of stinging nettle, *Urtica dioica* L., have also been used in the dyeing of eggs, already noted by Linnaeus. If the root was boiled for a long time the peasants could colour the eggs yellow therewith. Linnaeus describes how the women in Småland coloured their Easter eggs with yellow birch leaves. Onion skins have also been used to dye eggs [Svanberg 2001].

In his “Flora lapponica” (1737), the young Carl Linnaeus described the use of field gromwell, *Lithospermum arvense* L., as

a kind of make-up for women. According to him, young women washed the fresh roots and used them to paint their faces. It gave the women a pleasant red colour on their cheeks, thus serving to attract suitors. This practice was particularly common in Hälsingland. Linnaeus repeated this claim briefly in his other books, e. g., “Flora oeconomica” (1749) and “Flora svecica” (1755). The same information, moreover, appears in many various floras (both Swedish and foreign), and Linnaeus is cited as the source; however, no new observations are ever reported. There is no evidence in Linnaeus’ published travelogue from his Lapland tour of 1732 that he actually observed the use of field gromwell as a dye plant in Hälsingland or elsewhere. It is very difficult, accordingly, to prove that he ever actually saw the plant being used in this manner. Linnaeus may in fact have made the observation mentioned earlier about the use of field gromwell. True, ethnobotanical reports of such a use are scarce in the literature. However, a Polish ethnographer Kazimierz Moszyński mentioned its use as a kind of face dye among peasant women in Russia¹, and the German ethnobotanist Heinrich Marzell referred to its use in Prussia. Certain German folk plant names indicate the same thing: *Bauernschmink* [Marzell 2000 (2): 1342], *Schminkwurtz* [Ruppius 1726: 177]. In addition, further Swedish data can be found in Antonius Münchenberg’s herbaria notes from Gotland, which date from the early eighteenth century. Münchenberg wrote that the root in question was known as *horlätta* (lit. “whore dye”). This name, which is also mentioned in several seventeenth century botanical sources, indicates the use of this plant as a face dye among prostitutes. Linnaeus’ note about the use of field gromwell to dye the cheeks among young peasant women in Hälsingland may therefore be based on an actual observation [Svanberg 2000].

7. Revival of the use of dye plants

With the industrial revolution in the late nineteenth century a lot of new goods came onto the market and also reached the countryside.

¹ Н. И. Анненков в своем «Ботаническом словаре» 1878 г. в статье о воробейнике полевом *Lithospermum arvense* L. указывает: «Корни, собранные весною до появления листьев, употр. вместо румян» (прим. сост.).

An important chemical innovation in the 1860s was in dyestuffs. This resulted in the development of new, strongly coloured synthetic dyes, and by the 1870s commercial dyeing with natural dyestuffs was rapidly disappearing. In the late nineteenth century interest in gathering and using native plants for dyeing rapidly decreased in Sweden. Cheap and readily available synthetic dyes could be purchased in local stores and pharmacies [Svanberg 2001].

However, a rebirth came with the crafts movement around the time of the First World War. Pioneers in this field were Charlotte von Scheele (1907), Helena Öberg (1911), Ebba Billing (1913) and Beda Larsson (1916) who in the early twentieth century published manuals with recipes on how to make traditional dyes of native plants. Their booklets with often very similar contents were based on the vanishing folk tradition. The influential crafts movement organised courses for the textile trade and as a result plant dyes survived. The craft of making traditional dyes made of plants has also been demonstrated at Skansen open-air museum in Stockholm.

A significant contribution was made by crofter's wife Lisa Johansson, who in the 1940s collected many recipes among the settlers in Lapland. She published a small guide of vegetable dyes that were based on recipes from her grandmother and other elderly women [Johansson 1947]. It has been published in several editions and has been important for the continuing interest in vegetable dyes today [Kujawska, Svanberg 2014].

In the 1970s and 1980s, the textile artists Gösta Sandberg and Jan Sisefsky are of great importance for promoting — by books, courses and instructions — home-dyeing of yarn with wild gathered plants [Sandberg, Sisefski 1981]. Especially in the 1970s there was a renewed interest in the subject, and several handbooks and collections of recipes were published and courses given. This interest continues to pop up over the years. Several traditional dye plants, such as *Anthriscus sylvestris*, birch-leaves and stone lichens have maintained their popularity over the years.

Many mushrooms can also be used for dyeing wool and other natural fibres. However, this is a more recent habit in Sweden. While the custom of using various lichens belongs mainly to the eighteenth and nineteenth centuries, the late twentieth century saw renewed attempts to use mushrooms to dye wool. The wealth of useful taxa,

such as the shingled hedgehog, *Sarcodon imbricatus* (L.) P. Karst., the urban middle class's general increasing interest in fungi and the relatively simple procedure for making dyes out of mushrooms suits modern Swedes and has contributed to its popularity. A special society, Fungus Dye Society, for promoting the interest in making dyes of fungi was founded in 1992.

Dyeing yarn with wild plants, lichen and fungi is a living tradition.

References

- Ahmadjian, Nilsson 1963 — V. Ahmadjian, S. Nilsson. Swedish lichens // Yearbook of the American Swedish Historical Foundation, December 1963. P. 38–47.
- Billing 1913 — E. Billing. Växtfärgning för skånsk konstvävnad. Lund: C. W. K. Gleerup, 1913.
- Ejdestam 1971 — J. Ejdestam. Skrapa bergmossa // Askims Hembygdsförenings Årsskrift. 1971. P. 9–13.
- Johansson 1947 — L. Johansson. Gamla, i lappmarken kända växtfärgnings-recept. Umeå: N. p., 1947.
- Kalm 1745 — P. Kalm. Förteckning på någre inhemske Färgegräs // Kongl. Svenska Wetenskaps Academiens Handlingar 6, 1745. P. 243–253.
- Koerner 2009 — L. Koerner. Nature and Nation. Cambridge, MA: Harvard University Press, 2009.
- Kujawska, Svanberg 2014 — M. Kujawska, I. Svanberg. The Contributions of early women ethnobiologists // Ł. Łuczaj, I. Svanberg (eds.). Pioneers in European Ethnobiology. Uppsala: Uppsala University, 2014. P. 283–306.
- Larsson 1916 — B. Larsson. Hemfärgning med växtämnen: råd och anvisningar. Mora: Hemslöjdens vänner, 1916.
- Linnaeus 1737 — C. Linnaeus. Flora lapponica. Amstelaedami: Apud Salomonem Schouten, 1737.
- Linnaeus 1742 — C. Linnaeus. Förteckning, Af de Färgegräs, som brukas på Gotland Öland // Kongl. Svenska Wetenskaps Academiens Handlingar 3, 1742. P. 20–29.
- Linnaeus 1747 — C. Linnaeus. Wästgöta-Resa På Riksens Högloflige Ständers Befallning Förrättad år 1746. Stockholm: L. Salvius, 1747.
- Linnaeus 1749 — C. Linnaeus. Flora oeconomica eller Hushålls-Nyttan af de i Sverige, Wildt växande örter. Stockholm: L. Salvius, 1749.
- Linnaeus 1751 — C. Linnaeus. Skånska Resa, På Höga Öfwerhetens Befallning Förrättad År 1749. Stockholm: L. Salvius, 1751.
- Linnaeus 1755 — C. Linnaeus. Flora svecica. Stockholm: L. Salvius, 1755.
- Linnaeus 1759 — C. Linnaeus. Plantae tinctoriae. Dissertation. Upsala, 1759.

- Marzell 2000 — H. Marzell. Wörterbuch der deutschen Pflanzennamen. Foto-mechanischer Nachdruck der Erstausgabe (Unveränderter Nachdruck der Originalausgabe von 1943–1979; reprint). In 5 Bänden. Köln: Parkland Verlag, 2000.
- Nelson, Svanberg 1987 — M. C. Nelson, I. Svanberg. Lichens as food. Historical perspectives on food propaganda // Svenska Linnésällskapets Årsskrift 1986–1987, 1987. P. 7–51.
- Olsen 2004 — O. Olsen. “Roten samlas till garfwerierna”: om blodrotens (*Potentilla erecta*) nytta // M. Manktelow, I. Svanberg (eds.). Växter i Linnés landskap. Uppsala: Swedish Science Press, 2004. P. 71–84.
- Öberg 1911 — H. Öberg. Färgväxter och regler för växtfärgning samt växtfärgrecept. Östersund: Bengtsson, 1911.
- Sanberg, Sisefski 1981 — G. Sandberg, J. Sisefski. Växtfärgning. Stockholm: Norstedt, 1981.
- Ruppius 1726 — H. P. Ruppius. Flora Jenensis sive enumeratio plantarum tam sponte circa Jenam et in locis vicinis nascentium, quam in hortis obviarum: methodo conveniente in classes distributa, figurisque rariorum aeneis ornata; in usum botanophilorum Jenensium edita multisque in locis correcta et aucta. Francofurti — Lipsiae: Ernestum Claud. Bailliar, 1726.
- von Scheele 1907 — C. von Scheele. Färgväxter. Stockholm: P. A. Norstedt, 1907.
- Svanberg 1998 — I. Svanberg. The use of lichens for dyeing candles: Ethnobotanical documentation of a local Swedish practice // Svenska Landsmål och Svenskt Folkliv 324, 1998. P. 133–139.
- Svanberg 2000 — I. Svanberg. Sminkrot (*Lithospermum arvense*) som färgväxt? Om några etnobiologiska uppgifter hos Linné // Rig 84, 2000. P. 77–87.
- Svanberg 2001 — I. Svanberg. Garv- och färgväxter // B. Pettersson, I. Svanberg, H. Tunón (eds.). Människan och naturen: etnobiologi i Sverige. Vol. 1. Stockholm: Wahlström & Widstrand, 2001. P. 334–342.
- Svanberg 2002 — I. Svanberg. The trade in and use of *Gentiana purpurea* in Sweden // Svenska Landsmål och Svenskt Folkliv 326, 2002. P. 69–79.
- Svanberg 2004 — I. Svanberg. Ängsskären (*Serratula tinctoria*) som färgväxt i 1700-talets Europa // Svenska Linnésällskapets Årsskrift 2002–2003, 2004. P. 49–68.
- Svanberg 2005 — I. Svanberg. Källor till folklig kunskap // M. Iwarsson, B. Pettersson, H. Tunón (eds.). Människan och floran: etnobiologi i Sverige. Vol. 2. Stockholm: Wahlström & Widstrand, 2005. P. 23–34.
- Svanberg 2007 — I. Svanberg. Fattigmanskost // G. Broberg, G. Lindell (eds.). Till livs med Linné: om mat hälsa och levnadskonst. Stockholm: Atlantis, 2007. P. 185–195.

- Svanberg 2011 — I. Svanberg. The use of wild plants as food in pre-industrial Sweden // *Acta Societatis Botanicorum Poloniae* 81, 2012. P. 317–327.
- Svanberg et al. 2011 — Svanberg, Ł. Łuczaj, M. Pardo-de-Santayana, P. Pieroni. History and current trends of ethnobiological research in Europe // E. N. Anderson, K. Adams, D. Pearsall, E. Hunn, N. J. Turner (eds.). *Ethnobiology*. Hoboken NJ: Wiley-Blackwell, 2011. P. 191–214.

Раздел IV

Этнолингвистика

М. В. Боброва, И. И. Русинова, А. В. Черных

ПГГПУ, ПГНИУ, Пермский научный центр УрО РАН, Пермь

ДИКОРАСТУЩИЕ ТРАВЫ В РИТУАЛЬНОЙ ТРАДИЦИИ ПЕРМСКОГО КРАЯ¹

1. Введение

Исследования в области этноботаники имеют важное значение для разных отраслей науки, в том числе они, безусловно, интересны специалистам, изучающим народную культуру. Однако внимание к фитонимии Пермского края, к сожалению, было довольно слабым, главным образом в силу недостаточной специальной подготовки собирателей (этнографов, фольклористов, диалектологов), отсутствия координации научных усилий лингвистов и ботаников. Названия растений богато представлены в диалектных словарях и фольклорно-этнографических сборниках края, но идентификация отраженных в этих источниках местных растений иногда страдает неточностью, эти сведения разрозненны. Народным фитонимам были посвящены лишь отдельные работы, например [Русинова, Богачева 2003; Бакланова, Русинова 2004; Зверева 2011; Русинова 2011; Пермькова 2012; Бакланова 2014].

В настоящей публикации предпринята попытка этнолингвистического описания дикорастущих травянистых растений Пермского края. Для этого были привлечены данные диалектных словарей, картотек словарей, сведения из фольклорно-этнографических сборников (см. Источники), полевые материалы авторов, а также данные «Словаря русских народных говоров».

Мы обращаемся к растениям, включенным в ритуальную сферу традиционной культуры русских Пермского края. Опираясь на предложенную Е. Е. Левкиевской классификацию текстов, функцио-

¹ Исследование выполнено при финансовой поддержке РФФИ, проект № 17-14-59009 «Фольклорная несказочная проза Северного Прикамья: универсальное, региональное, локальное (на материале записей второй половины XX — начала XXI вв.)».

нирующих в народной традиции [Левкиевская 2002: 9–10], рассмотрим травы, которые используются в продуцирующей, апотропейческой, реабилитационной (лечебной) функциях, а также в календарной обрядности. Мифологические свойства трав, вероятно, проистекают из того, что «в традиционных представлениях растения занимают промежуточное положение между миром “мертвой” природы, с которым сближаются по признаку неподвижности, и миром животных и людей, с которым растения объединяет свойство роста, наличие жизненного цикла от рождения до смерти» [Усачева 2009: 406].

2. Использование дикорастущих трав в продуцирующей магии

Продуцирующие магические тексты и приемы направлены на производство, создание жизненных ценностей [Левкиевская 2002: 9], на приобретение кем-, чем-либо требуемых свойств. В Пермском регионе такой вид магии с использованием дикорастущих трав распространен слабо. Продуцирующая сила приписывается в основном культурным растениям, в частности зерновым. Дикорастущие растения, с которыми связывается продуцирование, в пермской традиции немногочисленны. Прежде всего, это *папоротник*. Обретение мифического цветка папоротника приносит нашедшему его счастье, удачу, богатство, в частности, способность находить клады, невидимость, дающую удачу в воровстве, — иными словами, обеспечивает материальное благополучие («процветание»). Похожие свойства приписывались *речной траве* и *поскони* — мужской особи конопли (см. об этом в разделе «Использование дикорастущих трав в календарных обрядах»).

Применялись растения и в любовной магии, однако названия конкретных растений, используемых с этой целью, фиксируются редко. Для «присушивания» отказывающейся жениху девушки ей в обувь подкладывали мох, которым был проконопачен ее дом: *Мама меня не отдавала [замуж]. А потом знаткую такую женщину привезли. Она меня и приделала к нему. Мох она натеребила и наклала мне в сапоги* (Юрла Юрл.)².

² При цитировании языковых материалов источник не указывается, если цитата взята из полевых архивов авторов.

С аналогичной целью (вызвать любовное влечение к кому-либо) на Урале использовали *потоскуйку* ‘смолевку поникшую’, вероятно, потому, что у нее клейкий стебель, прилипающий к рукам при сборе травы [Крылов 1876: 81].

Прочность дома и благополучие семьи должен был обеспечить *петровский крест*, который помещали под передним углом при закладке дома: *Кто клал золото в передний угол, кто петровский крест. Этот петровский крест — растёт травинка. Выкопашь её — [корень] окурат как крест. Кто бедный, дак и их клали, а кто богатый, дак клали золото* (Голубята Добр.). *Петровский крест* в данном случае можно рассматривать как растительную жертву, имеющую христианскую символику. Предметы с такой культурной семантикой часто используются в качестве жертвы в других славянских традициях: ладан (в.-слав.), освященные травы (полес.), трава из венков, освященных в праздник Божьего тела (пол.), небольшие иконы (з.-укр.), лоскутки ризы священника (полес.) [Левкиевская 1999: 217].

3. Использование дикорастущих трав в апотропеической функции

«Растения-обереги — деревья, кустарники, травы, цветы, используемые для защиты от нечистой силы, болезней, порчи, стихийных бедствий и др.» [Усачева, Чеха 2009: 412]. Апотропеи объединены «общей функцией охраны человека от потенциальной опасности» [Левкиевская 2002: 7, 8].

В Пермском крае использование растений в защитной функции сравнительно частотно. Мы связываем это с тем, что и в настоящее время здесь актуальны представления о колдунах, живы вредоносные магические практики, а это означает, что требуется сила, противостоящая колдовской. Однако чаще, чем травы, с апотропеической целью применялись кустарники и деревья: можжевельник, осина, рябина, липа, береза.

Разнообразны и не сходны по востребованности частные функции трав-апотропеев. Растения могли использоваться для охраны дома от бедствия: *Огнёвку* [т. е. щавель конский] *ко дверям прилаживают — вроде того что охрана от пожара* (Елизавета-Пожва Юсьв.) [СРГКПО: 168].

Есть примеры отгонной магии, которая применялась в отношении «ходящих» покойников. Защитить дом от такой потенциальной опасности можно с помощью той же травы: *К одной женщине прилетал [умерший] муж... Однажды соседка скараулила эту женщину с мужем. Они обсыпали кругом маком. И он как полетел, как торкнет в дверь, так изба затрещала. Если бы не спасли, то задушил бы её. Можно ещё **чересполсной травой** спастись (Пантелеевка Куед.). **Огнёвка** трава (здесь она растёт) её над дверью подвешивают (Советная Суксун.).*

Но если покойник уже «приходит» к человеку, то его поят отваром определенных трав: *Мать к ему покойная приходила. Он не выдержал, чё-то ночью зимой убежал с ружьём на кладбище и там стрелял в кого-то, прибежал — на ём вся фуфайка изорвана. «Ну лечите меня, ну лечите меня! Не рад я матери, не рад». Ну тётя Вера каку-то траву находила, **мыльца** трава называется. Они цветут, как гвоздика, красным цветом. Имя [т. е. ими] поили (Осинцево Суксун.). А мне вот тоже казалось. (...) Дедушко пришёл ко мне. Его по линии НКВД забрали, я ещё не знала, что он умер. А они [родственники] учуяли, что я с кем-то разговариваю, пришли домой-то и говорят: «Ты с кем разговаривала?» Ну чё, меня доконали, и я сказала: «Да вот, дедушка у меня сёдня был». Они кого-то меня делали, тоже святой водой поили, травой тоже — **татарские мыльца** да вот **русянка** (Советная Суксун.).*

В качестве потенциальной опасности в традиционной культуре выступает также состояние тоски, которое человек испытывает в разных ситуациях (будучи далеко от дома, при потере близкого человека, испытывая любовные страдания). В качестве апотропея, предупреждающего, например, тоску новобранца по дому, в Пермском крае используют некоторые травы: *Чтобы солдат не тосковал по дому, его поили отваром **потоскуйной**, или **бездумной**, травы, чтобы по дому не скучал, не думал ничё (Паньково Орд.).* В случае тоски по умершему человеку тоже прибегают к лечению травами. Для этой цели используются примерно те же растения, что и от «ходящих» покойников: ***Татарские мыльца от тоски. И дикая крапива. Когда тоскует [человек], тогда пьёт. Часики тоже от тоски. Рвут, всё полностью заваривают** (Ключи Суксун.).*

Однако наиболее распространены были случаи использования растений в качестве оберега от вредоносного воздействия колдуна либо человека, способного сглазить; в пермских материалах такая функция приписывается не менее чем восьми таким растениям: *чертополох* ‘белена черная’, *зверобой* ‘зверобой продырявленный’, *марий корень* ‘марьян корень’, *огнёвка* ‘конский щавель’, *озёнка* ‘?’, *папорот*, *купор*, *капороды*, *капоротник*, *папорочник* ‘папоротник’, *петров крест*, *петровский крест* ‘петров крест’, *чересполосная трава* ‘?’.

В качестве средства охраны обычно выступала надземная травянистая часть растения (зверобой, *мыльца*, *мыльчики*, щавель конский, *озёнка*, *чересполосная трава*), реже — корневая (*марий корень*).

Объектами охраны могли быть люди, скот, локусы. Часто требовался непосредственный физический контакт с апотропеем, который люди носили в кармане (*петров крест*), на веревочке с нательным крестиком (*марий корень*), принимали в виде отвара (*мыльца*), на который они могли «наступить» или который, добыв, «вшивали под кожу между пальцами» (цветок папоротника), который животным скармливали после произнесения молитв (*озёнка*, *озённая трава*).

Но контакт был не обязателен. Растение могли разместить в непосредственной близости от объекта, обычно при входе в некое «свое» пространство (повесить над дверью веточку конского щавеля, зверобоя, белены черной, положить плакун-корень в люльку с ребенком): «Охрана дома, всего культурного пространства от проникновения нечистой силы с помощью растений — надежный способ предотвратить возможный нежелательный контакт с носителем опасности» [Усачева 2008: 222].

Как следствие, каждое растение требует осуществления определенных действий. Характерно, что фитонимы приобретали сочетаемость, отражающую специфику способа действий с апотропеем. Так, колючие растения (можжевельник) обычно *втыкали* (в дверной косяк, в матицу и т. п.), осинового колья *вбивали*, *втыкали* (в землю, в могилу колдуна), в то время как травянистые растения *вешали*, *носили*, *накладывали*: ⟨...⟩ у входа в дом **повесте** ветку зверобоя (Байболовка Пермск.). У неё крест и на гайтане **висит** марий корень (Нижняя Язьва Краснов.). А которая

много знает, этим делом занимается, вот с этим [петровым крестом] придут, специально в карманы **наложат**, дак она и говорить не будет. «Чё ты наклала опять в карман?» (Завод Михайловский Чайк.). Отваром таких трав *поили*: ⟨...⟩ *мыльца трава называется... Имя [т. е. ими] поили...* (Осинцево Кишерт.). Части апотропеев *съедали*: ⟨...⟩ *надо съедать наголодно лепестки от её, от огнёвки: возьмёшь маленько и съешь, и от колдуна тебе не будет ничего* (Гимина Юрл.). Апотропеями могли *окуривать* (обрабатывать дымом) объект охраны: *Урошной травой подкуривают хоть скота, хоть кого: на каменье угляя положат, на его урошную траву, дымом-то подкуривают* (Осокино Солик.) [СПГ 2: 445].

Иногда указывалось место сбора растения. Географическая привязка свойственна узким локальным традициям: *На Малой Полуодовой [горе] цветёт папороть в день Ивана Купалы* (Бахари Краснов.) [КАС].

Обычно регламентировалось время сбора растений: так, за цветком папоротника ходили в лес в полночь с шестого на седьмое июля: *Ходят в лес в двенадцать часов ночи седьмого июля. Расцветает папорот* (Тис Суксун.). *Говорили, на Иванов день ночью, дескать, идти, капороды будто расцветут, в двенадцать часов ночью* (Филипповка Суксун.).

Время использования апотропеев также могло регламентироваться: чтобы уберечься от сглаза, листья конского щавеля съедали утром натошак.

4. Использование дикорастущих трав для лечения болезней, вызванных колдовством, сглазом

Любая болезнь, имеющая причиной негативное влияние одного человека на другого (или животное) в пермской народной традиции (так же, как и в русской в целом), называется *порчей*. Среди трав, излечивающих порчу, русские Пермского края называют *полынь*: *Колдун испортит — получится порча. И дают полынь, ей лечат* (Редикор Черд.). *Я [«испорченную»] корову лечила, дак три [молитвы] читала. И полыни зажигать в ведро, и подкуривать её, и молиться. Полынь-то зажгёшь, чтобы дыму тогда нюхала. Читать и подкуривать три раза в день* (Фоки Чайк.). Высокий семиотический статус полыни, которая «счита-

лась в целом универсальным оберегом, спасающим от всяких чар» [Колосова 2009: 211, 222], основан на ее горьком, неприятном запахе и вкусе.

Еще одна трава, которую в Пермском крае называют в качестве средства для лечения порчи, — *татарин*: *Татарин ещё есть, на сырых местах растёт. Как осока, но трава та высокая. От порчи пьют. У меня у сестры было, она ей лечилась* (Пухирева Солик.). Понять, какое растение перед нами, контекст не позволяет.

В Пермском крае *татарин*ом называют еще два растения — чертополох и колючник Биберштейна [Щелокова, Глумов 2006: 80]. Чертополох, как и другие колючие растения, используют обычно в апотропейной функции [Колосова 2012: 527]; в Пермском крае его применяют для лечения детского «испуга»: *Дитё перепугается, говорят: пои чертополохом. Заваривают всё: и корни, и листья. Татарин*ом его зовут (Березовка Усол.).

В локальной традиции д. Акчим Красновишерского района средством лечения порчи выступал нивяник, который там обычно называли *белоголовником*, *белоголовой травочкой*: *Белоголова высокая, от порчи; Травы-то от порчи долгонько пила. Белоголова травочка. Двенадцать порчев, всяки есь* [АС 1: 62; КАС].

Болезни, вызванные негативным влиянием людей, которым народная традиция приписывает сверхъестественные свойства, в зависимости от канала магического воздействия, магического агента и результата можно разделить на несколько групп:

а) болезнь, вызванная взглядом, похвалой (*сглаз, оглазка, уроки, озёпка*);

б) болезнь, возникающая в результате «вселения» колдуном в тело жертвы злого духа и выражающаяся в приступах, во время которых больной издает звуки, характерные для животных и птиц, икает, кричит, поет, плачет, сквернословит, говорит не от своего лица (*икота, икотка, хитка*);

в) болезнь, выражающаяся в возникновении у человека (скотины) болезненных нарывов, опухолей (*кила*).

Рассмотрим фитотерапевтические средства лечения этих болезней в народной медицине Пермского края.

а) *Сглазом* в русской мифологической традиции Пермского края называется расстройство здоровья, вызванное негативным влиянием на жертву прежде всего взгляда другого человека. Об

этой мотивировке говорит внутренняя форма пермских лексических единиц, называющих эту болезнь: *сглаз*, *сглазик*, *оглазка*, *озор*. Правда, употребление этих единиц в речи говорит о том, что вредоносное магическое воздействие может осуществляться не только через зрительный канал. Похвала, злые мысли тоже могут вызывать сглаз.

Напротив, *уроки*, *уроки*, несмотря на внутреннюю форму (она связана с корнем *рек-/реч-/рок-*, обозначающим говорение), могут вызываться не только словами (мыслями), но и взглядом, о чем свидетельствуют местные примеры. Чаще всего от сглаза, уроков страдают дети, особенно грудные (некрещеные) или новорожденные (молодые) животные.

Еще одна группа единиц, обозначающих сглаз, образована от корня *зев-*: *озёв*, *озёвище*, *озёпка* ← *озёвка* ← *озевать* 'сглазить во время зевания' [Левкиевская 2009: 599], сглазить зеванием.

Таким образом, в пермской традиционной культуре *сглаз*, *уроки* и *озёпка* обозначают примерно одно и то же и связаны, как указывает на это Е. Е. Левкиевская, с «нематериальными способами воздействия» на жертву [Там же: 597].

В пермской традиции использовались в основном вербальные средства лечения *сглаза*, *уроков*, *озёпки* (заговоры, молитвы). Однако прибегали знахари и к фитотерапии. Часто для большей сакрализации растения, для приобретения им лечебных свойств или их усиления над ним прочитывали молитву или приносили его в церковь: *А царский волос³, я его тожо один раз только видела. Вот тожо лечебный. Дак его нужно ишо сносить в церкву, чтобы поп не знал, служить на ём молитву, вот тогды он токо полезной будёт* (Зелвы Черд.). Нередко благодаря такой процедуре растение приобретало магические свойства, например, делало видимой нечистую силу: *Бабушка моя траву одну знала. Вот если эту траву положишь в церкви на алтарь, то увидишь, как черти в церкви над людьми дьякаются: на кого навешиваются, да ещё не один, кому на ухо шепчут* (Уинское Уинск.).

Растением, излечивающим сглаз, в Пермском крае считается *василек*: *Семицветкой, васильком её надо поить, корову-то,*

³ Данное растение (просвирник лесной) может использоваться в Пермском крае и как охотничий амулет (см.: [Подюков 2014: 56]).

если её сглазили. Заварить и поить (Пепелыши Суксун.) [СРГЮП 3: 100].

Прояснить использование василька в качестве лечебного магического средства в Пермском крае помогают коми-зырянские лексические материалы. В статье И. В. Бродского «Номинация финно-пермских фитонимов по признаку связи с народными поверьями» приводятся в том числе и такие примеры из коми-зырянского языка: *куль//син* ‘василек’, букв. «чертов глаз»; *пöлудь//син* ‘василек’, букв. «глаза духа ржи» (*пöлудь* ‘дух ржи, являющийся в образе женщины, соответствие русской полудницы’). Автор указывает, что «сравнение василька с голубым глазом какого-либо духа — характерная особенность коми-зырянского языка» [Бродский 2010: 37]. Но эта связь синего, голубого цвета с цветом глаз обнаруживается и в названиях русских народных фитонимов: *голубоглазка* (Липецк.), *голубые глазки* (Костр.), *синеглазик* (Волгогр.) [Колокольцева, Кудряшова 2003: 67–68], *синеглазка* (Перм.) [Русинова, Богачева 2003: 121].

Другое растение, применяемое для профилактики и лечения сглаза в Пермском крае, — *фиалка трехцветная*: *Трава глазки — от сглазу. Лепесточки синие, через один жёлтый. Заваривали как чай и пили от сглазу* (Нижняя Язьва Краснов.); «Яркое пятно, “глазок” в середине темного цветка фиалки повлияло на образование следующих фитонимов: *веселые глазки* (Волог.), *анютины глазки* (Моск., Курск.), србх. *дикино око*, болг. *диви очета*» [Колосова 2009: 66]. В народной фитонимике Пермского края фиалка называется схожим образом: *анютина глазка, анютин глазок, глазки, сорочьи глазки, сорочьи шарики*.

Сглаз могли лечить и фиалкой опушенной. Одно из народных названий этого растения — *озепка* — зафиксировано П. Н. Крыловым в Осинском уезде Пермской губернии. Это растение употребляли от «кильной грыжи, сердечной болезни и озевища» [Крылов 1876: 73]. И сегодня на территории близкого к Осинскому — Кишертского — района существуют подобные народные фитонимы: *На траву озёнку «Богородицу» [надо] прочитать. Так скотину [от сглаза] оберегают* (Журавли Суксун.) [СРГЮП 2: 229]. *Трава есть от сглазу, озённая какая-то трава. Её запарят да и поят* (Мазуевка Кишерт.).

Таким образом, и в случае с васильком, и в случае с фиалкой действует магия подобия: болезнь, полученная от злых глаз, изгоняется растениями, напоминающими глаза. В примере с фиалкой можно говорить и об этимологической магии: «⟨...⟩ ассоциацию с глазом могли вызвать и просто яркие цветы на фоне зелени» [Колосова 2009: 97], о чем убедительно свидетельствуют примеры других фитонимов, образованных от слов *глаз* и *око* [Там же: 97–99].

Другие растения, применяемые с той же целью, трудно идентифицировать, несмотря на то, что контексты содержат указания на их внешний облик: *Есть трава воробьиное семя. Тоже парили. Метёлка, там чёрные семечки. Оно на погребках было. Это от урочища* (Боровчата Кишерт.) [СРГЮП 3: 100]. *Кашка* — она от уроков хорошо. Высокая, в лесу больше растёт. Листики небольшие, цветёт белыми мелкими цветочками (Богатовка Чернуш.). *Трава плетень, коров поят. Чё-ко молоко изурочится* — поят (Рожнево Черд.). *Урошной, или длинной, травой* (растёт около ёлочек) лечат скотину от сглаза: жегут траву и дают понюхать скотине (Верхняя Язьва Краснов.). СРНГ, базируясь в основном на материалах «Ботанического словаря» Н. И. Анненкова [Анненков (сост.) 1876–1877] и немногих других (в том числе и пермских) источников, приводит научные названия «урочных трав». Это чаще линнея северная либо растения с голубыми, синими цветами: вероника поручейная (Волог.), синюха голубая (Казан.), истод хохлатый (Кунгур Перм.) [СРНГ 44: 332]. Линнеей северной называет *урочную траву* и П. Н. Крылов, указывая, что она используется «от всяких уроков для скотины и для человека» [Крылов 1876: 44].

б) По представлениям носителей данной региональной культуры, колдун имеет в услужении чертей (*бесей, бисей*) — своих духов-помощников⁴. Именно их влиянием на организм жертвы и объясняется возникновение и развитие болезней. Излечить заболевание, вызванное «бисями», могут *бесовские травы*: *Мало кто бесовски-те травы знает. Баушка у меня дак только ими и лечилась* (Фоки Чайк.) [СРГЮП 3: 237].

⁴ Эта связь колдуна с нечистой силой отражается в его номинациях: *бесист, бесистый, бесистый человек, бесястый, чертист, чертист, чертистка* и под.

Очень активно проявляет себя в сфере пермской народно-демонологической лексики корень *икот*-. Единицы с данным корнем (*икот*, *икота*, *икотка*) могут обозначать нечистую силу, внедряемую колдуном в тело жертвы, чтобы вызвать у нее болезнь; вызванное таким духом нервное заболевание; женщину, страдающую такой болезнью; колдунью, вызывающую такую болезнь; заговоры, применяемые для причинения вреда; заговоренный колдуном предмет, способный вызывать у человека такую болезнь.

Чаще всего для лечения (снятия приступа) «икоты» в Пермском крае использовались вербальные средства, предметы христианского культа (икона, нательный крест, медное распятие), реже — вещества, в том числе ядовитые: йод, раствор древесной золы, раствор хлористой ртути. Названий трав, которые применялись в лечении «икоты», в наших материалах не очень много. Одна из таких трав — *мойло*: *На болоте мойло растёт, его от хитки пьют* (Кузнецова Солик.) [ЗС: 180]. По данным П. Н. Крылова, *мойло болотное* — это зонтичное растение горичник болотный. В лечебных целях, прежде всего от расстройства желудка, использовали его корень [Крылов 1876: 68]. Современные данные коррелируют с материалами П. Н. Крылова: *На жнитвине росла трава мойло, на межах. Мойлом чрево лечили. Мойло, у него трава как у морковки; выдернешь — белая, как морковка; корешок-от ешь, а траву не ешь* (Мошево Солик.) [СПГ 1: 519]. Фитонимические сведения, собранные М. В. Васевым в Чердынском районе края, косвенно подтверждают наше предположение. Однако на этой территории растение получило другое название: *Морковна-то трава, от желудка-то пьют. Вот её копают, и эти корни тоже пьют. А вот трава как морков... Она живёт на болотах только* (Лекмартово Черд.) [Васев 2006: 12].

Другая трава, помогающая при «икоте», — *омег*: *Икотка — болезнь такая. Я сама лечилась. Омег траву пила* (Елога Юрл.). Судя по диалектным лексическим материалам, пермский *омег* тоже относится к семейству зонтичных: *Омег — вроде укропа цветы, очень ароматные* (Тюлькино Солик.). *Высокушишой он, омег-от, цветочки беленьки, стебель дудкой* (Пухирева Солик.) [СПГ 2: 43]. *Омег — он дудка толстая и очень большие листья, ядовитые. Корни как морковки. Вот такие же шапки большие, цвет такой же белый, только очень большой* (Пантина Черд.)

[Васев 2006: 25]. По данным СПГ и работе М. В. Васева, это болиголов или цикута [СПГ 2: 43].

Народные целители края для лечения «икоты» применяют *икотную траву*, получившую свое имя от названия этой болезни: **Икотная трава** высокая, с белыми цветочками, от икотки пьют. Высушишь её, потом в чайнике попаришь и пьёшь (Ефремы Солик.) [СПГ 2: 444]. Косвенные признаки («высокая, с белыми цветочками») опять указывают на то, что это зонтичное растение.

Используется в лечении «икоты» также *богородская трава*: **Богородская трава** есть. Её пьют от икот, от порчи (Юрл.). *Богородской травой* в Пермском крае называют разные растения: чаще чабрец обыкновенный (тимьян), реже — гвоздику травянку⁵. Полезные свойства чабреца объясняются богатым химическим составом растения и сильным приятным запахом его цветов. Именно поэтому оно имеет широкое применение в народной медицине и высокий семиотический статус в народной культуре⁶.

Как видим, для лечения «икоты» активно использовались растения с сильно пахнущими цветами.

Еще одно растение, используемое с данной лечебной целью — *желтоцветка*: *Говорили, испортили человека, вот, говорят, хитка*. **Желтоцветка** — от хитки личат (Камгорт Черд.). *Желтоцветом*, по данным Л. Г. Щелоковой и С. Г. Глумова, называют в Пермском крае горицвет весенний [Щелокова, Глумов 2006: 56]. Другое его народное название — *запарная трава* — тоже употребляется в контекстах, описывающих лечение болезней, вызванных колдовством: **Запарна трава** идёт, когда сердце болит, по-деревенски сказать, когда порченой человек (Толстик Сол.)

⁵ По данным СРНГ, «богородичные» имена (*богородицкая трава, богородная трава, богородицка травка, богородичная травка*) тоже получают чаще чабрец, реже — полевая гвоздика [СРНГ 44: 324–325, 339].

⁶ Например, в Соликамском районе *богородскую траву* (судя по описанию, это именно чабрец) использовали для окуривания отелившейся коровы и ее теленка с апотропейной целью: **Богородская трава** запашистая, цветочки малыньки, розовеньки; ей корову подкуривам, когда отелится дак: в черепушку (...) угольков накладывают, потом богородской травы положат — душок хорошенькой будёт; корову кругом обнесут и к телёночку поднесут, а потом молочко можно будет хлебать (Тюлькино Солик.) [СПГ 2: 443].

[СПГ 2: 444]. По сведениям данных авторов, горицвет весенний применяли при различных сердечных заболеваниях, судорогах, истерии [СПГ 2: 57]. Однако, по данным СРНГ, *желтоцветом* или *желтоцветкой* могли назвать практически любой цветок с лепестками желтого цвета [СРНГ 9: 113].

в) *Килой* в пермской народной традиции называется обычно опухоль, нарыв, грыжа, реже другая болезнь человека или животного, в том числе вызванная колдовством. Для лечения такой килы в Пермском крае применяли *кильную траву*: *Болезнь такая: уроки, килы.* [Есть] *кильная трава, под ёлками синяя трава, синенький цветочек* (Кын Лысвь.) [СПГ 2: 444].

Такое название растения, разумеется, не отражает причину болезни, которая вызывается как естественными, так и, по представлениям деревенских жителей края, сверхъестественными причинами. Кроме *кильной травы*, опухоли и грыжи излечивали *грыжником, грыжной травой*. Этими фитонимами называют в крае разные лекарственные растения (тысячелистник, кровохлебку, купену, очиток едкий, селезеночник) [СПГ 2: 443; Щелоква, Глумов 2006].

5. Использование дикорастущих трав в календарных обрядах

В обрядовой традиции русских Пермского края травы обычно были задействованы в цикле календарных обычаев и ритуалов. В народной традиции, опирающейся на годовой цикл и хозяйственную практику, календарные даты связаны с началом роста травы, периодами ее цветения и угасания вегетации. И в ряде случаев названия трав маркируют те или иные даты народного календаря. Например, некоторые праздники получали «травные» эпитеты: Николин день (22.05 н. ст.) известен как *Никола Травный* (Усолъе Усол.); одним из распространенных названий Иванова дня (07.07 н. ст.) было *Иван Травник*.

В некоторых локальных традициях с праздником Троицы связывали рост травянистых растений, соотносили именины травы: *В Троицу земля травой покроеся. Как трава-именинница* (Очго-Жикина Черд.). Особо маркирован период цветения трав: *Летом Цветьё быват. Травяное Цветьё — это до Петрова дня. Трава поднялась, начала цвести* (Юм Юрл.). Этот период считал-

ся сакральным, с ним связывались запреты на кошение травы [Черных 2006: 222–224].

Завершение вегетации растений и утрата их целебных свойств соотнесены с Ильиным днем: *после Ильина дня трава не растёт*. Повсеместно бытуют предписания с Ильина дня заготавливать лишь корни лекарственных растений: *После Ильина дня вся сила в корнях уходит*, что можно рассматривать в контексте «перехода» вегетативной силы в нижний, подземный, «зимний» мир. С символикой осени, в отличие от весенней и летней, связывается уже не вегетация растений, а созревание и уборка плодов [Черных 2006: 268].

Часто считалось, что особые (лечебные и апотропейные) свойства приобретала во время крестных ходов и церковных служб трава, растущая у храмов и часовен: *Вот на Пасху-то всю ночь Богу молятся. Вот всю ночь поп водит вокруг церкви. Где остановится, там трава, её вырывай, тащишь домой потом да и в ботинки, сапоги кладёшь, чтобы ноги не болели* (Лызиб Солик.). *Девятую пятницу служат над водой. Под иконы садишься, водой тебя брызжут. Траву рвёшь, на которую вода попала. Этой травой скотину лечить* (Лидино Окт.).

Естественно, травянистые растения были наиболее востребованы в календарных традициях весенне-летнего периода. Травы — один из растительных символов праздника Троицы: *Троицкую траву приносили в дом и весь пол ей застилали* (Плишкино Ел.). *Девушки собирали цветы, траву и несли в церковь. Травой устилали пол в церкви, цветами украшали стены* (Верхняя Язьва Краснов.). Характерно использование в троицкой обрядности и цветов: *цветами луговыми, купальницей*, лентами украшали березку (Дубровка Юрл.) [Бахматов и др. 2008]. В деревне Акчим Красновишерского района *в доме пол устилали свежей травой и цветами*. В деревне Богатовка Чернушинского района *травку нарвут, чтобы дом освежить, чтобы лучше жилось*.

С Троицей, Ивановым и Петровым днем связаны запреты на кошение травы до этого срока, нарушение которых могло стать причиной заморозков: «До этого дня (Иванов день) траву косить грех, кому необходима трава для лошадей, тот косит ее воровски и прячет, за грех считали косить молодую траву, от этого бывает холод, падает иней и морозит недоспевшие хлеба» [Скалозубов

1893: 12–13]. Сроки начала косьбы строго регламентировались, их нарушители наказывались: «Кто накосит травы ранее, того судят деревенским самосудом; разумеется, виновный покупает водки и угощает стариков» [Там же: 13].

Значительное число ритуалов с травами совершалось в Иванов день (7 июля н. ст.). Сакральность этого дня обусловлена представлениями о том, что «все растительное царство достигает в этот день высшей точки своего развития, силы, расцвета и блеска» [Зеленин 1991: 397; Агапкина 2002: 540–543], а многие растения приобретают чудесные свойства.

К Иванову дню приурочивался сбор лекарственных трав. Магические и целебные свойства трав в этот день связывались с поверьями о том, что *Иван крестит всю траву. Значит, вся трава будет целебная и для скота, и для людей* (Курашим Пермск.). Считалось, что травы, собранные в этот день, обладали не только целительными, но и очистительными свойствами: в селе Ножовка Чагинского района сорок трав, собранных в Иванов день, затыкали за матицу⁷, чтобы в доме не было клопов и тараканов [Подюков 2001: 61]. Наоборот, после Иванова дня, по представлениям русских Прикамья, собранные для лечения травы уже не обладали необходимой целительной силой: *Травы нельзя собирать после Иванова дня, у них силы не будет* (Монастырь Гайн.). Травы, собранные раньше положенного срока, накануне праздника, выносили «под Ивановску росу»: *Стелют траву в межу, в огород. Ивановска роса падёт на неё, и заваривают от хвори* (Павлово Орд.).

В Иванов день травы (обычно купальницу) применяли в разных обрядах. Купальницу могли в этот день просто приносить в баню: *Купальница* [цветок] *называют. Аграфена-купальница накануне Иванова дня. Некоторые купаются после бани, в бане напарятся. На полок её [купальницу] кладут* (Акчим Краснов.) [КАС]. Ее использовали и для приготовления особых ивановских веников, с которыми совершали гадания: *На Иванов день новые веники из берёзы делают и жёлтую травку купальницу кладут в новый веник. Потом в бане вымоются и носят на реку,*

⁷ Матица — потолочная балка или бревно, основа крыши и стропильной системы избы (прим. сост.).

бросают этот веник. Если человек в этот год умрёт, дак этот веник никуда не унесёт, тонет он. Шестого июля купальницу рвём, седьмого — венички по воде пускаем (Вильгорт Черд.). *Привяжом купальничу к винику накануне Иванова дня да бросим в реку. Утонёт — дак умрёшь, поплывёт — дак не умрёшь* (Акчим Краснов.) [КАС]. Наряду с такими гаданиями известны на Иванов день и гадания с венками: *Они, девчонки, венки плели на Иванов день. Вот тогда венки и отправляли вдоль водички* (Камгорт Черд.). Довольно часто гадания с венками и вениками существовали вместе: *Венки плетут девки на Купальницу, идут купаются, венки бросают. Если который утонет, ну, значит, нехорошо это. Ну и веники тоже бросали. И на Иванов день венки вили, пускали по реке или веник из бани по реке пускали. Утонет — умрёшь* (Акчим Краснов.). Венки из купальских трав использовались в лечебной магии: в Чернушинском районе через него продевали больного ребенка [Подюков 2001: 60].

Системность связей народного календаря с фитонимией демонстрируют факты переноса названий праздников на растения, которые используются в приуроченных к праздникам ритуалах. Так, в пермской традиции день почитания мученицы Агриппины (6 июля н. ст.) имеет целый ряд народных названий: *Аграфена, Аграфена-купала, Аграфена-купальница, Аграфена-купальня, Аграфены, Аграфяна, Агрофяна, Агрофяна-купальница, Огрофена, Огрофена-купала* [Черных 2008: 19]. В связи с ритуальными действиями этого дня календарно детерминированным оказалось название *папоротника*, который тоже использовался при изготовлении банных веников: *Лисья у папоротника тонкие, он куцима растёт. <...> Огрофена-купальница называют. Называют папоротником и называют **огрофена-купальница** — два названия. Накануне Иванова дня его рвут, виницьки [т. е. венички] делают... Потом в бане помоёшица с виницьком, потом на рецьку убегают. Уносят ете виницьки, в реку бросают: виницьк уплывёт — жить будёшь, утонёт — умрёшь* (Акчим Краснов.) [КАС].

К Иванову дню приурочивались и гадания с травами на вещей сон: в селе Ашап Ординского района для гадания необходимо было собрать 12 цветов и положить под голову, *кто присниться во сне тебе, тот, значит, твой супруг* (Ашап Орд.). Подобные

гадания на Иванов день известны во многих регионах России [Соколова 1979: 229; Морозов 1997: 146–148].

С этим праздником в Прикамье, как и повсеместно у русских, связывались представления о цветении папоротника, мужского цветка конопли (поскони), купальницы.

Папоротник в русских говорах Прикамья имел разные названия: *папорот*, *папороть*, *папоротник*, *папородник*, *папорочник*, *капород*, *капородник*, *капорник*, *капоротник*, *тапородник*, *огрофена-купальница*. Особые термины *святая папора*, *святая папороть* подчеркивают исключительные свойства растения, которые оно приобретало в этот день. Приуроченность к Иванову дню (Ивану Купале) закрепились в названии **купалов папоротник**. Полученному в ночь на праздник цветку папоротника приписывались многие волшебные свойства. Считали, что он может сделать человека счастливым: *Если сорвёшь — счастье будет* (Фоки Чайк.). Владелец цвета папоротника мог стать колдуном: *Цветок-от сорвать надо, из лесу вынести, и колдовать научишься* (Грудная Караг.). Цветок способствовал скорой женитьбе: *Папоротник один раз в году цветёт. Сорвёт цветок — значит, женится* (Каменный Ключ Чайк.). Считали, что человек, сорвавший цветок, начинает понимать язык растений и животных: *Если найдёт человек цветок, то понимает всё: разговор птиц, разговор зверей* (Красный Ясыл Орд.). Бытуют в Прикамье и представления о том, что цвет папоротника помогает находить клады: *На Иванов день купору искать ходили, с ей клады открываются* (Кын Лысьв.) [СРГЮП 1: 446]. Наибольшее число рассказов и поверий связано со способностью папоротника делать человека невидимым: *Когда, говорит, доберёшься, сорвёшь папоротник, тогда, говорит, тебя никто не видит. Просто становишься невидимкой* (Камгорт Черд.). В одних случаях такая способность приписывалась самому цветку, в других — сорвавшему цвет черти выбрасывали шапку-невидимку: *Сорвёшь цвет, а потом чертята придут и шапку-невидимку бросят. <...> чертята кинут шапку-невидимку, надо бежать. Если обернёшься, то чертята разорвут* (Северная Суксун.)⁸.

⁸ Более подробно поверья о папоротнике рассмотрены в статье [Черных 2016: 267–278].

Достаточно интересны, но разноречивы представления о том, как выглядит цветок папоротника. В большинстве рассказов это красный цветок: «цветок этот алый»; «как огонек горит». Подобные представления характерны для большинства русских традиций. Распространены в Пермском крае представления и о белом цветке папоротника: *белым он цветёт, папоротник; папоротник цветёт белым, душиной*. В деревне Горка Куединского района считали, что папоротник цветет голубыми мелкими цветами, похожими на колокольчики. В Карагайском районе считали, что от того, каким цветом расцветет папоротник, зависит благополучие в этом году: *В этот день люди ходили и искали цветки папоротника. Считалось, если найдёшь цветочек аленький, то будет урожайный год, если жёлтый — неурожайный. Также в этот день мужики ходили папоротников цвет искать — невесту выбирать. Если найдёшь цветочек аленький, то невеста попадёт богатая, если синенький, то бедная*. Вероятно, за цветы принимают группы спорангиев (органов папоротника, производящих споры), которые вначале имеют желтую окраску, а со временем приобретают бурый, буро-красный оттенок, ср.: *Папоротник золотым цветёт на Иванов день, маленьким, как горошек. Цветёт не по верху, а по низу листьев, цветёт внизу* (Камгорт Черд.) [Васев 2006: 22]. Окраска цветка в данном случае символична и может быть также прочитана в контексте трактовки того или иного цвета в народной культуре. Красный цвет соотносится с огненной символикой, красотой, богатством, пышностью. Голубой цвет — с небесным, недостижимым, духовным, скромным и т. д. Желтый цвет обычно наделяется негативной оценкой.

Невидимым делал человека и цветок *речной травы*, сорванный на Иванов день: *На речке есть трава кудрявая, длинная, расцветает в 12 часов ночи. Цвет сумеешь достать, то будешь невидимка* (Печмень Бард.). В южных районах Прикамья были распространены поверья о цветении на Иванов день мужской особи конопли, также делавшей человека невидимым. Представления о цветении конопли, речного цветка имеют аналоги в других регионах России [Болонев 1978: 84; Востриков 2000: 81]. Они так или иначе соотносятся с более распространенными поверьями о цветении папоротника.

Таким образом, дикорастущие травы и в настоящее время находят широкое применение в народной ритуальной традиции Пермского края. По ряду признаков (принципы отбора растений, функциональность трав, особенности использования в обрядах календарного цикла и др.) эта региональная традиция отвечает русской и в целом общеславянской. Так, для защиты от вредоносной магии востребованы растения пахучие, жгучие и колючие. В отдельных случаях приписывание растениям магических свойств определяется мифологическими и религиозными представлениями. Например, употребительны в Пермском крае растения, наделенные «крестной» символикой: имеющие корень в форме креста (*петров/петровский крест*), супротивное расположение листьев (*зверобой, грабельцы* ‘гвоздика полевая’). Отгонная сила *татарских мильцев, татарина* поддерживается апелляцией к образу инородца: «с ними связаны понятия опасного, греховного, потустороннего, нечистого» [Белова 1999: 414]. Встречается отражение магических свойств растений в их названиях: *озёпка, озённая трава* помогает от сглаза⁹, *икотная трава* используется для излечения «икоты», *урошная трава* — для лечения «уроков» (сглаза). Прослеживается мотив множественности¹⁰, обеспечивающий действенность растений в магических практиках: используются растения с большим количеством цветов в соцветии (*зверобой, петров (петровский) крест*), листьев (*тысячелистник, папоротник, полынь*), семян (*воробьиное семя*)¹¹. В ряде случаев эта особенность поддерживается формой множественного числа фитонима

⁹ Ср.: *озёпать* ‘сглазить’ [СПГ 2: 38; СРГЮП 2: 228], *озёпаться* ‘подвергнуться сглазу’ [СРГЮП 2: 229].

¹⁰ Вероятно, в основе данного мотива лежит трудность подсчета всех элементов, что обеспечивает эффективность противостояния нечистой силе или другому злу. Ср.: «Главная культурная функция мака связана с невозможностью пересчитать маковые росинки, что послужило основой использования мака в качестве действенного оберега от нечистой силы и особенно от ходячих покойников» [Усачева 2004: 170].

¹¹ Еще в работе 1931 г. «Магическая функция примитивных орудий» Д. К. Зеленин отмечал использование в качестве оберега колючих растений, растений «с одуряющим или острым запахом», растений с многочисленными мелкими семенами [Колосова 2010: 15].

(*глазки, грабельцы, мыльца, сорочки шарики*). В соответствии с принципами симпатической магии в магических актах возможна субституция растения его названием (см. об этом: [Левкиевская 2002: 263–264]). Это проявляется, например, в заговоре при сезонном сборе лесных ягод: **Капород** — *папоротник по-современному*. *Пойдёшь первый раз по землянику, скажешь: «Капород, капород, дай мне ягод наперёд»* (Русский Сарс Окт.) [СРГЮП 1: 370].

В то же время использование дикорастущих трав в ритуальной традиции региона обнаруживает локальную специфику, которая обусловлена прежде всего природно-климатическими и историческими факторами. Как следствие, специфичным оказывается набор дикорастущих трав, применяемых в магических и календарных ритуалах жителей Пермского региона, приписываемые этим травам функции. Интересно в пермской фитонимии реализуется культурная оппозиция «свой — чужой». В магии, противодействующей вредоносной, востребованы в основном дикорастущие растения, т. е. такие, которые произрастают в неосвоенном пространстве (исключения составляют лишь лук и чеснок, использование которых в ритуальных функциях связано с их жгучим вкусом и острым запахом). Воздействие на «чужого» (колдуна или человека «с дурным глазом») и на результат его действий осуществлялось посредством «чужих» предметов — дикорастущих трав¹².

Список условных сокращений

Бард. — Бардымский; Берез. — Березовский; Березник. — Березниковский; Гайн. — Гайнский; Добр. — Добрянский; Ел. — Еловский; Ильин. — Ильинский; Караг. — Карагайский; Кишерт. — Кишертский; Краснов. — Красновишерский; Куед. — Куединский; Лысьв. — Лысьвенский; Окт. — Октябрьский; Орд. — Ординский; Пермск. — Пермский; Солик. — Соликамский; Суксун. — Суксунский; Уинск. — Уинский;

¹² Но, например, в любовной магии для «присушки» девушки использовали мох, добытый из стен «своего» дома. Аналогична ситуация с цветком папоротника, находящегося под защитой нечистой силы. Нашедшему цветок необходимо схватить, удержать его, даже вшить в руку, т. е. сделать «своим», только тогда человек обретет волшебные способности.

Усол. — Усольский; Чайк. — Чайковский; Черд. — Чердынский; Чернуш. — Чернушинский; Юрл. — Юрлинский; Юсьв. — Юсьвинский.

Литература

- Агапкина 2002 — Т. А. Агапкина. Мифопоэтические основы славянского народного календаря: Весенне-летний цикл. М.: Индрик, 2002.
- Анненков (сост.) 1876–1877 — Н. И. Анненков (сост.). Ботанический словарь. Новое, испр. и расшир. изд. СПб.: Типография Императорской Академии наук, 1876–1877.
- Бакланова 2014 — И. И. Бакланова. Народные названия дикорастущих съедобных растений Пермского края, или история поиска названия «гоныши» // С. С. Иванова (сост.), Ю. Г. Гладких (отв. ред.). Проблемы лингвистического краеведения. Пермь: ПГГПУ, 2014. С. 35–42.
- Бакланова, Русинова 2004 — И. И. Бакланова, И. И. Русинова. Названия грибов в говорах Пермской области // О. В. Глебова, Е. Ж. Кузнецова (ред.), А. С. Герд (отв. ред.). Лексический атлас русских народных говоров (Материалы и исследования) 2001–2004. СПб.: Наука, 2004. С. 237–244.
- Белова 1999 — О. В. Белова. Инородец // Н. И. Толстой (ред.). Славянские древности. Этнолингвистический словарь. Т. 2. М.: Международные отношения, 1999. С. 414–418.
- Болонев 1978 — Ф. Ф. Болонев. Народный календарь семейских Забайкалья (вторая половина XIX — начало XX в.). Новосибирск: Наука, Сибирское отделение, 1978.
- Бродский 2010 — И. В. Бродский. Номинация финно-пермских топонимов по признаку связи с народными поверьями // Acta linguistica Petropolitana. Труды Института лингвистических исследований РАН IV, 1, 2010. С. 33–39.
- Востриков 2000 — О. В. Востриков. Традиционная культура Урала: Опыт этноидеографического словаря русских говоров Свердловской области. Вып. 1. Народный календарь. Екатеринбург: Свердловский областной дом фольклора, 2000.
- Зверева 2011 — Ю. В. Зверева. Слова *пикан* и *пестик* и производные от них в пермских говорах // Е. Н. Полякова (ред.). Лингвокультурное пространство Пермского края. Материалы и исследования. Вып. 3. Пермь: Пермский университет, 2011. С. 123–128.
- Зеленин 1991 — Д. К. Зеленин. Восточнославянская этнография. М.: Наука, 1991.
- Колокольцева, Кудряшова 2003 — Т. Н. Колокольцева, Р. И. Кудряшова. Варианты наименования растения *vasilek* в русских гово-

- рах (лингвогеографический аспект) // С. А. Мызников, Е. Ж. Кузнецова, О. В. Глебова (ред.), А. С. Герд (отв. ред.). Лексический атлас русских народных говоров (Материалы и исследования) 2000. СПб.: Наука, 2003. С. 65–73.
- Колосова 2009 — В. Б. Колосова. Лексика и символика народной ботаники. Этнолингвистический аспект. М.: Индрик, 2009.
- Колосова 2010 — В. Б. Колосова. Славянская этноботаника: очерк истории // Acta linguistica Petropolitana. Труды Института лингвистических исследований РАН IV, 1, 2010. С. 7–30.
- Колосова 2012 — В. Б. Колосова. Чертополох // Н. И. Толстой (ред.). Славянские древности. Этнолингвистический словарь. Т. 5. М.: Международные отношения, 2012. С. 527–529.
- Крылов 1876 — П. Крылов. О народных лекарственных растениях, употребляемых в Пермской губернии // Труды общества естествоиспытателей при Императорском Казанском Университете 5, 2, 1876.
- Левкиевская 1999 — Е. Е. Левкиевская. Жертва строительная // Н. И. Толстой (ред.). Славянские древности. Этнолингвистический словарь. Т. 2. М.: Международные отношения, 1999. С. 215–217.
- Левкиевская 2002 — Е. Е. Левкиевская. Славянский оберег. Семантика и структура. М.: Индрик, 2002.
- Левкиевская 2009 — Е. Е. Левкиевская. Сглаз // Н. И. Толстой (ред.). Славянские древности. Этнолингвистический словарь. Т. 4. М.: Международные отношения, 2009. С. 597–602.
- Морозов 1997 — И. А. Морозов, И. С. Слепцова, Е. Б. Островский, С. Н. Смольников, Е. А. Минюхина. Духовная культура Северного Белозерья: Этнодиалектный словарь. М.: Институт этнологии и антропологии РАН, 1997.
- Пермякова 2012 — Л. А. Пермякова. Миконимическая лексика пермских говоров: семантический, ономазиологический и лингвосомиотический аспекты. Дисс. ... канд. филол. наук. ПГГПУ, Пермь, 2012.
- Подюков 2001 — И. А. Подюков. Круговорот жизни: Народный календарь Прикамья. Пермь: Издательство ПОНИЦАА, 2001.
- Подюков 2014 — И. А. Подюков. Традиционная охотничья культура Прикамья по языковым данным // Вестник Пермского государственного гуманитарно-педагогического университета. Серия 3. Гуманитарные и общественные науки 1, 2014. С. 49–59.
- Русинова 2011 — И. И. Русинова. Названия травы *душица обыкновенная* в пермских говорах (на материале словарей) // О. В. Глебова, О. Н. Крылова, Е. Ж. Кузнецова, С. А. Мызников (ред.), А. С. Герд (отв. ред.). Лексический атлас русских народных говоров (Материалы и исследования) 2011. СПб.: Наука, 2011. С. 358–364.

- Русинова, Богачева 2003 — И. И. Русинова, М. В. Богачева. Фитонимическая лексика говоров Пермской области // С. А. Мызников, Е. Ж. Кузнецова, О. В. Глебова (ред.), А. С. Герд (отв. ред.). Лексический атлас русских народных говоров (Материалы и исследования) 2000. СПб.: Наука, 2003. С. 116–127.
- Скалозубов 1893 — Н. Л. Скалозубов. Народный календарь. Праздники, дни святых, особо чтимых народом, поверья, приметы о погоде, обычаи и сроки сельскохозяйственных работ // Сборник материалов для ознакомления с Пермской губернией. Вып. 5. Пермь: Б.и., 1893. С. 3–21.
- Соколова 1979 — В. К. Соколова. Весенне-летние календарные обряды русских, украинцев и белорусов. XIX — начало XX в. М.: Наука, 1979.
- Усачева 2004 — В. В. Усачева. Мак // Н. И. Толстой (ред.). Славянские древности. Этнолингвистический словарь. Т. 3. М.: Международные отношения, 2004. С. 170–174.
- Усачева 2008 — В. В. Усачева. Магия слова и действия в народной культуре славян. М.: Институт славяноведения РАН, 2008.
- Усачева 2009 — В. В. Усачева. Растения // Н. И. Толстой (ред.). Славянские древности. Этнолингвистический словарь. Т. 4. М.: Международные отношения, 2009. С. 406–412.
- Усачева, Чеха 2009 — В. В. Усачева, О. В. Чеха. Растения-обереги // Н. И. Толстой (ред.). Славянские древности. Этнолингвистический словарь. Т. 4. М.: Международные отношения, 2009. С. 412–413.
- Черных 2006 — А. В. Черных. Русский народный календарь в Прикамье. Праздники и обряды конца XIX — середины XX в. Ч. 1. Весна, лето, осень. Пермь: Пушка, 2006.
- Черных 2008 — А. В. Черных. Русский народный календарь в Прикамье. Ч. 3. Словарь хронимов. Пермь: Пушка, 2009.
- Черных 2016 — А. В. Черных. «Цвет папоротника» и представления о его чудесных свойствах в русских традициях Прикамья // А. Б. Ипполитова (сост.). Демонология и народные верования. М.: Государственный республиканский центр русского фольклора, 2016. С. 267–278.

Источники

- АС — Словарь говора д. Акчим Красновишерского района Пермской области. В 6 т. Пермь: Пермский университет, 1984–2011.
- Бахматов и др. 2008 — А. А. Бахматов, Т. Г. Голева, И. А. Подюков, А. В. Черных. Русские в Коми-Пермяцком округе: обрядность и фольклор. Материалы и исследования / Науч. ред. И. А. Подюков. Пермь: ПГГПУ, 2008.

- Васев 2006 — М. В. Васев. Об использовании растений сельским населением Чердынского района и названиях растений, бытующих в местных говорах. Выпускная работа бакалавра. ПГУ, Пермь, 2006.
- ЗС — И. А. Подюков, А. В. Черных, С. В. Хоробрых. Земля Соликамская. Традиционная культура, обрядность и фольклор русских Соликамского района. Пермь: Пермское книжное издательство, 2006.
- КАС — Картотека «Словаря д. Акчим Красновишерского района Пермской области».
- СПГ — Словарь пермских говоров. В 2 т. Пермь: Книжный мир, 2000–2002.
- СРГКПО — Словарь русских говоров Коми-Пермяцкого округа. Пермь: ПГГПУ, 2006.
- СРГЮП — Словарь русских говоров Южного Прикамья. В 3 т. Пермь: ПГГПУ, 2010–2012.
- СРНГ — Ф. П. Филин (гл. ред.) (вып. 1–23), Ф. П. Сороколетов (гл. ред.) (вып. 24–46), С. А. Мызников (гл. ред.) (вып. 47–49). Словарь русских народных говоров. М. — Л.; СПб.: Наука, 1965–... (продолжающееся издание).
- Щелокова, Глумов 2006 — Л. Г. Щелокова, С. Г. Глумов. Атлас лекарственных растений Пермского края. Пермь: Б.и., 2006.

Н. А. Власкина

Институт социально-экономических и гуманитарных исследований Южного научного центра РАН, Ростов-на-Дону

ТРОИЦКАЯ ЗЕЛЕНЬ НА ЭТНОЛИНГВИСТИЧЕСКОЙ КАРТЕ БЫВШЕЙ ОБЛАСТИ ВОЙСКА ДОНСКОГО¹

Переключение интересов антропологической науки с общероссийского масштаба на локальный, произошедшее в последние два-три десятилетия, принесло свои плоды в виде систематического появления публикаций, посвященных традициям небольших по масштабу районов, историко-культурных территорий. Выходят в свет сборники фольклорных и этнографических материалов с группировкой фольклорных текстов и аналитических статей не только по тематическому, но и по локальному признаку. Среди масштабных проектов этого типа выделим многолетние публикации полесских материалов, осуществляемые Институтом славяноведения РАН, серии изданий Государственного республиканского центра русского фольклора [Гороховецкий край 2004; Муромский край 2008; Чухломской фольклор 2012–2013]; Нижегородского государственного университета [Сосновский район 2012; Ковернинский район 2013]; Института антропологии и этнографии РАН [РТК 2001; Русские Рязанского края 2009], в том числе совместно с Ульяновским государственным педагогическим университетом [Ульяновское Присурье 2012]; Научно-исследовательского центра традиционной культуры Кубанского казачьего хора [Кореновский район 2015; Горячеключевской район 2016].

Следствием проведения сплошного обследования ряда территорий стало системное обращение к методу картографирования при изучении фрагментов духовной культуры, продуктивность которого обосновал Н. И. Толстой [Толстой 1997: 230], по-

¹ Публикация подготовлена в рамках работы по теме «Историко-культурное наследие народов юга России в условиях модернизации» (№ 0260-2014-0006) государственного задания ФАНО России по проведению фундаментальных исследований.

строению изопрагм тех или иных традиционных явлений. В частности, рассматриваемый в данной статье фрагмент календарной обрядности, посвященный троицкому циклу, картографировался на разном славянском материале несколько раз. В статье Н. И. Толстого «Материалы к полесскому этнолингвистическому атласу. Опыт картографирования: троицкая зелень» приведены карты, посвященные названиям троицкой зелени, троицкой березе во дворе и троицкой зелени в доме [Толстой 1986]. К. Е. Корепова в монографии о народном календаре Нижегородчины приводит три карты: посвященные распространению семика (повсеместному или встречающемуся в отдельных селениях); вариантам семицкого кумления и «семичанию» — обходу дворов с Семиком², сбору продуктов на общую трапезу и хождению с Семиком по селению [Корепова 2009: 305, 310, 313]. А. А. Плотникова, картографируя фрагменты традиционной культуры южных славян, уделяет внимание вариантам и названиям весенне-летних девических обходов. Соответствующая карта посвящена обходам села в Вербную субботу и на Троицу, в Духов день [Плотникова 2004: 137–141; 496–508].

Поскольку донская культура — переселенческая, то для ее изучения рост интереса к этно- и лингвогеографическим исследованиям, а также появление публикаций, подробно характеризующих локальные традиции, крайне важны. Сопоставление данных позволяет выстраивать аргументированные гипотезы о генезисе и распространенности явлений, мозаично представленных в регионах вторичного заселения.

В настоящей статье представлены результаты картографирования названий и типов троицкой зелени на Дону. Подобная работа стала возможной благодаря накоплению значительного массива полевых материалов по традиционной культуре восточнославянского населения Дона, преимущественно казачества. На сегодняшний день в рамках диалектологических и этнолингвистических экспедиций, а также кратковременных экспедиционных выездов обследована большая часть территории, составлявшей в кон-

² В Нижегородском регионе деревце, используемое в ритуальных обходах, или его заместители называли по хронониму Семиком [Корепова 2009: 312].

це XIX — начале XX в. область Войска Донского. Поскольку изначально задача состояла в изучении старых казачьих территорий, а районы, заселявшиеся преимущественно крестьянами из малороссийских и южнорусских губерний, стали предметом нашего анализа лишь в последние годы, соответственно, лакуны на карте остались в западной части области, составлявшей Таганрогский округ, присоединенный к землям Войска Донского только в конце XIX в., и в нескольких центральных районах современной Ростовской области. Предстоит более интенсивно изучить районы Степного Задонья с достаточно поздним и смешанным населением и несколько районов Волгоградской области.

Троицкая обрядность донских казаков за последние полтора столетия — период, обеспеченный этнографическими описаниями, — претерпела достаточно существенные изменения. Если в XIX в. писатели и этнографы отмечали в структуре праздника прежде всего собрания казаков, военизированные игры, акцентировали роль мужчин в празднике (этот аспект подробно анализирует М. А. Рыблова в монографии, посвященной народному календарю донского казачества [Рыблова 2014: 115–124]), то уже в XX в., в советский период, этот компонент обрядности оказывается не востребованным, уходит из активного бытования и в интервью рубежа веков воспоминания о нем не фиксируются. В то же время общеславянская символика, связанная с растительностью, продолжает оставаться актуальной в течение длительного времени. Некоторые формы обрядового поведения сохраняются и в настоящее время.

Таким образом, компоненты троицкой обрядности, обладавшие собственно «казачьей спецификой», не будучи подкреплены материалами более поздних фронтальных этнолингвистических исследований, предоставляют недостаточно данных для картографирования. Более ранний символический пласт оказывается и более устойчивым. Сравнение его с данными, полученными с территорий, откуда шло заселение региона, дает возможность заполнить имеющуюся сегодня лакуну в представленности Юга России на этнолингвистических картах Славии.

Наряду со Святками и Пасхой, в экспедиционных материалах ЮФУ — ИСЭГИ ЮНЦ РАН, а также в корпусе примеров, извлеченных из словарей донских говоров, Троица представлена

наибольшим количеством текстов. Упоминания и более или менее подробные описания, относящиеся к этому периоду, нам встретились в 25 районах Ростовской и 15 районах Волгоградской областей. В процессе анализа материала были подготовлены карты, посвященные типам троицкой зелени и видам деревьев, актуальным в рамках троицкой обрядности.

Рисунок 1. Типы и наименования троицкой зелени на территории бывшей области Войска Донского

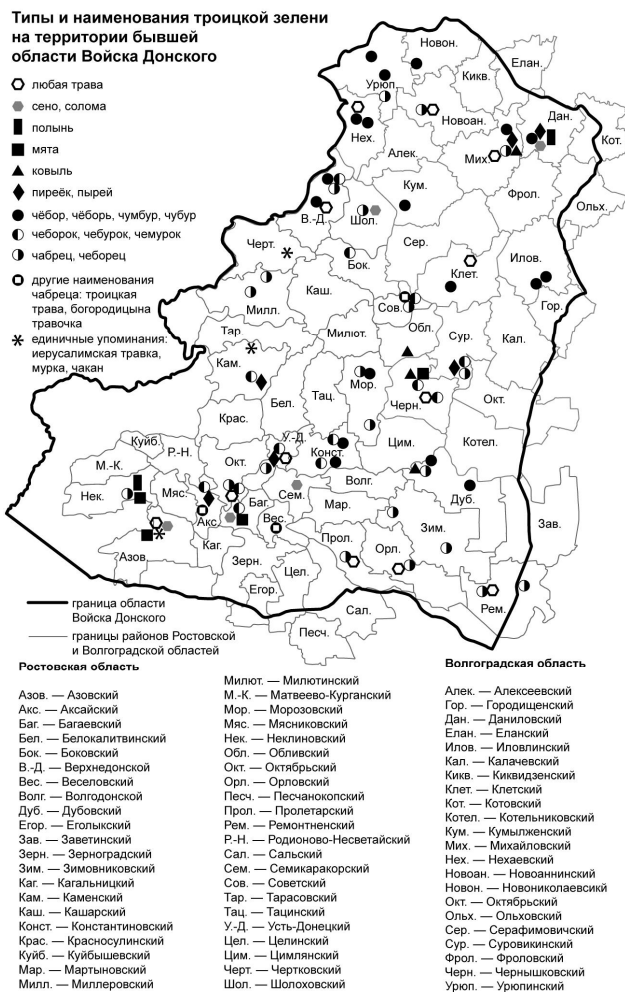

На первой карте (Рис. 1) представлены наименования и виды растений, использовавшихся на Дону для украшения дома. Практически повсеместно встречаются упоминания о том, что для этих целей использовался чабрец (тимьян ползучий *Thymus serpyllum* и, возможно, некоторые другие виды рода тимьян). О популярности данного растения говорит не только массовость материала, но и обилие диалектных наименований растения: *чѣбор*, *щѣбор*, *чѣборь*, *чубур*, *чумбур*, *чеборок*, *чеморик*, *чемурок*, *чубурок*, *щѣбурок*, *чеборец*, *щѣбрец*. Обратим внимание на то, что именно эта трава получает в донских говорах номинацию, мотивированную именем праздника (*троицкая трава*), а также ассоциируется с Богородицей (*богородицына травка*)³. Чабрец обладает сильным приятным запахом, начинает цвести в конце весны — начале лета. Его цветы, побеги и листья обладают целебными свойствами и широко применяются для лечения кашля и других болезней. Помимо простых упоминаний о рассыпании чабреца в доме — по полу, подоконникам, на печи, в святом углу, — встречаем также свидетельства о его вторичном использовании в разных контекстах: «Церковь чѣбором посыпали. Летось из церкви освящённую травочку — чѣбор — брали. Её когда рассыпешь, сено гнить ня будеть» (ст. Букановская, Кумылженский р-н) [СДГВО 2011: 653]; «Щѣбору нарываем, посыпаем полы, вешаем на зеркала, чтобы гроза у дом не ударила. Это уж нам ясно, что Троица» (УВВ⁴, ВЗВ, ЛЛИ, х. Трофимов, Константиновский р-н); «Обязательно надо на Троицу этот чабрец сорвать, он очень лечебный. Он и от почек, и от простуды, как от если легкие болят у человека, хорошо, он отхаркивающий» (БЕЯ, х. Парамонов, Морозовский р-н); «Сыпали чубурок, я вам покажу, нарвала от кашеля» (ЯЕА, ст. Мелиховская, Усть-Донецкий р-н); «И еще рвѣм чѣбор, трава, и посыпаем

³ Наряду с этим *троицкая трава*, *богородицкая трава* могут быть и общим наименованием для любых растений, которые рассыпают на Троицу в домах и церквях [СДГВО 2011: 594], ср.: «Травочки накосим или нарвем, всё пообсыпем в комнатах. Три дня мы не подмятаем, троиская травочка это», «Всяка трава, да и всё, тройская трава, да и всё, в церкви её святятя и украшают» (ПНМ, СНА, х. Нижнедолговский, Нехаевский р-н).

⁴ Данные рассказчиков см. в списке информантов.

в доме, и траву после берегём, если насекомые или мыши, посыпеш, ничего не будет» (МГЛ, х. Бубновский, Урюпинский р-н); «А чёбор, чебрец этот, завязывают в простынь, и на этот, чтоб на Чистый четверг в баню ходить с ним» (ГАП, х. Нижнедолговский, Нехаевский р-н).

Отметим, что сопредельные территории не демонстрируют подобной популярности чабреца в качестве троицкой травы. В Воронежской области его упоминают, но столь же распространен и любисток [Календарные обряды 2005: 105–113], который на Дону в этой функции если и отмечался, то единично, без указания территории [Рыблова 2014: 116]; на Кубани чабрец упоминается наряду с мятой, любистком, пыреем [Бондарь 2011: 184]; в Харьковской области — в одном ряду с мятой, васильком, полынью, любистком, пижмой [Муравьинский шлях 1998: 25; Иванов 1907: 141].

Многие контексты свидетельствуют о том, что главным признаком, релевантным в данном случае, для наших информантов является запах: «Чимурок хорошо пахнуть, его много в степи, на Троицу посыпаем» (ст. Каргинская, Боковский р-н) [БТСДК 2003: 501]; «За щекрецом ходили, такой пахущий-пахущий, и трусилы им у хатах... Тры дня Троица, тры дня праздник, так шо празнувалы, шоб запах був» (РНВ, ст. Кутейниковская, Зимовниковский р-н); «Я нарывала пучки. И пахучий чабрец. Кухня, а там земля была, вот их смазывали [полы] и устилали этим пахучим» (ЩНИ, х. Нижний Зундов, Орловский р-н); «А щебурок — это посыпаются полы у хате. Обязательно раньше делали... У мене-то щебурок вон там-то у огороде кустики есть... он пахущий-пахущий такой щебурок» (КФЯ, х. Тереховский, Усть-Донецкий р-н).

В этой же роли — пахучего растения — спорадически используются полынь (Даниловский, Неклиновский р-ны) и мята (Азовский, Неклиновский, Багаевский, Чернышковский р-ны). Названные травы могут использоваться вместе или выступать как взаимозаменяемые.

Троицкая зелень на Дону, как и в других регионах, широко применяется в животноводческой магии. В тех случаях, когда акцентируется этот компонент, информанты часто говорят о том, что раскладывали по дому пырей (как траву, идущую на корм скоту), или мелкую траву — *сенцо*, или любую траву, без уточнения: [Любую траву?] «Ну обыкновенную, сено, сено,

которое короуки, ну оно ж ещё зелёное» (БНА, х. Дугино, Азовский р-н); «И тут же [возле икон, в церкви] сенцо лежить. У кого короука, в гнёздушки курам беруть это сенцо от батюшки и несуть» (МТЯ, ст. Кочетовская, Семикаракорский р-н); «[Эту траву,] чтобы скотина вес не теряла, скотине отдают, коровам или телятам» (РТК, ст. Усть-Быстрянская, Усть-Донецкий р-н); «Мы её тогда, раньше имели коровку и эту травочку собирали — и в пучочек повесить. А когда коровочка отелится, они дают её коровочке, эту травку, чтобы она съела эту травочку» (ПНМ, х. Нижнедолговский, Нехаевский р-н).

Если предполагается использовать троицкую траву на корм скоту, то атрибут запаха уходит на второй план и из сбора исключаются пахучие растения, не являющиеся кормовыми: «В доме посыпаем, травочка такая меленькая, не то что там полынь или какие ветки растут, а именно меленькая, чтобы потом корове отдать, чтобы она поела на здоровье, можно лошадке, тёлочке, в общем, скотине» (ГМИ, ст. Сергиевская, Даниловский р-н).

Несколько раз в восточной части региона (Дубовский, Михайловский, Обливский, Чернышковский р-ны) было зафиксировано использование ковыля — растения, характерного для засушливого степного ландшафта. Его могли вносить в дом вместе с другими травами или привязывать пучки к столбам возле калитки. Помимо донского региона, использование ковыля в качестве троицкой травы было зафиксировано в кубанской ст. Воровсколесской [Бондарь 2011: 184].

По одному разу встретились не определенные исследователями *иерусалимская травка*: «Есть травка иерусалимская, травочка, она такая пахучая... Вот она пахнет как-то не полынью, не это, а другим каким-то пахнуть... У ней листушки, ну как тебе, узенькие» (БПЯ, х. Донской, Азовский р-н) и *мурка* ‘высокая с тонкими листьями лесная трава’ (х. Плешаков, Каменский р-н) [БТСДК 2003: 291]. Также однократно зафиксировано использование водного растения — *чакана* ‘рогоз широколистный *Typha latifolia*’: в Чертковском районе его пучок ставили в передний угол. Использование растений этого типа встречается в Павловском и Рамонском р-нах Воронежской области, где красный угол и другие части дома могли украшать осокой [Календарные обряды

2005: 111–112], а также в Харьковской губернии, где в числе троицких трав называется аир [Иванов 1907: 141].

Восприятие зелени как одного из главных, ключевых символов праздника обусловило практику использования разнотравья в украшении дома; часто упоминают, что посыпали «чабрецом и травкой зеленой»; «травами, а чабрец для запаха»; «Только присыпают у нас всегда травой. Много травы, чтоб был урожай. На полу, травы чтобы всякой-всякой, чёбор, и трава, и цвяты там, какие в поле расцвяли» (САФ, х. Базковский, Верхнедонской р-н); «Разные травы мешаешь и это, а потом их согребашь, как лекарственные они» (ПКХ, ст. Малая Лучка, Дубовский р-н). Отметим, что лечебными свойствами могла наделяться как любая трава, лежавшая в доме в троицкий период («На Троицу берешь травку это. Есть люди набирали, ноги парили, чтоб ноги не болели» (БАИ, ст. Нижнекундрюченская, Усть-Донецкий р-н)), так и целебные растения, собранные в канун Троицы: «Трава самая лечебная перед Троицей» (ВСБ, ГРА, х. Веселый Гай, Зимовниковский р-н) — и украшавшие потом церковь или дом в дни праздника: цикорий, иван-чай (*шумелка*), зверобой (БЕЯ, х. Парамонов, Морозовский р-н).

Вторая карта (Рис. 2 на следующей странице) посвящена деревьям, ветки которых использовали в троицкой обрядности. Она демонстрирует меньшую популярность этого типа украшений в сравнении с травами. Материал, зафиксированный на территории бывшей области Войска Донского, встраивается в предложенную В. К. Соколовой общую схему ареального распределения типов растительности, используемой на Троицу [Соколова 1979: 188]. Перечень деревьев, которыми украшали дом и двор, обнаруживает параллели прежде всего с украинскими и южнорусскими локальными вариантами. Так, береза, использование которой характерно для центральнорусских и поволжских областей [Там же; Агапкина 2012: 320–321], в рассматриваемом регионе оказывается далеко не самой популярной, хотя и упоминается, наряду с другими деревьями, преимущественно в северной части картографируемой территории (в Шолоховском, Верхнедонском, Новоаннинском, Урюпинском р-нах). Хотя территория бывшей области Войска Донского находится в пределах ареала произрастания березы [Деревья и кустарники 1951: 268], все же березовые

Троицкая зелень на этнолингвистической карте

рощи в исследуемом регионе — редкость. Как представляется, наряду с природным фактором, на выбор ритуального дерева мог оказывать влияние и фактор культурный, поскольку выходцы из разных украинских областей, где в функции троицких выступают другие деревья, активно участвовали в формировании донского казачества на нескольких этапах, не говоря уже о том, что в ряде районов они составляли большинство крестьянского населения.

Рисунок 2. Деревья, которыми украшали на Троицу дом и подворье на территории бывшей области Войска Донского

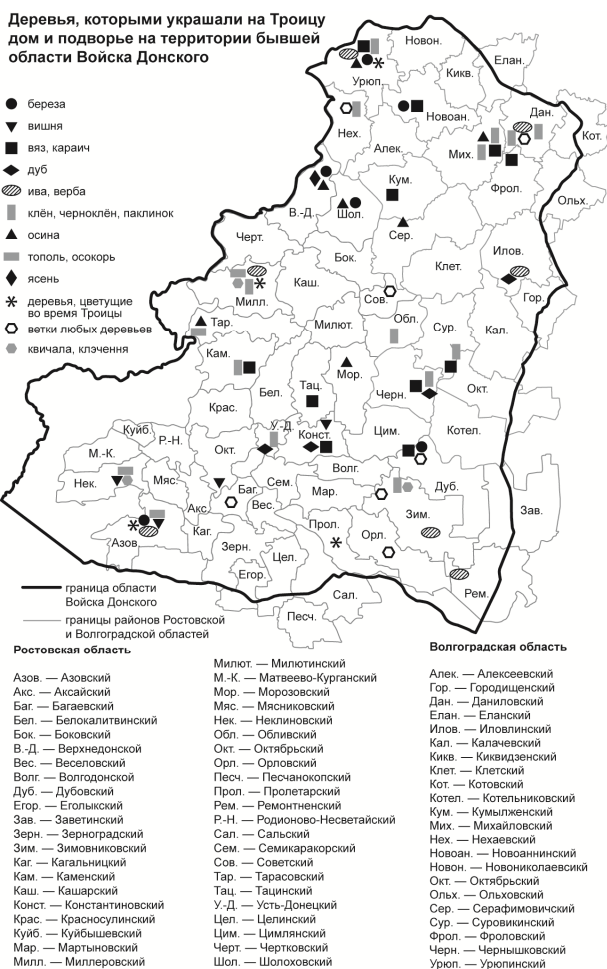

Гораздо чаще респонденты, рассказывая о Троице, называли клен и его разновидности (черноклён, *паклинок*). Его использование зафиксировано также в Поволжье, в южных областях России [Соколова 1979: 188], в частности, в Рязанской [Русские Рязанского края 2009: 544], Воронежской [Календарные обряды 2005: 105–115], Белгородской [ТКБК 2008: 22] областях, на Кубани [Бондарь 2011: 183], на Украине — в Полесье [Толстой 1986: 16–18], в Харьковской области [Иванов 1907: 141; Муравьский шлях 1998: 24–25]. В качестве мотивировки выбора этой породы дерева информанты часто указывают на красоту его плодов, имеющих яркие крыловидные околоплодники: «Вот до чего красивое дерево, оно, знаете, такое зеленое, листики, и они вот такие сосульки, и листики — чуть красноватые кончики, и сосульки такие как эти висят... Это кто-то, черноклен обязательно несут, и он долго не вянет» (ГНТ, ст. Мальчевская, Миллеровский р-н); «Паклинок свететь, паклинок от растеть в лясу и свететь кистями... красными-красными... Клен повроють между паклинка, как всё равно мы в саду каком» (ШАД, ст. Обливская, р. ц.).

Вторыми по распространенности являются представители семейства вязовых — вяз и *карагач*, *караич* ‘вяз лиственный, берест *Ulmus campestris*’, они упоминались в районах по рекам Хопру и Медведице и в среднедонском регионе. Использование вяза редко отмечалось исследователями Троицы: в обрядовой функции он известен в Полесье [Толстой 1986: 16–18], но и там он занимает не первые позиции.

В центральной и северной части картографируемого региона (на Среднем и Верхнем Дону, Северском Донце, Хопре и Медведице) для украшения использовали осину, ареал обрядового использования которой в других регионах совпадает с встречаемостью клена. В большинстве случаев осиновые ветви не выбрасывали после праздника, а хранили: для лечения испуга («Мамка говорила: наломать надо осины, вообще положено осину. А вот раньше говорили, ее втыкають, а потом несколько веточек и приберешь... Когда вот дите, бывает, испугом заболееет, а тогда до бабушки сводишь, она как-то проверчиваеет у двери... дите, чтоб испуг у него выливать» (СКИ, х. Грузинов, Морозовский р-н)); в качестве апотропея для скотины и человека: «Троецкий колышек, из осины особенно... Вот туда (под стреху) втыкай корове,

никакая ведьма не подойдет, никакие нечистые силы не будут» (КТЯ, х. Дубы, Тарасовский р-н).

Распространена была и практика использовать в троицком украшении ветви деревьев из семейства ивовых — вербы, *тальяника*, ивы, *хвороста*. Их фиксации распределены по всей периферии картографируемой области, из других регионов отмечались в Репьевском районе Воронежской области [Календарные обряды 2005: 113], Николаевской и Темижбекской станицах Краснодарского края [Бондарь 2011: 184]. Интересно, что, по данным В. К. Соколовой, на Украине существовал запрет на использование вербы в троицкой обрядности [Соколова 1979: 188].

Украшение дубовыми ветвями отмечалось на территории области Войска Донского в ст. Раздорской и Богоявленской, х. Тормосине ст. Есауловской и х. Зимовейском ст. Трехостровской. Можно предположить, что использование этого дерева на Троицу было характерно для донской традиции и в ранний период — в пользу этой гипотезы говорит встречаемость украшения ветвями дуба в старых страницах и их хуторах, расположенных по течению реки Дон. Кроме того, о нем упоминают и казаки-некрасовцы, ушедшие с Дона (в том числе и из Есауловской станицы) после Булавинского восстания 1707–1709 гг.

Упоминание некоторых пород деревьев явно отсылает нас к украинской традиции. Так, в нижнем течении Дона и Приазовье на Троицу срезали ветки вишни — символически нагруженного дерева в южно- и западнославянской традиции, а также на Украине [Усачева 1995: 382]. Отметим, что Азовский район — пока в нашей коллекции единственный в Подонье, где по вишневой ветке на Святки гадали о суженом [Власкина 2011: 308]. В Миллеровском, Неклиновском и Азовском р-нах Ростовской области, заселявшихся преимущественно из новороссийских губерний, дом украшали разновидностями тополя — дерева, место которого на Украине «в весенней обрядности аналогично русской березке» [Соколова 1979: 197]. Использование распространенных в украинской традиции культурных терминов *квичала/кличанье*⁵

⁵ *Квичало/кличанье/кличанне* — лексемы, использующиеся для обозначения троицкой зелени на Украине и украинско-белорусском пограничье (в Полесье) [Иванов 1907: 141; Соколова 1979: 189; Толстой 1986: 17].

для обозначения троицкой зелени также отмечено в районах с преобладающим украинским по происхождению населением.

При описании троицких обрядов наши респонденты, безусловно, не всегда упоминали конкретные породы деревьев. Могли указывать, что дом украшали любыми (цветущими) ветками, перечислять несколько пород деревьев, не выделяя какое-либо из них как предпочтительное. В населенных пунктах одного и того же района встречались такие сочетания деревьев, как клен и вяз, тополь и вишня, береза и осина, но примеры, когда один респондент упоминал пару названных деревьев, редки.

В отдельных случаях информанты пользовались культурными терминами *троица*, *троицкое дерево*, обозначая ими ветви разных деревьев, используемые в этот праздничный период: дерево с тремя ветками или дуб (Усть-Донецкий р-н), ольху («В воротах троицу ставили из ольхи» (ст. Етеревская, Михайловский р-н)), клен («Троицу наряжали, это были кленовые веточки» (х. Моховский, Михайловский р-н)) [СДГВО 2011: 596].

В завершение отметим варианты вторичного обращения к рассматриваемому культурному символу. Помимо случаев, описанных выше и характеризующих верования, связанные с осиной, троицкие веточки могли использовать: для защиты от пожаров [Карпун 2010: 32]; для разжигания самовара (ДЕН, с. Первомайское, Ремонтненский район); во время первого выгона скота, «чтоб корова огулялась — принесла телёночка» (ГМИ, ст. Сергиевская, Даниловский р-н).

Обобщим наблюдения, сделанные выше. Традиция украшения домов и подворий на Троицу, характерная для всего славянского региона, распространена и на Юге России, территории проживания донских казаков и крестьян. Выбор пород деревьев в целом коррелирует с традициями южнорусских и восточно-украинских территорий, откуда в основном и происходило заселение региона. Наряду с этим материал исследованной области имеет и ряд отличительных черт. Наиболее репрезентативными можно признать тексты о рассыпании чабреца на Троицу — они зафиксированы во всем картографируемом ареале, специфичен для степного юга выбор ковыля для выполнения обрядовых функций, из пород деревьев достаточно оригинально широкое использование вязовых и ивовых. Картографирование типов деревьев,

используемых для украшения на Троицу, дало несколько микро-ареалов, позволивших предметно проследить связи локальных вариантов культуры с восточноукраинской традицией.

Список условных сокращений

ВО — Волгоградская область; г. р. — год рождения; зап. — запись; ИСЭГИ ЮНЦ РАН — Институт социально-экономических и гуманитарных исследований Южного научного центра Российской академии наук; пос. — поселок; прож. — проживает; р. ц. — районный центр; р-н — район; РО — Ростовская область; с. — село; соб. — собиратель; ст. — станция, станица; х. — хутор; ЮФУ — Южный федеральный университет.

Литература

- Агапкина 2012 — Т. А. Агапкина. Троица // Н. И. Толстой (ред.). Славянские древности. Этнолингвистический словарь. Т. 5. М.: Международные отношения, 2012. С. 320–325.
- Бондарь 2011 — Н. И. Бондарь. Календарные праздники и обряды кубанского казачества. Краснодар: Традиция, 2011.
- Власкина 2011 — Н. А. Власкина. Тексты о гаданиях как источник изучения межэтнического взаимодействия и локальных типов культуры донских казаков // Г. Г. Матишов (отв. ред.). Народы Кавказа в пространстве российской цивилизации: исторический опыт и современные проблемы: материалы Всероссийской научной конференции (13–15 сентября 2011 г., г. Ростов-на-Дону). Ростов-на-Дону: Издательство ЮНЦ РАН, 2011. С. 304–309.
- Гороховецкий край 2004 — В. Е. Добровольская, А. С. Каргин (сост.). Традиционная культура Гороховецкого края. В 2 т. М.: Государственный республиканский центр русского фольклора, 2004.
- Горячключевской район 2016 — Н. И. Бондарь, А. И. Зудин (науч. ред., сост.). История, этнография, фольклор Кубани. Т. 2. Горячключевской район (материалы Кубанской фольклорно-этнографической экспедиции). Ижевск: ООО «Принт-2», 2016.
- Деревья и кустарники 1951 — С. Я. Соколов (ред.). Деревья и кустарники СССР: дикорастущие, культивируемые и перспективные для интродукции. Т. 2. Покрыгосеменные. М. — Л.: Издательство АН СССР, 1951.
- Иванов 1907 — П. В. Иванов. Жизнь и поверья крестьян Купянского уезда, Харьковской губернии // XVII сборник Харьковского историко-филологического общества. Харьков: Печатное дело, 1907.

- Календарные обряды 2005 — Т. Ф. Пухова, Г. П. Христова (сост.). Календарные обряды и обрядовая поэзия Воронежской области. Афанасьевский сборник: материалы и исследования. Вып. 3. Воронеж: Издательство ВГУ, 2005.
- Карпун 2010 — М. А. Карпун. Вторичные функции растений в донской традиционной культуре // Н. И. Бондарь, В. В. Воронин (ред., сост.). Вторичные формы традиционной народной культуры: материалы научно-практической конференции, Краснодар, 26–27 ноября 2010 г. Краснодар: Традиция, 2010. С. 29–36.
- Ковернинский район 2013 — Ю. М. Шеваренкова (общ. ред.). Фольклор Ковернинского района Нижегородской области. В 2 ч. Нижний Новгород: Дятловы горы, 2014.
- Кореновский район 2015 — Н. И. Бондарь, А. И. Зудин (науч. ред., сост.). История, этнография, фольклор Кубани. Т. 1: Кореновский район (материалы Кубанской фольклорно-этнографической экспедиции). Краснодар: Книга, 2015.
- Корепова 2009 — К. Е. Корепова. Русские календарные обряды и праздники Нижегородского Поволжья. СПб.: Тропа Троянова, 2009.
- Муравьинский шлях 1998 — М. Красиков, Н. Олійник, В. Осадча, М. Семенова (упор.). Муравьинський шлях–97: Матеріали комплексної фольклорно-етнографічної експедиції. Харків: ХДІК, 1998.
- Муромский край 2008 — А. С. Каргин (отв. ред.). Традиционная культура Муромского края. Экспедиционные, архивные, аналитические материалы. В 2 т. М.: Государственный республиканский центр русского фольклора, 2008.
- Плотникова 2004 — А. А. Плотникова. Этнолингвистическая география Южной Славии. М.: Индрик, 2004.
- РТК 2001 — И. А. Морозов, И. С. Слепцова, Н. Н. Гилярова, Л. Н. Чижикова (авт.-сост.). Рязанская традиционная культура первой половины XX века. Шацкий этнодиалектный словарь. Рязань: РОНМЦНТ, 2001.
- Русские Рязанского края 2009 — С. А. Иникова (отв. ред.). Русские Рязанского края. В 2 т. М.: Индрик, 2009.
- Рыблова 2014 — М. А. Рыблова. Календарные праздники донских казаков. Волгоград: Издатель, 2014.
- Соколова 1979 — В. К. Соколова. Весенне-летние календарные обряды русских, украинцев и белорусов. XIX — начало XX в. М.: Наука, 1979.
- Сосновский район 2012 — К. Е. Корепова (общ. ред.). Фольклор Сосновского района Нижегородской области. Нижний Новгород: Растр-НН, 2012.
- ТКБК 2008 — В. А. Котеля (ред.-сост.). Традиционная культура Белгородского края. Вып. 2. Красненский район: сборник научных ста-

- тей и фольклорных материалов из «Экспедиционной тетради». Вып. 22. Белгород: БГЦНТ, 2008.
- Толстой 1986 — Н. И. Толстой. Троицкая зелень // Н. И. Толстой (отв. ред.). Славянский и балканский фольклор: духовная культура Полесья на общеславянском фоне. М.: Наука, 1986. С. 14–18.
- Толстой 1997 — Н. И. Толстой. Некоторые вопросы соотношения лингво- и этногеографических исследований // Н. И. Толстой. Избранные труды. Т. 1: Славянская лексикология и семасиология. М.: Языки русской культуры, 1997. С. 223–242.
- Ульяновское Присурье 2012 — И. А. Морозов, М. П. Чередникова (отв. ред.). Очерки традиционной культуры Ульяновского Присурья. Этнодиалектный словарь. В 2 т. М.: Индрик, 2012.
- Усачева 1995 — В. В. Усачева. Вишня // Н. И. Толстой (ред.). Славянские древности. Этнолингвистический словарь. Т. 1. М.: Международные отношения, 1995. С. 382–383.
- Чухломской фольклор 2012–2013 — Чухломской фольклор. В 2 т. Т. 1. А. В. Кулагина, В. А. Ковпик (ред.). Фольклорно-этнографические материалы. М.: Государственный республиканский центр русского фольклора, 2012; Т. 2. Т. В. Кирюшина, А. И. Шилин (сост.). Музыкальное и танцевальное традиционное искусство. М.: Государственный республиканский центр русского фольклора, 2013.

Источники

- БТСДК 2003 — В. И. Дегтярев, Р. И. Кудряшова, Б. Н. Проценко, О. К. Сердюкова (ред.). Большой толковый словарь донского казачества. М.: Русские словари — Астрель — АСТ, 2003.
- СДГВО 2011 — Р. И. Кудряшова, Е. В. Брысина, В. И. Супрун (авт.-сост.). Словарь донских говоров Волгоградской области. Волгоград: Издатель, 2011.

Список информантов

- Бакулина Александра Ивановна, 1937 г. р., прож. в ст. Нижнекундюченской Усть-Донецкого р-на РО, соб.: Н. В. Терскова, зап. 2007 г.
- Баранова Павлина Яковлевна, 1926 г. р., род. и прож. в х. Донском Азовского р-на РО, соб.: Н. С. Бондаренко, Н. А. Власкина, зап. 2011 г.
- Безмолитвенная Екатерина Яковлевна, 1940 г. р., род. и прож. в х. Парамонове Морозовского р-на РО, соб.: И. Деревянкина, зап. 2009 г.

- Билимова Надежда Александровна, 1929 г. р., род. в х. Обуховка Азовского р-на РО, прож. в х. Дутино Азовского р-на РО, соб.: А. С. Бабаева, Н. А. Власкина, С. А. Шестаков, С. С. Журкина, зап. 2003 г.
- Виноградова Зинаида Васильевна, 1923 г. р., род. и прож. в х. Крюкове Константиновского р-на РО, соб.: Н. Смородина, зап. 1999 г.
- Воронкова Светлана Борисовна, 1957 г. р., род. в х. Верховоломове Зимовниковского р-на РО, прож. в х. Веселый Гай Зимовниковского р-на РО, соб.: Н. А. Власкина, зап. 2014 г.
- Гончарова Раиса Ануфриевна, 1938 г. р., род. в Сибири, прож. в х. Веселый Гай Зимовниковского р-на РО, соб.: Н. А. Власкина, зап. 2014 г.
- Горина Мария Ивановна, 1930 г. р., род. в х. Горине Даниловского р-на ВО, прож. в ст. Сергиевской Даниловского р-на ВО, соб.: М. А. Карпун, зап. 2009 г.
- Горобцова Наталья Трофимовна, 1927 г. р., род. и прож. в ст. Мальчевской Миллеровского р-на РО, соб.: Н. А. Власкина, зап. 2011 г.
- Гусин Анатолий Петрович, 1939 г. р., прож. в х. Нижнедолговском Нехаевского р-на ВО, соб.: В. Некрасова, зап. 2008 г.
- Дубинская Евдокия Назаровна, 1917 г. р., род. в с. Первомайском Ремонтненского р-на РО, прож. в пос. Зимовники (р. ц.), соб.: Н. А. Власкина, зап. 2014 г.
- Кужелева Феона Яковлевна, 1911 г. р., род. и прож. в х. Тереховском Усть-Донецкого р-на РО, соб.: Б. Н. Проценко, зап. 1985 г.
- Кузюбердина Таисия Яковлевна, 1931 г. р., род. и прож. в х. Дубы Тарасовского р-на РО, соб.: Н. А. и Т. Ю. Власкины, С. С. Журкина, зап. 2003 г.
- Лобачева Лидия Ильинична, 1942 г. р., род. в г. Макеевке Донецкой области (Украина), прож. в х. Крюкове Константиновского р-на, соб.: Н. Смородина, зап. 1999 г.
- Михюлкина Галина Леонтьевна, 1944 г. р., род. и прож. в х. Бубновском Урюпинского р-на ВО, соб.: Н. А. Власкина, зап. 2008 г.
- Миронова Таисия Яковлевна, 1938 г. р., род. и прож. в ст. Кочетовской Семикаракорского р-на РО, соб.: Н. А. Власкина, К. Зайченко, О. Клетчикова, зап. 2008 г.
- Пастухова Нина Михайловна, 1928 г. р., род. и прож. в х. Нижнедолговском Нехаевского р-на ВО, соб.: Е. Гавриченко, зап. 2008 г.
- Пименова Клавдия Харитоновна, 1918 г. р., род. в х. Кривском Дубовского р-на РО, прож. в ст. Малая Лучка Дубовского р-на РО, соб.: Н. А. Власкина, зап. 2001 г.
- Ратиева Надежда Васильевна, 1932 г. р., род. в х. Петровском Зимовниковского р-на РО, прож. в ст. Кутейниковской Зимовниковского р-на РО, соб.: Н. А. Власкина, зап. 2014 г.

- Рыковская Таисия Константиновна, 1928 г. р., род. и прож. в ст. Усть-Быстрянской Усть-Донецкого р-на РО, соб.: Т. Е. Гревцова, Н. В. Терскова, зап. 2007 г.
- Сафронова Александра Федоровна, 1932 г. р., род. и прож. в х. Базковском Верхнедонского р-на РО, соб.: А. С. Бабаева, С. А. Шестак, зап. 2004 г.
- Сухова Клавдия Ивановна, 1941 г. р., род. и прож. в х. Грузинове Морозовского р-на РО, соб.: М. Кабакова, зап. 2009 г.
- Сухова Наталья Андреевна, 1932 г. р., прож. в х. Нижнедолговском Нехаевского р-на ВО, соб.: В. Некрасова, зап. 2008 г.
- Уварова Валентина Васильевна, 1940 г. р., род. в х. Трофимове Константиновского р-на РО, прож. в х. Крюкове Константиновского р-на, соб.: Н. Смородина, зап. 1999 г.
- Шмелева А. Д., прож. в ст. Обливской (р. ц.) РО, соб.: Л. И. Гнутова, зап. 1998 г.
- Щербинина Надежда Ивановна, 1941 г. р., прож. в х. Нижнем Зундове Орловского р-на РО, соб.: Н. В. Терскова, зап. 2006 г.
- Яковлева Е. А., 1912 г. р., прож. в ст. Мелиховской Усть-Донецкого р-на РО, соб.: Б. Н. Проценко, зап. 1980-е гг.

И. В. Горофнянюк

*Винницкий государственный педагогический университет,
Винница*

**ПОДОЛЬСКИЕ НАЗВАНИЯ РАСТЕНИЙ
В СЛАВЯНСКОМ КОНТЕКСТЕ:
ЭТНОЛИНГВИСТИЧЕСКИЙ АСПЕКТ**

В современной славистике существует корпус исследований, посвященных установлению лексических связей в рамках славянской языковой семьи (работы В. Будзишевской, Т. Голинской, Г. П. Клепиковой, В. М. Мокиенко, Н. И. Толстого, О. Н. Трубачева, Б. Фалинской и др.) (подробнее см.: [Гриценко 1990: 190]). Изучение украинской диалектной лексики в широком контексте славянских языков в значительной степени уточняет историю многих явлений украинских говоров, картину межславянских языковых связей в целом. Рельефнее выступает динамика лексического состава украинских говоров как результат межязыкового взаимодействия. Находят свое типологическое и генетическое обоснование те изменения формальной структуры и семантики украинской диалектной лексики, которые не имеют исчерпывающего объяснения на основании данных одного языка, а «прочитываются» только в широком славянском контексте [Там же: 219]. В связи с этим актуальной остается задача дальнейшего определения украинско-инославянских общих элементов — в частности, изолекс дистантных зон — с их подробной локализацией. Существенным является также выявление в конечном результате интенсивных и спорадических межзональных связей, собственно языковых и внеязыковых факторов их возникновения, хронологии таких связей. Очевидна высокая эвристическая ценность исследований межзональных языковых связей Славии для более полной интерпретации общих явлений в области традиционной материальной и духовной культуры разных славянских народов и на этой основе реконструкции древнеславянской духовной культуры, что, по мнению Н. И. Толстого, находится в прямой связи с проблемой этногенеза славян [Толстой 1995: 41].

В этом контексте особый интерес представляет изучение ботанической лексики — древней по происхождению, богатой по составу и ценной для познания лингвистических и экстралингвистических явлений. Объектом нашего исследования является ботаническая лексика центральноподольских говоров, локализованных в Винницкой области Украины. Материалом для исследования послужил корпус лингвистических, фольклорных, этнографических работ и авторский «Словарь ботанической лексики центральноподольских говоров» [Гороф'янюк 2012]¹, составленный по материалам, собранным автором по специальной программе в 94 населенных пунктах Центрального Подолья. В поле нашего зрения попали названия растений и тот круг представлений подолян о растительном мире, параллели к которым находим в репертуаре названий, мотивах номинации и символике растений других славянских языков и культур.

Для лексического уровня релевантным в раскрытии межзональных связей является не только формальное и семантическое совпадение сравниваемых слов. Особый интерес представляют межзональные связи на уровне мотивации [Гриценко 1990: 189–190]. Анализ мотивов номинации растений, общих в различных славянских языках, позволяет раскрыть культурные функции растений, механизм отражения объективных характеристик растений в их названиях и роли этих характеристик в формировании символического образа растений в традиционной культуре славян. Решению этой проблемы посвящена монография В. Б. Колосовой «Лексика и символика славянской народной ботаники» [Колосова 2009].

Из собранной ботанической лексики центральноподольских говоров (5500 фитонимов, не считая фонетических и акцентных вариантов) мы анализируем только те, которые имеют эквиваленты в славянских языках. Зафиксированный подольский диалектный материал представлен через призму мотивирующих признаков фитонимов, а потому остановимся на тех характеристиках растений, которые были отмечены традиционной культурой и, очевидно, легли в основу их наименований.

¹ С работой можно ознакомиться на сайте www.academia.edu (https://www.academia.edu/7150198/Горофянюк_Матеріали_до_Лексичного_атласу).

1. Особенности поверхности растений

Те растения, части которых имеют свойство прилипать к чему-либо, не только имеют соответствующие названия, но и наделяются способностью привлекать людей друг к другу: для номинации смолки клейкой *Lychnis viscaria* в центральноподольских говорах зафиксированы названия *с/молка*, *с/мол'анка*, *ли/пучка*, *ли/пчиц'а*, *ли/пник*, *ли/пчичка*, *ли/п'к'і кв'іточ'ки*; ср. соответствующий комментарий информанта: *по/миї д'іўчинку / поку/пай* (в *ли/пучке*. — И. Г.) / *таї хлопці і будуть' липнути до неї* // [Гороф'янюк 2012: 151]. Сравним названия другого растения со сходными характеристиками — подмаренника цепкого *Galium aparine* L., который в народном представлении наделен способностью привлекать к себе любимого [Анненков (сост.) 1878: 157, 400]: серб. *ле/пљива трава* [Шпис-Ћулум 1995: 412], србх. *lipavica*, *prilipača*, болг. *lepka*, *lepeška*, *lepavec* [Анненков (сост.) 1878: 151; Machek 1954: 220]² и центральноподольские *ли/пчиц'а*, *ли/пучка*, *ли/п'тиха*, *ли/п'чак*, *ли/п'чичка*, *ли/пун'*, *ли/п'тиц'а*, *ли/п'тица*, *ли/п'ник*, *л'і'п'нак*, *ли/п'ії*, *л'і'п'пучка* [Гороф'янюк 2012: 185].

2. Время цветения растения

Такая выразительная характеристика растения, как время его цветения, является семантической универсалией в номинации многих славянских языков. Наше внимание привлекли лексические параллели центральноподольского *д/обре у/тро* для обозначения ипомеи *Ipomoea* [Гороф'янюк 2012: 191], которая цветет до середины дня, и сербского фитонима *д/оброу/тро* ‘?’ для обозначения растения, которое утром раскрывается, а в полдень складывает лепестки [Ђорђевић 1958: 42].

3. Вкус растения

Горький вкус растения у славян играет важную роль в формировании его символического статуса. Так, полынь *Artemisia* — растение с горьким вкусом и резким запахом — имеет статус оберега, используется для нейтрализации нечистой силы. По сведениям словаря «Славянские древности», полынь чаще фигурирует в традиционной славянской культуре как эффективное средство

² Здесь и далее материал других языков цитируется по монографии В. Б. Колосовой «Лексика и символика славянской народной ботаники» [Колосова 2009].

против русалок и подобных персонажей славянского фольклора. Такая функция растения известна не только восточным славянам, но и жителям Балкан, чехам, полякам [Усачева 2009: 160]. В этом контексте заслуживает внимания трансформация статуса растения в христианской традиции, зафиксированная в центрально-подольском говоре. Приведем рассказ информанта о полыни однолетней *Artemisia annua*: *їа зр'обила 'в'ініка зам'їтати // 'кажут / не ме'ти / не 'мона / бо це 'Боже 'з'іл':а // ў 'н'ому за'ховувалас' 'Божа 'Мат'ір з 'Ісусом Хрис'том / с'в'ат'ат й'о'го // так ко'лис' ка'зали / шоб не р'обити 'в'ініка //* [Гороф'янюк 2012: 166–168]. Используют подольяне полынь однолетнюю и в похоронном обряде: веточки растения кладут рядом с покойником, чтобы отогнать нечистую силу: *'Боже д'реўко це йак по'койника ў дуб'овину ўже пок'лали / і су'хе во'но / то й'о'го кла'дуть на бо'ки і по 'ў'с'ому // 'Боже де'реўце ў нас кажут //* (н. п. Василевка Иллинецкого р-на Винницкой обл.). Такое обрядовое действие известно и в Сербии: веточкой *бейтурана* 'полынь однолетняя *Artemisia annua*' обозначали место, на котором лежал покойник, чтобы отогнать нечистую силу [Чайкановић 1985: 299]. На юге Польши в гроб кладут полынь горькую *Artemisia absinthium* L., освященную на Успение. По верованию, веточка этого растения в руках покойника способна отгонять черта [Lehr 1999: 122–123]. Использование полыни как универсального оберега, широкий спектр лекарственных свойств растения и использование его в похоронных обрядах обусловило единодушие славян не только в высокой оценке растения, но и в образовании одинаковых или подобных по семантическому содержанию фитонимов: центральноподольские *'Боже д'реўко*, *'Боже де'реўко*, *'Боже дереў'це*, *'Боже дреў'це*, *'Боже 'дерево*, *'Божайа т'раўка* [Гороф'янюк 2012: 168], пол. *boże drzewko*, чеш. *boží dřevce* [Анненков (сост.) 1878: 47], словен. *božje drevce*, србх. *božje drvce* [Wróbel 1962: 108], болг. *боже дрвце*, *божие дърво*, *божо дърво* [Ахтаров 1939: 106].

4. Запах растения

Сильный запах растения играет важную роль в формировании его семиотического статуса: «в одной греческой легенде о нахождении честного креста рассказывается, что на месте, где евреи умышленно закопали крест Спасителя, выросла трава, па-

хучая и врачующая: врачи называют ее *ὄκμιον*, а народ *βασίλικόν*. Это *ocimum basilicum*, наш базилик, душики, малороссийские васильки, который в народной русской обрядности до сих пор связан с культом креста: их кладут в церквах под распятие, делают из них кропило, откуда, может быть, и самое название кропила — василек» [Мочульский 1887: 169]. Использование этого растения в похоронных обрядах, в частности, на Подолье, обусловило символизацию базилика: *а в'ін цей чепчик чи васил'ок / йак майє бути по'коїн'ік / в'ін туд'і гарній росте / то буде скоро по'коїн'ік* // [Гороф'янюк 2012: 187–188]. Активно функционирует фитоним и во фразеологии центральноподольских говоров: *васил'ки сн'ац':а, васил'ку таї ї дубо'винку, хоч у дубо'вину ложи із васил'ками, йїї ўже т'іл'ки васил'к'іў треба, васил'ку ў'руку, васил'ок пахне 'безнадежно больној'* [Там же: 188].

5. Ядовитость растения

В паремиях нашло отражение также влияние ядовитых растений на человека. По сербскому поверью, человек, который попробовал белену черную *Hyoscyamus niger* L., теряет память: «Као да се бунике најео» [Карацїћ 1965: 144]. В Бачке о человеке, который говорит бессмысленные вещи, говорят: «Као да се напијо бунике» [Шпис-Ћулум 1995: 414]. В центральноподольском ареале фиксируем *об'їїс'а блекоти* ‘нести вздор’ [Гороф'янюк 2012: 161]. Способность белены черной притуплять зубную боль стала мотивационной базой ее народного названия *н'їмиц'а*: *йак з'уби бол'ат / то йїїї брати ў'губу / то во'на зан'їм'їл'уїе // і ше йїїї йак на суд і'дут / то берут ц'у н'їмиц'у / йї'її с'в'ат'ат і берут на суд / і йакос' ше там ка'зали / н'їмиц'а / н'їмиц'а / шоб ўс'їм зан'їм'їло / шоб т'їл'ки йа говорила і за м'ноју ўс'о бу'ло / це ше замоў'али йї'її* // (с. Литинка Литинского р-на Винницкой обл.; ПМА: 13 (1)–2007).

6. Магические свойства растения

В номинативное поле мака самосейки *Papaver rhoeas* L. входят фитонимы *з'їр'кач*, *з'їр'катий мак*, которые, предполагаем, связаны с *зіркий*, *здрїти*, в связи с наличием в верхней части головки мака небольших зазоров — *глаз* (ЕСУМ II: 265). Деривационная основа фитонимов *ви'д'ук*, *в'їд'ук* ‘мак самосейка *Papaver rhoeas* L.’ связана с *відати* ‘знать, ведать’ [ЕСУМ I: 391]. Народнотимологическое переосмысление в говорах глаголов *здрї-*

ти — *видіти* — *відати* послужило основой для использования растения в народной магии, в частности *відьмама* < *відати*: *а цей вид'ук / в'ін та'ко / йак нахи'ли / в'ін витра'сайец'а / пон'імаєте // то це йо'го с'ват'ат / і не даї Бог по'коїн'іки / хто по'мер таї'ходе / 'ходе та'ко / прип'лачут чи шо // то це с'ват'ат тої в'ід'ук і обси'пайут 'хату //; вид'ук у'н'ого тут'о ўгор'і д'ур'ки / і в'ін сам прамо йак вистр'іл'уйе з'в'іти // 'вед'ми йо'го викорис'товуйут / о'це йак не'чисту 'силу тра в'ід'і'нати / то 'ход'ат с'ват'ат на Паску / 'пот'ім поси'пайут // це 'саме в'ід'у'ком треба // [Гороф'янюк 2012: 32]. На Подолье также записан заговор, который произносил хозяин, рассеивая мак-видюк по хлеву на Голодную кутью, с угрозами растению ослепить его в случае неисполнения им обереговой функции: «Видюку, ти все бачиш, з вітром та сонцем компануєш... тебе боятися лихі люди... Сію тебе сьогодні, дивись на всі боки, в землю, в небо зоряне, (...) не допускай сюди лихих сил... І ти їх не впустиш у цю стайню, у цю кошару, у цей хлів. Коли ти їх бачиш, вони сліпнуть, а коли ти їх не відженеш геть відціля, то сам осліпнеш» [Жилимник 1994: 138]. Такими же апотропейними характеристиками наделен мак у русских, поляков, словаков, чехов (подробнее см.: [Усачева 2004а: 170–174]).*

Подольский фитоним для бузины черной *Sambucus nigra* 'чортове 'дерево отражает представление славян о бузине как о проклятом, нечистом дереве, месте проживания черта. У поляков, сербов, хорватов известно верование о запрете рубить или выкорчевывать бузину [Агапкина, Усачева 1995: 267–268]. Еще в XIX в. П. Чубинский записал в Винницкой губ. верование подолян об этом растении: «Бузину называют чортовым, проклятым деревом, потому что на ней повесился предатель Спасителя, Иуда. Бузины не следует ни рубить, ни выкапывать, чтобы не навлечь на себя несчастья» [Чубинский 1872: 77].

7. Внешние особенности растений

В говоре с. Гоноривка Пищанского района Винницкой обл. зафиксировано два фитонима для обозначения моркови дикой *Daucus carota*, дикорастущего травянистого растения с белыми цветками, собранными в зонтичное соцветие, центральная часть которого может иметь розовые вкрапления. Женщины называют растение *л'уц'ка 'сов'іст'*, мотивируя название так: *це л'уц'ка*

¹сов'іст' / йак'шо з'ір'вала / і к'в'іточка ўс'а б'ілен'ка / а посередин'і йе розо'вен'ке / з'начит' ше ул'удеї'сов'іст' т'рошки йе / а йак'шо ўже ўс'а б'іла / то ўже не'ма // Информатор-мужчина сообщил другое название этого растения — д'івоча ¹сов'іст': коліс' мо'йа 'мама по'к'їна ка'зала / шо це д'івоча ¹сов'іс'т' / ше с'т'іл'ки ¹сов'іст'і там ото / с'к'іл'ки розо'вен'кого / це д'івоча ¹сов'іст' ма'лен'ке черво'не'ке / це к'аже с'т'іл'ки ўд'іў'чат ¹сов'іст'і ли'шило'с'а // [Гороф'ьянюк 2012: 32]. Отметим, что у сербов зафиксированы фитонимы *стидак*, *срмак*, мотивация которых также связана с тем, что красного цвета на цветке раньше было больше, но с каждым днем его становится все меньше, так как исчезает стыд у людей [Чајкановић 1985: 223; Софрић 1990: 207].

Гендерные различия наблюдаем в плане не только формы, но и содержания номинации. Дифференциация растений по половому признаку осуществляется говорящими и относительно женских и мужских стеблей конопли — *матерки* и *плоскони*. Растение, которое выращивали специально для получения семян, сажали отдельно. Смешивание мужского и женского считалось опасным. Именно этим объясняют словацкое название конопли, которая одновременно цветет мужским и женским цветом — *sverepé*, букв. «ярая, страшная» [Валенцова 2004: 312]. В связи с этим очевидным становится происхождение названия такого растения в центральноподольских говорах — *ман'ак* как результат переноса значения от *ман'ак* 'пугало', зафиксированного в словарях А. С. Мельничука [Мельничук 1952: 85] и Б. Д. Гринченко [Грінченко II: 405] и известного в исследованных говорах: *йе он'до на под'в'ір'і 'черех* (вид черешни. — И. Г.) *ше недос'тиглиї / т'реба 'цего ман'а'ка / бо зе'лен'і 'йагоди / а гра'ки ўже йі'д'ат* // (с. Малая Мочулка Теплицкого р-на Винницкой обл.; ПМА: 62 (4)–2008).

Всем славянским народам была известна традиция выливать под фруктовое дерево воду, в которой купали новорожденного [Агапкина 1994: 87]. Зафиксированы такие верования и у подолян: *ку'ди вили'валиўс'а 'куп'іл'йа не з'найу / п'ід'дерево / п'ід'йаблун'ку / ро'д'уче'дерево / де н'їх'то не'ходе* // (с. Терешки Барского р-на Винницкой обл.; ПМА: 98 (1)–2010). Также широко известны у южных славян символические способы наделения

женщины плодородием через контакт с плодовым деревом (детальнее см.: [Агапкина 1994]). В центральноподольском ареале также известна традиция под плодородное дерево *вили'вати 'воду з голо'ви* — т. е. воду, в которой девушка мыла волосы (с. Саинка Чернивецкого р-на Винницкой обл.; ПМА: 67 (2)—2007).

Этимологической магией Н. И. Толстой и С. М. Толстая назвали активное сближение явлений действительности на основе псевдоэтимологической связи слов в календарных приметах, народных обрядах, запретах, рекомендациях и прочих малых фольклорно-обрядовых жанрах [Толстой, Толстая 1988].

Явление этимологической магии смоделируем через единство таких компонентов: слово, действие, результат. Реализацию трехкомпонентной модели «Слово → Действие → Результат» наблюдаем в микротекстах, имеющих мотивационный потенциал и объясняющих магический смысл символических актов, которые сопровождают хозяйственные действия подолян и находят параллели у других славянских народов: *Гуй'рки т'реба / с'й'ати на Зел'ену суб'оту / та'і во'ни / будут' / н'із'н'і і зел'ен'і* // (с. Мухивцы Немировского р-на Винницкой обл.; ПМА: 42 (2)—2008); *С'й'те ой'рки на / До'угого / Івана / та'і / будут' / дуже / добр'і ой'рки / к'васити* // (с. Станиславчик Жмеринского р-на Винницкой обл.; ПМА: 35 (1)—2008). В этих микротекстах наблюдаем реализацию связи между действием и ожидаемым результатом, что базируется на корреляции прилагательных «Зелена субота» — «зелені огірки», «Довгого Івана» — «добрі / довгі огірки». В с. Великая Русава Томашпильського р-на Винницкой области зафиксирован архаический обряд танца «на урожай»: *Колод'і'яа це та'ке с'вато'йе // ко'лис' / л'уди ста'р'і танц'у'вали / ж'ін'ки / др'іб'нен'ко так др'іб'нен'ко танц'у'вали / бо др'іб'нен'ко / будут' ко'нопл'і рос'ти // / ка'же / др'іб'нен'ко тан'ц'у'ймо / бо шоб ко'нопл'і др'іб'нен'к'і рос'ли / бо й'ак ко'нопл'і то'нен'к'і / то / дуже / добре // це Колод'і'яа / ук'ін'ц'і / посту* // (с. Большая Русава Томашпольского р-на Винницкой обл.; ПМА: 68 (5)—2008). Кроме корреляции «дрібно танцювати» — «дрібні / тонкі коноплі», в тексте прослеживается метафорическая ассоциация «движение человека — вегетация растения». Эта традиция известна и другим славянам: так, жители восточной Польши считали, что если у какой-то хозяйки плохо возшла конопля, то это было следствием

того, что она «не гуляла» или «плохо гуляла» на Масленицу, так как танцы на Масленицу были залогом будущего богатого урожая, а у южных славян были для этого специальные танцы — южночешская *konopická* и западноморавская *konopisce* (цит. по: [Агапкина 2002: 170–171]).

Известны также случаи, когда механизм этимологической магии опосредствован семантическими транспозициями — переходом семы одной лексемы в лексико-семантическое поле другого слова. Так, для интерпретации рекомендации *Йак'шо 'в'ітер 'в'ііє і ти 'с'іієш ц'у 'моркву / ба'гац'ко 'може ўс'а 'бути 'б'іла //* (с. Котюжаны Мурованокуриловецкого р-на Винницкой обл.) используем сведения о номинативном ряде 'морковь дикая *Daucus carota* L.: в центральноподольских говорах для обозначения дикой моркови активно употребляют фитоним *'б'іла 'морква* [Гороф'янюк 2012: 32]. В народных представлениях славян ветер персонифицируется или наделяется способностями демонического существа [Плотникова 1995: 357]. Созвучные верования имеют и подоляне: для номинации дикорастущего растения вейника наземного *Calamagrostis epigeios* L. записано поликомпонентное название *тра'ва іі'іі не 'можна р'вати бо 'буде 'в'ітер* (с. Мурафа Шаргородского р-на Винницкой обл.) [Гороф'янюк 2012: 184]. Характерно, что в другом говоре его называют *свистунка, бо вона / йак 'в'ітер / то так йак с'вишче //* (с. Болган Пищанского р-на Винницкой обл.) [Там же]. Сравним с верованиями кашубов: если дьявол играет на вербовой дудочке, срывается свистящий ветер [Плотникова 1995: 358]. Здесь наблюдаем семантическую цепочку «белый — дикий — демонический», которая вербализируется в рекомендации подолян относительно посева моркови.

Украинские народные названия праздника Ивана Купалы — *Відьмин Іван, Іван-відьмак, Іван Злосний* и др. — сигнализируют о мужском начале «купала» — обрядового дерева, которое делали чаще всего из ивы и уничтожали в конце празднований как символическое воплощение нечистой силы [Виноградова, Толстая 1990: 99–118]. В современных подольских селах еще и ныне помнят обычай кидать веточки «купала» — *вил'це, дереу'це, купало, вер'ба* — на грядки с огурцами: *Начи'найемо це дереу'це ло'мати / 'кожне 'хоче со'б'і гу'л'ачку 'котру к'рашчу / зло'мати вер'шечка і б'і'гом 'нести на гоїр'ки //* *йак'шо хтос' зло'має*

вер'шечка / ў'того 'саме пе'ред го'р'ки ў'род'ат' // і на 'кожні р'а'дочок го'р'к'іў 'ложимо по гил'ац':і з купала / і б'іж'імо не'семо т'і гил'ач'ки на 'город // (с. Вороновица Винницкого р-на Винницкой обл.). Причины таких обрядовых действий можно найти в обычаях, зафиксированных на Гомельщине (Беларусь): жена просила мужа лечь в борозду, чтобы было много больших огурцов, либо же, в случае, если огурцы плохо росли и было много пустоцвета, муж без брюк должен был помахать косой над грядками [Усачева 2004б: 497–498]. Таким образом, веточки из обрядового деревца, наделенные магической силой, могли реализовать продуктивную функцию — репродуктивность мужчины должна была перейти на растение.

Для прогнозирования урожая сельские жители также наблюдали за появлением некоторых насекомых, кукованием кукушки: *Б'і'лен'ка 'бабка* (бабочка. — И. Г.) *л'і'тайе / то 'буде ў'ро'жай на моло'ко / а 'жоўта 'бабка то на мед //* (с. Микулинцы Литинского р-на Винницкой обл.); *Ў'же зо'з'ул'а не 'буде ку'вати / бо ў'же ц'в'іту на'йс'ц'а //* (говорят, когда хлеб перецветет. — И. Г.) (с. Криштоповка Иллинецкого р-на Винницкой обл.). Характерно, что верования о прекращении кукования кукушки в пору созревания ячменя, реже — ржи известны также россиянам, белорусам, полякам. Часто это объясняют тем, что кукушка давится зерном и теряет голос [Гура 2004: 37].

В целом, перспектива интерпретации сведений об агрономических традициях и верованиях подолян в общеславянском контексте достаточно широка. Вопрос требует отдельного исследования.

Очевидно, что история и локализация Подолья являются тем основанием, которое порождает параллели с фитономинией и символикой растений других славянских народов. Однако приведенные наблюдения порождают больше вопросов, чем дают однозначных ответов. Почему, например, для многих фитонимов, которые сначала кажутся узко региональными, например, *д'і'воца 'сов'іст', л'уц'і'ка 'сов'іст'*, часто находятся точные по форме и/или содержанию номинативные соответствия в отдаленных диалектных зонах других славянских языков? Мы осознаем и то, что выводы о самобытности центральноподольских фитонимов, их связях с другими диалектными зонами могут быть уточнены и

изменены, когда подобными исследованиями будет охвачено большее количество диалектных зон. Ведь, как отмечает Н. И. Толстой, «внимание к локальным явлениям позволяет увидеть предшествующие, более ранние этноязыковые и культурные слои на карте современной Славии, подобно тому, как в старинных настенных росписях сквозь ветхий слой нередко проступают предшествующие нижние слои» [Толстой 1995: 51].

Список условных сокращений

Болг. — болгарский язык; пол. — польский язык; серб. — сербский язык; словен. — словенский язык; србх. — сербохорватский язык; чеш. — чешский язык.

Литература

- Агапкина 1994 — Т. А. Агапкина. Южнославянские поверья и обряды, связанные с плодовыми деревьями, в общеславянской перспективе // Славянский и балканский фольклор. Верования. Текст. Ритуал. М.: Наука, 1994. С. 84–110.
- Агапкина 2002 — Т. А. Агапкина. Мифопоэтические основы славянского народного календаря. Весенне-летний цикл. М.: Индрик, 2002.
- Агапкина, Усачева 1995 — Т. А. Агапкина, В. В. Усачева. Бузина // Н. И. Толстой (ред.). Славянские древности. Этнолингвистический словарь. Т. 1. М.: Международные отношения, 1995. С. 267–270.
- Валенцова 2004 — М. М. Валенцова. Мужской — женский // Н. И. Толстой (ред.). Славянские древности. Этнолингвистический словарь. Т. 3. М.: Международные отношения, 2004. С. 311–317.
- Виноградова, Толстая 1990 — Л. Н. Виноградова, С. М. Толстая. Мотив «уничтожения — проводов нечистой силы» в восточнославянском купальском обряде // Вяч. Вс. Иванов, Л. Г. Невская (отв. ред.). Исследования в области балто-славянской духовной культуры. Погребальный обряд. М.: Наука, 1990. С. 99–118.
- Гриценко 1990 — П. Ю. Гриценко. Ареальне варіювання лексики. Київ: Наукова думка, 1990.
- Гура 2004 — А. В. Гура. Кукушка // Н. И. Толстой (ред.). Славянские древности. Этнолингвистический словарь. Т. 3. М.: Международные отношения, 2004. С. 36–39.
- Ђорђевић 1958 — Д. М. Ђорђевић. Живот и обичаји народни у Лесковачкој Морави [Српски етнографски зборник 70]. Београд, 1958.
- ЕСУМ — О. С. Мельничук (заг. ред.). Етимологічний словник української мови. В 7 т. Київ: Наукова думка, 1982–2012.

- Колосова 2009 — В. Б. Колосова. Лексика и символика славянской народной ботаники. Этнолингвистический аспект. М.: Индрик, 2009.
- Плотникова 1995 — А. А. Плотникова. Ветер // Н. И. Толстой (ред.). Славянские древности. Этнолингвистический словарь. Т. 1. М.: Международные отношения, 1995. С. 357–361.
- Толстой 1995 — Н. И. Толстой. Проблемы реконструкции древнеславянской духовной культуры // Н. И. Толстой. Язык и народная культура. Очерки по славянской мифологии и этнолингвистике. М.: Индрик, 1995. С. 41–62.
- Толстой, Толстая 1988 — Н. И. Толстой, С. М. Толстая. Народная этимология и структура славянского ритуального текста // Славянское языкознание. X. Международный съезд славистов. Доклады советской делегации. М.: Наука, 1988. С. 250–264.
- Усачева 2004а — В. В. Усачева. Мак // Н. И. Толстой (ред.). Славянские древности: Этнолингвистический словарь. Т. 3. М.: Международные отношения, 2004. С. 170–174.
- Усачева 2004б — В. В. Усачева. Овоши // Славянские древности: Этнолингвистический словарь. Т. 3. М.: Международные отношения, 2004. С. 495–500.
- Усачева 2009 — В. В. Усачева. Польша // Н. И. Толстой (ред.). Славянские древности. Этнолингвистический словарь. Т. 4. М.: Международные отношения, 2009. С. 159–161.
- Чажкановић 1985 — В. Чажкановић. Речник српских народних веровања о билькама. Београд: Српска академија наука и уметности, 1985.
- Lehr 1999 — U. Lehr. The magic of the time of death: A contribution to the study of funeral customs in the Carpathian village // Ethnology 9(60), 1, 1999. P. 117–126.
- Wróbel 1962 — H. Wróbel. Związki staroczesko-staropolskie w terminologii botanicznej // Zeszyty Naukowe WSP w Katowicach. Sekcja Językoznawcza 1962. S. 105–137.

Источники

- Анненков (сост.) 1878 — Н. И. Анненков (сост.). Ботанический словарь. Справочная книга для ботаников, сельских хозяев, садоводов, лесоводов, фармацевтов, врачей, дрогистов, путешественников по России и вообще сельских жителей. Новое испр., пополн. и расшир. изд. СПб.: Типография Императорской Академии наук, 1878.
- Ахтаров 1939 — Б. Ахтаров. Материали за български ботаничен речник. София: Придворна печатница, 1939.
- Гороф'янюк 2012 — І. В. Гороф'янюк. Ботанічна лексика центрально-подільських говірок: Матеріали до *Лексичного атласу україн-*

- ської мови* / П. Ю. Гриценко (відп. ред.). Вінниця: П. П. І.Б. Балунок, 2012.
- Грінченко 1996–1997 — Б. Грінченко (упоряд. з дод. власного мат.). Словарь української мови. В 4 т. Київ: Наукова думка, 1996–1997.
- Карацїћ 1965 — В. Карацїћ. Српске народне пословице. Књ. 9. Београд: Просвета, 1965.
- Килимник 1994 — С. І. Килимник. Український рік у народних звичаях в історичному освітленні. У 2 кн. Кн. 1. Київ: Обереги, 1994.
- Мельничук 1952 — О. С. Мельничук. Словник специфічної лексики говірки села Писарівки (Кодимського району Одеської області) // Лексикографічний бюлетень. Вип. 2. Київ: Вид-во АН УССР, 1952. С. 67–98.
- Мочульський 1887 — В. Мочульський. Историко-литературный анализ стиха о Голубиной книге. Варшава: Типография Михаила Земкевича, 1887.
- ПМА — Полевые материалы автора (ссылки даются в формате: регистрационный номер населенного пункта — информант — год записи).
- Софрић 1990 — П. Софрић. Главније биле у народном веровању и предању код нас Срба. Београд: БИГЗ, 1990.
- Чубинский 1872 — П. Чубинский. Верования и суеверия. Загадки и пословицы. Колдовство // Труды этнографическо-статистической экспедиции в Западно-Русский край. Т. 1. Вып. 1. СПб.: Типография В. Безобразова и Ко., 1872. С. 76–85.
- Шпис-Ћулум 1995 — М. Шпис-Ћулум. Фитонимија југозападне Бачке (коровска флора). Београд: Срп. акад. наука и уметности. Инст. за српски језик, 1995 [Српски дијалектолошки зборник XLI].
- Machek 1954 — V. Machek. Česká a slovenská jména rostlin. Praha: Nakladatelství Československé Akademie Věd, 1954.

М. А. Карпун

Южный федеральный университет, Ростов-на-Дону

**ЭЛЕМЕНТЫ РАСТИТЕЛЬНОГО КОДА,
ХАРАКТЕРИЗУЮЩИЕ ЧЕЛОВЕКА,
В ТРАДИЦИОННОЙ КУЛЬТУРЕ ДОНСКОГО КАЗАЧЕСТВА**

В настоящей статье осуществлена характеристика важного фрагмента донской диалектной языковой картины мира, связанного с представлениями о физических особенностях человека и его личности, выраженными с помощью донских диалектных фразеологических единиц (далее — ДДФЕ) с фитонимическим компонентом. Этнолингвистические исследования такого рода на южнорусском материале отсутствуют. Сопоставление перечней растений, используемых носителями донского казачьего диалекта для характеристики внешних данных и внутренних качеств человека, покажет, одинаковые или разные растительные образы используются при описании внешнего и внутреннего, а также — может ли одно и то же растение характеризовать и то, и другое. Выявление ассоциаций, связанных у донских жителей с тем или иным растением, обнаружение его семантического потенциала позволит говорить об особенностях картины мира донского казачества.

Растительный культурный код является разновидностью кода предметного. Под кодом принято понимать «набор знаков, служащих для выражения некоторого содержания, построения текстов» [Толстая 2007]. В растительном коде культуры его субстанцию «составляют не только и не обязательно сами растения, но прежде всего те ментальные образы, которые с растениями в целом или отдельными растениями связаны» [Там же: 27].

Широкое применение растений в практической деятельности человека повлияло на наделение их символическим значением. Растительный код является одним из самых используемых в традиционной культуре. Поскольку «любое из реально существующих растений может иметь символический статус, который обусловлен различными причинами: фармакологическими свой-

ствами, особенностями внешнего вида и условиями произрастания самих растений, историей их появления в обиходе» [Власкина и др. 2004: 65], интересно проследить зависимость символического осмысления растения от его свойств.

Рассмотрение отражения характеристик человека в наименованиях и символических функциях растений находим в работах Е. В. Брысиной (на материале говоров Волгоградской области) [Брысина 2003], Т. В. Леонтьевой [Леонтьева 2003], сопоставительному анализу посвящены работы Л. Ф. Пуцилевой (на фоне итальянского языка) [Пуцилева б.д.], С. А. Сидневой (на материале новогреческого языка) [Сиднева 2008], Е. В. Крепкогорской (сопоставление с английским языком) [Крепкогорская 2012] и др. В работе В. Б. Колосовой отдельный раздел посвящен рассмотрению анатомического кода в народной ботанике, поскольку «образ человека отражается в растительном коде традиционной культуры» [Колосова 2009: 64]. И наоборот, растительные метафоры используются для характеристики человека (подробнее см. [Толстая 2008]).

На донском диалектном материале фразеологизмы с фитонимическим компонентом, характеризующие человека, специально не исследовались.

Как отмечает Е. В. Колосько, «метафорический перенос наименований ‘растение’ > ‘человек’ имеет глубокую “корневую систему”, уходящую к древним верованиям и обрядовым традициям народов» [Колосько 2010: 76]. Механизм метафорического переноса «растение — человек» основан на выявлении у растения качеств или свойств, присущих, с точки зрения говорящего, и человеку. Отбор этих свойств представителями различных этнических культур осуществляется по-разному. Становясь единицей кода, растение приобретает дополнительное вторичное значение, сохраняя при этом и свою первичную семантику.

Материалом для исследования послужили донские диалектные¹ фразеологические единицы с фитонимическим компонентом из словаря А. В. Миртова [Миртов 1929], Словаря русских донских говоров [СРДГ], Большого толкового словаря донского казачества

¹ Все словари, на материале которых построена статья, фиксируют данные именно казачьих говоров. Материалы других словарей используются только в качестве сравнительных.

[БТСДК 2003], Словаря донских говоров Волгоградской области [СДГВО 2011]. Число диалектных фитонимов, ДДФЕ с фитонимическим компонентом, обрядовых терминов, отражающих народные знания о растениях, в русских донских говорах превышает 300 единиц. Общая доля ДДФЕ с фитонимическим компонентом, характеризующих человека, составляет более 50 единиц; из них физические особенности человека и его личность — более 35. Общее количество фразеологизмов с компонентом-фитонимом со значением ‘характеристика интеллекта’ составляет 27 из всех 85, зафиксированных в донских говорах, что свидетельствует о важности характеристики умственных способностей через растительные образы для донских казаков; внешних физических особенностей человека — немногим более 10 единиц.

В диалектной речи маркируются в основном отрицательные характеристики (как нарушения нормы, подлежащие исправлению), а положительные или нейтральные оценки редки, так как «человек воспринимает мир избирательно и прежде всего замечает аномальные явления» [Арутюнова 1999: 76]. Так, в донских говорах не обнаружено фразеологизмов с фитонимами, обозначающих умного или интеллектуально полноценного человека, «человек среднего ума, неглупый не является объектом фразеологической номинации, т. к. представляет собой норму, ничем не выделяется из множества себе подобных» [Брысина 2003: 166]. Норма не нуждается в дополнительном означивании.

В ходе исследования выяснилось, что лексика фитонимического компонента ДДФЕ отражает своеобразие растительного мира донского края — места проживания донского казачества. Наименования растений, окружающих жителей Дона, представлены как литературными (*верба, капуста, горох* и др.), так и собственно диалектными фитонимами (*белень/бесила/бесюка/бесива, жевика, кубышка* и др.), партитивными фитонимами (*кочан, купырь*), дендронимами (*осина*), партитивными дендронимами (*пень, колода*).

В донской традиции интеллектуальную неполноценность в языковом сознании и речи донских жителей символизируют следующие элементы растительного кода:

– с использованием дендронима и а) реализацией мотива «твердый»: (~*осиновая балда*); б) реализацией мотива «непо-

движный»: пень (~как пень); в) реализацией мотива «неподвижный + обделенный, неполноценный» < из ‘часть ствола дерева с корнем’ (~осина без вершины);

– с использованием образа пустотелого растения или его части и реализацией мотива «пустой» (~пустой кочан, ~пустая кубышка, ~пустая колода);

– с использованием наименований, обозначающих отходы сельскохозяйственной деятельности (~мякиной набитый);

– с использованием диалектного наименования, обозначающего ‘мягкую часть плодов, мякоть’ и мотивом «наличие негодного или смешанного содержания в голове (не того, которое должно быть)» (~с мякушкой в голове);

– с использованием наименования абсурдного, бесполезного действия ~молотить головой (башкой) подсолнух.

Из общего числа ДДФЕ с фитонимическим компонентом, содержащих представления донских казаков об интеллекте человека, выявляются фразеологизмы, включающие в свой состав лексический компонент *голова*. В. Б. Колосова отмечает, что «названия с компонентом *голова* обычно даются растениям с элементами шарообразной формы» [Колосова 2009: 64]. На уровне донской фразеологии эта метафора также продуктивна: ~голова как капуста, ~голова мякиной набита; ~с мякушкой в голове; ~молотить головой подсолнух; балда (~осиновая балда); используются и языковые «эквиваленты» головы — *капуста*, *кочан* (~пустой кочан), *репа*, *кубышка* (~пустая кубышка), а также слова, называющие отдельные части головы — лоб (~хоть горох молоти на лбу ‘крайне глупый, несообразительный, неразумный’ [СДГВО 2011: 321]; *нос* (~не твоим носом клевать просо ‘не по твоим способностям, не по уму’). «Слово *нос* выступает в качестве фразеолексы во многих фразеологизмах, в значении которых просматривается архетип “нос = человек”: ~носом не вышел ‘о глупом, несообразительном человеке’» [Брысина 2003: 168]. Отметим, что для обозначения и самой головы в донских говорах могут использоваться наименования растений: *репа* перен. ‘голова’: *Сичас как на репи настучу* [СДГВО 2011: 515].

В ДДФЕ донские жители могут номинировать факт невысоких интеллектуальных способностей: ~Пустая кубышка ‘о глупом человеке’ [СДГВО 2011: 278]; ~кубышка (не) варит

(ворит) у кого 'кто-л. (не) сообразителен, догадлив, понятлив' *Гаварят: кубышка не варит* [СДГВО 2011: 278]. В донских казачьих говорах — *кубышка* 'сорт тыквы, плод которой, очищенный от семенника, используется как емкость для жидкости и как приспособление, помогающее держаться на воде'. *Кубышка растеть, иё праризають сверху, семички выбирают и вады наливають, бяруть иё ф поли с сабой. Кубышки плитуцца, как арбус, их вычищают, воду держать у них, щас на кругах плавають, а раньше дети на них плавали* [БТСДК 2003: 247].

В ДДФЕ ~голова как капуста у кого-л. 'о глупом, несообразительном человеке' [СДГВО 2011: 113] элемент растительного кода, — огородное растение сем. крестоцветных, овощ, — капуста, символизирует глупого человека так же, как в ДДФЕ ~как пустой кочан 'о глупом человеке' [Там же: 267]. Ср. у В. И. Даля: «...головка 'иногда вещь, уподобляемая по виду голове' как нпр. *головка сахару, головка луку, чесноку; головка капусты, юж. кочан, вилок* [Даль 1998, 1: 906]; *Головы, ровно кочки (кочаны)!* О толпе. // *Кочерыга, кочерыжка* шуточ. 'остриженная голова', особ. у детей [Там же, 2: 461–462]. В донских говорах: кочан — ирон. 'верхняя часть туловища, голова'. *Качан у табе ни сабражаить. Идёт, качан задрал, гардяливый такой* [СДГВО 2011: 267]. Ср. в других русских говорах: Кóчан, а и кочán, á, м. 1. *Кочерыжка*. Мокш. Пенз., 1899. *Кочан. Вилоч-то отрезывай да отдай мне кочан-то*. Кадн. Волог., Слов. Акад. 1914. = Кочán. Ряз. Ряз., 1902. *Кочаны у капусты при солении отбрасывают*. Ср. Урал. 2. Кочán. Кукурузный початок. *Лушпайка — это одежда кукурузного кочана*. Кубан., 1960. Краснодар., Брян. Слов. Акад. 1958 [с пометой «обл.»]. 3. Кочán капусты. Брюква. *Напарят кочан капусты* [т. е. брюквы], *сделают сусло*. Каргоп. Арх., Петрова, 1971 [СРНГ 15: 122].

При характеристике человека по его умственным способностям диалектоносители различают степень (иногда и причину) интеллектуальной неполноценности:

'тупой, ленивый': ~пенёк с глазами. *Пинёк з глазами — тупой, глупый чилавек. Ничаво он ня хочить делать, сидить дома, пинёк з глазами* [СДГВО 2011: 408] (глупый, потому что ленивый);

‘глупый, недалекий’: *~как пень — это глупый чилавек. Тупой паринь, сафсем как пень;*

‘очень глупый’: *~пень горелый (подколотный), ~пень дремучий; ~осиновая балда; ~пустая колода;*

‘крайне глупый, несообразительный, неразумный’: *~хоть горох молоти на лбу* [СДГВО 2011: 321].

Нельзя не согласиться с исследователем Е. В. Брысиной в том, что семантика реализуется через образы, близкие и понятные казакам — жителям сельской местности. Она представлена следующими структурно-семантическими моделями:

– что-либо не по данному человеку, не по его способностям: *~не твоим носом клевать просо;*

– что-либо в человеке отличает его от других: *~с мякушкой в голове ‘очень глуп, несообразителен’ (мякушка ‘мягкая часть плодов, мякоть’; Мякушка — мякоть, внутренность арбуза* [Там же: 328];

– кто-либо способен заблудиться там, где это невозможно: *~заблудиться в трёх сенинах; сенина ‘одна травинка, былинка сена’* [Там же: 539]. Ср. в русском литературном: *~заблудиться в трёх соснах ‘не суметь разобраться в чем-либо простом’* [МАС 1: 494];

– совершать безрассудные поступки, вести себя глупо: *~молотить головой (башкой) подсолнух* [СДГВО 2011: 321];

– не видеть очевидного: *~не видеть в лесу леса* [Там же: 297];

– ничего не понимать, ни в чем не разбираться: *~как свинья в арбузных шкорках* [Брысина 2003: 169];

– быть необразованным: *~пенькам богу молиться* [СДГВО 2011: 297];

– прийти в состояние сильного возбуждения, потерять способность здраво мыслить *~объестся гороху* [Там же: 372].

Рассмотрим способ образования значений фразеологизмов на примере нескольких показательных выражений:

ДДФЕ *~набитый мякиной ‘глупый, неразумный’*. *У нас са-сет мякинай набитый* [СДГВО 2011: 329]; *мякина ‘отходы при обмолоте и очистке зерна хлебных злаков и некоторых других культур; полова’*. Употребление в диалекте т. н. «“мусорной метафоры” обусловлено общим прагматизмом традиционной картины мира, для которой плохое может концептуализироваться как негодное в хозяйстве» [Леонтьева 2003: 20]; ср. в русском литера-

турном: ~на мякине не *проведешь* кого ‘не обманешь, не одурачишь’; ~*мякинная голова* (прост., бран.) ‘о глупом человеке’ [МАС 2: 320]; т. е. данная ДДФЕ имеет соответствия с подобными лексемами в русском языке, является междиалектной по значению, при этом характеризуется наличием дополнительной, по сравнению с литературным языком, семы ‘наполненный чем-л.’.

В нижеследующих ДДФЕ с фитонимическим компонентом закреплён образ потерявшего рассудок человека вследствие воздействия на него ядовитого растения: ~*объестся белини* ‘сойти с ума, вести себя как сумасшедший’: *Ты што, абъелси белини (белень [белинь], -и, -и, м. Растение семейства пасленовых, белена. Па-над речкай белини многа нарасло)* [СДГВО 2011: 39]. ~*Объестся бесива* ‘сойти с ума, вести себя как сумасшедший’. – *Отцепись, нечистая сила! – Моисеев растерянно пятаился к столу. – Бесива объелась?* (Н. Сухов. Казачка) [Там же: 372]. ~*Объестся бешихи* ‘сойти с ума, вести себя как сумасшедший’ (...). *Али мать твоя, как носила тебя, бешихи объелась?* (А. Серафимович. Год) [Там же]. ~*Объестся бесилой (бесикой, бесюкой)* ‘обезуметь; объестся белены’. *Рассвирипеить мущина, глаза кровью нальющца, глянь: бисилай абъелся* [БТСДК 2003: 331]. В представленных ДДФЕ с фитонимическим компонентом осуществлена модель «растение — результат воздействия растения», в отличие от модели — «растение — человек». Фитонимический компонент *белинь/бесила (бесика, бесюка)/бесиво/бешиха* ‘ядовитое растение белена *Hyoscyamus niger*’, имеющий отрицательную оценочную сему, влияет на соответствующий компонент коннотации, придавая всему фразеологизму отрицательное значение. Данные донские диалектные фразеологизмы представляют собой случаи трансформированного употребления литературного фразеологизма ~*белены объестся* — как диалектных лексических вариантов литературного с тем же значением и структурой, в которых вместо лексемы литературного наименования ядовитого растения «белена» используются ее донские диалектные наименования — *белень/бесиво/бесила/бесика/бесюка/бешиха*.

ДДФЕ ~*бутовая толкушка* ‘глупый, бестолковый человек’. В донских казачьих говорах *бут* ‘сорт многолетнего лука; перья молодого лука’ [СРДГ 1975, 1: 50; БТСДК 2003: 63; СДГВО 2011: 60]. *Талкушка ты бутавая: целый час гаварю, а ты никак в ум ни*

вазьмѣи [СДГВО 2011: 591]; *толкушка* '1. деревянная миска
2. деревянный пестик для измельчения лука с салом, чеснока
с солью, вареного картофеля и т. п.'; *Малинькая скалчка есть
к талкушки. У ней талкуть сала с лучком, чеснок с солью* [СРДГ
1976, 3: 158, БТСДК 2003: 528–529, СДГВО 2011: 591]; *толчёное
сало с лучком* (скорее всего) — заимствовано донскими казаками
у переселенцев-украинцев. Указанные выше языковые и культур-
ные факты мотивировали возникновение ДДФЕ *бутовая толкуш-
ка*, получившее в языке дончан значение 'непонятливый, бестол-
ковый человек'. В основе оценочного предиката лежат следу-
ющие общие для фразеологизма семы — «лук/лучок/луковый —
бут/бутовый», «предназначенный только для чего-то определен-
ного, т. е. ограниченный» + «деревянный», «твердый» > «непо-
нятный», «слишком бестолковый для чего-л.», «не способный
достаточно быстро соображать» > признак недостатка интел-
лекта», которые и создают внутренний образ с соответствующими
коннотациями. В данном случае своеобразие номинативного
процесса в том, что донские жители отдали предпочтение именно
такому элементу растительного кода, как *лук/лучок/луковый* (вы-
делив его среди других: *чеснока, картофеля* и т. п.), который в со-
четании с реализацией мотива «твердый» в «деревянной мета-
форе», наиболее полно характеризует незадачливого и бестолко-
вого человека — *бутовая толкушка*. Ср. в русском литературном:
~горе луковое шутил. 'незадачливый, нерасторопный человек; не-
дотепа' [ФСРЯ 1968: 117].

ДДФЕ ~с *жевикой* также содержит отрицательную коннота-
цию, однако с несколько иным значением: «умственно ограничен-
ный», «не способный быстро и хорошо понимать, соображать»
(от природы), поэтому отличающийся не совсем адекватным —
«с колючками, колючим» поведением (по независящим от челове-
ка причинам), что вызывает сочувствие у жителей Дона: ~с *жеви-
кой* — так говорят о глуповатом от природы человеке: *Ана ж жи-
викай, глупаватая, но ни сафсем. Жевика* — донское диалектное
наименование ежевики *Rubus caesius* L. [СРДГ 1975, 1: 150], ко-
лючего полукустарника сем. розоцветных с ползучими, покрыты-
ми шипами стеблями и его ягод. Ср.: *живика* — искаж. *ежевика*
[Даль 1998, 1: 1339]. Фитоним *ежевика* образован от праславян-
ского *ežь {...} (*ежев-ик-а* < праслав. *eževika, производного

с суфф. *-ic(k)-a* < от прилагательного **eževъ* с последующей субстантивацией). Учитывая этимологию [Фасмер 1986, 2: 11; ЭССРЯ 2010, 1: 255–256], ДДФЕ *~с жевикой*, скорее, соотносится с праславянским **ežiti (se)* ‘вести себя как еж’, т. е. «выпускать колючки» в качестве защиты от якобы существующей внешней угрозы. Ср.: *ёжить(ся)*, укр. *іжитися* ‘ощетиниться, встать дыбом’, србх. *ježititi se* ‘содрогаться’, чеш. *ježitise* ‘ерошиться; раздражаться’, польск. *jeżycie* к *ёж* [Фасмер 1986, 2: 11]. Исследуемая ДДФЕ имеет структурную модель предлог *с* + диалектное наименование ежевики в творительном падеже. Этот фразеологизм собственно донской: среди приводимых в СРНГ (т. е. известных в других русских говорах) ФЕ в статье *жевика* вариант с подобной структурной моделью, характеризующий интеллектуальные способности человека, не зафиксирован. Основным сближающим обстоятельством при образовании данной ДДФЕ в речи донских жителей могут являться: а) мотив «растение (*ежевика*) и человек (*~с жевикой*) имеют колючки», восходящий к модели наименования самого растения ежевики: «растение (*ежевика*) и животное (*еж*) имеют колючки», что вытекает из вышеизложенного этимологического анализа; б) ДДФЕ *с жевикой* в донских говорах имеет синонимичные по значению и структуре диалектные фразеологические единицы, не содержащие в своем составе компонента-фитонима: общедонской (в первом значении) ДДФЕ *~с бусорью* *1. ‘глуповатый, с придурью’ *Ни фсе дома, з бусарью он. Гаварили так пра глупава* [Миртов 1929: 33]; 2. ‘высокомерный’ *Чилавек з бусарью плахой дужы верх на сибе бирётъ* [БТСДК 2003: 63]. В донских казачьих говорах *бусорь*, *бусорный* ‘придурковатый’: *Чилавек такой бусарнай или дуркаватый — ета адно и то жа* (от диалектного глагола *бусорить*, несов., неодобр. ‘проявлять высокомерие’ *Он з бусарью, чириз губу рагавариваитъ, вышы фсех sibя ставитъ, бусаритъ*) [Там же]. Представленные диалектные данные свидетельствуют о том, что донские жители различают неадекватное поведение человека: 1) вследствие природной неполноценности (что вызывает у дончан сочувствие) и 2) вследствие высокомерного поведения, ‘*выше всех себя ставящий*’ (что более всего осуждается в донской традиции). Ср. также синонимичный по значению, но отличающийся структурно междиалектный ДДФ: *мешком из-под угла*

остегнутый ‘о глуповатом человеке’: *З бусарью — значить как из-пад угла мяшком астёгнутый: чилавек з бусарью ни вофси дурак* [БТСДК 2003: 283]. В перечисленных выше ДДФЕ наблюдается синонимия языковых средств при характеристике интеллекта, интеллектуального поведения человека в донском диалекте.

Эмоционально-экспрессивная оценка неадекватного интеллектуального поведения представлена в языке дончан в следующей лексеме-фитониме: *дурнина*, *ы*, мн. не употр.; ж. (бран.) ‘о человеке, ведущем себя несообразно общепринятым нормам’. *Дурнина ты длиннагачя!* В донских казачьих говорах *дурнина* 1. ‘сорная трава, сорняки: *Гот там ни жыли, агарод запустили, дурнины-та там панарастала* [БТСДК 2003: 143]; 2. ‘ядовитое растение (дурман?)’: *Аб дарогу растёт дурнина // ‘опойное, одуряющее зелье’ ~Баба испуганно отшатнулась. А потом убеждала всех: «Их дурниной опоили! Дурниной... Всех! Они — бешеные!»* (Б. Екимов. Пиночет) [СДГВО 2011: 155]. В данном фитониме реализуется метафорический перенос «растение — человек»; отрицательные значения качеств растения переносятся на неадекватно ведущего себя человека. В основе оценочного предиката лежат следующие общие семы — «сорный», «сорняк, имеющий ядовитые свойства», «опасный, вредный», «дурной»; признак заключен в корне лексемы *дур-* > «дурной», «невоспитанный», «пренебрегающий общепринятыми нормами поведения», которые и создают внутренний образ с соответствующими коннотациями.

Внешность, физические особенности человека ассоциируются в языковом сознании донских жителей с совершенно другими растениями по сравнению с теми, которые описывают личностные интеллектуальные особенности. В донской традиции зафиксированы ДДФЕ, характеризующие человека в целом. Тогда метафорическая модель «растение — человек» реализуется напрямую — в наименовании человека видовым фитонимом: так, в контексте традиционной донской казачьей свадьбы ДДФЕ *~лазоревый цветок*, являясь обрядовым термином, обозначает не просто ‘молодую красивую казачку’, а ‘девушку, достигшую брачного возраста’, ‘потенциальную невесту’, иносказательно определяя ее новый статус на начальном этапе сватовства: *«У нас ка-*

зак заболел. *А мы слышали, что у вас цветок лазоревый есть, лекарственный. Мы хотели его взять*» (см. [Карпун 2012]).

Из внешних характеристик с помощью растительных образов донскими жителями описывается возраст человека. Элемент растительного кода *купырь*, представленный одноименным партитивным фитонимом, имеет в донской культуре семьи: ‘1. *быстрорастущий* и 2. *пустоцвет*’. В языке дончан *купырь/купырик/купырчик/купырный* занимает значительное место, являясь компонентом «вегетативной метафоры», обслуживающей тему роста человека. В «вегетативной метафоре» особенности роста растений на определенном этапе используются для характеристики роста человека: *~Растить как купырь, несов.* ‘очень быстро расти’. *Рибёнак хороший, большой, растёт как купырь* [БТСДК 2003: 453]. *~Идти в купырь*, перен. ‘тянуться, вырастать (о человеке)’; *Валотька вон Любин, идёт ф купырь* — *ацца пиригнал на голува, а сам у четвёртый клас ходить* [Там же: 251]. *Купырь* в донских говорах ‘твёрдый волокнистый стебель, полый внутри’; по отношению к растениям: *выгонять купырь*, несов. то же, что *идти в купырь*: *Рядиску сажаем, а ана купырь выганяить*; отсюда донское диалектное прилагательное *купырный*, ая ‘быстрорастущий’. *Растёт как купырь: маладой, хороший да купырной рибёнак* [Там же]. Донские казаки (как субъект оценки) переносят признаки быстрорастущего растения на ребенка, также отличающегося быстрым ростом. Ср.: *купырик* [купырик], а, и, м. ‘цветочная стрелка в своей начальной стадии’; *Лук нашол ф купырь, ис сиретки купырик выходит* [Там же: 625]. На базе этого же мотивировочного элемента возник и фразеологизм *~Быть как купырик (купырчик)* ‘быть молоденьким, свеженьким’ (о ребенке, молоденькой девушке); *Девачка идет, как купырик, малодинькая, свежынькая. ...Унучик у ней как купырик растет. Как купырчик малодинький, хороший* [СРДГ 1976, 2: 267; Миртов 1929: 162]. У казаков-некрасовцев: *Купырь молодой (молодая)* ‘очень молодой человек’; *Вон был ишо купырь маладой. — Эта ана купырь маладая* [Сердюкова 2005: 124] // 2. перен. ‘кто-л. крепкий, полный, здоровый на вид’; *Купырик — эт такой талстичёк* (Нех.); 3. перен. ‘молодой человек, подросток’; *Да он ишо купырик. # Но прошло ещё несколько лет и родной ваш купырик, с которого вы надеялись снимать плоды, неволью у вас*

отобрали — самый источник вашей жизни... И не хотелось вам отдавать его этому садовнику, — в чужую сторону, на царскую службу, — но он брал не на долгое время, только на три года с лишним (Ф. Крюков. Казачка) [СДВГО 2011: 284].

Кроме рассмотренных выше сем ‘быстрый рост’ и ‘очень молодой человек’, *купырь* содержит сему ‘пустой, пустотелый, пустоцвет’ > перен. ‘бессодержательный, неосновательный, несерьезный’ > ‘готовый на унижение, лезть, подхалимство для достижения своей цели’. Отсюда в языке донских жителей и возникает фразеологизм *~лезть в купырь* ‘унижаться, проявлять подхалимство’: *У нас есть люди, так пирид начальствам пряма-таки лезут ф купырь* [БТСДК 2003: 251], т. е. стараются показать свое повышенное внимание, безоговорочное согласие с начальством, преклонение перед ним и т. д. Таким образом, донскими жителями осуждается лицемерное, угодливое восхваление, заискивание в коммуникативных отношениях с начальством, т. е. поведение, свойственное льстецу и подхалиму. Ср. в русском прост.: *~Без мыла в душу лезть (влезть)* ‘лестью, хитростью и т. п. добиваться расположения, доверия со стороны кого-либо’ [ФСРЯ 1968: 223].

В следующей ДДФЕ в результате вторичного метафорического переосмысления в языковом сознании диалектоносителей возникло более абстрактное значение: ‘важничать’ *~идти в купырь*. В данном случае основу переосмысления составил перенос процесса внешнего/физиологического роста человека на быстрый рост внутренней самооценки человека, т. е. самомнение человека растет так же стремительно, как стебель растения, но оно такое же *пустое*, ни на чем не основанное, как *пустотелый* стебель *купыря*: *~Идти в купырь*, несов. ‘важничать’. *Он сам себе ставит высако, ф купырь идёт* [БТСДК 2003: 251]. В данном случае *купырь* содержит несколько иную, чем в ранее рассмотренном случае сему ‘большой, но пустой внутри’ > ‘не соответствующий своим внешним обликом своему внутреннему содержанию’ > ‘внешне значительный, но внутри пустой, не соответствующий своему горделивому виду, поведению, обращению’. Таким образом, донскими казаками осуждается привычка держаться важно, заносчиво. Показательно, что этот популярный в донской традиции образ использован в данных ДДФЕ с негатив-

ной коннотацией в отличие от вегетативной метафоры, обслуживающей тему роста. В этом случае проявляется амбивалентность восприятия элемента растительного кода донскими жителями.

Диалектный материал показал, что сема 'возраст человека' представлена фразеологизмами, характеризующими возрастные этапы: *купырик/купырчик* — 'ребенок', ~*молодой (молодая) купырь* — подросток/очень молодой человек, ~*куга (хуга) зелёная* 'молодой неопытный человек'. В донских говорах *куга (хуга)* 1. раст. 'камыш озерный'. Носители диалекта переносят признаки молодого нежно-зеленого растения, еще без листьев, отличающегося хрупкостью *былки* 'ствола' *куги* 'камыша озерного' без листьев: «*одна былка круглая, она хрупкая*» на молодого человека (объект оценки).

В основе оценочного предиката лежат следующие общие для фразеологизма семы — «молодой», «не достигший зрелого возраста», «неопытный», «зелен — зеленый цвет, признак недостаточной зрелости», «неумелый», «слишком неопытный для чего-л.», «еще не имеющий достаточной крепости для чего-л.», которые и создают внутренний образ с соответствующими коннотациями. Ср.: Зеленый цвет, зеленое — в народной культуре соотносится с растительностью, изменчивостью, незрелостью/молодостью (например, в народных песнях *зеленое/отсутствие зеленого* образно обозначает *молодость/старость*; ср. рус. *зеленый* 'молодой') [Белова 1999, 2: 305]. Кроме того, в языке донских жителей существуют и синонимичные фразеологизмы с подобным денотатом: ~*зелёный как лук* 'молодой неопытный человек'; *Гаворють и на члавека — зилёнай как лук. А сибє лезить, а ишишо маладой* [БТСДК 2003: 269]; ~*зелёный как бубен* 'молодой, неопытный человек'; *Наш Вовфа зилёный как бубин* [Там же: 57]; в донских говорах *бубен* 'зеленая ягода, зеленый плод' [Там же: 56].

Денотативное значение оборотов ~*куга зеленая*, ~*зелёный как лук*, ~*зелёный как бубен* сопровождается неодобрительной оценкой, выражая коммуникативные намерения недоверия (ср. молоко на губах не обсохло). *Куга* — широко распространенное наименование, поскольку на Дону много озерного камыша, ср.:

«Кустарником-лозой *таволгой* (*spiraea crenata*²) обросли берега донских речек, на болотах и сормах в изобилии растёт *куга* (*scirpus lacustris*), а с нею и *чакан*, ближайший родственник куги, заходящий подалее в воду. И донские былины не забывают этой типичной для Дона растительности. Садко предлагает своим корабельничкам “резать “жереба *тавалжаные*”, а затем и *кугинные* и бросать их в “окиян-море”» (вариант стан. Кумшацкой) [Листопадов 1953, 4: 483].

Другим возрастным этапом, фиксируемым в донском диалекте, является преклонный возраст, старость ~*старый карагач* ‘о пожилом, но крепком человеке’; *Карагач высокий ни растёт, он са згибами, раскарячиный* [СДГВО 2011: 236]. В донских говорах *карагич/караич/каравич/караши* ‘вяз лиственный, берест *Ulmus campestris*’: *Караич большы в лясу растёт. ...на вершинах старых караичей вьют гнезда нарядно оперённые сизоворонки и сороки* [СРДГ 1976, 2: 51].

Из внешних характеристик с помощью растительных образов донскими жителями описываются и физиологические особенности человека. Как и во многих славянских традициях, в традиционной культуре донских казаков *верба* имеет амбивалентный статус. С одной стороны, она является главным растительным символом Пасхи и основным участником ритуалов пасхального цикла, символизируя быстрый рост, здоровье. С другой стороны, произрастание у водоемов, отсутствие плодов стали причиной ассоциирования вербы с бесплодием, с нечистой силой (см. [Карпун 2010]). Худоба считается признаком болезни, поэтому наименование этого растения с тонкими гибкими ветвями стало метафорическим обозначением худого человека. Интересно, что в северных говорах лексема *верба* имеет значение «перен. Красивая, высокая, статная женщина, покачивающаяся при ходьбе. Ветл. Нижегород., 1861. Нижегород. Верхотур. Перм., Урал» [СРНГ 4: 121]. На Дону же худоба не является признаком красоты: ~*верба вербой* говорят дончане о высоком, нескладном человеке [СДГВО 2011: 70], характеризуя физиологические природные особенности

² В оригинале опечатка, правильное название — *Spiraea crenata* (прим. сост.).

строения худощавого человека посредством образа *вербы*, широко распространенной на Дону.

В ДДФЕ *~сухой как вербяка* ‘очень худой человек’; *Сын мой худой как вирбяка, и костячки видна* [БТСДК 2003: 71] характеризуется не столько физиологическое строение, сколько общее состояние здоровья человека, поскольку сама худоба считается признаком не здоровья, а болезни. Кроме этого, *вербяка*, в которой словообразовательный суф. *-як-* усиливает эмоциональную окраску, придавая ей пренебрежительно-отрицательный оттенок, и с которой сравнивается человек, представляется не тонкой вербой, а старой, высохшей *вербякой*, ставшей метафорическим обозначением худого человека.

Об очень худом, тонком, иссохшем человеке донские жители говорят: *~как сенина*, как соломинка ‘очень худой, тонкий, иссохший человек’. В донском казачьем диалекте *сенина* ‘одна травинка, былинка сена’ [СДГВО 2011: 539]. Сравнение с былинкой подчеркивает, что человек исхудал, стал таким же истощенным, как высохшая, ставшая совершенно сухой былинка, травинка. Ср. в русском лит.: *~худой как щепка*, где щепка — тонкая пластинка, отколотая по слою дерева [Ожегов 1963: 887].

Таким образом, в языковом сознании казаков внешние особенности человека передаются с помощью таких растительных образов, как *верба*, *сенина*, *лазоревого цветка*, *куга зеленая*, *зеленый лук*, *зеленый бубен*, *карагач* и др., которые обладают ярким (привлекательным/непривлекательным) внешним видом. Для единиц растительного кода, характеризующих интеллект, более актуальны свойства и качества растений (колючесть *~с жевикой*, ядовитые свойства *~объесться бесилы/бесива/бешихи* и т. д.). Интеллектуальная сфера представлена почти втрое большим количеством фразеологизмов с фитонимами; глупый человек ассоциируется с ‘твердостью’, ‘пустотой’, ‘обездвиженностью’. В донской культуре преобладают негативные оценки, маркирующие отклонения от нормы, нуждающиеся в исправлении. Механизм означивания также различен. При характеристике внешности человека основой метафоры является внешний облик растения (*карагач* с искривленным стволом как символ старого, но крепкого человека), особенности роста (быстро растущий стебель *купыря*) или особенности строения растения, его цвет (*~куга зеле-*

ная — ‘молодой человек’ и т. д.). Внутренние качества описываются с помощью более сложных механизмов метафоризации, опирающихся на ассоциации: 1) с ‘твёрдостью’ ~*горох молотить на лбу*, ~*молотить головой (башкой) подсолнух*; ‘пустотой’ ~*пустая кубышка*, ~*пустой качан*, ~*пустая колода*; ‘обездвиженностью’ (*пень*, ~*осина без вершины* и др.), т. е. «деревянной» метафоры»; 2) ~*мякиной набитый*, «мусорной» метафоры и т. д.

Таким образом, в процессе формирования ДДФЕ отражается способность носителей донских говоров переосмысливать фитонимы, имеющие в донской традиции этнокультурную ценность, в виде образных вторичных номинаций, отражающих оценочный, экспрессивный характер ДДФЕ.

Сопоставление перечней элементов растительного кода, используемых носителями донских казачьих говоров для характеристики внешних данных и внутренних качеств человека, показывает, что при описании используются разные растительные образы. Заметим также, что в языковом сознании казаков существует понятие амбивалентности значения элементов растительного кода; некоторые из таких элементов могут характеризовать как внутренние, так и внешние качества человека одновременно: *купырь1* — ‘подхалимство, готовность идти на все в угоду начальству’ (~*лезть в купырь*); *купырь2* — ‘важничанье/гордыня’, несоответствие внешнего и внутреннего содержания (~*идти в купырь*). Этот популярный в донской традиции образ использован в данных ДДФЕ с негативной коннотацией в отличие от ДДФЕ ~*идти в купырь*, ~*расти как купырь* — вегетативной метафоры, обслуживающей тему роста, что подтверждает амбивалентность оценки растения в донской традиционной культуре. Все перечисленные характеристики свидетельствуют об оригинальности этого фрагмента языковой картины мира донских казаков. Ассоциации, связанные с растениями, в основном находятся в русле общерусских, общеславянских, некоторые — являются специфическими. Это позволяет говорить о своеобразии региональной диалектной картины мира донского казачества.

Литература

Арутюнова 1999 — Н. Д. Арутюнова. Язык и мир человека. М.: Языки русской культуры, 1999.

- Белова 1999 — О. В. Белова. Зеленый цвет // Н. И. Толстой (ред.). Славянские древности. Этнолингвистический словарь. Т. 2. М.: Международные отношения, 1999. С. 302–305.
- Брысына 2003 — Е. В. Брысына. Этнокультурная идиоматика донского казачества. Волгоград: Перемена, 2003.
- Власкина и др. 2004 — Т. Ю. Власкина, Н. А. Архипенко, Н. В. Калининчева. Мифологическая картина мира донских казаков. Народные знания донских казаков // Традиционная культура 4(16), 2004. С. 63–65.
- Карпун 2010 — М. А. Карпун. Вербa в диалекте и календарной обрядности донских казаков: материалы к этнолингвистическому словарю // Г. Г. Матишов (отв. ред.). Фундаментальные проблемы пространственного развития Юга России: междисциплинарный синтез. Тезисы Всероссийской научной конференции (28–29 сентября 2010 г., Ростов-на-Дону). Ростов-на-Дону: Изд-во ЮНЦ РАН, 2010.
- Карпун 2012 — М. А. Карпун. Диалектные фразеологизмы с компонентом-фитонимом как обрядовые термины донской традиционной свадьбы // Лексикология. Лексикография (русско-славянский цикл). Русская диалектология. Материалы секций XLI Международной филологической конференции. 26–30 марта 2012 г., Санкт-Петербург. СПб.: ЛЕМА, 2012.
- Колосова 2009 — В. Б. Колосова. Лексика и символика народной ботаники восточных славян. Этнолингвистический аспект. М.: Индрик, 2009.
- Колосько 2010 — Е. В. Колосько. Метафорический перенос «растение — человек» в русских народных говорах // Acta linguistica Petropolitana. Труды Института лингвистических исследований РАН VI, 1, 2010. С. 69–77.
- Крепкогорская 2012 — Е. В. Крепкогорская. Сопоставительный анализ фразеологических единиц с компонентом фитонимом в английском и русском языках. Автореф. дисс. ... канд. филол. наук. Казанский (Приволжский) федеральный университет, Казань, 2012.
- Леонтьева 2003 — Т. В. Леонтьева. Интеллект человека в зеркале русского языка. Автореф. дисс. ... канд. филол. наук. Уральский государственный университет им. А. М. Горького, Екатеринбург, 2003.
- Пуцилева б.д. — Л. Ф. Пуцилева. Типология культурно детерминированных коннотаций русских фитонимов. (<http://cyberleninka.ru/article/n/tipologiya-kulturno-determinirovannyh-konnotatsiy-russkih-fitonimov#ixzz2Ek1uvNZN>)
- Сиднева 2008 — С. А. Сиднева. Растительный код в новогреческом фольклоре. Автореф. дисс. ... канд. филол. наук. МГУ, М., 2008.

Толстая 2007 — С. М. Толстая. К понятию культурных кодов // Н. Б. Вахтин, Г. А. Левинтон (ред.) при участии В. Б. Колосовой и А. М. Пиир. АБ-60. Сборник статей к 60-летию Альберта Кашфулловича Байбурина. *Studia Ethnologica*. СПб.: Изд-во Европейского университета в Санкт-Петербурге, 2007. С. 23–31.

Толстая 2008 — С. М. Толстая. Пространство слова. Лексическая семантика в общеславянской перспективе. М.: Индрик, 2008.

Источники

БТСДК 2003 — В. И. Дегтярев, Р. И. Кудряшова, Б. Н. Проценко, О. К. Сердюкова (ред.). Большой толковый словарь донского казачества. М.: Русские словари — Астрель — АСТ, 2003.

Даль 1998 — В. И. Даль. Толковый словарь живого великорусского языка. В 4 т. М.: Цитадель, 1998.

Листопадов 1953 — А. М. Листопадов. Песни донских казаков. М.: Музгиз, 1953.

МАС — А. П. Евгеньева (ред.). Словарь русского языка. В 4 т. М.: Русский язык, 1981–1984.

Миртов 1929 — А. В. Миртов. Донской словарь. Материалы к изучению лексики донских казаков. Ростов-на-Дону: Типография Кубполиграффа, 1929.

Ожегов 1963 — С. И. Ожегов. Словарь русского языка: Около 53000 слов. 5-е изд. стереотипное. М.: Гос. изд-во иностранных и национальных словарей, 1963.

СДГВО 2011 — Р. И. Кудряшова (ред.). Словарь донских говоров Волгоградской области: 17000 слов. Волгоград: Издатель, 2011.

Сердюкова 2005 — О. К. Сердюкова. Словарь говора казаков-некрасовцев. Ростов на-Дону: Изд-во Ростовского университета, 2005.

СРДГ — В. С. Овчинникова (отв. ред.). Словарь русских донских говоров. В 3 т. Ростов-на-Дону: Изд-во Ростовского университета, 1975, 1976.

СРНГ — Ф. П. Филин (гл. ред.) (вып. 1–23), Ф. П. Сороколетов (гл. ред.) (вып. 24–46), С. А. Мызников (гл. ред.) (вып. 47–49). Словарь русских народных говоров. М. — Л.; СПб.: Наука, 1965–... (продолжающееся издание).

Фасмер — М. Фасмер. Этимологический словарь русского языка. В 4 т. М.: Прогресс, 1986–1987.

ФСРЯ 1968 — А. И. Молотков (ред.). Фразеологический словарь русского языка. М.: Советская энциклопедия, 1968.

ЭССРЯ 2010 — А. К. Шапошников (сост.). Этимологический словарь современного русского языка. В 2 т. М.: Флинта; Наука, 2010.

Н. А. Сеница

Уральский федеральный университет, Екатеринбург

ОБРАЗЫ ХРИСТИАНСКИХ СЛУЖИТЕЛЕЙ КУЛЬТА В СЛАВЯНСКИХ НАРОДНЫХ НАЗВАНИЯХ РАСТЕНИЙ

В статье анализируются названия растений, образованные от слов, обозначающих священнослужителей и представителей монашества в славянских языках. Учитываются данные русского, украинского, белорусского, польского, чешского, болгарского и сербского языков и их диалектов. В качестве производящих лексем выступают рус. *дьякон* ‘священнослужитель низшей (первой) степени церковной иерархии, помощник священника при богослужении и совершении таинств’, рус., укр., бел., сербск. *поп*, пол. *pop* ‘православный священник’, рус. *патриарх* ‘высший титул главы автокефальной православной церкви’ [Скляревская 2000: 178], пол. *ksiądz*, бел. *ксьндз* ‘католический священник, имеющий право проводить богослужение’ [SW 2: 606], пол. *kardynał* ‘священнослужитель, занимающий высшую после Папы Римского должность в католической церкви’ [Ibid.: 266], пол. *kapelan* ‘ксендз, заведующий часовней при костеле, лагере, учреждениях, частных домах’ [Ibid.: 234], рус. *монах*, пол. *mnich*, чеш. *mnih* ‘монах’, пол. *opat* ‘аббат, высший чин в монастыре’ [SW 4: 791], пол. *benedyktyn*, чеш. *benediktin* ‘монах ордена св. Бенедикта’ [SW 1: 114], пол. *карисун*, чеш. *карисін* ‘монах ордена св. Франциска, носящий хабит с остроконечным капюшоном’ [SW 2: 252], чеш. *jezuit* ‘член монашеского ордена, основанного св. Игнатием Лойолой’ [Ibid.: 174], болг. *калугер* ‘монах’. Предпринимается попытка выявить мотивацию и основные модели образования фитонимов.

Мотивационная интерпретация целого ряда фитонимов сталкивается с различными трудностями. В частности, с достаточной долей условности в исследование включаются фитонимы типа рус. *попѳвник*, *попѳк*. Возможно, изначально подобные слова были производными от лексемы *пуп*, а в дальнейшем произошло их сближение со словом *поп* на основе сходства внешнего вида

растения с обликом человека. Например, названия скабиозы *Scabiosa*: рус. смол. *поп*, калуж., смол. *попы́*, бел. могил. *попо́к* [Анненков (сост.) 1878: 317; СРНГ 29: 293; СРНГ 30: 23], вероятно, изначально образовались от слова *пуп* (ср. другие названия данного растения: *пупник*, *пуповник*, *пуповная трава* [Анненков (сост.) 1878: 317])¹, и только позднее произошло народноэтимологическое притяжение к лексеме *поп*. Однако фиксируются и подтверждающие «священническую» мотивацию лексические факты, для которых мотивирующим признаком является сходство цветка с человеческой головой (ср. твер. *головки*, *головняк* ‘короставник полевой *Scabiosa arvensis*’ [Там же]). Явный пример контаминации дериватов слов *поп* и *пуп* — олон. *поповы коренья* ‘лапчатка *Potentilla*’ [СРНГ 29: 324], имеющий также названия *пупная трава*, *пуповник*, пск. *пуповное коренье* [Анненков (сост.) 1878: 38]).

Сложности представляют также названия ромашки и подобных ей растений *поп*, *попы́*, *попки́*, *поповка*, *поповник* и под. В. Б. Колосова возводит данные названия к лексеме *пуп* [Колосова, настоящий сборник]. Данная гипотеза подтверждается, с одной стороны, рядом лексем укр. *пупавка* ‘пупавка’, *пупавник* ‘пиретрум’, рус. *пупавка* ‘ромашка, пупавка’, бел. *пупок* ‘то же’, с другой — использованием ромашки в народной медицине: ср. забайк. *пуповинка* ‘лекарственная ромашка’: «Пуповинка разно бывает, ее тоже знать надо. Если немного сероватая пуповинка, то та от рези в животе идет» [СРНГ 33: 129]. Однако языковые данные позволяют предположить, что ряд наименований ромашки имеет «священническую» мотивацию (см. ниже).

Надо учитывать также, что в фитонимии есть ряд названий, где «поповские» мотивации однозначны, ср. параллельно существующие названия одуванчика *Тагахасит*: *поповник*, *поп*, с одной стороны, и *попова скуфья*, с другой (подробнее см. далее).

Кроме того, сложности в определении мотивационных признаков связаны с тем, что в народной традиции частотны метонимические переносы названий с одного растения на другое. Поэтому некоторые мотивационные решения приходится пред-

¹ Известно, что скабиоза употреблялась в народной медицине «от сорвания пупа» [Анненков (сост.) 1878: 317].

лагать сразу для группы растений, похожих по форме, функциям или другим признакам.

Достаточно большая группа фитонимов отражает народные представления о **внешнем виде священника**. В этом случае номинация, как правило, основывается на совокупности признаков. С одной стороны, фактором, обуславливающим активность наименований духовенства в фитонимии этого типа, можно считать устойчивое представление о прямостоящей позе священнослужителя, которое проявляется в довольно большом количестве семантических дериватов на основе обозначений служителей культа, обозначающих вертикально стоящие объекты и объекты, напоминающие внешним видом человеческую фигуру, ср. рус. простонар. *пон* ‘прямостоящий предмет’ [СРНГ 29: 291]. Этот образ, очевидно, лег в основу многочисленных названий грибов: рус. красноярск., орл., тул. *пон* ‘белый гриб’ [СОГ 10: 54; СРНГ 29: 292; СРГЦК 3: 303], орл. *пон*, *попók* ‘подберезовик’ [СОГ 10: 54, 162], орл. *пон*, амур. *пон краснýй* ‘подосиновик’ [Там же: 54; СРНГ 29: 292; ФСРГС: 146], томск. *попы* ‘маслята’ [СРНГ 30: 23], пол. *por* ‘мухомор’ [SW 4: 638], чеш. *karisínek* ‘сыроежка’, ‘подберезовик’ [Rystonová 2007: 228], рус. морд. *монáх*, *монáшка* ‘пластинчатый черный гриб из семейства груздей, чернушка’ [СРГМ 1: 541]. В последнем случае на возникновение номинации повлияла ассоциация черного цвета гриба с цветом одежды монаха (ср. другое наименование монаха — *чернец*).

С другой стороны, не менее важным становится представление об особенной **прическе или головном уборе священнослужителя**. Названия растений с плоской круглой формой цветка могут быть мотивированы их сходством с православной скуфьей², католическим пилеолусом³ или же существовавшей ранее в православии и сохранившейся в католической традиции тонзурой⁴.

² Скуфья — повседневный головной убор священнослужителей и монахов в виде мягкой складывающейся шапочки черного, реже фиолетового цвета [Скляревская 2000: 233].

³ Пилеолус — головной убор римско-католического клира, состоящий из сшитых вместе восьми сегментов.

⁴ Ср. народные обозначения тонзуры: рус. *гуменцо*, *плешь* [СлРЯ 6: 13], кашуб. *pleś* [Sychta 4: 72].

Так, весьма распространены образованные от обозначений священнослужителей названия разных видов одуванчика: рус. калуж., сиб., урал. *поп*, диал. *попóвник*, *попóк* [Анненков (сост.) 1878: 349; СРНГ 29: 292], волог., дон. *пóпик*, дон. *поповский дичок* [БТСДК 2003: 402; СРДГ 3: 42; СРНГ 29: 325; СВГ 7: 159], бел. гомельск., могил. *поп*, смол. *папóк*, смол. *пупóк*, брянск. *панкí*, могил. *ксьндз* ‘одуванчик лекарственный *Taraxacum leontodon*’ [Расторгуев 1973: 196; РС: 49], пол. общенар. *mnich*, *mniszek*, *mniszeczek*, *mniszysko* ‘одуванчик лекарственный *Taraxacum officinale*’ [SW 2: 1015].

Данные наименования могли возникнуть в результате компрессии из номинаций типа рус. диал. *попова скуфья*, вят., твер. *попова плешь*, диал. *попово гуменце* ‘одуванчик *Taraxacum*’ [Анненков (сост.) 1878: 349; Даль 1882 (3): 318], дон. *гуменцó попово* ‘одуванчик лекарственный *Taraxacum officinale*’ [БТСДК 2003: 402; СРДГ 3: 42; СРНГ 29: 324], укр. *попове гуменце* ‘то же’ [Сабадош 2014: 485], сербск. *попино гумно* ‘то же’ [Чайкановић 1985: 172], бел. могил. *ксьндзоў плеш*, *ксяндзоў плэш* ‘одуванчик *Taraxacum*’ [Каспярович 2011: 169; РС: 49], чеш. *mnihova hlava*, *mníšska hlava*, *mníšska pleš*, *porí plěška* ‘то же’ [Rystonová 2007: 336], пол. *popowa główka* ‘то же’ [Machek 1954: 233]⁵.

Не совсем ясна мотивация сербск. *попова погачица* (букв. «попова лепешка, оладья») ‘одуванчик лекарственный *Leontodon taraxacum*’ [Чайкановић 1985: 172]. Можно предположить, что здесь произошло наложение двух мотивов. С одной стороны, на образование лексемы повлияло сходство цветка с прической или головным убором священника, с другой — плоская форма спровоцировала сопоставление с лепешкой.

⁵ В. А. Меркулова считает данные номинации кальками латинского названия *caput monachi* [Меркулова 1967: 101]. Эта же идея проявляется и в ряде других европейских языков: ср. фр. *couronne de moine* (букв. «венец монаха»), англ. *priest's crown* (букв. «венец священника») [Анненков (сост.) 1878: 350]. Однако широкое распространение данных фактов в диалектах и разнообразное лексическое воплощение соответствующих моделей заставляют сомневаться в их калькированном характере и предполагать их независимое происхождение; об этом же см. [Колосова 2009: 190].

Интересным представляется проявленное в лексических фактах противопоставление двух стадий цветения одуванчика. Так, при наличии рус. сиб. *pop* 'одуванчик' фиксируется также лексема сиб. *ponadъя* 'одуванчик, «если с него не сдувается цветок, похожий на пух»' [СРНГ 29: 296]. В некоторых польских диалектах противопоставляются названия одуванчика в стадии цветения и номинации, относящиеся ко времени сбрасывания им семян: пол. мазов. *ksiądz, pop* 'пух одуванчика': «Jak kfitńe to mlecъ, a te biaće руху, со śedmusxa, to: pop, kśonc, dmuxaъec» (Как цветет, то это "млеч"⁶, а тот белый пух, что сдувается, это поп, ксэндз, дмухавец) [KSGP]⁷.

Мотивационная модель «прическа/головной убор священнослужителя → растение» проявилась в названиях других растений,

⁶ Ср. польск. *mlecъ* 'одуванчик *Taraxacum*' [Karłowicz 3: 170].

⁷ Фитонимы *mnich* и *dmuchawiec* (польск. литер. 'одуванчик *Taraxacum*' [SW 1: 465]) обыгрываются в романе О. Токарчук «Prawiek i inne czasy», при этом номинация *mnich* здесь уже относится к растению во время цветения: «Na księżowskich łąkach kwiaty modlą się nieustannie. Modlą się te wszystkie kwiatki świętej Małgorzatkі i dzwoneczki świętego Rocha oraz zwyczajne, żółte mniszki. Od ciągłych modlitw ciała mniszków stają się coraz mniej materialne, coraz mniej żółte, coraz mniej konkretne, aż w czerwcu zamieniają się w subtelne dmuchawce. Wtedy Bóg, wzruszony ich pobożnością, wysłał ciepłe wiatry, które zabierają dmuchawcowe dusze mniszków do nieba» (На ксендзовых лугах цветы неустанно молятся. Молятся все цветки святой Малгожатки и колокольчики святого Роха, а также обычные желтые «монашки». От постоянных молитв тела «монашков» становятся все менее материальными, все менее желтыми и все менее телесными, пока в июне они не превращаются в хрупкие одуванчики. Тогда Бог, растроганный их набожностью, посылает теплые ветры, которые забирают одуванчиковые души «монашков» на небо) [Токарчук 1996].

В данном контексте, с одной стороны, наклоняющиеся под воздействием ветра головки растений связываются с поклонами монахов при молитве, ср. названия других «молящихся» растений: волог. *богомолки* 'колючник обыкновенный *Carlina vulgaris*' [СРНГ 3: 51], арх. *богомолка* 'кубышка желтая *Nuphar lutea*' [АОС 2: 44]. С другой стороны, летящий вверх белый легкий пух одуванчиков ассоциируется с безгрешностью и святостью поднимающейся на небо души молящегося цветка-монаха. Последний мотив, по всей видимости, является авторским и не отражен в народной фитонимии.

своим видом и формой цветка похожих на одуванчик: рус. ср.-урал. *зуменцо попово* 'кульбаба осенняя *Leontodon autumnalis*' [Коновалова 2000: 67], пол. *mnichówka* 'растение из семейства мальпигиевых' [SW 2: 1015].

Эта же мотивационная модель могла отразиться и в номинациях разнообразных растений с цветами в форме шара: купальницы *Trollius*⁸ — рус. волог. *пóник* [СВГ 7: 159]; пушицы узколистной *Eriophorum angustifolium* — рус. волог., моск., орл. *попки́* [Анненков (сост.) 1878: 135; Даль 1882 (3): 318]; клевера — рус. диал. *попки* 'клевер луговой *Trifolium pratense*' [Анненков (сост.) 1878: 360], бел. могил. *папóк* 'то же' [Бялькевич 1970: 315], укр. *попки* 'то же' [Сабадош 2014: 294]; короставника — бел. гродн. *папкі́, пónікі* [РС: 161], бодяка — нижегор. *попóвник* 'бодяк разнолистный *Cirsium heterophyllum* All.' [Анненков (сост.) 1878: 100; СРНГ 29: 325]. При этом данные фитонимы встраиваются в ряд образованных от слова *поп* номинаций шарообразных предметов (ср. рус. арх. *попóк* 'шарик как украшение на спинке деревянной кровати' [СРНГ 29: 238]). В этом случае на их возникновение мог повлиять звуковой образ слова (губные согласные и лабиализованный гласный ассоциируются с формой круга). Возможно, дополнительный мотивирующий импульс здесь — народное представление о толщине священнослужителя (ср. «Поповского брюха не набьешь» [Даль 1879: 256]).

Комплекс мотивационных признаков, отражающих «портретные» черты священнослужителя (его головной убор, прическу и позу), проявился также в номинациях ромашки и других похожих на нее растений (нивяника, пижмы, поповника): рус. волог., моск. *поп*, волог. *пóник*, приоб. *попы́*, орл. *попки́*, волог., калуж. *поповка*, диал. *попóвник*, бел. могил. *папы́, папкі́*, вилейск. *папóвка палявая* 'нивяник обыкновенный *Leucanthemum vulgare* Lam.' [Арьянова 2: 44; Даль 1882 (3): 318; Дилакторский 2006: 391; РС: 109; СВГ 7: 157, 159, 160; СРНГ 29: 292, 325], рус. яросл. *попы́* 'цветы поповника' [СРНГ 30: 23], яросл., твер. *поп* 'полевая ромашка' [СРНГ 29: 293], смол. *поп, поповка* 'ромашка с мелкими

⁸ Эту мотивацию подтверждают другие названия данного растения: твер. *желтые головки*, нижегор. *болотные шапки* 'купальница европейская *Trollius eugoraеus*' [Анненков (сост.) 1878: 364].

цветами' [ССГ 8: 171, 173], смол. *попóвик* 'белая крупная ромашка' [СРНГ 29: 324], новг. *попóвка* 'ромашка аптечная *Matricaria chamomilla*' [НОС 8: 119], краснаяр. *попóвник* 'ромашка *Matricaria*' [СРГС 3: 391], смол. *попы*, диал. *пуповник* 'ромашка непахучая *Matricaria indora* L.' [Анненков (сост.) 1878: 209], волог. *поп*, волог., калуж. *попы́* 'нивяник обыкновенный *Chrysanthemum leucanthemum* L.' [Дилакторский 2006: 391; СРНГ 30: 23], тул. *попóвник*, *поповник непахучий* 'пиретрум щитконосный *Pyrethrum corymbosum* Wild.' [Анненков (сост.) 1878: 280; СРНГ 29: 325], костр. *поп* 'пижма *Tanacetum* L.' [СРНГ 29: 293], укр. подольск. *пóпики* 'космос раздельнолистный *Cosmos bipinnatus*' [Гороф'янюк 2012: 194]. Эти названия отражают сопоставление сердцевины цветка с головным убором — скуфьей либо с выстриженной тонзурой, а его лепестков — с длинными волосами священника.

С меньшей долей вероятности можно предположить эту мотивацию для названий других растений с соцветием типа «корзинка»: олон., мурман. *попóвка* 'белозор болотный *Parnassia palustris* L.' [Анненков (сост.) 1878: 242; СРНГ 29: 325], болг. *калугерица*, *калугеричка*, *калугер* 'ярутка *Thlaspi*' [Витанова 2012: 115], чеш. *mníšek zlý* 'безвременник осенний *Colchicum autumnale*' [Rystonová 2007: 336], укр. *попик* 'калужница болотная *Caltha palustris* L.' [Гринченко 3: 327], *пóпики* 'то же' [Сабадош 2014: 244]. В последнем случае мотивирующим признаком для переноса значения мог стать запах растения, вызвавший ассоциацию с каждением ладаном, которое поп совершает во время богослужения, ср. рус. енис. *водяной ладан* 'калужница болотная *Caltha palustris* L.' [СРНГ 16: 228].

Мотивом же для наименования растений с вытянутыми, цилиндрическими цветками послужила схожая **форма священнического клобука**. К фитонимам с этим типом мотивации относятся названия рогоза: рус. твер. *клобук попóвский* 'рогоз узколистный *Typha angustifolia* L.' [СРНГ 29: 325], волог. *патриáрх* 'рогоз *Typha*' [СВГ 7: 16], болг. *калугери* 'рогоз широколистный *Typha latifolia*' [Витанова 2012: 115], а также, возможно, вахты: муром. *попóвка* 'вахта трехлистная *Menyanthes trifoliata* L.' [СРНГ 29: 325]. Подобную мотивировку, очевидно, можно предположить и для сербск. *попова кана* (букв. «попова шапка») 'водосбор *Aquilegia*' [Анненков (сост.) 1878: 42].

Сходство с клобуком (или же, что вероятнее, головным убором высшего духовенства — **митрой**) отразилось в номинации растений с круглым широким цветком: дон. *архиерейская шапка, архиреева голова* ‘разновидность кактуса’: «Архиерейская шапка цвиток иметь белай, как лилия. Расцветить и скоро увядаить, запах у ниво приятный» [СРДГ 1: 7; БТСДК 2003: 27].

С представлениями о головном уборе священника (митре, клобуке, биретте или камилавке), по-видимому, связаны и названия черноголовки обыкновенной *Prunella vulgaris* L. — курск. *красный попок* [Анненков (сост.) 1878: 274; СРНГ 29: 328], а также буквицы лекарственной *Betonica vulgaris* — рус. перм. *попов цвет* [Анненков (сост.) 1878: 398]. Последнее, вероятно, является калькой с немецкого *Pfaffenblümchen* (букв. «попов цветочек» ‘то же’) [Там же: 64]. Однако более точную мотивацию установить пока невозможно.

Головным убором католических священников, название которого легло в основу фитонимов, является **капюшон**. Его образ отражен в наименованиях аконита, или борца, цветки которого напоминают фигуры людей в капюшонах: пол. *zły mniszek, bernardyn, bernardynek* ‘аконит *Aconitum*’ [SW 2: 1017; Młotek 1998: 56], чеш. *mníšska kápé* ‘то же’ [Rystonová 2007: 336], чеш. *mníšek dobrý* ‘борец противоядный *Aconitum anthora*’ [Там же]⁹. В подтверждение данной мотивации можно привести также польское наименование данного растения — *niebieskie kapturki* (букв. «голубые капюшоны») [SW 2: 1017].

Образ головного убора католических служителей культа проявляется и в названиях бересклета: пол. *księża czapka* (букв. «шапка ксендза») ‘бересклет *Euonymus*’ [SGP 3 (12): 630], чеш. *jezuitské čepičku* (букв. «иезуитские колпачки») ‘бересклет европейский *Euonymus europaeus*’ [Rystonová 2007: 212].

В польских диалектных номинациях растений возникают образы **воротника ксендза** (кашуб. *ksqżi kolnér* (букв. «ксендзов воротник») ‘пижма обыкновенная *Tanacetum vulgare*’ [Sychta 2: 283]) и его **штанов** (пол. *księże galoty* (букв. «ксендзовы штаны») ‘водосбор обыкновенный *Aquilegia vulgaris*’ [SGP 8 (24): 107;

⁹ Ср. нем. *Mönchskappe*, англ. *monks-hood* (букв. «монашеский капюшон») ‘аконит *Aconitum*’ [Анненков (сост.) 1878: 6].

Karłowicz 2: 50]). Особо следует прокомментировать название водосбора. Состоящий из нескольких элементов цветок напоминает многослойную одежду католического священника: лепестки — альбу (длинное белое одеяние из льняной, хлопковой или шерстяной ткани), а чашелистики — орнат (элемент литургического облачения, представляющий собой расшитую ризу без рукавов и надеваемый поверх альбы) или далматику (верхнюю расшитую ризу с рукавами). Со штанами же может ассоциироваться сердцевина цветка. С другой стороны, в этом названии может быть иронически подчеркнуто отсутствие у ксендза штанов и замена их альбой.

Сходство формы цветка с фигурой в рясе, по-видимому, стало причиной для образования болгарских фитонимов *калугерица*, *калугеричка* ‘ирис водяной *Iris pseudacorus*’, *калугеричка* ‘фиалка *Viola*’, *калугеричка* ‘фиалка душистая *Viola odorata*’ (букв. «монашка») [Витанова 2012: 115]. Кроме того, на возникновение этих фитонимов, а также названия гадючьего лука — болг. *калугерче-натерче* ‘гадючий лук кистевидный *Muscari racemosum*’ [Там же] — мог повлиять и темный (фиолетовый) цвет растений, ассоциирующийся с темным цветом монашеской рясы.

Характерный цвет одежды нашел отражение и в ряде польских (а также номенклатурных латинских) названий растений, образованных от лексемы *kardynał*: *kardynał* ‘губастик красный *Mimulus cardinalis*’ [SW 2: 267], *kwiat kardynalski* (букв. «цветок кардинальский»), *stroiczka kardynalska* (букв. «лобелия кардинальская») ‘лобелия темнокрасная *Lobelia cardinalis*’ [SW 2: 266]. Эти фитонимы обозначают растения с цветами красного цвета, который присущ облачению священнослужителей данного сана. Сюда же можно отнести и фитоним *kardynał płomienisty* букв. «кардинал пламенный» ‘вид яблони’ [Ibid.: 267], вероятно, обозначающий дерево с цветами или плодами красного цвета.

Образ священнической одежды положен в основу великопол. *kapelan* ‘кувшинка, водное растение’, *kapelana* ‘лопух, особенно его большие листья’ [KSGP]. Общим признаком, характерным для этих растений, является ширина их листьев, напоминающих плащ (та же мотивация лежит и в основе великопол. *kapelander* ‘гриб-зонтик’ [Ibid.]).

Еще одной чертой облика служителей культа, нашедшей отражение в фитонимии, стали **борода и усы**. Эти образы, по-

видимому, воплощены в рус. ср.-урал. *архиерейская метла* ‘вейник незамеченный *Calamagrostis neglecta*’: «Архиерейска метла, наверно, что груба дак, да ишшо на бороду похожа» [Жоновалова 2000: 21], укр. харьк. *архіерейська мітла, архіерейське помело* ‘польнь однолетня *Artemisia annua* L.’ [Сабадош 2014: 461] и чешском фитониме *kapucínské vousy* ‘цикорий обыкновенный *Cichorium intybus*’ [Rystonová 2007: 228]. С другой стороны, обозначение цикория через образ капуцинских усов может быть связано с напитком, который изготавливают из этого растения. В таком случае название *kapucínské vousy* следует соотнести с названием другого напитка — капучино. Мотивирующим признаком в обоих случаях мог стать их коричневый цвет, подобный цвету одеяния монахов-капуцинов (ср. дефиницию в словаре *Dizionario Garzanti Linguistica: cappuccino* ‘кофе с добавлением взбитого молока, цвет которого подобен цвету колпака капуцина’ [Dizionario]).

Представления о **репродуктивных способностях** православного попа отражаются в названиях таких растений, как будра: укр. гуцул. *муді попови* ‘будра плющевидная *Glechoma hederacea*’ [МГГ: 107], чеш. *poropenc, poropnek, ripenec, ripinek* ‘будра *Glechoma*’ [Machek 1954: 135]; ятрышник: рус. моск. *поповы яйца* ‘ятрышник мужской *Orchis muscula* L.’ [СРНГ 29: 324], укр. *попóві яйця* ‘то же’ [Сабадош 2014: 215]; кирказон: укр. *попóві мүді* ‘кирказон ломоносвидый *Aristolochia clematis* L.’ [Сабадош 2014: 219]; бересклет: пол. *porowe nudy* ‘бересклет *Evonymus*’ [Karłowicz 4: 263], укр. *попóва мүдя, попова мүдь* ‘бересклет бородавчатый *Evonymus verrucosa* Scop.’, *мүда попóва, мүде попове* ‘бересклет европейский *Evonymus europaeus* L.’ [Сабадош 2014: 49], укр. подольск. *попóва нудь, попова нүда, попóві яйці, попóві яйця* ‘то же’ [Гороф’янюк 2012: 113], чеш. *porovo toudi* ‘то же’ [Rystonová 2007: 422]; рябина: укр. львовск. *попóва мүдя* ‘рябина *Sorbus*’ [Шило 2008: 213]. Бересклет или рябина, вероятно, имеется в виду и под укр. бойк. *попові мүді* ‘красные ягоды (какие?)’ [Онишкевич 1984, 1: 400]. «Сексуальные» коннотации присущи данным видам растений и безотносительно образа священнослужителя, ср. другие названия ятрышника: рус. *любка, любимка*, пол. *lisje jajka*, собственно латинское название *Orchis mascula*; показательно также использование этого растения в любовной магии (о ятрышнике см. в [Колосова 2009: 253–257]).

Образ попа здесь возникает в связи с бытующим в народной культуре стереотипом, касающимся плодovitости и мужской силы православного священника, ср. поговорку «Дворовы да поповы плодливы» [Даль 1879: 258].

Образование еще одного обозначения бересклета — укр. подольск. *попóві очі* ‘бересклет европейский *Evonymus europaeus* L.’ [Гороф’янюк 2012: 113] — может быть вызвано несколькими причинами. С одной стороны, здесь возможна эвфемизация, при которой слово «низкого регистра» заменяется словом «высокого», с другой — на основе круглой формы могла произойти замена соматизма (ср. другое название бересклета с компонентом *очі* — *жаб’ячі очі* [Там же], *глазун* ‘бересклет бородавчатый *Evonymus verrucosus* L.’ [Анненков 1878 (сост.): 142], а также наличие образа поповых глаз в паремиологии: «Волчья пасть да поповские глаза — ненасытная яма» [Даль 1879: 256].

В некоторых фитонимах отражены представления об **атрибутах священнослужителя**, в частности, о ритуальных предметах. Так, сходство соцветий таволги и донника с церковным **кропилом** послужило основой для образования бел. гродн. *папоўнік* ‘донник белый *Melilotus alba*’ [Анненков (сост.) 1878: 212; РС: 109], могил. *поповник* ‘таволга обыкновенная *Spiraea filipendula*’ [Анненков (сост.) 1878: 339] (ср. номинации этих же растений: рус. диал. *кропило* ‘*Melilotus alba*’ [Там же: 212] и пол. *kropidło* ‘*Spiraea filipendula*’ [Там же: 339]).

В рус. костр. *попóвы чáши* ‘колокольчики’ [СРНГ 29: 324] и болг. *попова лъжичка* (букв. «попова ложечка») ‘ярутка *Thlaspi*’ [Витанова 2012: 115], возможно, запечатлены образы принадлежностей, используемых для причастия: **потира** (чаши для святых даров, из которой причащаются [Скляревская 2000: 207]) и **лжицы** (специальной ложечки с длинной ручкой, которой причащают мирян [Там же: 131]).

Еще одним устойчивым «атрибутом» православного священника, проявившемся и в фитонимии, является **собака**. Зафиксирован случай, когда с попом ассоциируется сердцевина цветка ромашки, а с собачками — ее лепестки: волог. *собáчки* ‘в детской игре — лепестки ромашки’, *пóпик* ‘желтая середина ромашки’: «Собачек оторвем, один попик останется. Попик-то у ей желтая сердечка. Гадали так: белых собачек отрывали» [КСГРС]. Подоб-

ный цветок также обозначается номинативным сочетанием, которое представляет собой фрагмент фольклорного текста: *моск. поп-поп, выгони собачку, поп-поп, выведи собачку* ‘растение нивяник’ [СРНГ 29: 292].

Определенные трудности возникают с выявлением мотивации фитонимов, в основе которых предположительно лежат обозначения представителей монашеских орденов. В первую очередь, сюда относятся некоторые колючие растения: волчец — пол. шленск., кашуб. *bernardy, bernardynec* ‘волчец’ [Karłowicz 1: 66; SGP 2 (4): 63], чеш. *benedikt lékařský, benedýkt, benediktýnský čubek, benediktová zelina* ‘то же’ [Rystonová 2007: 49; Machek 1954: 256]¹⁰ и бодяк — малопол. *bernardynec* ‘*Cirsium oleraceum* бодяк огородный’ [SGP 2 (4): 63]. Вероятно, в данном случае значимыми оказываются лечебные свойства данных растений и существующая в монастырях традиция сбора лечебных трав и изготовления из них микстур и настоев, ср. чеш. *benediktinka* ‘горький ликер из кникуса’ [Rystonová 2007: 49], пол. *benedyktyn* ‘вид ликера’ [Młotek 1998: 47].

Занятие монахов-бенедиктинцев травничеством нашло отражение и в названиях многолетнего лекарственного растения гравилат: малопол. *benedykt* ‘гравилат Geum’: «U ludu benedyktotwar piją na bóle żołądkowe» (В народе отвар гравилата пьется от болей в желудке) [SGP 2 (4): 55], чеш. *benedikt vodní* ‘гравилат речной Geum rivale’ [Rystonová 2007: 49], чеш. *benedikta, benediktová bylina, benediktové koření, benediktový kořen* ‘гравилат городской Geum urbanum’ [Ibid.]; ср. нем. *Benediktenkraut* (букв. «бенедиктова трава»), *Benediktenwurz* (букв. «бенедиктов корень») [Анненков (сост.) 1878: 157]. Изготовление табака в католических монастырях отразилось в названиях его сортов: *benedyktynka, bernardynka* ‘вид табака’ [Młotek 1998: 48, 56].

В чешском языке фиксируются лексемы *jezuitska kůra* (букв. «иезуитская кора»), *jezuitska kůra v prášku* (букв. «иезуитская кора в порошке»), *jezuitský prášek* (букв. «иезуитский порошок»), *jezuitův prášek* (букв. «иезуитов порошок»), *jezuitský strom* (букв. «иезуитское дерево») ‘хинное дерево *Cinchona*’ [Rystonová 2007: 212]. Воз-

¹⁰ Стоит также отметить одно из латинских названий волчца *Cnicus benedictus*.

никновение данных лексем связано с тем, что хинный порошок впервые был привезен в Европу представителем ордена иезуитов [ЭСБЕ]. Заимствованиями, по-видимому, являются и чешские номинации *mníšský pepř* (букв. «монашеский перец») ‘витекс обыкновенный *Vitex agnus-castus*’ [Rystonová 2007: 336], *jezuitské thé, jezuitský čaj* (букв. «иезуитский чай») ‘падуб парагвайский *Plex paraguariensis*’, *jezuitský ořeh* (букв. «иезуитский орех») ‘чилиим Тгара’ [Ibid.: 212].

Возникновение на основе лексики, обозначающей служителей культа, названий сортов фруктов и овощей может быть обусловлено несколькими факторами. Один из них — **традиция отдавать церкви и священнослужителям часть первого урожая** — *новину* ‘первый плод, первое зерно в году или первый сбор нового урожая’ [Даль 1882 (1): 566; Агапкина 1999: 17]. Эта традиция, очевидно, сыграла свою роль в появлении рус. простонар. *дьяконовка* ‘ранняя, небольшая, сладкая порода яблок, идущая только на лакомство, в свежем виде’ [Даль 1882 (1): 523] и дон. *попóвка* ‘сорт мелких ранних груш’ [БТСДК: 403]. Подобную мотивацию может иметь и пол. мазов. *księdzówka* ‘ранний картофель’ [KSGP], в значении которого также содержится сема ‘ранний, первый’. Обычай отдавать продукты церквям и монастырям может быть отражен и в пол. мазов. *mnich* ‘сорт яблок’ [Karłowicz 3: 176; SW 2: 1015]. Но более вероятно, что это слово соотносится с днем св. Михаила, к которому созревали яблоки (ср. кашуб. *miха* ‘разновидность больших яблок, созревающих ко дню св. Михаила’ [Sychta 3: 166]).

Образованные же от наименований монашеских орденов великопол. *benedyktu* ‘вид картофеля’ [SGP 2 (4): 55] и чеш. *karpicin* ‘вид гороха’ [Rystonová 2007: 228], скорее всего, связаны с традицией выращивания данных сортов в монастырях.

Высокое положение кардинала отразилось в обозначениях фруктов высокого качества: *kardynalka* ‘сорт больших сладких груш’, *kardynalka* ‘сорт больших сладких слив’ [SW 2: 267].

Неясна причина образования таких русских фитонимов, как карел. *дьякон* ‘целебная трава’: «И дьякон пьет, как чай пьет, дьякон — таки синеньки цветочки» [СРГК 2: 18], костр. *дьякон* ‘лечебная трава от опухоли’ [ЛКТЭ]. Возможно, здесь имела место контаминация слова *дьякон* и костр., смол. *декон* ‘сабель-

ник болотный *Comarum palustre* L.' [СРНГ 7: 338]. В пользу этой версии говорит общая (костромская) территория распространения данных лексем.

Таким образом, среди исследуемых фитонимов наиболее распространены названия, отражающие представления о внешнем виде служителей культа (одежде, причёске, головном уборе) и некоторых атрибутах. Производящими для таких наименований растений в большинстве случаев являются обозначения немонастырского духовенства. В большинстве случаев причиной метафорического переноса служит сходство формы, реже — цвета. Такой способ образования характерен для целого ряда вторичных названий растений и не является специфическим для группы «священнических» фитонимов.

Выделяют же эту группу среди других метонимические номинации, связанные с хозяйственным укладом клириков: травничеством и огородничеством орденских монахов и сбором пожертвований, совершаемым священниками.

Литература

- Агапкина 1999 — Т. А. Агапкина. Дар // Н. И. Толстой (ред.). Славянские древности. Этнолингвистический словарь. Т. 2. М.: Международные отношения, 1999. С. 16–21.
- Витанова 2012 — М. Витанова. Човек и свят. Лингвокультурологични проучвания. София: Бул-Корени, 2012.
- Колосова 2009 — В. Б. Колосова. Лексика и символика славянской народной ботаники: Этнолингвистический аспект. М.: Индрик, 2009.
- Колосова, настоящий сборник — В. Б. Колосова. Этноботанические заметки. X. Ромашка // Настоящий сборник.
- Меркулова 1967 — В. А. Меркулова. Очерки по русской народной номенклатуре растений. М.: Наука, 1967.
- Сабадош 2014 — І. Сабадош. Історія української ботанічної лексики (XIX — нач. XX ст.). Ужгород: Ужгородський нац. ун-т, 2014.
- Młotek 1998 — A. Młotek. *Obraz życia zakonnego utrwalony w polszczyźnie*. Praca magisterska. Bydgoszcz: Wyższa szkoła pedagogiczna w Bydgoszczy. Wydział humanistyczny, 1998.

Источники

- Анненков (сост.) 1878 — Н. И. Анненков (сост.). Ботанический словарь. Справочная книга для ботаников, сельских хозяев, садоводов, лесоводов, фармацевтов, врачей, дрогистов, путешественников по России и вообще сельских жителей. Новое испр., пополн. и расшир. изд. СПб.: Типография Императорской Академии наук, 1878.
- АОС — О. Г. Герцова (ред.). Архангельский областной словарь. М.: Изд-во Моск. ун-та, 1980—... (продолжающееся издание).
- Арьянова — В. Г. Арьянова. Словарь фитонимов Среднего Приобья. В 3 т. Томск: Изд-во ТГПУ, 2006–2008.
- БТСДК 2003 — В. И. Дегтярев, Р. И. Кудряшова, Б. Н. Проценко, О. К. Сердюкова (ред.). Большой толковый словарь донского казачества. М.: Русские словари — Астрель — АСТ, 2003.
- Бялькевіч 1970 — І. К. Бялькевіч. Краёвы слоўнік усходняй магілёўшчыны. Мінск: Навука і тэхніка, 1970.
- Гороф'янюк 2012 — І. В. Гороф'янюк. Ботанічна лексика центрально-подільських говірок: матеріали до лексичного атласу української мови. Вінниця: ПП Балук І. Б., 2012.
- Гринченко — Б. Гринченко (сост.). Словарь украинского языка. В 4 т. Киев: Наукова думка, 1907–1909.
- Даль 1879 — В. И. Даль. Пословицы русского народа. В 2 т. Т. 2. СПб.: Изд. М. О. Вольфа, 1879.
- Даль 1882 — В. И. Даль. Толковый словарь живого великорусского языка. В 4 т. 2-е изд. СПб. — М.: Изд. М. О. Вольфа, 1880–1882.
- Дилакторский 2006 — Словарь областного вологодского наречия по рукописи П. А. Дилакторского 1902 г. Репр. изд. СПб.: Наука, 2006.
- Касьярович 2011 — М. Касьярович. Віцебскі краёвы слоўнік (матар'ялы). Мінск: Б.в., 2011.
- Коновалова 2000 — Н. И. Коновалова. Словарь народных названий растений Урала. Екатеринбург: Урал. гос. пед. ун-т, 2000.
- КСГРС — Картотека Словаря говоров Русского Севера (кафедра русского языка и общего языкознания УрФУ, Екатеринбург).
- ЛКТЭ — Лексическая картотека Топонимической Экспедиции Уральского Федерального Университета (кафедра русского языка и общего языкознания УрФУ, Екатеринбург).
- МГГ — Ю. Піпаш, Б. Галас. Матеріали до словника гуцульських говірок. Косівська Поляна і Росішка Рахівського району Закарпатської області. Ужгород: Ужгородський нац. ун-т, 2005.
- НОС — П. Строгов (ред.). Новгородский областной словарь. В 12 вып. Новгород: Изд-во Новг. пединститута, 1992–1995.

- Онишкевич 1984 — М. Й. Онишкевич. Словник бойківських говірок. В 2 ч. Київ: Наукова думка, 1984.
- Расторгуев 1973 — П. А. Расторгуев. Словарь народных говоров западной брянщины. Минск: Наука и техника, 1973.
- РС — В. Дз. Астрэйка, М. А. Исачанкова, А. А. Крывіцкі, Ф. Д. Клімчук, Л. П. Кунцэвіч, В. М. Курцова, Т. М. Трухан, А. І. Шаблюўскі (скл.), Л. П. Кунцэвіч, А. А. Крывіцкі (наук. рэд.). Раслінны свет: Тэматычны слоўнік. Мінск: Беларуская навука, 2001.
- СВГ — Т. Г. Паникаровская (ред.). Словарь вологодских говоров. В 12 вып. Вологда: Изд-во ВГПИ/ВГПУ, 1983–2007.
- Скляревская 2000 — Г. Н. Скляревская. Словарь православной церковной культуры. СПб.: Наука, 2000.
- СлРЯ — С. Г. Бархударов (ред.). Словарь русского языка XVIII века. Л.; СПб.: Наука, 1984–... (продолжающееся издание).
- СОГ — Т. В. Бахвалова (ред.). Словарь орловских говоров. Вып. 1–4. Ярославль: ЯГПИ им. К. Д. Ушинского, 1989–1991. Вып. 5–... Орел: ОГПИ, 1992–... (продолжающееся издание).
- СРГК — А. С. Герд (ред.). Словарь русских говоров Карелии и сопредельных областей. В 6 вып. СПб.: Изд-во СПбГУ, 1994–2005.
- СРГМ — Р. В. Семенкова (ред.). Словарь русских говоров на территории Мордовской АССР (Словарь русских говоров на территории Республики Мордовия). В 8 т. Саранск: Изд-во Мордов. ун-та, 1978–2006.
- СРГС — А. И. Федоров (ред.). Словарь русских говоров Сибири. В 5 т. Новосибирск: Наука, 1999–2006.
- СРГЦК — О. В. Фельде (Борхвальдт) (ред.). Словарь русских говоров центральных районов Красноярского края. Красноярск: РИО КГПУ, 2003–... (продолжающееся издание).
- СРДГ — З. В. Валушинская (ред.). Словарь русских донских говоров. В 3 т. Ростов-на-Дону: Изд-во Ростов. ун-та, 1975–1976.
- СРНГ — Ф. П. Филин (гл. ред.) (вып. 1–23), Ф. П. Сороколетов (гл. ред.) (вып. 24–46), С. А. Мызников (гл. ред.) (вып. 47–49). Словарь русских народных говоров. М. — Л.; СПб.: Наука, 1965–... (продолжающееся издание).
- ССГ — Л. З. Бояринова, А. И. Иванова (ред.). Словарь смоленских говоров. В 11 вып. Смоленск: СГПИ/СГПУ, 1974–2005.
- ФСРГС — А. И. Федоров (ред.). Фразеологический словарь русских говоров Сибири. Новосибирск: Наука, 1983.
- Чајкановић 1985 — В. Чајкановић. Речник српских народних веровања о билькама. Београд: Српска академија наука и уметности, 1985.

- Шило 2008 — Г. Шило. Наддніпрянський регіональний словник. Львів — Нью-Йорк: Ін-т мовознавства ім. І. Крип'якевича НАН України — Наукове товариство ім. Т. Шевченка в Америці, 2008.
- ЭСБЕ — Энциклопедический словарь Брокгауза и Ефрона. (<http://www.vehi.net/brokgauz/>)
- Dizionari — Dizionari Garzanti Linguistica. (www.garzantilinguistica.it)
- Karłowicz — J. Karłowicz. Słownik gwar polskich. T. 1–6. Kraków: Nakł. prenumeratorów i Kasy im. Mianowskiego, 1900–1911.
- KSGP — Картотека SGP. Kraków, Polska (Краков, Польша).
- Machek 1954 — V. Machek. Česká a slovenská jména rostlin. Praha: Nakladatelství Československé akademie věd, 1954.
- Rystonová 2007 — I. Rystonová. Průvodce lidovými názvy rostlin i jiných léčivých přírodnin a jejich produktů. Praha: Academia, 2007.
- SGP — M. Karaś (red). Słownik gwar polskich. Kraków: Zakład Dialektologii Polskiej Instytutu Języka Polskiego PAN, 1979–... (продолжающееся издание).
- SW — J. Karłowicz, A. Kryński, W. Niedźwiedzki. Słownik języka polskiego. T. I–VIII. Warszawa: Nakł. prenumeratorów i Kasy im. Mianowskiego, 1904–1927.
- Sychta 1967–1976 — B. Sychta. Słownik gwar kaszubskich na tle kultury ludowej. T. 1–7. Wrocław — Warszawa — Kraków — Gdańsk: Wydawnictwo Polskiej akademii nauk, 1967–1976.
- Tokarczuk 1996 — O. Tokarczuk. Prawiek i inne czasy. Warszawa: Wydawnictwo Literackie, 1996. (Электронная версия).

Раздел V

Фитопортреты

Т. А. Агапкина

ИнСлав РАН, Москва

СИМВОЛИКА ДЕРЕВЬЕВ В ТРАДИЦИОННОЙ КУЛЬТУРЕ СЛАВЯН: КИЗИЛ (CORNUS MASCULA)

Кизил — листопадный кустарник или небольшое дерево, в естественной среде растущее преимущественно на юге Европы, вплоть до черноморского побережья и даже Карпат. Именно поэтому у славян кизил как фольклорный символ и обрядовый атрибут известен по преимуществу в народной культуре балканославянских традиций — у болгар, македонцев и сербов (болг. *дрян*, серб. *дрен*), в меньшей степени — на западе Южной Славии; от названия этого дерева образованы и многочисленные топонимы (серб. *Дрењак*, *Дреновец*, болг. *Дреновчић*, макед. *Дрење* и т. п.).

На фольклорный образ кустарников рода *Cornus*, несомненно, повлияли его биологические особенности, такие как исключительно твердая древесина, раннее и обильное цветение, позднее плодоношение, а также яркость окраски, в которой сочетаются сочная зелень и крупные красные ягоды, употребляемые в пищу. Эти особенности порой получали прямое отражение в фольклоре. Болгарская колядка, например, содержит пожелание, чтобы «зърната да съ като дренки» [зерна у колосьев были как ягоды кизила] [Маринов 1914: 307]. Сравнительно позднее появление плодов на кизиле в народном календаре связывается с началом осенних посиделок, см. в болгарской песне: «Дойдоха дренките, момите на седенките» [Подошел кизил, девушки — на посиделки]; «Когато узреят дренките, започват седенките» [Когда созревает кизил, начинаются посиделки]; «Червена дрянка, мома на седанка» [Красный кизил, девушка на посиделки], а его раннее цветение — с приближающейся весной [Маринов 1914: 49–50; Ловешки край 1999: 277, 372].

Кизил символизирует здоровье и долголетие, ср. серб. диал. *дрен* ‘здоровый, крепкий, сильный, твердый человек’ [Толстая 2008: 342]. Поэтому в каких бы магических практиках ни использовались его части, практически все эти ритуалы связаны

со здоровьем, причем, как правило — с его профилактикой и наделением человека и скотины здоровьем на будущее. Что же касается народной медицины, то показательно, что формула «Наш имерек да остане здрав као дрен» [Наш имярек пусть станет здоров, как кизил] завершает многие сербские лечебные заговоры [Милићевић 1894: 264, 267–269]. По-видимому, апотропеическую функцию имеют и сербские имена, образованные от названия этого кустарника, — муж. *Дренко*, жен. *Дренка*, *Дреновка*, *Дрена*, *Дреновица* [Вельковић 1997: 80].

В календарной и семейной обрядности, хозяйственной и лечебной магии используются по преимуществу древесина и ветви кизила, его плоды и цветы, и лишь в исключительно редких случаях инструментом или объектом магии становится само дерево. Кизилловые почки, плоды и цветы едят, кизилловыми ветками и прутьями хлещут людей и скот, ими подпоясываются, в их отваре купают больных и детей, их кладут в обрядовые хлебы, делают из них ритуальные предметы и т. д., и т. п.

Среди **календарных обычаев** самой распространенной была практика хлестать людей и скотину или просто дотрагиваться до них кизилловыми ветками и палочками. Во многих областях Болгарии (кроме самых западных) и Сербии *сурвакари/сировари* — обходники (часто ими были дети), посещающие дома под Новый год, носили с собой *сурвачки*, *сурвакници* и др. — свежие пруты и палки из кизила (ср. болг. *суров*, серб. *сиров* ‘сырой, свежесрубленный’), украшенные колосьями, сушеными фруктами, серебряными монетами, бумагой, шерстяными нитками и хлебцами. Придя в дом, они слегка хлестали этими палочками хозяев и скотину, приговаривая «Сурва, сурва, весела година!», а потом хозяева проделывали то же самое с плодовыми деревьями (об обряде и его терминологии подробнее см.: [Йорданова 1968; Добруджа 1974: 308; Плотникова 2004: 422–433]; вообще же *сурвачки* могли вырезать и из других плодовых деревьев). Кизилловой *сурвачкой* участники обходов под Новый год ударяли по деревянным сосудам с зерном и ворошили угли в очаге; хозяева клали кизилловые веточки на новогодний стол и окуривали их вместе с пищей ([Шулева 1995: 258], Фракия; ср. болг. *Сурвакам* ‘поздравлять с Новым годом ударом кизилловой палочки’). В Сербии, в окрестностях Заечара, под Новый год мальчики и парни

ломали в лесу ветки кизила и приносили их в село, где, обходя дома, били по спине каждого встречного. Тот, кого поздравили таким образом, весь год должен был быть *здрав као дрен* [здоров/крепок как кизил] [Живковић, Ромелић 1997: 292]. У сербов в Груже на Рождество хозяйка слегка стегала детей по ушам кизиловым прутиком, чтобы они были сильными и здоровыми, как кизил [Петровић 1948: 231].

Впрочем, действия с кизилом не ограничивались хлестанием. Черногорцы в Сочельник срубали в лесу, помимо рождественского полена (серб. *бадняк*), еще и *ражањ* — вертел из кизила, чтобы все домочадцы были здоровыми и сильными, как кизил. С той же целью сербы в Косово вечером в Сочельник вбивали в землю около дома кизиловый колышек, и все члены семьи обвязывали вокруг него свои пояса [Дебельковић 1907: 293]. В Родопах после ухода *сурвакарей* домочадцы собирали упавшие на пол ветки, цветы или почки кизила, хранили их, используя впоследствии в медицинских целях ([Родопски старини 1888: 31], Ахы-Челебийско, ныне р-н г. Смолен). В Добрудже женщины мыли голову, положив в воду почки с веток, принесенных *сурвакарями* в дом на Новый год, чтобы быть здоровыми; почки клали в курятник, чтобы куры лучше неслись [Добруджа 1974: 309], и т. д.

Обряды, аналогичные по своему значению рождественским, совершались и в другие дни. В Алексинацком Поморавье утром в день Сорока мучеников домочадцы били друг друга кизиловыми веточками, украшали ими строения и хозяйственные постройки, а также глотали по цветку кизила, сопровождая все это пожеланием: «Да си здрав као дрен!» [Пусть ты будешь здоровым, как кизил] [Антонијевић 1971: 185]. В болгарском регионе Пернишко в день Сорока мучеников девушки и парни отправлялись в горы за ветвями кизила, веря, что выползающие в это время на поверхность змеи боятся кизила и никогда не селятся под ним. Ветками, которые приносили домой, домочадцы украшали двери и ворота, а также глотали по одной кизиловой почке ради здоровья, говоря при этом: «Да съм здрав, коко дрен, да съм жилав коко дрен!» [Пусть я буду здоровым, как кизил, пусть я буду живучим, как кизил!] [Петров 1974: 383]. В Славонии в Лазареву субботу кизил клали в воду для умывания — также для здоровья [Чајкановић 1985: 90].

С плодов кизила сербы часто начинали праздничную трапезу, причащаясь кизилом для здоровья [Ђорђевић 1958: 372]. На Рождество причащались, положив в чашу с вином кусочек молодого побега кизила, или съедали перед обедом несколько ягод, говоря: «Жем дрен, да сам здрав као дрен!» [Ем кизил, чтобы быть здоровым, как кизил] [Мијатовић 1907: 123]. В Шумадии и Груже хозяйка приносила утром в Рождество свежие кизиловые почки, и каждый должен был проглотить по одной, чтобы быть здоровым [Ердельановић 1951: 160; Петровић 1948: 230]. В Заечаре (Сербия) и других местах цветами кизила причащались на Пасху (для чего их клали в вино), встав на траву и повернувшись лицом к солнцу [Зечевић 1978: 465]. То же делали и в другие праздники: в день Сорока мучеников (глотаая кусочки кизиловой ветки или первые цветы), в Тодорову субботу (первую субботу Великого поста и др.) [Српски митолошки речник 1970: 24].

В качестве профилактической меры практиковался обычай пролезать между корнями или стволами кизила. В Алексинацком Поморавье, в с. Малый Дреновец, каждый год в девятый вторник после Рождества все жители села пролезали между корнями кизила; рассказывали, что этот обычай сохранился еще со времени массовых эпидемий [Антонијевић 1971: 208]. В Пиринском крае, в районе Петрича и других областях Болгарии утром в летний Иванов день связывали верхушки растущих рядом кизиловых деревьев и пролезали между ними (*през дрено* [через кизил]), чтобы не болеть в течение целого года [Пирински край 1980: 449–450; Ганева-Райчева 1990: 14].

Немало профилактических действий совершалось и в Юрьев день — второй по значению (после Рождества) календарный праздник балканославянского календаря. Девушки в Скопской Котловине в ночь на Юрьев день клали под подушку кусочек кизила, чтобы быть здоровыми в течение года [Филиповић 1939: 397], сербы и македонцы полагали обязательным трижды покачаться на ветвях кизила, чтобы быть твердыми и крепкими, как кизил [Вукова грађа 1934: 28; Филиповић 1939: 398], для чего в Пиринском крае кизилом украшали и сами качели [Пирински край 1980: 446]. В центральной и южной Сербии (Гружа, Копаоник) большого ребенка в Юрьев день относили под куст кизила и опоясывали его ветвями [Петровић 1948: 243; Календарные обычаи 1977: 263].

В этот день собирали разные растения, и первым — кизил, украшали себя этими веточками, опоясывались ими и в таком виде качались на качелях, а также купались в теплой воде, положив в нее наряду с другими растениями и кусочек кизилового дерева [Вражиновски 2006: 134].

Похожие действия совершались и в отношении скотины. В Добрудже вечером в канун Нового года разрезали «баницу» (слоеный пирог) с запеченными внутри нее кизиловыми веточками, предназначенными разным видам домашних животных. Полагали, что человек преуспеет в разведении именно той породы скота и домашней птицы, чью веточку он получил в куске новогоднего пирога [Добруджа 1974: 309]. По завершении такого застолья остатки хлебов с запеченными внутри кусочками кизила относили в хлев, конюшню, овчарню и скармливали животным [Торђевић 1958: 348]. В Алексинацком Поморавье уже весной, в день Сорока мучеников, пастух стегал кизиловыми ветками скотину, чтобы была здорова [Антонијевић 1971: 185]. Часто скотину погоняли ветками кизила, например перегоняя ее в укрытие с зимних пастбищ [Чајкановић 1985: 90] или когда вели корову к быку — верили, что в этом случае корова отелится бычком [Вражиновски 2006: 134]. Сербы в Боснии в Юрьев день кропили скотину с помощью кизиловых веток [Филиповић 1949: 134].

Благодаря звуковой близости слов серб. *дрен* ‘кизил’ и *дрем* ‘дремота, сонливость’ кизил стал «действующим лицом» магических ритуалов, направленных на избавление от сонливости и лени. Чтобы добиться этого, увидев в первый раз ранней весной цветущий кизил, человек «передавал» ему свою слабость и дремоту, произнося: «Ја кад виђех зелен дријен, предадох му вас, мој љетни дријем и лијен» [Как увижу зеленый кизил, передам ему вас, моя летняя дрема и лень] [Вукова грађа 1934: 28]. В районе реки Ибар, встав утром, человек звал по имени первого встречного и, если тот отзывался, говорил: «Попнем се на дрен, предајем ти мој дрем, да ја немам дрем!» [Влезаю на кизил, передаю тебе мою дремоту, чтобы мне не иметь ее] [Милошевић 1937: 207]. Аналогичные слова произносили и девушки, быстро, в три приема, взбираясь на кизиловый куст, чтобы сохранять бодрость в течение года [Чајкановић 1985: 91].

Неудивительно, что кизил — как обрядовый атрибут, locus совершения ритуалов и фольклорный образ, с одной стороны, и как символ здоровья и долголетия, с другой — оказывается вовлечен в **магические практики, относящиеся к новорожденным и приплоду скота**. В Хомолье (вост. Сербия) пуповину новорожденному перерезали на кусочке кизилового дерева, «да би дете било здраво као дрен» [чтобы ребенок был здоров, как кизил] [Требјешанин 1991: 112]. В Лесковацком Поморавье в воду, в которой купали новорожденного, клали кизил, «да је дете здраво и напредно» [чтобы ребенок был здоров и хорошо развивался] [Ђорђевић 1958: 416]. В Родопах о кизиле говорили, что это «най-хубаво, най-здравото дрво» [самое красивое, самое крепкое дерево], его прутиком касались только что начавшего ходить ребенка, чтобы у него были здоровые ноги и чтобы он женился, когда придет на то время [Българска народна медицина 1999: 111]. В регионе Янь на западе Боснии первые остриженные волосы ребенка оставляли на кизиле, чтобы они были крепкими, как его древесина [Rakita 1971: 43].

У болгар и сербов даже существовал особый ритуал, совершаемый над новорожденными детьми и животными, в котором фигурировал кизил. Только что родившегося ягненка или теленка сербы слегка тянули за уши вверх и говорили: «Пусти лескову, узми дренову» [Брось ореховую, возьми кизиловую], чтобы он начал расти, развиваться и был здоров ([Мијатовић, Бушетић 1925: 66], Левач и Темнич). Когда ребенок только начинал ходить, болгары в окрестностях Софии давали ему ритуальный хлеб и призывали: «Фъргай лесковите, зимај дреновите» [то же] [Стоянов 1970: 153]. В Грузе (центр. Сербия), окончательно отнимая ребенка от материнской груди, давали ему в руку кизиловую веточку, чтобы он держался за нее [Петровић 1948: 266]. Смысл таких ритуалов и формул, широко известных в балканославянской традиции, состоит в противопоставлении символики лещины (лесного ореха) и кизила. Поощряя ребенка или животное «бросить ореховое» (*пусти лескову*), его как бы отрывали от хтонической сферы, которую символизирует лесной орех (см. [Агапкина 2004]), и призывали начать расти и крепнуть (*узми дренову*).

Твердость древесины кизила способствовала формированию у него **мужской символики** (что соответствует латинскому

названию дерева — *Cornus mascula*, или кизил мужской), см. болг. муж. имя собств. *Дрънчѐ* [РБЯ 1: 376], а также обычай делать из кизила посох *момчаник* (от *момак* ‘парень’), который сербы дарили парню на совершеннолетие в знак его возмужания и который (явно ассоциирующийся с фаллосом) тот носил на поясе [Тројановић 1926: 61]. Колядники-*василичари* в окрестностях Дебарца (Македония) обходили под Новый год дома, повесив на пояс, между ног, имитацию фаллоса — палку из кизилового дерева, чтобы люди были здоровы, как кизил, и чтобы плодовые деревья приносили столько плодов, сколько приносит кизиловое дерево [Целакоски 1984: 73]. Желая получить от коровы теленка, ее погоняли к быку веткой кизила, а если хотели телочку — веткой лещины ([Lang 1914: 208], Самобор, с.-зап. Хорватия).

Кизил, будучи дикорастущим, принадлежит в то же время к плодовым деревьям, чем и объясняется его широкое использования в **магии плодородия**. Сербы в Лесковацком крае в первый день Рождества делали из кизила крестик, перевязывая две веточки белой шерстью, и относили его на поле, где ставили рядом с небольшим хлебом, по форме напоминающим бочку [Ђорђевић 1958: 348]. В разных областях Болгарии из кизила делали свадебные знамя и деревце [Пирински край 1980: 398]; в Софийском крае в праздничную свадебную лепешку втыкали кизиловую ветку с тремя отростками, украшенную яблоками и веточками самшита на манер свадебного знамени [Народната култура в София... 1984: 221]. В Болгарии же первую прялку для новорожденной в новом для нее доме изготавливали именно из кизила (вероятно, чтобы ее работа была продуктивной) [Пирински край 1980: 407]. Возможно, по этой причине в юмористических свадебных песнях о ленивой невесте в Македонии часто упоминается *дренова фурка* [кизиловая прялка], которая прорастет и даст плоды раньше, чем проснется и возьмется за работу ленивая невеста ([Спространов 1900: 73], Крушево, Македония). У сербов в Косово после родов послед оставляли на кизиле, чтобы у матери и в будущем были дети [Вукановић 2001: 337]. В Хорватии (Синь и Лика) в Вербное воскресенье освященную кизиловую ветку, перевитую плющом, относили на могилы родителей и втыкали в землю около могильного креста, чтобы в домашнем хозяйстве все спорилось — «шло в гору» [Толстой 1995: 337].

Помимо здоровья и крепости, кизил связывается с целым рядом положительных значений, в том числе с **представлением о судьбе, удаче** и их выборе (болг. *късмет*, серб. *срећа*). У болгар специально выструганные кизилевые веточки, используемые для гаданий, назывались *късмет* [Седакова 2007: 62]. У сербов в Лесковацком Поморавье в пресную кукурузную *попареницу* (хлеб) и другие хлебы и пироги, выпекаемые к Рождеству, клали несколько веточек кизила, отмечая на них зарубками количество имеющих в хозяйстве животных каждой породы (свиной, коз, коров, овец). Позже, при разделе хлеба, примечали, кому из домочадцев какая веточка досталась. Считалось, что каждая порода скота будет в течение года расти и развиваться *по срећи*, т. е. аналогично судьбе человека, который нашел эту ветку [Ђорђевић 1958: 348, 353]. Сербь в Леваче и Темниче кусочек кизила клали в новогодний пирог-*чесницу*: нашедший его, как считалось, будет весь год здоров [Мијатовић 1907: 129-130]. В Болгарии после ухода *сурвакарей*, поздравивших домочадцев ударами кизилевых веток и палочек, последние кидали в очаг осыпавшиеся почки кизила, предназначая каждую определенному члену семьи и гадая по ним о судьбе. Если почка в огне лопалась, раскрывалась или высоко подскакивала, тот, на кого она была загадана, будет здоров и удачлив; если сгорала — умрет [Константинов 1896: 20; Пирин пее'85: 144; Краев 1985: 65]. В болгарских гаданиях «пеенето на пръстените», напоминающих русские подблюдные, в котел с водой, куда все девушки опускали свои кольца, помещали также цветущие веточки кизила или же нанизывали кольца на веточку кизила, которую затем также клали в котел [Маринов 1914: 50, 341]. В Словакии (Горняцко) девушки в день св. Андрея ставили в воду веточки кизила или черешни: та девушка, у которой к Рождеству веточки расцветали, должна была первой среди подруг выйти замуж [Томеš 1965: 197] (эти гадания совпадают с широко известными в Карпатах и на Украине предрождественскими гаданиями по веткам плодовых деревьев — черешни, груши, яблони, поставленным в воду перед Рождеством). Болгары в Самоковском крае кусочки кизила запекали в хлеб — «на касмет у учение» [на удачу в учении] [Ангелова 1948: 207]. В Болгарии кизилевые веточки использовали в обряде, посвященном первому шагам ребенка: его отводили к растущему кизилу и слегка касались

ребенка веточкой дерева, чтобы ноги у него были здоровы, как кизил [Родопи 1994: 26].

Ветки и древесину кизила широко использовали в южно-славянском календаре и **вне непосредственной связи с профилактикой здоровья**. Из веток кизила болгары плели венки для колядников [Добруджа 1974: 239], а македонцы делали для них же посох [Вражиновски 2006: 134]; болгары вплетали кусочки кизиловых веточек в *мартеницы* — традиционные украшения к 1 марта; делали посох для предводителя русалиев, а также древко для их знамени [Маринов 1914: 480]. Македонцы в окрестностях Скопье готовили к Рождеству три ритуальных полена-*бадняка*, одно из которых должно было быть из кизила [Филиповић 1939: 373]. У сербов в окрестностях Вране полазник, произнося традиционные пожелания богатства и изобилия, ворошил угли в очаге кизиловой веткой, извлекая из него снопы искр и желая хозяевам много денег, скота, счастья, здоровья [Николић-Стојанчевић 1974: 104]. Словенцы и хорваты в Вербное воскресенье украшали лентами связки веток кизила (и других деревьев и кустарников) и носили в церковь для освящения [Kuret 1965: 116]. Первые плоды кизила болгары освящали на Преображение, после чего раздавали их [Сакар 2002: 241]. В Шумадии в Юрьев день относили на засеянные поля и фруктовые сады крестики из кизила, которые втыкали в землю [Ердельяновић 1951: 163]. В западной Словакии (Скалица) дети в середине Великого поста вносили в село *лето* — украшенную верхушку или веточку зеленеющих деревьев как символ наступающей весны; это могли быть вечнозеленые деревья или рано распускающийся кизил [Húsek 1932: 262], и т. д.

В быту кизил использовали для изготовления небольших предметов (поскольку кустарник небольшого размера, то и древесины он давал мало), которые должны быть **особенно прочными** и выдерживать сильное давление (ручки дверей, детали ткацкого станка и под.). Эта особенность практического применения древесины кизила нашла свое продолжение в ритуальной практике: из кизила делали клинышки, колышки и другие мелкие детали. Сербы в Алексинацком Поморавье, совершая в престольные праздники обходы полей с молебнами, останавливали процессию у каждого священного дерева (серб. *запис*), обновляли вырезанный на нем крест, проверяли отверстие в стволе, куда вливали

масло, смешанное с вином, а само отверстие затыкали кизиловым кольшком [Антонијевић 1971: 202]. В северо-западной Болгарии в Рождественский сочельник, принеся в дом полено-*бадняк*, в нем прокручивали небольшое отверстие, куда клали мед, масло и ладан, а отверстие также закрывали кизиловым прутиком [Маринов 1984: 100]. Крепость кизила получила отражение в сербской легенде, согласно которой колючие сучья ели являются делом рук дьявола: он сделал клинышки из твердой древесины кизила, воткнул их в ствол ели и таким образом мог подниматься по ним наверх ([Ђорђевић 1958: 560], Лесковацкое Поморавье).

Как колючий кустарник кизил приобрел функцию **оберега**, но использовался в основном в профилактических целях. Из древесины кизила делали замки для загонов со скотом, деревянные ошейники, на которых скотина носила колокольцы, и т. д. ([Dragičević 1907: 1], Босния), а также использовали его при добывании «живого огня» и в народной медицине [Чајкановић 1985: 92]. Кусочки кизила вшивали в пояс человеку, отправлявшемуся в дальний путь или на войну — чтобы был жив и здоров [Ђорђевић 1938: 177]. В случае непогоды освященные ветви кизила сжигали, чтобы дымом от этого огня разогнать тучи [Чајкановић 1985: 91]; македонцы ветками кизила украшали окна и двери дома для защиты от грома [Вражиновски 2006: 134].

В известном противоречии с представленным выше образом кизила находятся **этиологические легенды**, которые относят происхождение кизила ко времени соперничества Бога и дьявола. В частности, с кизилом косвенно связано даже появление дьявола. По легенде с юго-востока Болгарии, когда Господь спустился с неба на землю, он сел отдохнуть на единственное дерево среди океана (это был кизил), увидел свое отражение на поверхности вод и сказал: «Выскочи!»; так и появился дьявол [Странджа 1996: 223]. Более широко известны болгарские легенды о споре Бога и дьявола о том, кто из них будет владеть деревом, приносящим самые ранние плоды. Согласно одной из них, дьявол хотел попользоваться плодами такого дерева, и, когда кизил расцвел (а это происходит очень рано), уселся под ним с весами и вознамерился продавать ягоды, как только они созреют. Господь же, раскусив планы дьявола, сделал так, чтобы плоды кизила созревали очень поздно [Илиев 1919: 117; Тодорова 1941: 52]

(Сливенско). По другой легенде, увидев рано расцветший кизил, дьявол решил, что он будет приносить столь же ранние плоды, и уселся под ним. Господь же выбрал черешню (которая действительно рано плодоносит) и таким образом в очередной раз одержал над ним верх. По этой причине в отдельных областях Болгарии кизил относят к дьявольским деревьям, под которыми опасно сидеть, ибо там находится нечистый и собираются *юды*, *самовилы* и другие демоны [Странджа 1996: 223]. В Родопах рассказывали, что сам кизил перехитрил поджидавшего его плоды дьявола и принес плоды поздно осенью, поэтому теперь дьявол сидит под сосной, которая зеленеет зимой, и ждет, когда она зацветет и принесет плоды [Родопи 1994: 26]. В обл. Сакар с кизилом также связаны рассказы о торговцах, которые, рассчитывая на прибыль, вешали на рано зацветший кизил свои весы, а потом с трудом могли дожидаться, пока наконец продадут поздно появившиеся на нем плоды [Сакар 2002: 241].

Видимо, именно эта фольклорная связь кизила с дьяволом объясняет порой двойственную оценку кизила носителями традиции. Так, в Македонии на Пасху люди причащались почками кизила и других плодовых растений, высказывая, однако, сомнение в этом обычае: «Едно време дрено за причест го даваа... А и за Велигден това, кршат по една гранка, за причест, ама привикаа: “Не бива — ѓаволешко е!”» [Когда-то кизил давали как причастие... И на Пасху так, отломают веточку, для причастия, но говорят: Нельзя, это дьявольское] [Вражиновски 2006: 134].

Объясняемые приведенными легендами особенности кизила — его раннее цветение и позднее плодоношение — получают и совсем иные толкования, не связанные с дуалистическими верованиями. Так, в окрестностях Самобора, на северо-западе Хорватии, рассказывали следующее: «Кизил так мал и никогда не вырастет, потому что, как рассказывают, однажды на Сретение медведь вылез из своей берлоги и был очень голоден, и нигде ничего не мог найти поесть, поэтому подумал: “Которое дерево бы раньше других расцвело, на том бы раньше других созрели плоды, и то я бы подождал”. Раньше других зацвел кизил, сел под него медведь и стал ждать. Потом начали цвести, а затем и даже приносить первые плоды другие деревья, но не кизил. И когда медведь понял, что он обманул, он рассердился и изломал

кизил, поэтому кизил еще и сегодня такой изломанный» ([Lang 1911: 39], с.-зап. Хорватия); аналогичную легенду в Славонии рассказывали о волке [Lovretić 1916: 154]. Эта легенда представляет собой контаминацию двух сюжетов — о кизиле (она объясняет не только раннее цветение и позднее плодоношение, но и форму ствола), а также о животном (медведе, барсуке и др.), которое ранней весной просыпается от зимней спячки и первый раз пробует выйти наружу (последняя легенда известна в украинских Карпатах и у южных славян, в том числе хорватов).

Другие легенды касаются новозаветных событий и, как часто бывает, объясняют некоторые биологические особенности кизила его участием в крестных муках Христа. Согласно одной сербской легенде, Христос был прибит к кресту кизиловыми клинышками-гвоздями, и поэтому кизил не используют в бытовых целях; также этого не делают оттого, что кизил считается «дьявольским» деревом ([Зечевић 1978: 465], вост. Сербия). Согласно македонской и хорватской легендам, из кизила был сделан крест, на котором распяли Христа, поэтому дерево кизила проклято, и оттого оно такое маленькое ([Вражиновски 2006: 135; Lang 1911: 39], с.-зап. Хорватия). Эта последняя легенда, относящаяся к самым разным деревьям и толкуемая в разных традициях диаметрально противоположным образом, позволяет причислять то или иное дерево либо к благословенным, либо к проклятым. В данном случае мы имеем дело скорее с проклятием, поскольку кизил наказывают за то, что дерево позволило использовать себя для распятия.

Несколько слов в заключение. Кизил — поразительно цельный образ славянской этноботаники, и в этом смысле он находится в явной «оппозиции» по отношению к большинству деревьев и кустарников, образы которых, как правило, достаточно противоречивы и почти всегда имеют те или иные негативные коннотации. И дело не только в том, что кизил символизирует здоровье и долголетие, что он используется в широчайшем кругу ритуалов и магических практик, нацеленных на приобщение людей и скота к процветанию, умножению, физической крепости и т. п. Важнее другое: даже в тех ситуациях, когда остальные деревья и кустарники «склоняются» к негативному полюсу (связь с демонами, запреты, исходящая от дерева угроза и т. д.), кизил сохраняет свой позитивный образ. Приведу лишь два примера. Общая положи-

тельная оценка кизила объясняет редкую рекомендацию сажать его около дома ([Вукановић 2001: 107], Метохия), хотя дикорастущие деревья сажают вообще крайне редко — гораздо чаще можно встретить запрет сажать дерево у дома. И второй пример. Поскольку кизил — растение колючее, было бы совершенно естественно встретить упоминания о нем в рассказах об апотропеических практиках, в которых активно задействованы другие колючие кустарники (ежевика, терновник, боярышник и т. д.). Однако и в этой, казалось бы, однозначной ситуации кизил не вписывается в привычные для колючего растения рамки; он используется для профилактики и не контактирует со сферой нечистого.

В этиологических легендах кизил выглядит совершенно иначе. Но для легенд типично объяснение всего неправильного и инакового — маленького, а не большого, кривого, а не прямого, позднего, а не своевременного, — не просчетами Бога, а кознями дьявола в соответствии с логикой жанра.

Список условных сокращений

ГЕМБ — Гласник Етнографског музеја у Београду, Београд;
ИЕИМ — Известия на Етнографски институт с музей, София; СБНУ — Сборник за народни умотворения, наука и книжнина, София; СЕЗБ — Српски етнографски зборник, Београд; ZNŽO — Zbornik za narodni život i običaje Južnih Slavena, Zagreb.

Литература

- Агапкина 2004 — Т. А. Агапкина. Лещина // Н. И. Толстой (ред.). Славянские древности. Этнолингвистический словарь. Т. 3. М.: Международные отношения, 2004. С. 109–112.
- Ангелова 1948 — Р. Ангелова. Село Радуил. Народопис и говор // Известия на семинара по славянска филология при Университета в София 8–9, 1948. С. 131–411.
- Антонијевић 1971 — Д. Антонијевић. Алексиначко Поморавље // СЕЗБ 83, 1971.
- Българска народна медицина 1999 — М. Георгиев (ред.). Българска народна медицина. Енциклопедия. София: Петър Берон, 1999.
- Вельковић 1997 — Д. Вельковић. Природа у именованости // Етно-културолошки зборник. Књ. 3. Сврљиг: Етно-културолошка радионица, 1997. С. 79–84.

- Вражиновски 2006 — Т. Вражиновски. Македонска народна библија. Библијски мотиви во народната традиција. Скопје: Матица македонска, 2006.
- Вукановић 2001 — Т. Вукановић. Енциклопедија народног живота, обичаја и веровања у Срба на Косову и Метохији (VI — почетак XX века). Београд: Војно издавачки завод, Verzalpress, 2001.
- Вукова грађа 1934 — Вукова грађа // СЕЗб 50, 1934. С. 9–93.
- Ганева-Райчева 1990 — В. Ганева-Райчева. Ењовден. Софија: Септември, 1990.
- Дебелковић 1907 — Д. Дебелковић. Обичаји српског народа на Косову Пољу // СЕЗб 7, 1907. С. 117–332.
- Добруджа 1974 — Д. Тодоров (отг. ред.). Добруджа. Етнографски, фолклорни и езикови проучвања. Софија: Българска академия на науките, 1974.
- Ђорђевић 1938 — Т. Ђорђевић. Зле очи у веровању Јужних Словена // СЕЗб 53, 1938.
- Ђорђевић 1958 — Д. Ђорђевић. Живот и обичаји народни у Лесковачкој Морави. Београд: Српска краљевска академија, 1958.
- Ердџановић 1951 — Ј. Ердџановић. Етнолошка грађа о Шумадинцима // СЕЗб 64, 1951.
- Живковић, Ромелић 1997 — Г. Живковић, Ж. Ромелић. Чаробно биле // Етно-културолошки зборник. № 3. Сврђиг: Етно-културолошка радионица, 1997. С. 291–296.
- Зечевић 1978 — С. Зечевић. Народна веровања // ГЕМБ 42, 1978. С. 443–467.
- Илиев 1919 — А. Илиев. Растенията от българско фолклорно гледище // Списания на Българската академия на науките и изкуствата 18, 1919. С. 93–180.
- Йорданова 1968 — Л. Йорданова. За народните сурвачки в България // ИЕИМ 11, 1968. С. 265–299.
- Календарные обычаи 1977 — С. А. Токарев (отв. ред.). Календарные обычаи и обряды в странах зарубежной Европы. Весенние праздники. М.: Наука, 1977.
- Константинов 1896 — П. Константинов. Разни обичаи през годината от Ахъ-Челебийско // СбНУ 13, 1896. С. 19–25.
- Краев 1985 — Г. Краев. Бабинден. Софија: Септември, 1985.
- Ловешки край 1999 — Г. Михайлова (ред.). Ловешки край. Материална и духовна култура. Софија: Проф. Марин Дринов, 1999.
- Маринов 1914 — Д. Маринов. Народна вяра и религиозни народни обичаи. Софија: Българско книжовно дружество, 1914 [СбНУ 28].
- Маринов 1984 — Д. Маринов. Избрани произведения в два тома. Т. 2. Етнографическо (фолклорно) изучаване на Западна България (Видинско, Кулско, Белоградчишко, Ломско, Берковско, Оряховско, Врачанско). Софија: Наука и изкуство, 1984.

- Мијатовић 1907 — С. М. Мијатовић. Обичаји српскога народа из Левча и Темнића // СЕЗБ 7, 1907.
- Мијатовић, Бушетић 1925 — С. Мијатовић, Т. Бушетић. Технички радови Срба селџака у Левчу и Темнићу // СЕЗБ 32, 1925. С. 1–168.
- Милићевић 1894 — М. Ђ. Милићевић. Живот Срба селџака // СЕЗБ 1, 1894.
- Милошевић 1937 — М. Милошевић. Народне празноверице у копаоничким селима у Ибру // ГЕМБ 12, 1937. С. 204–208.
- Народната култура в София... 1984 — В. Хаджиниколов, И. Георгиева (отг. ред.). Народната култура в София и Софийско. София: Българско историческо дружество, секция «Етногеография», 1984.
- Николић-Стојанчевић 1974 — В. Николић-Стојанчевић. Врањско Поморавље. Етнолошка испитивања // СЕЗБ 86, 1974.
- Петров 1974 — П. Петров. Лечебните својства на леската в народните поверия // ИЕИМ 16, 1974. С. 375–457.
- Петровић 1948 — А. Петровић. Живот и обичаји народни у Грузи // СЕЗБ 58, 1948.
- Пирин пее'85 — Т. И. Живков (отг. ред.). Пирин пее'85. София: Българска академия на науките, 1990.
- Пирински край 1980 — В. Хаджиниколов (ред.). Пирински край. Етнографски, фолклорни и езикови проучвания. София: Българска академия на науките, 1980.
- Плотникова 2004 — А. А. Плотнокова. Етнолингвистическая география Южной Славии. М.: Индрик, 2004.
- Родопи 1994 — Р. Попов, С. Гребенарова (отг. ред.). Родопи. Традиционна народна духовна и социалнонормативна култура. София: Българска академия на науките, 1994.
- Родопски старини 1888 — Родопски старини. Кн. 2. Пловдив: Б.и., 1888.
- Сакар 2002 — Р. Попов (отг. ред.). Сакар. Етнографско, фолклорно и езиково изследване. София: Проф. Марин Дринов, 2002.
- Седакова 2007 — И. А. Седакова. Балканские мотивы в языке и культуре болгар. М.: Индрик, 2007.
- Спространов 1900 — Е. Спространов. Песни из личния живот. От Крушево // СБНУ 16/17, 2, 1900. С. 72–75.
- Српски митолошки речник 1970 — Ш. Кулишић, П. Ж. Петровић, Н. Пантелић. Српски митолошки речник. Београд: Етнографски ин-т САНУ, 1970.
- Стоянов 1970 — С. Стоянов. Макоцево. София: Издателство на Отечествения фронт, 1970.
- Странджа 1996 — М. Черкезова (отг. ред.). Странджа. Материална и духовна култура. София: Проф. Марин Дринов, 1996.
- Тодорова 1941 — М. Тодорова. Растенията във вярванията и живота на сливенци // Български народ. Кн. 1. София: Б.и., 1941. С. 48–59.

- Толстая 2008 — С. М. Толстая. Пространство слова. Лексическая семантика в общеславянской перспективе. М.: Индрик, 2008.
- Толстой 1995 — Н. И. Толстой. Вербное воскресенье // Н. И. Толстой (ред.). Славянские древности. Этнолингвистический словарь. Т. 1. М.: Международные отношения, 1995. С. 336–338.
- Требјешанин 1991 — Ж. Требјешанин. Представа о детету у српској култури. Београд: Српска књижевна задруга, 1991.
- Тројановић 1926 — С. Тројановић. Главна обележја српског народа // ГЕМБ 1, 1926. С. 57–67.
- Филиповић 1939 — М. Филиповић. Обичаји и веровања у Скопској Котлини // СЕЗБ 54, 1939. С. 277–566.
- Филиповић 1949 — М. Филиповић. Живот и обичаји народни у Височкој нахији // СЕЗБ 61, 1949.
- Целакоски 1984 — Н. Целакоски. Дебарца. Обреди, магии и обредни песни. Скопје: Студентски збор, 1984.
- Чажкановић 1985 — В. Чажкановић. Речник српских народних веровања о биљкама. Београд: Српска академија наука и уметности, 1985.
- Шулева 1995 — Л. Шулева. Зеленината в традиционната календарна обичајно-празнична система от Пазарджишко // Тракиецът и неговият свят. Хасково: Б.и., 1995. С. 254–263.
- Dragičević 1907 — Т. Dragičević. Narodne praznovjerice // Ћ. Трухелка (уред.). Glasnik Zemaljskog muzeja Bosne i Hercegovine 19, 1907. S. 311–333, 484–497.
- Húsek 1932 — J. Húsek. Hranice mezi zemí Moravskoslezskou a Slovenskem. Praha: S.n., 1932 [Knihovna Sboru pro výzkum Slovenska a Podkarpatské Rusi při Slovanském ústavu v Praze 5].
- Kuret 1965 — N. Kuret. Praznično leto Slovencev. D. 1. Celje: Druzina, 1965.
- Lang 1911, 1914 — M. Lang. Samobor. Narodni život i običaji // ZNŽO 16, 1, 1911. S. 1–128; 19, 2, 1914. S. 193–320.
- Lovretić 1916 — J. Lovretić. Bile (Otok) // ZNŽO 21, 1916. S. 152–157.
- Rakita 1971 — R. Rakita. Narodna vjerovanja u predjelu Jani, vezana uz čovjekov život i rad i njegov pogled na svjet // Glasnik Zemaljskog muzeja Bosne i Hercegovine. Nova serija. Istorija i etnografija 26, 1971. S. 39–83.
- Tomeš 1965 — J. Tomeš. Rostliny v obyčejích a v léčitelství na Hornácku // Český lid 52, 1965. S. 193–205.

Источники

- РБЯ — Н. Геров. Речник на българския език. Ч. 1–5. Пловдив: Дружествена печатница „Съгласие“, 1895–1904.

И. В. Бродский

РГПУ им. А. И. Герцена, Санкт-Петербург

ФИННО-ПЕРМСКИЕ ФИТОНИМИЧЕСКИЕ ПОРТРЕТЫ 3. ПОДОРОЖНИК¹

На территории проживания народов, говорящих на финно-пермских языках (ветви финно-угорских языков, исключая угорские языки), растет несколько видов подорожника, из которых наиболее распространены подорожник средний *Plantago media*, подорожник большой *Plantago major* и подорожник ланцетолистный *Plantago lanceolata*. Первые два вида имеют мало внешних отличий и потому слабо различаются неподготовленным человеком. Подорожник ланцетолистный отличается удлиненной, ланцетовидной формой листьев. Для этих видов в языках финно-пермской ветви имеется множество названий.

Фитонимический материал по различным языкам собран неравномерно; лучше всего дело обстоит в финском, эстонском и пермском языкознании. Кроме того, в большинстве случаев сбор фитонимической лексики производился не направленно, а спонтанно; вследствие этого, например, для крупных прибалтийско-финских языков подавляющее большинство названий подорожника привязано к какому-либо виду, в то время как названия в других языках ветви чаще переводятся в источниках родовым названием «подорожник» (*Plantago*).

В предлагаемой работе мы рассматриваем народные названия подорожника в указанных языках. Статья написана с использованием значительного числа источников, в т.ч. лексикографических и этимологических, ряда научных статей по лексике финно-угорских и контактирующих с ними языков, ботанике, а также по этнографии финно-угорских народов. Из-за обилия источников в список литературы включены только основные из них, наиболее значимые для настоящей работы. Ссылки на

¹ Работа выполнена при поддержке гранта РГНФ № 15-04-00063а «Формирование диалектных ареалов вепсского языка».

конкретный источник в тексте работы даются нами лишь по необходимости, например, в случае спорности или явной ошибочности фитонима либо его истолкования в печатном источнике.

Названия растений рассматриваются отдельно по ветвям финно-пермских языков. Фитонимы объединяются в 152 лексико-семантических гнезда, пронумерованных для удобства поиска. В рамках языковых ветвей и отдельных языков названия подорожника даны в алфавитном порядке. Транскрипция, применяемая в данной работе, полностью повторяет транскрипцию источников.

Данная работа — третья в серии фитонимических портретов растений в финно-пермских языках; две предыдущие работы опубликованы в 2015 г.: [Бродский 2015а, 2015б]. Мы посвятили ее подорожнику как одному из наиболее заметных, распространенных растений финно-пермского ареала, имеющих большое значение для человека. Названиям подорожника в тех же языках посвящена статья В. Оя [Oja 2005], написанная в рамках коллективной работы над ALFE. Однако в указанной статье рассматриваются далеко не все финно-пермские названия подорожника, кроме того, автор указанной работы не ставил перед собой задачи подробного описания и проведения систематического сравнительного анализа фитонимов в разных языках.

1. Названия подорожника в прибалтийско-финских языках

(1) кар. собств. *dorožn'ikk(u)*, кар. собств. (тверские говоры) *dorožn'ikka* 'подорожник' (*Plantago*)

Это заимствование из русского языка, ср. рус. *дорожник*, *подорожник*.

(2) фин. *haavan//lehti* 'подорожник большой' (*Plantago major*)

Букв. «лист [от] раны».

(3) эст. *haava//rohud* 'подорожник большой' (*Plantago major*)

Букв. «трава [от] раны».

(4) эст. *haudumise//rohi* 'подорожник ланцетолистный' (*Plantago lanceolata*)

Букв. «трава [от] опрелости».

(5) фин. *hiiren//häntä* 'подорожник большой' (*Plantago major*); эст. *hiire//saba* 'подорожник средний' (*Plantago media*)

Букв. «мышинный хвост».

(6) фин. *hiiren//korva//heinä* ‘подорожник средний’ (*Plantago media*)

Букв. «трава мышиноного уха».

(7) фин. *hiki//lehti* ‘подорожник большой’ (*Plantago major*)

Букв. «пот-трава». В основе названия — лекарственные свойства подорожника.

(8) эст. *härja//saba* ‘подорожник’ (*Plantago*)

Букв. «бычий хвост».

(9) кар. собств. (тверские говоры) *häärän//mul’čukka* ‘подорожник’ (*Plantago*)

Букв. «бычий нарыв»; по поводу этого названия см. кар. собств. *mulču//heinä*.

(10) эст. *jaani//lill* ‘подорожник средний’ (*Plantago media*)

Букв. «иванов цветок». Определение *Jaani//*- (‘иванов’, ‘относящийся к Иванову дню’) входит в состав сложных названий множества растений, например, зверобоя, марьянника, тимьяна. Происхождение этих названий связано с поверьем, согласно которому в Иванову ночь девушки клали под подушку различные травы, гадая на суженого (см., например, [Коппалева 2007: 67–68]). Эст. *jaani//lill* относится и к целому ряду других травянистых растений (василек, василисник, водосбор, герань, зверобой, иванчай, клевер, короставник, марьянник, первоцвет, погребок и др.).

(11) эст. *jaani//rohi* ‘подорожник средний’ (*Plantago media*)

Букв. «иванова трава»; о происхождении названия см. предыдущее гнездо. Это название в эстонском языке относится также к зверобою, клеверу горному, марьяннику дубравному и мелкопестнику едкому.

(12) кар. собств. *kakkara* ‘подорожник большой’ (*Plantago major*)

Букв. «блин»; как нам кажется, в основе этого названия, как и кар. *kakkarais//lehti*, *mua//kakkara*, *mua//kakkarane*, лежит овальная форма листьев растения, собранных в прикорневую розетку.

(13) кар. собств. *kakkarais//lehti* ‘подорожник большой’ (*Plantago major*)

Букв. «блинный лист».

(14) эст. *kassi//kotid* ‘подорожник средний’ (*Plantago media*)

Букв. «кошачьи башмаки».

- (15) эст. *kassi//saba* ‘подорожник средний’ (*Plantago media*)
Букв. «кошачий хвост».
- (16) фин. *kipeän//lehti* ‘подорожник’ (*Plantago*)
Букв. «лист больного».
- (17) фин. *kissan//piiska* ‘подорожник большой’ (*Plantago major*)
Букв. «кошачий кнут».
- (18) эст. *kitsad tee//lehed* ‘подорожник ланцетолистный’ (*Plantago lanceolata*)
Букв. «узкий (узколистный) подорожник».
- (19) фин. (ингерманландские говоры) *koiran//häntä* ‘подорожник’ (*Plantago*)
Букв. «собачий хвост».
- (20) фин. *koiran//kieli* ‘подорожник большой’ (*Plantago major*)
Букв. «собачий язык».
- (21) эст. *kuivamaa soone//rohud* ‘подорожник ланцетолистный’ (*Plantago lanceolata*)
Букв. «подорожник суши» или «жилые травы суши».
- (22) эст. *lamba//keel* ‘подорожник большой’ (*Plantago major*)
Букв. «овечий язык».
- (23) эст. *lamba//kõrv*, *lamba//kõrvad* ‘подорожник средний’ (*Plantago media*), ‘подорожник ланцетолистный’ (*Plantago lanceolata*)
Букв. «овечьё ухо».
- (24) эст. *lamba//mälu//heinad* ‘подорожник средний’ (*Plantago media*)
Букв. «овечья жвачная трава».
- (25) фин. *lampaan//saparo* ‘подорожник большой’ (*Plantago major*)
Букв. «овечий хвостик».
- (26) кар. собств. *latoši* ‘подорожник большой’ (*Plantago major*)
Это название заимствовано из севернорусских говоров (< рус. *ладоши*); с ладонями сравниваются по форме листья растения.
- (27) кар. собств. *lehti//heinä* ‘подорожник большой’ (*Plantago major*)
Букв. «листовая трава». Вероятно, название дано подорожнику из-за того, что его листья — наиболее важная для человека часть растения.
- (28) эст. *maa//aluse//roht*, также *maalise//rohi* ‘подорожник большой’ (*Plantago major*), ‘подорожник средний’ (*Plantago media*)

Букв. «трава [от болезни] поверхности земли» (эст. *maalune, maaline* ‘болезнь от поверхности земли’).

(29) эст. *maa//tee//lehed* ‘подорожник большой’ (*Plantago major*)

Букв. «листья [у] проселочной дороги».

(30) вепс. *mačoh//l'eht* ‘подорожник’ (*Plantago*)

Букв. «мачехин лист». Очевидно, название перенесено с мать-и-мачехи.

(31) кар. люд. *majai//lehtez* ‘подорожник’ (*Plantago*)

Букв. «нарыв-лист (лист от нарыва)».

(32) кар. собств. *mua//kakkara, mua//kakkarane* ‘подорожник большой’ (*Plantago major*)

Букв. «земляной блин».

(33) фин. ингерманландские говоры *mua//leht*; кар. собств. *mua//lehti*; ижор. *māl//lehti*; эст. *maa//leht*; вод. *mā//lehto* ‘подорожник’ (*Plantago*)

Букв. «земляной лист». Такое название объясняется тем, что листья подорожника растут близко к поверхности земли.

(34) кар. собств. *mulču//heinä, mul'čukka, mul'ču* ‘подорожник’ (*Plantago*)

Кар. *mulču//heinä* букв. «трава [от] нарыва» (*mul'ču* ‘нарыв’). Фитоним *mul'čukka* — суффиксальное производное от *mul'ču*; фитоним *mul'ču* (букв. «нарыв») — это продукт отпадения детерминанта *heinä*.

(35) фин. *nukan//lehti, nukka//lehti* ‘подорожник большой’ (*Plantago major*)

Скорее всего, в качестве первого компонента выступает *nukke* (*nuke-*) ‘кукла’, и буквальное значение фитонима — ‘кукольный лист’. Точным семантическим соответствием выступает коми-пермяцкое название подорожника *аканьлис*. По-видимому, объяснение этих названий следует искать в «детском языке» из-за использования листьев подорожника в детских играх.

Объяснение первого компонента как *nukka* (*nuka-*) ‘ворс’, данное Оя [Оя 2005: 66], кажется нам неверным: облик растения не дает повода для подобной номинации.

(36) эст. *nutt//hain* ‘подорожник ланцетолистный’ (*Plantago lanceolata*)

Букв. «шишка (бутон)-трава». Действительно, колос этого вида подорожника имеет более овальную форму, чем у других видов, и может напоминать своим видом маленькую шишечку.

(37) вепс. *pahk//lehtez* ‘подорожник’ (*Plantago*); эст. *paise//leht*, также *paiss* ‘подорожник средний’ (*Plantago media*), ‘подорожник большой’ (*Plantago major*)

Букв. «лист [от] нарыва». В эстонском языке *paise//leht* — наиболее распространенное название подорожника.

(38) фин. *papu//heinä* ‘подорожник большой’ (*Plantago major*)

Букв. «бобовая трава». Неясно.

(39) эст. *peetri//lill* ‘подорожник ланцетолистный’ (*Plantago lanceolata*)

Букв. «петров цветок». Использование в названиях растений имени св. Петра встречается в рассматриваемой языковой ветви только в эстонском и ливском языках (в нем такие названия носят букашник горный и ятрышник пятнистый).

(40) фин. *piha//ratamo* ‘подорожник большой’ (*Plantago major*)

Букв. «подорожник жилища, двора» или «дворовый подорожник».

(41) фин. *piiska//heinä* ‘подорожник большой’ (*Plantago major*)

Букв. «кнут-трава».

(42) фин. *ploosteri//ruoho* ‘подорожник большой’ (*Plantago major*)

Букв. «пластырь-трава». Первый компонент — очевидно, заимствование из шведского или русского языка; в основе названия — лекарственные свойства подорожника.

(43) кар. собств. *podorožnik*, *podorožnikka*, *podorožnikko*, также *dorožnikka*, *dorožnik*; эст. (сетуские говоры) *podorožnik* ‘подорожник’ (*Plantago*)

Фитоним представляет собой заимствование из русского языка.

(44) фин. *raani//heinä* ‘подорожник большой’ (*Plantago major*)

Букв. «рана-трава». Первый компонент заимствован из русского языка (рана).

(45) кар. собств. *rahvaan//lehti* ‘подорожник большой’ (*Plantago major*)

Букв. «народный лист». Возможно, компонент *rahvaan* 'народный' в данном случае указывает на то, что подорожник растет близко к дорогам, жилью и потому особенно заметен.

(46) фин. *rakko//roho, rakko//ruaho* 'подорожник большой' (*Plantago major*)

Букв. «волдырь-трава (трава [от] волдыря)»; номинация растения произведена по признаку лекарственности.

(47) фин. *ranan//kukka* 'подорожник большой' (*Plantago major*)

Букв. «рана-цветок». Первый компонент заимствован из русского языка.

(48) фин. *ratamo* 'подорожник' (*Plantago*)

Данный фитоним образован от фин. *rata* 'дорога, путь' [SKES III: 742–743] — в связи с тем, что подорожник предпочитает расти у дорог.

(49) фин. *raudan//haavan//lehti, rauta//hoava//lehtilöitä* 'подорожник большой' (*Plantago major*)

Букв. «лист железной раны» (т. е. раны, нанесенной железом) — см. также два следующих гнезда.

(50) фин. *rauta//heinä, rau(d)an//heinä* 'подорожник большой' (*Plantago major*)

Букв. «железная трава». Возможно двойное толкование фитонима — его мотивация признаками лекарственности или прочности стебля.

(51) фин. *rauta//heinän//lehti* 'подорожник большой' (*Plantago major*)

Букв. «лист железной травы»; название представляет собой результат своеобразного семантического суммирования фитонимов *rauta//heinä* и *rauta//lehti* (см.).

(52) фин. *rauta//lehti, rau(d)an//lehti, raudas//lehti, raudus//lehti, rauta//lehtinen, rauas*, ингерманландские говоры *rauta//leht', raut'ijäis//leht', ravvan//leht', ravvan//lehti*; кар. собств. *rauta//lehti, rauva//lehti* 'подорожник большой' (*Plantago major*)

Букв. «железный лист». В отношении значения первого компонента см. предыдущее гнездо. В финском языке это наиболее распространенное название подорожника.

(53) фин. *rauta//piiska* 'подорожник большой' (*Plantago major*)

Букв. «железный кнут».

(54) эст. *roti//saba* 'подорожник средний' (*Plantago media*)

Букв. «крысиный хвост».

(55) эст. *roti//ännad* 'подорожник средний' (*Plantago media*)

Букв. «крысиные хвосты».

(56) фин. *ruoskainen* 'подорожник большой' (*Plantago major*)

Букв. «кнутик, плетка».

(57) фин. (ингерманландские говоры) *ruusun//leht'*, *ruusois//leht'*
'подорожник' (*Plantago*)

Букв. «лист [от] рожи (болезни)».

(58) эст. *saani//jalas*, *saani//jalased* 'подорожник средний'
(*Plantago media*)

Букв. «санный полоз». Компонент *saani* заимствован из русского языка.

В отношении мотивации этого и следующих фитонимов названием *saan* 'сани' ср. мар. *тарантас//шудо*, букв. «тарантас-трава», коми зыр. *тележнõй турун*, букв. «тележная трава». По-видимому, стебли подорожника использовались для устройства вязок экипажей, ср., например, удм. *дõдды//керттон* 'подорожник', букв. «вязка саней».

(59) эст. *saani//kannid* 'подорожник средний' (*Plantago media*)

Букв. «санные цветы».

(60) эст. *saani//lilled* 'подорожник средний' (*Plantago media*)

Букв. «санные цветы».

(61) эст. *saani//puud* 'подорожник средний' (*Plantago media*)

Букв. ≈ «санные полозя».

(62) эст. *saani//rohud* 'подорожник средний' (*Plantago media*)

Букв. «санные травы».

(63) эст. *saksa//saanid*, *saksa//saani//leht*, *saksa//saani//rohud*
'подорожник средний' (*Plantago media*), *saksa//saani//puu* 'подорожник средний' (*Plantago media*), 'подорожник большой' (*Plantago major*)

Букв. «немецкие сани», «лист немецких саней», «трава немецких саней»; дополнительное определение *saksa* 'немецкий', по-видимому, не несет какого-либо смысла и добавлено для аллитерации (*sa* — *sa*); иное объяснение дает Оя [Оя 2005: 68], указывая на «детское» происхождение этих названий из-за использования листьев для изготовления игрушечных санок. Это сомнительно: просматривается явная связь подорожника с образом отнюдь не игрушечного экипажа — саней, телеги, тарантаса — во многих

языках. Форма листьев подорожника также никак не напоминает какие-либо известные экипажи.

Сюда же эст. *saksa//tõllad* ‘подорожник средний’ (*Plantago media*), букв. «немецкие кареты».

Эст. *saksa* ‘подорожник средний’ (*Plantago media*), вероятнее всего, образовался из подобных названий в результате выпадения определяемой части.

(64) фин. *sammakon//lehti* ‘подорожник большой’ (*Plantago major*)

Букв. «лягушачий лист». В основе названий с определяющим компонентом ‘лягушка, лягушачий’ лежит низкое (доступное лягушке) расположение широких листьев подорожника; иное толкование не кажется возможным, так как в составе сложных финно-угорских фитонимов зоосемизмы со значением ‘лягушка’ обычно указывают только на обитание растения в воде, на краю водоемов или в болоте.

(65) фин. *sammakon//kukka* ‘подорожник большой’ (*Plantago major*)

Букв. «лягушачий цветок».

(66) эст. *sea//saba* ‘подорожник средний’ (*Plantago media*)

Букв. «свиной хвост».

(67) вепс. *son’//l’eh̄tež* ‘подорожник’ (*Plantago*)

Букв. «жила-лист». Компонент *son’* ‘жила, кровеносный сосуд’ в данном случае указывает на номинацию растения по признаку лекарственности.

(68) эст. *soonte//rohud* ‘подорожник большой’ (*Plantago major*), ‘подорожник средний’ (*Plantago media*)

Букв. «трава жил»; в основе названия лежат лекарственные свойства подорожника.

(69) эст. *suur tee//leht* ‘подорожник большой’ (*Plantago major*)

Букв. «большой подорожник (большая дорожная трава)».

(70) эст. *sõja//mees* ‘подорожник средний’ (*Plantago media*)

Букв. «солдат, воин».

(71) эст. *talvik* ‘подорожник’ (*Plantago*)

Слово образовано от *talve-* ‘зима’; любопытно, что такое же название в эстонском языке носит птица овсянка. Вероятно, название дано в связи с тем, что подорожники — многолетние

растения, листья которых показываются весной из-под тающего снега в узнаваемом виде.

(72) эст. *taplemis//hain* ‘подорожник средний’ (*Plantago media*)

Букв. «борьба-трава».

(73) кар. собств. *tie//heinä, dorogu//heinü*; вепс. *dorog//hijn*; эст. *tee//ain, tee//hain, tee//hein, tii//ain, tii//hain, tee//rohi*; лив. *riek//āina* (с дополнительным детерминантом *lēd* ‘лист’ — *riek//āina//lēd*) ‘подорожник’ (*Plantago*)

Букв. «[при]дорожная трава».

(74) эст. *tee//lehe//oras* ‘подорожник большой’ (*Plantago major*)

Букв. «всходы подорожника (дорожного листа)».

(75) фин. *tien//lehti*, ингерманландские говоры *t'ie//leht'*, *tien//leht'*; кар. собств. *tie//lehti*, кар. собств. (тверские говоры), кар. люд. *doroga//lehti*; ижор. *tie//lehti*; вепс. *dorog//l'ehtēin'e*; эст. *tee//leht, tii//leht*; вод. *tē//lehto* ‘подорожник’ (*Plantago*)

Букв. «[при]дорожный лист». Это название подорожника в прибалтийско-финских языках очень распространено, особенно в эстонском языке, где оно является основным наряду с *paiseleht*. Идентичность семантической модели и ее материальных компонентов позволяет предполагать общеприбалтийско-финское происхождение.

(76) эст. *tee//lill* ‘подорожник средний’ (*Plantago media*)

Букв. «дорожный цветок».

(77) эст. *tee//nujad* ‘подорожник большой’ (*Plantago major*)

Букв. «дорожные дубины».

(78) эст. *tee//nupud* ‘подорожник большой’ (*Plantago major*)

Букв. «дорожная шишка (почка)».

(79) эст. *tee//titt, tee//tited*, также *tee//tittle//leht, tee//tite//lehed* ‘подорожник большой’ (*Plantago major*)

Букв. «дорожная кукла», «дорожный кукольный лист». Это название подорожника весьма распространено в северной (особенно северо-восточной) Эстонии. По поводу определения ‘кукольный’ см. фин. *nukan//lehti, nukka//lehti*, коми *аканьлис*.

(80) эст. *tika//rohi* ‘подорожник средний’ (*Plantago media*)

Букв. «трава каменки (птицы)».

(81) эст. *tika//tõllad, tika//tõlla//rohud* ‘подорожник средний’ (*Plantago media*)

Букв. «кареты каменки (птицы)», «трава кареты каменки (птицы)».

(82) эст. *tõlla//rohud* 'подорожник средний' (*Plantago media*)

Букв. «каретные травы».

(83) вепс. *t'ät'ük//hiijn* 'подорожник' (*Plantago*)

Первый компонент этого и следующего фитонимов идентичен названию гриба масленка (*Suillus*) в вепсском языке. В таком случае буквальное значение *t'ät'ük//hiijn* — 'трава масленка'.

(84) вепс. *t'ät'ük//l'ehtez* 'подорожник' (*Plantago*)

Букв. «лист масленка» (?).

(85) эст. *hundi//nui* 'подорожник средний' (*Plantago media*)

Букв. «волчья дубина».

Данное название, по-видимому, перенесено с другого растения — рогоза; форма рогоза и подорожника схожи — у обоих растений имеется длинный стебель с «шишкой» (колосом) на конце.

(86) эст. *valge//inimese//jalg* 'подорожник большой' (*Plantago major*)

Букв. «белая человеческая нога». Неясно.

(87) эст. *venind//haige//rohud* 'подорожник большой' (*Plantago major*)

Букв. «травы [от] растяжения»; номинация растения произведена по признаку лекарственности.

(88) эст. *võidu//hein* 'подорожник средний' (*Plantago media*)

Букв. «трава победы».

(89) эст. *võidu//nui* 'подорожник средний' (*Plantago media*)

Букв. «дубина победы».

(90) эст. *võidu//mehe* 'подорожник большой' (*Plantago major*)

Букв. «победители»; однако, вероятно, этот фитоним является результатом отпадения конечного детерминанта (*hain*, *rohi* либо *leht*).

(91) эст. *vägi//hein* 'подорожник большой' (*Plantago major*)

Букв. «трава силы».

2. Названия подорожника в мордовских языках

(92) эрз. *čirej-lopa* [MW] 'подорожник' (*Plantago*)

Букв. «трава [от] чирья»; эрз. *čirej* < рус. *чирей*. Номинация растения произведена по признаку лекарственности.

(93) мокш. *kapa-lopa* [MW] 'подорожник' (*Plantago*)

Букв. «копа-лист»; мокш. *кара* < рус. *кона* 'стог сена, одонье'.

(94) эрз. *kélej lopa, kélev lopat* [MW] 'подорожник большой' (*Plantago major*)

Букв. «широкий лист».

(95) эрз. *tuvoj imburav* [MW] 'подорожник' (*Plantago*)

Букв. «свиной щавель».

(96) эрз. *баяр локшо* 'подорожник' (*Plantago*)

Букв. «барский кнут». Сравнение с кнутом возможно для соцветия растения на стебле.

(97) мокш. *вер//дише* 'подорожник' (*Plantago*)

Букв. «кровяная трава»; номинация растения произведена по признаку лекарственности.

(98) мокш. *вер//шокуш//лопа* 'подорожник' (*Plantago*)

Букв. «высасывающая кровь трава»; в основе названия также лежит признак лекарственности.

(15) мокш. *катонь пула* 'подорожник' (*Plantago*)

Букв. «кошачий хвост».

(99) эрз. *ки лангонь лопы*; мокш. *лангонь лопы* 'подорожник' (*Plantago*)

Букв. «лист [на] поверхности дороги», «лист поверхности [дороги]». Сюда же эрз. *лангонь тикше* 'подорожник' (*Plantago*), букв. «трава поверхности [дороги]».

(100) эрз. *киска лопы* 'подорожник большой' (*Plantago major*)

Букв. «собачий лист».

(64) эрз. *ляга//лопы*; мокш. *ляго//лопы* 'подорожник' (*Plantago*)

Букв. «лягушачий лист».

(101) эрз. *нармунь лопы* 'подорожник большой' (*Plantago major*)

Букв. «птичий лист».

(92) эрз. *орво тикше* 'подорожник большой' (*Plantago major*)

Букв. «чирей (фурункул)-трава», «трава [от] чирья»; номинация растения произведена по признаку лекарственности.

(70) мокш. *салдат* 'подорожник' (*Plantago*)

Данное название заимствовано из русского языка (*солдат*).

(102) эрз. *суре//лопы* 'подорожник большой' (*Plantago major*)

Букв. «нить-лист». Из прожилок листа подорожника вытягиваются прочные жилки, отсюда это название.

- (103) эрз. *туво нар* 'подорожник' (*Plantago*)
Букв. «свиная трава».
- (98) мокш. *шокиши//лона* 'подорожник' (*Plantago*)
Букв. «высасывающая трава»; номинация растения произведена по признаку лекарственности.
- (104) эрз. *яма//лона* 'подорожник' (*Plantago*)
Букв. «яма-лист». По-видимому, название дано по месту произрастания; компонент *яма* заимствован из русского языка.

3. Названия подорожника в марийском языке

- (105) мар. *йол//шудо* 'подорожник' (*Plantago*)
Букв. «нога-трава».
- (106) мар. *каза//вылыш* 'подорожник' (*Plantago*)
Букв. «козье ухо».
- (5) мар. *коля//воч* 'подорожник' (*Plantago*)
Букв. «мышинный хвост».
- (107) мар. *коля//йол* 'подорожник' (*Plantago*)
Букв. «мышинная нога».
- (108) мар. *коля//пүкен* 'подорожник' (*Plantago*)
Букв. «мышинный стул».
- (109) мар. *коля//шудо* 'подорожник' (*Plantago*)
Букв. «мышинная трава».
- (110) мар. *лаптыра//шудо* 'подорожник' (*Plantago*)
Букв. «приземистая трава».
- (111) мар. *ни//йылме* (< *ний//йылме*) 'подорожник' (*Plantago*)
Букв. «собачий язык». Название относится также к чернокорню.
- (112) мар. *сӱсна//мелна* 'подорожник' (*Plantago*)
Букв. «свиной блин».
- (113) мар. *тарантас//шудо* 'подорожник' (*Plantago*)
Букв. «тарантас-трава». Первый компонент заимствован из русского языка.
- (114) мар. *түрлем//шудо* 'подорожник' (*Plantago*)
Букв. «узор-трава». Название дано по узору, образуемому прожилками листьев подорожника.
- (115) мар. *шӱн//шудо* 'подорожник' (*Plantago*)
Букв. «жила (сосуд)-трава». В основе названия — лекарственные свойства растения.

4. Названия подорожника в пермских языках

(35) коми перм. *акань//лис* ‘подорожник’ (*Plantago*)

Букв. «кукольный лист».

(116) удм. *батыр//турын* ‘подорожник’ (*Plantago*)

Букв. «богатырская трава». Мы полагаем, что в основе названия — способность подорожника произрастать в таких местах, где выживают немногие растения: на очень плотных, утоптаных почвах, в камнях и т. п. Ср. семантически близкое эст. *võidu//mehe*, букв. «победители».

(117) коми зыр. *ва кыскан лис* ‘подорожник’ (*Plantago*)

Букв. «лист осушительной (дренажной) трубы»; номинация растения произведена по признаку места произрастания. Компонент *лис(m)* заимствован из русского языка.

(118) удм. *вир//куар* ‘подорожник’ (*Plantago*)

Букв. «кровавый лист»; номинация растения произведена по признаку лекарственности.

(67) удм. *вирсэр//куар* ‘подорожник’ (*Plantago*)

Букв. «жила-лист». Компонент *вирсэр* ‘жила, кровеносный сосуд’ указывает на номинацию растения по признаку лекарственности.

(119) коми зыр. *гаг//лис*, *гаг//лист* ‘подорожник средний’ (*Plantago media*), ‘подорожник большой’ (*Plantago major*)

Букв. «лист [от] прыщей, угрей»; номинация растений произведена по признаку лекарственности; компонент *лис(m)* заимствован из русского языка.

(120) коми зыр. *гумъя лан//кор* ‘подорожник средний’ (*Plantago media*), ‘подорожник большой’ (*Plantago major*)

Букв. «подорожник с дудчатым стеблем» (так следует из [КРОЧК I: 159], где фитоним дан в гнезде *гум* ‘дудчатый стебель’); в таком случае название неясно, так как полых стеблей у подорожника нет. Скорее всего, прилагательное *гумъя*, находящееся в составе фитонима, образовано от *гум* ‘рукоятка цепа’, так как стебель подорожника с соцветием напоминают своим внешним видом цеп.

(121) удм. *дӧдӧы//керттон* ‘подорожник’ (*Plantago*)

Букв. «вязка саней». Неясно, так как ни одна из частей растения не напоминает своим внешним видом вязку саней. Возмож-

но, стебли растения использовались для вязки детских санок (см. также удм. *мурдо//керттон* ‘подорожник’)?

(115) коми перм. *жыла//турун* ‘подорожник’ (*Plantago*)

Букв. «жила-трава, жильная трава». В основе этого и следующего названий лежат лекарственные свойства подорожника.

(67) коми перм. *жыльнӧй//лист* ‘подорожник’ (*Plantago*)

Букв. «жильный лист».

(54) удм. *комак//быж* ‘подорожник’ (*Plantago*)

Букв. «крысиный хвост».

(122) удм. *куркапи//турын* ‘подорожник’ (*Plantago*)

Букв. «трава индюшонка».

(123) коми зыр. *лап//кор* ‘подорожник средний’ (*Plantago media*), ‘подорожник большой’ (*Plantago major*)

Букв. «лапа-лист»; по-видимому, в основе названия лежит форма растения с низко посаженными разлапистыми листьями. Коми *лап(т)-*, по нашему мнению, представляет собой русское заимствование; иначе в [КЭСКЯ: 157], где коми *лап* сравнивается с другими финно-угорскими (финским и саамским) словами. Это сравнение представляется нам некорректным.

(124) коми зыр. *лапта турун* ‘подорожник’ (*Plantago*)

Коми *лапта*, по-видимому, связано с *лап(т)-* ‘лапа’. Детерминантом в составе этого названия выступает *турун* ‘трава’.

(125) коми зыр. *мам//кор* ‘подорожник’ (*Plantago*)

См. коми зыр. *мам//кок//кор*.

(126) коми зыр. *мам//кок//кор* ‘подорожник’ (*Plantago*)

Букв. «лист материнской ноги»; вероятно, название дано по форме растения, у которого розетка листьев отходит в одном месте от основного (материнского) стебля. Сюда же, скорее всего, относится коми зыр. *мам//кор*.

(127) удм. *мордо//турын* ‘подорожник’ (*Plantago*)

Букв. «морда (орудие рыбной ловли)-трава»; по поводу этого названия см. удм. *мурдо//керттон* ‘подорожник’.

(128) удм. *мурдо//керттон* ‘подорожник’

Букв. «вязка морды (орудия рыбной ловли)». По-видимому, стебли подорожника использовались для крепления деталей морды.

(129) удм. *поркузе* ‘подорожник’ (*Plantago*)

Неясно. В [УРС] слово дается в статье *пор* ‘мариец, марийский’; в таком случае буквальным перевод названия — ‘марий-

ский господин'. Однако там же ниже приводится *поркузьы* 'щавель', по-видимому, представляющее диалектный вариант *поркузё*. Тогда, вероятно, указанный перевод исключается.

(130) коми зыр. *порсь//лис* 'подорожник' (*Plantago*)

Букв. «свиной лист»; компонент *лис(m)* заимствован из русского языка. Замечено, что свиньи поедают листья подорожника с особым удовольствием.

(131) коми зыр. *порсь//нану* 'подорожник' (*Plantago*)

Букв. «свиной хлебушко».

(132) коми зыр. *порсь//шаньга лис* 'подорожник' (*Plantago*)

Букв. «лист свиной шаньги».

(133) удм. *пужы//куар* 'подорожник' (*Plantago*)

Букв. «лист от сыпи (кори)». В основе названия — лекарственные свойства подорожника.

(134) удм. *пужыятскон куар* 'подорожник' (*Plantago*)

Букв. «вышивка-лист». Название дано по узору, образуемому прожилками листьев подорожника.

(135) коми зыр. *пыкӧс турун* 'подорожник' (*Plantago*)

Букв. «лист [от] опухоли»; номинация растения произведена по признаку лекарственности.

(70) удм. *салдат* 'подорожник' (*Plantago*)

Букв. «солдат», заимствование из русского языка; относится также к маргаритке (*Bellis*).

(136) коми зыр. *свеча турун* 'подорожник' (*Plantago*)

Букв. «свеча-трава»; в основе названия сравнение основного стебля подорожника и соцветия со свечой. То же сравнение проводится и в следующих трех фитонимах.

(137) коми зыр. *сиська лан//кор, сися лан//кор* 'подорожник' (*Plantago*)

Букв. «подорожник со свечой».

(138) коми зыр. *сись лис, свичка лис* 'подорожник' (*Plantago*)

Букв. «свеча-лист»; компоненты *лис(m)* и *свичка* (< *свечка*) заимствованы из русского языка.

(136) коми зыр. *сись турун* 'подорожник' (*Plantago*)

Букв. «свеча-трава».

(137) удм. *сюрес//дур//турын* 'подорожник' (*Plantago*)

Букв. «придорожная трава». Это название относится также к цикорию (*Cichorium*).

(138) удм. *сюрес//дурын//будысь//турын* ‘подорожник’ (*Plantago*)

Букв. ‘растущая у дороги трава’.

(139) коми зыр. *тележнӧй кор* ‘подорожник’ (*Plantago*)

Букв. «тележный лист». Ср. данное выше семантически близкое мар. *тарантас//шудо*, букв. «тарантас-трава».

(141) коми зыр. *тележнӧй турун* ‘подорожник’ (*Plantago*)

Букв. «тележная трава».

(75) коми зыр. *туй выв кор* ‘подорожник’ (*Plantago*)

Букв. «дорожный лист» (‘лист на дороге’).

(142) коми зыр. *туй дор лан//кор* ‘подорожник’ (*Plantago*)

Букв. «подорожник у дороги» (или «лапа-лист у дороги»).

(137) коми перм. *туй//дор//турун* ‘подорожник’ (*Plantago*)

Букв. «придорожная трава».

(143) удм. *тысӧ//турын* ‘подорожник’ (*Plantago*)

Букв. «зернистая трава»; название дано по плоду подорожника — многосемянной коробочке на конце стебля.

(144) удм. *урыс* ‘подорожник’ (*Plantago*)

Это переносное название, ср. удм. *урыс* ‘плетка’, ‘нагайка’; дано по форме стебля растения.

(145) удм. *чильпаськон//куар* ‘подорожник’ (*Plantago*)

Букв. ≈ «лист-плетение кружев»; название дано по узору, образуемому прожилками листьев подорожника.

(146) коми зыр. *чирей лис* ‘подорожник’ (*Plantago*)

Букв. «лист [от] чирья»; номинация растения произведена по признаку лекарственности. Компонент *лис(m)* заимствован из русского языка.

(147) удм. *шалзей* ‘подорожник’ (*Plantago*)

Фитоним заимствован из русского языка (< *шалфей*).

(5) удм. *шыр//быж* ‘подорожник’ (*Plantago*)

Букв. «мышинный хвост». Это название относится также к хвощам.

(148) коми зыр. *ыж//пель//кор* ‘подорожник’ (*Plantago*)

Букв. «лист овечьего уха».

(149) коми зыр. *эжа лис* ‘подорожник’ (*Plantago*)

Букв. «лист [у] поверхности». Название объясняется тем, что листья подорожника растут у самой поверхности земли. Компонент *лис(m)* заимствован из русского языка.

(150) удм. *юн//турын* ‘подорожник’ (*Plantago*)

Букв. «крепкая трава». Действительно, стебель подорожника отличается прочностью.

(151) коми зыр. *юра сись* ‘подорожник’ (*Plantago*)

Букв. «голова (верхушка)-свеча».

(152) удм. *яр(а)//куар* ‘подорожник’ (*Plantago*)

Букв. «лист [от] раны»; в основе названия лежат ранозаживляющие свойства растения.

Неразличение информантами подорожника среднего и подорожника большого, «незаметность» для них подорожника ланцетовидного хорошо видны на материале многих лексикографических работ. Даже в столь подробных трудах, как [Suhonen 1936] или [Vilbaste 1993], мы практически не встретим народных названий для подорожника среднего и ланцетовидного. В [Suhonen 1936] почти все действительно народные названия подорожника относятся к *Plantago major*; [УРС] не выделяет видов подорожника, переводя все соответствующие фитонимы родовым названием *Plantago*. [КРОЧК] в большинстве случаев поступает так же, но в редких случаях дает для коми-зырянских фитонимов двойной перевод: ‘подорожник средний’ (*Plantago media*), ‘подорожник большой’ (*Plantago major*) — в частности, и для наиболее распространенного коми названия подорожника *ланкор*.

Остановимся на том, как в названиях подорожника отражены его природные свойства (место произрастания, внешний вид) и те свойства, которые важны для человека (лекарственность, прочность стебля).

А. Природные свойства

1) место произрастания

Как известно любому жителю наших широт, знающему, как выглядит подорожник, это растение выживает в условиях очень плотного грунта — и потому растет по обочинам дорог, на утопанных тропинках, пробивается через каменные насыпи, бетон и асфальт. Человек обычно замечает подорожник именно у дороги, и отсюда большое число названий, выстроенных по семантическим моделям ‘дорожная трава’, ‘трава у дороги’, ‘дорожный лист’, ‘дорожный цветок’, или лишенных детерминанта (опреде-

лителя класса объекта номинации): ‘дорожная дубина’, ‘дорожная шишка’. Другие модели редки (например, эрз. *яма//лопа*, букв. «яма-лист»; коми зыр. *ва кыскан лис*, букв. «лист осушительной (дренажной) трубы»).

Косвенно на место произрастания подорожника указывают названия, имеющие значения ‘герой’, ‘солдат’, ‘победитель’, ‘богатырская трава’, ‘трава силы’, ‘трава борьбы’, ‘трава победы’, ‘дубина победы’ и т. п. Они даны из-за свойства подорожника пробиваться через плотные почвы.

2) внешний вид растения

Взгляд человека различает две существенные внешние детали подорожника — его округлые листья с заметными прожилками и длинный голый стебель с соцветием наверху. Поэтому названия, основанные на особенностях внешнего вида подорожника, касаются именно этих двух морфологических частей.

Длинный стебель с колоском наверху ассоциируется и с кнутом (фин. *piiska//heinä*), и с дубинкой (эст. *hundi//nui*), и с хвостом животного (мокш. *катонь пула*), и с ногой (эст. *Valge//inimese//jalg*; коми зыр. *мам//кок//кор*), и со свечой (коми зыр. *сись турун*; только в пермских языках). Верхушка (колос) стебля вызывает ассоциации с шишкой, бутоном (эст. *nutt//hain*).

Лист подорожника вызывает ассоциации с блином (кар. собств. *kakkara*; мар. *сöсна//мелна*), башмаками (эст. *kassi//kotid*), языком животного (фин. *koiran//kieli*), ухом животного (эст. *Lamba//kõrv*), ладонями (кар. *latoši*), стулом (мар. *коля//пукен*). Иногда в состав модели номинации подорожника по признаку формы листьев входит прилагательное (эрз. *kélej lopa* ‘широкий лист’).

В основе некоторых названий подорожника — хорошо видный узор прожилок на его листьях (удм. *пужыятскон куар*, букв. «вышивка-лист», *чильпаськон//куар*, букв. \approx «лист-плетение кружев»). Однако множество сложных названий подорожника, в качестве определяющей части которых выступают слова со значением ‘жила’, ‘сосуд’ — это результаты номинации по признаку лекарственности².

² В бесписьменных прибалтийско-финских языках, в эстонском, в мордовских и т. д. для прожилок листа используются другие слова.

Встречаются также названия, имеющие буквальное значение ‘земляной лист’, ‘приземистая трава’, указывающая на расположение листьев подорожника — внизу, у самой поверхности земли.

Б. Свойства, важные для человека

1) лекарственность

Лекарственные свойства подорожника известны издавна многим народам, в т. ч. финно-уграм и их соседям. Основное известное лечебное свойство листьев подорожника — ранозаживляющее. Свежие листья прикладывают к ранам, ссадинам, порезам, язвам и фурункулам; именно это наружное применение в большинстве случаев отражено в фитонимах. Семантические модели тут очень разнообразны; почти все такие названия — сложные по форме, в качестве определительного компонента которых выступает название болезни или болячки, например, фин. *haavan//lehti*, букв. «трава раны»; кар. собств. *mulču//heinä*, букв. «нарыв-трава»; кар. люд. *majai//lehtez*, букв. «нарыв-лист»; вепс. *pahk//lehtez*, букв. «нарыв-трава»; эст. *venind//haige//rohud*, букв. «растяжение-травы»; эрз. *орво тикше*, букв. «фурункул-трава»; мокш. *вер//дише*, букв. «кровь-трава», «кровяная трава»; мар. *шён//шудо*, букв. «жила (сосуд)-трава»; удм. *вирсэр//куар*, букв. «жила (кровеносный сосуд)-трава»; коми зыр. *gag//лист*, букв. «прыщ-трава». Применение подорожника от других болезней и болезненных состояний встречается намного реже, например, фин. *hiki//lehti*, букв. «пот-трава».

Иногда название указывает на ветеринарное применение подорожника, например, кар. собств. (тверские говоры) *häärän//mul'čukka*, букв. «бычий нарыв».

2) хозяйственное применение

Сюда мы можем отнести переносные названия со значениями ‘вязка саней’, ‘вязка морды’, несомненно, отражающих использование крепких стеблей подорожника для связывания частей экипажей и рыболовных орудий. Вообще, не вполне понятное обилие названий подорожника, включающих названия экипажей, скорее всего, также косвенно относятся к этой группе.

Названия — результаты номинации по иным признакам, очень редки.

В. Названия подорожника, в состав которых входят названия животных.

Таких названий во всех языках финно-пермской ветви несколько десятков. Мы полагаем, что почти всегда включение конкретного зоосемизма в название растения вообще произвольно, хотя, вероятно, возможны и исключения, связанные с предпочтительным поеданием животным определенного растения. К сожалению, подтверждения этих фактов в научной зоологической и сельскохозяйственной литературе практически не обнаруживается; все утверждения о предпочтительном поедании домашними животными подорожников содержатся лишь в популярных изданиях, на которые мы не можем сослаться.

Примеры включения зоосемизмов в состав сложных названий подорожника: фин. *hiiren//korva//heinä* 'подорожник средний', букв. «трава мышиноного уха»; эст. *härja//saba*, букв. «бычий хвост»; эст. *lamba//keel*, букв. «овечий язык»; эст. *roti//saba*, букв. «крысиный хвост»; эст. *sea//saba*, букв. «свиной хвост»; фин. *sammakon//lehti*, букв. «лягушачий лист»; эст. *tika//rohi*, букв. «трава каменки (вид птицы)»; эст. *hundi//nui*, букв. «волчья дубина»; эрз. *tuvoń imburav*, букв. «свиной щавель»; эрз. *туво нар*, букв. «свиная трава»; мар. *каза//вылыш*, букв. «козье ухо»; мар. *сõсна//мелна*, букв. «свиной блин»; удм. *куркапи//турын*, букв. «трава индюшонка»; коми зыр. *порсь//лис*, букв. «свиной лист».

Названия подорожника в финно-пермских языках необыкновенно разнообразны. Число заимствований среди них при этом невелико. Названия эти образованы по самым разнообразным лексико-семантическим моделям, которые, как оказывается, почти не совпадают даже в близкородственных языках. Большинство рассмотренных выше названий функционирует на уровне одного говора или группы говоров, и лишь немногие фитонимы имеют более широкое распространение. В связи с этим говорить о каком-то цельном языковом образе *Plantago* в отдельных финно-пермских языках либо их ветвях представляется, исходя из имеющихся на сегодняшний день лексических данных, преждевременным. Данная работа, прежде всего, имеет целью систематизированный показ всех названий подорожников в рассматриваемых языках, а также семантическую интерпретацию этих названий, где и насколько это возможно. Вообще, в сравнении со многими другими растениями подорожник дает в финно-угорских

языках большое количество названий, что открывает определенные возможности для их сравнительного изучения.

Список условных сокращений

Вепс. — вепсский; вод. — водский; ижор. — ижорский; кар. — карельские наречия (люд. — людиковское; собств. — собственно-карельское); коми зыр. — коми-зырянский; коми перм. — коми-пермяцкий; мар. — марийский; мокш. — мокшанский; рус. — русский; удм. — удмуртский; фин. — финский; эрз. — эрзянский; эст. — эстонский.

Литература

- Бродский 2015а — И. В. Бродский. Финно-пермские фитонимические портреты. 1. Зверобой // А. С. Герд (отв. ред.). Лексический атлас русских народных говоров (Материалы и исследования) 2015. СПб.: Нестор-история, 2015. С. 73–92.
- Бродский 2015б — И. В. Бродский. Финно-пермские фитонимические портреты. 2. Крапива // М. Д. Люблинская, В. С. Иванова (ред.). Оленья тропа. Сборник научных трудов Международной научно-практической конференции «Традиционные и инновационные формы сохранения и развития языков коренных малочисленных народов Севера» (Санкт-Петербург, ИНС, 24 апреля 2015 г.). СПб.: Изд-во РГПУ им. А. И. Герцена, 2015. С. 21–26.
- Коппалева 2007 — Ю. Э. Коппалева. Финская народная лексика флоры. Петрозаводск: Карельский научный центр РАН, 2007.
- Oja 2005 — V. Oja. Kasulikul taimel on rohkesti nimesid // Н. Г. Зайцева (сост.). Прибалтийско-финское языкознание: лингвогеографические исследования. Петрозаводск: Изд. КарНЦ РАН, 2005. С. 58–75.

Источники

- КРОЧК — Л. М. Безносикова, Е. А. Айбабина, Р. И. Коснырева. Комироч кывчукор. Т. 1–3. Сыктывкар: Коми кн. изд-во, 2000.
- КЭСНЯ — В. И. Лыткин (ред.). Краткий этимологический словарь коми языка. М.: Наука, 1970.
- УРС — Т. Р. Душенкова, А. В. Егоров, Л. М. Ившин, Л. Л. Карпова, Л. Е. Кириллова, О. В. Титова, А. А. Шибанов (сост.), Л. Е. Кириллова (отв. ред.). Удмуртско-русский словарь. Ижевск: Удмурт. ИЯЛИ УрОРАН, 2008.
- ALFE — Atlas Linguarum Fennicarum. Itämeren-suomalainen kielikartasto. 1–2. Helsinki: SKS, 2004–2007.

Финно-пермские фитонимические портреты. 3. Подорожник

- MW — H. Paasonens. Mordwinisches Wörterbuch. LSFU. B. I–V. Helsinki, 1990.
- SKES — Y. H. Toivonen, E. Itkonen, A. J. Joki, R. Peltola. Suomen kielen etymologinen sanakirja. I–VII. Helsinki: Suomalais-Ugrilainen Seura, 1955–1981.
- Suhonen 1936 — P. Suhonen. Suomalaiset kasvinnimet // *Annales Botanici Societatis Zoologicae-Botanicae Fennicae Vanamo* 7(1), 1936.
- Vilbaste 1993 — G. Vilbaste. Eesti taimenimetused [Emakeele Seltsi Toimetised 20 (67)]. Tallinn: Eesti Teaduste Akadeemia, 1993.

Р. В. Гайдамашко

ИЛИ РАН, Санкт-Петербург

**К ЭТИМОЛОГИИ И ЛИНГВОГЕОГРАФИИ НАЗВАНИЙ
ЗОНТИЧНЫХ РАСТЕНИЙ
В РУССКИХ ГОВОРАХ ПРИКАМЬЯ:
ПУЧКА, УМРА¹**

1. Вводные замечания

В последние годы заметно возрос интерес языковедов к анализу названий растений семейства Зонтичные в русских говорах Прикамья². Семейство Зонтичные (*Umbelliferae*), ранее также известное как семейство Сельдерейные, или Сельдереевые (*Ariaceae*), на территории России насчитывает 288 видов, относящихся к 108 родам [Пименов, Остроумова 2012: 17].

В статье Ю. В. Зверевой объектом исследования являются слова *пикан*, *пéстик* (*пíстик*), в русских говорах Пермского Прикамья чаще всего (но далеко не всегда) обозначающие один из видов борщевика и побеги хвоща полевого соответственно [Зверева 2011]. В первой части статьи автором приводятся словосочетания *борщовый пикан*, *заячий пикан*, *медвежий пикан*, *моржовый пикан*, *пиковый пикан*, *репейный* (*репёвый*) *пикан*, *собачий пикан* и делается попытка идентификации номинируемых этими сочетаниями растений. *Борщовый пикан* в прикамских говорах обозначает, скорее всего, борщевик сибирский, а *моржовый пикан*, *моржовник* и *моржовка* — другую разновидность съедобного борщевика. Словосочетания *заячий пикан*, *медвежий пикан*, *собачий пикан* используются для называния зонтичных

¹ Работа выполнена при финансовой поддержке РФФИ в рамках научного проекта («Лексический атлас русских народных говоров» в контексте современных полевых данных и материалов региональных диалектных словарей»), проект № 16-04-00065(а).

² Здесь и далее в статье не проводится различие между понятиями «русские говоры Прикамья», «русские говоры Пермского края», «прикамские говоры», «пермские говоры» (см. разд. 2.3).

растений, внешне похожих на борщевик, как съедобных, так и несъедобных, а сочетания *душной пикан* и *медвежий пикан* — для растения дягиль. Для номинации съедобных молодых побегов репейника (в период до цветения) используются сочетания *репейный пикан*, *репьевый пикан*. Также Ю. В. Зверевой рассматриваются прикамские производные от слова *пикан* и перечисляются блюда, основой для которых служат *пиканы*.

В статье И. И. Баклановой определяется круг растений, в разных прикамских говорах обозначаемых словом *гоньши* [Бакланова 2014]. Наряду со словом *гоньши* рассматриваются и другие (обще-)народные названия растений, упоминаемые информантами при описании *гоньшей*: *пикан*, *дикая редька*, *дикая морковь*. Автор приходит к выводу, что в пермских говорах для одного растения может иметься несколько наименований, и наоборот, одно название может обозначать несколько растений. Так, по мнению автора, в говорах Прикамья и смежных территорий *гоньшем* в зависимости от локализации могут называть купырь, дикую морковь, борщевик, пастернак, а также не относящуюся к зонтичным растениям свербигу восточную или вообще любую сорную съедобную и несъедобную траву.

При идентификации внешне сходных видов (и подвидов) зонтичных растений продуктивным представляется этимологический и лингвогеографический анализ их названий, но ни в той, ни в другой работе русские названия зонтичных растений в Прикамье не анализируются в ареальном освещении. Что касается этимологического аспекта, в статье Ю. В. Зверевой вопрос о происхождении названий не ставится вовсе, а в работе И. И. Баклановой для названия *гоньши* без обоснования предложена коми-пермяцкая этимология, нуждающаяся, пожалуй, в более подробном обсуждении. Более того, последним автором не упомянуты многочисленные варианты и производные лексемы *гоньши*, учет ареальной дистрибуции которых мог бы пролить свет на вопрос идентификации обозначаемых ими растений.

2. Методика исследования

При этимологической интерпретации (иначе — этимологизации) заимствованной лексики мы следуем принципам В. Феенкера, который систематически разрабатывал методику выявления

субстратных финно-угорских единиц в русских диалектах [Veenker 1967; 1992], и С. А. Мызникова, успешно апробировавшего эту методику на материале русских говоров Северо-Запада [Мызников 2003; 2004; 2007 и др.]. Так как «субстрат по своему существу и по механизму своего возникновения — не столько языковое, сколько этническое явление» [Матвеев 2006: 58], этимологические исследования напрямую зависят от местных языковых реалий и исторических условий, в которых проходили этноязыковые контакты, и поэтому необходимо установить ряд характеристик — место, время, продолжительность и интенсивность контактов [Veenker 1992: 177–178; Мызников 2004: 24–25].

Например, при этимологическом и лингвогеографическом анализе неисконной (заимствованной и субстратной) диалектной лексики на Северо-Западе С. А. Мызников предлагает учитывать следующие аспекты: 1) исторические фонетические закономерности, позволяющие реконструировать форму выдвигаемого этимона; 2) семантические ареалы слова; 3) все лексико-словообразовательные варианты с выделением доминирующего (если таковой имеется) и их локализацией; 4) ареальную верификацию имеющихся этимологических версий; 5) возможное иноязычное влияние в контактных ареалах [Мызников 2000]. Иными словами, для успешной этимологизации неисконной лексики, кроме формы и семантики, крайне важно принимать во внимание также ареал предполагаемых заимствований (с привлечением полной информации о дистрибуции акцентологических, фонетических, словообразовательных вариантов лексемы и ее дериватов) [Мызников 2000: 92–93; Aikio 2010: 129]. Географическое распространение лексической единицы, по сути, может иметь решающее значение при ее этимологизации, однако география слова должна учитываться в сопоставлении с географией других слов, так как русский язык на разных территориях своего распространения испытывал влияние со стороны различных вымерших и живых языков/диалектов, «поэтому всякая лексема финно-угорского происхождения должна анализироваться не изолированно, а системно, в сопоставлении и противопоставлении с другими финно-угризмами» [Востриков 1990: 77].

Исходя из вышеизложенного, параметры, которые обязательно должны учитываться при этимологизации неисконной

лексики, условно можно обозначить триадой «форма — семантика — ареал». Остановимся подробнее на специфике каждого из параметров сообразно объекту настоящего исследования.

2.1. Форма

Вариантность слова является непременным условием любого языка, особенно если «речь идет о диалектном слове, не имеющем закрепленности письменностью и передающемся от человека к человеку, от поколения к поколению устным путем» [Мызников 2003: 18]. Еще бóльшей вариантностью обладает диалектное слово, заимствованное из неродственных языков. Так, например, прослежена следующая закономерность — «чем ближе к ядру ареала слова, тем меньше его [фонетическая] вариативность, в маргинальных зонах наблюдается бóльшая вариативность, достигающая пика в смешанных переходных говорах» [Там же: 422]. Также отмечена «тенденция к большей словообразовательной активности при движении [русского диалектного] слова с запада на восток» [Там же: 423].

Таким образом, при сравнительно-сопоставительном и историко-этимологическом анализе заимствований нами привлекается по возможности вся совокупность сходных или предположительно родственных лексических данных, как в синхронии, так и в диахронии, а также учитываются ареалы вариантов и дериватов в русских диалектах Европейской части России, т. е. в русских народных говорах территории первичного заселения (о чем см. далее 2.3).

2.2. Семантика

Исследователь, анализирующий народные названия растений и грибов, за материалом для своих разысканий вынужден обращаться в числе прочего и к диалектным словарям. К сожалению, лексикографы при составлении словарей далеко не всегда обращаются за консультациями к ботаникам, что приводит к спорным или даже ошибочным словарным дефинициям. Насколько нам известно, специальных исследований по проблемам подачи фитонимов в русских диалектных словарях до сих пор не проводилось, хотя даже частичное решение этих проблем было бы весьма полезным как для практических задач толковой (resp. диалектной) лексикографии, так и для разработки общей теории

лексикографии. Некоторые принципы подачи фитонимов в словарях обсуждаются в предисловии к «Словарю народных названий растений Урала» Н. И. Коноваловой. Автор словаря предлагает в дефиниции отражать компоненты, которые составляют семантическую структуру фитонима и выявляются в оппозициях: 1) габитус растения, 2) место произрастания, 3) характерные особенности внешнего вида растения, 4) назначение (характер использования, или функция), 5) запах, 6) цвет, 7) вкус, 8) время цветения, 9) воздействие на животных и людей [Коновалова 2000: 7]. Указанный словарь, строго выдерживая заявленные в предисловии принципы подачи материала, является пока единственным в русистике.

В большинстве диалектных словарей, материал которых привлекается для настоящего исследования, не наблюдается такой тщательности при идентификации растений и составлении соответствующих словарных дефиниций. Если предложенное лексикографами толкование, с учетом контекста, не вызывает вопросов, тогда в данной статье оно приводится так, как в источнике. В противном случае лексема сопровождается отрывками диалектной речи, на основе которых делается попытка самостоятельной идентификации растений. Впрочем, иллюстрации, сопровождающие словарные статьи, часто слишком отрывочны и поэтому мало пригодны для идентификации растений.

2.3. Ареал

Под Прикамьем как регионом с относительно сходными условиями исторического развития подразумевается прежде всего территория Верхнего и Среднего Прикамья, границы которой на севере, востоке и юге почти полностью совпадают с административными границами Пермского края. Наиболее существенным отличием между русскими говорами Верхнего и Среднего Прикамья можно считать иноязычное влияние — в основном финно-угорское в первом случае и преимущественно тюркское — во втором. Кроме сходства говоров, территория Пермского края характеризуется относительным однообразием флоры и целиком находится в пределах Уральской флористической провинции [Овеснов 2007: 18].

Русская фитонимия в Верхнекамском и Афанасьевском районах Кировской области, географически также находящихся в бассейне Камы, не является непосредственным объектом иссле-

дования (но обязательно привлекается к сопоставлению), так как территория этих районов по крайней мере на протяжении последних почти двух с половиной столетий не входила в состав Пермского наместничества (губернии, области, края), что, безусловно, отразилось и на дивергенции некогда близких говоров. Говоры указанных районов выделяются некоторыми исследователями в особую группу, обозначаемую термином «кайские говоры» [Долгушев 2006: 11].

При рассмотрении прикамского материала на общерусском фоне к сопоставлению привлекается лексика говоров преимущественно Европейской части России, что обусловлено историко-культурным контекстом — общеизвестно и не нуждается в обсуждении то обстоятельство, что потоки миграции русскоязычного населения до XX в. были направлены примерно с запада на восток и с северо-запада на юго-восток. Традиционно считается, что Прикамье в историческое время заселялось в основном выходцами из северо-западных и северных русских земель, поэтому данные говоров смежного Зауралья (Свердловской области) и остальной части Сибири (т. е. территории вторичного заселения) в полной мере не привлекаются.

2.4. Принципы подачи материала

Далее представлены два раздела, посвященные разным лексическим гнездам, которые мы условно обозначили как «Пучка» и «Умра». Внутри разделов в алфавитно-хронологическом порядке (исходя из даты публикации источника или примерного года фиксации) сперва приводится прикамский диалектный материал и делается попытка его таксономической идентификации. Каждый пример пронумерован и обычно равен одному лексико-семантическому варианту, зафиксированному в том или ином населенном пункте (т. е. может быть проиллюстрирован несколькими отрывками диалектной речи одного говора). После каждого примера кратко приводятся выводы по лексеме — ряд дифференциальных признаков обозначаемого ею растения (иногда под вопросом), необходимые комментарии к процитированным словарным дефинициям и отрывкам диалектной речи, и, если удалось идентифицировать обсуждаемое растение, его номенклатурное название. После подачи прикамского материала обсуждается географическое распространение лексемы

на более широком диалектном фоне и обозреваются существующие этимологические решения. Для русского диалектного слова *у́мра* (с вариантами на *мур-*, *мурм-*, *мымр-*) ‘один из видов зонтичных растений, часто — болиголов пятнистый, реже — дудник (дягиль) лесной’ этимология предлагается впервые.

3. Пучка

(1) *Пучка* ‘то же, что *пикан*’: *Как пучка, дудка-та пустая у медвежьих пиканов; мы их не едим, мохнатые...* (Вильва Сол.) [СГСП: 523]. Слово *пикан*, к которому отсылает составитель словаря, определено как ‘одно из самых крупных травянистых растений с перистосложными листьями и голым, гранистым стеблем, употребляемым в пищу; борщевик’ [Там же: 441]. При этом из приведенного выше контекста следует, что речь идет о несъедобном растении, в подтверждение чему после словарной статьи *пикан* имеется устойчивое словосочетание *медвежий пикан* ‘разновидность борщевика, несъедобное растение’, проиллюстрированное тем же отрывком диалектной речи.

Стебель полый, дудчатый.

Представляется, что здесь слово *пучка* обозначает не отдельный ботанический вид, а только полый стебель растения, и приводится в описании для сравнения с полым же стеблем («дудкой») *медвежьего пикана*: «*Как пучка, дудка-та пустая у медвежьих пиканов*». Благодаря указанию на волосистость стебля можно предположить, что в данном случае *медвежий пикан* — это, вероятнее всего, не «разновидность борщевика», а купырь лесной *Anthriscus sylvestris* (L.) Hoffm. или бутень ароматный *Chaerophyllum aromaticum* L., так как оба этих растения имеют стебли, покрытые волосками, распространены на Западном Урале и входят в рацион бурых медведей (см., например, [Медведи 1993: 158–160; Огурцов 2015: 115 и сл.]).

Стебель зонтичного растения.

(2) *Пучка* ‘растения семейства зонтичных, молодые полые стебли (а иногда и корни) которых едят’. В словарной статье при этой лексеме приведено три отрывка диалектной речи, где дифференциальные признаки растения на первый взгляд не противоречат друг другу: а) *Пацанами мы выкапывали пучку — ну пикан, моржовка ещё — и ели*; б) *Кто дикая морковь говорит, а мы*

пучкой называм; в) *Пучка* длинная. Цвет у неё белый-белый. Едят и корешок, и стебель (Акчим Краснов.) [АС 4: 162]. Там же дан оттенок значения ‘стебель этих растений’: *Трубка, пучка, по воде плывёт* (Акчим Краснов.) [Там же: 162].

Стебель полый, высокий. Лепестки белые. Съедобны корень и стебель.

В первом отрывке наблюдается сосуществование трех якобы синонимов *моржовка, пикан, пучка*, для первых двух из которых в словаре сформулированы дефиниции, отличные от толкования лексемы *пучка*, ср. *моржовка* ‘травянистое растение, встречающееся на полях и лугах, с полым стеблем, употребляемым в пищу или приспособляемым детьми для извлечения звуков’ [АС 2: 141], *пикан* ‘борщевик, стебли которого употребляют в пищу’ [АС 4: 43]. Вероятно, в говоре ныне не существующей деревни Акчим лексемы *моржовка* и *пикан* обозначали борщевик сибирский *Heracleum sibiricum* L.³, но, смеем предположить, они не совсем корректно указаны информантом при толковании слова *пучка*. Из самого отрывка явствует — чтобы *пучку* съесть, нужно ее выкопать, следовательно, *пучка* в данном случае — подземная часть растения, т. е. корень. В то же время известно, что в свежем виде в пищу у борщевика сибирского используют черешки, а также очищенные от волосков и кожицы молодые стебли и листья [Берсон 1991: 10]. Во втором отрывке при толковании упоминается *дикая морковь*, что кажется более корректным. Под термином *дикая морковь* в русской ботанике понимается морковь обыкновенная *Daucus carota* L. [Губанов и др. 2003: 628]. Косвенным подтверждением того, что речь идет о дикой моркови, является третий отрывок, где имеется указание на белый цвет лепестков (как известно, у борщевика сибирского «лепестки желтовато-

³ См. показательные фрагменты одной словарной статьи В. И. Даля: «пикан м. *вят.*, пикана ж. *сиб.* растн. *Heracleum sibiricum*, пучки (...), борщ, борщовник (...); молодые стебли его едят, обдирая; из старых делают сопелки» [Даль 3: стлб. 277]. Этот ряд названий продолжается словом *моржовка* ‘растение *Heracleum sibiricum* L., сем. зонтичных; борщевик сибирский’ (Арх.; Ср. Урал.) [СРНГ 18: 263], словосочетанием *моржовой пикан* ‘разновидность борщевика, несъедобное растение’ [СГСРП: 441] и иными русскими диалектными данными, сходными формально и территориально.

зеленые или зеленовато-желтые» [Губанов и др. 2003: 631]) и — вновь — на съедобность корня. Отрывок диалектной речи при оттенке значения содержит лишь один дифференциальный признак — полостность стебля, что мало способствует идентификации.

Daucus carota L.

(3) *Пучка*: *Пиканы те варили, трава такая, привыкли, таки вкусные, дудки у них, пучки мягкие* (Марушево Черд.) [КСРГСП].

Стебель полый, дудчатый, мягкий. Съедобно.

Из иллюстрации следует, что *пучка* — это стебель («дудка») *пикана*.

Стебель *Heracleum sibiricum* L.

(4) *Пучка*: *Пучки зовутся* (Бигичи Черд.) [Там же].

Неидентифицируемо.

(5) *Пучка*: *Пучки — в серёдке дырочка, пучка — круглая, с листьями* (Камгорт Черд.) [Там же].

Стебель округлый, полый.

Возможно, следствие метонимического переноса значения, и речь идет не обо всем растении, а только о его стебле, ср. выше примеры (1) и (3).

Стебель зонтичного растения.

(6) *Пучка*: а) *Вот это пучка. Вот это вылупляли, варили и кушали*; б) [Во время войны] *пиканы ели, это на полях растут колючки. Вот пучки, их сварить, они очень вкусные, их ели* (Бондюг Черд.) [Там же].

Стебель опушен щетинистыми волосками. Съедобно.

Heracleum sibiricum L.

(7) *Пучка*: а) *Пучки ешо растут*; б) *Пучки-то — репей, до цвету ешо, а после репей сделатся* (Илаб Сол.) [Там же].

Сравнение с репьем может говорить о том, что стебель отцветшего растения опушен щетинистыми волосками.

Трудно идентифицируемо. Как и в предыдущем случае, возможно, *Heracleum sibiricum* L.

(8) *Пучка* ‘то же, что *пикан*’ (см. *пикан* ‘борщевик’ [СПГ 2: 99]): *В огороде пучки растут, выше меня* (Белово Киш.) [СПГ 2: 249; СРГЮП 2: 493].

Стебель высокий. На основании только этого признака трудно идентифицируемо. Если принять мнение авторов СПГ, то значение здесь — ‘один из видов рода *Heracleum*’.

Вид рода *Heracleum*.

(9) *Пучка* ‘то же, что *пикан*’ (см. *пикан* ‘борщевик’ [СПГ 2: 99]): *Раньше в нашем логу росло много пучёк, а сейчас их там совсем нет* (Фоки Чайк.) [СПГ 2: 249; СРГЮП 2: 493].

Неидентифицируемо. Аналогично предыдущему примеру, примем значение из источника.

Вид рода *Heracleum*.

(10) *Пучка* ‘то же, что *пикан*’ (см. *пикан* ‘борщевик’ [СПГ 2: 99]): *В лесу-то мы насобирали пучек и будём их варить* (Лимеж Черд.) [Там же: 249].

Съедобно.

Heracleum sibiricum L.?

(11) *Пучка* ‘то же, что *пикан*’ (см. *пикан* ‘борщевик’ [Там же: 99]): *Придёшь с работы, пучку поешь* (Б. Долды Черд.) [Там же: 249].

Съедобно.

Heracleum sibiricum L.?

(12) *Пучка* в составе сочетания *горькая (душиная) пучка* ‘то же, что *душиной пикан*’ (см. *медвежий (душиной) пикан* ‘дягиль’ [Там же: 99]): *У душиной пучки дудка толстая* (Кузнецова Сол.) [Там же: 249].

Стебель дудчатый, толстый.

Angelica archangelica L.?

(13) *Пучка* ‘растение с мясистым, сочным стеблем’: *Пучки ели — наростут в огороде, нарвёшь, чистишь да ешь, ну, пучки, гранатки ли* (Кишерть) [СРГЮП 2: 493].

Так как *пучка* в данном отрывке описана поверхностно, при идентификации растения будем опираться на описание *гранатки*.

Для слов *граната*, *гранатка*, *гранетка* составители словаря предлагают дефиницию ‘съедобное растение из семейства зонтичных’: а) *Во время войны гранаты ели, травка така у дороги растёт, с жёлтыми цветками* (Андреево Киш.); б) *Гранатки — знаете, такая высокая, с гранёным стеблем, когда ешь её, губы такими волдырями покрываются* (Ключи Сукс.); в) *Редьку горькую, кислицу, пистики, пиканы, траву-гранетку — всё ели* (Ключи Сукс.) [СРГЮП 1: 200]. Судя по всему, в приведенных иллюстрациях описывается один из видов рода горичник *Peucedanum*, косвенным подтверждением чему может служить тот факт, что название *гранатка* со ссылкой на данные П. С. Палласа приводится

Н. И. Анненковым в статье *Peucedanum Cervaria* (горичник олений) [Анненков (сост.) 1878: 246].

Стебель высокий, гранистый. Лепестки желтые. Съедобно.

Вид рода *Peucedanum*.

(14) *Пучка* ‘растение с мясистым, сочным стеблем’: *Нет, пучки — это не пиканы, это другое. Их чистили и ели просто так* (Тауш Черн.) [СРГЮП 2: 493].

Съедобно.

Heracleum sibiricum L.?

(15) *Пучки*, мн. ‘борщевик’: *Вот борщевик называется, а у нас он называется пучки* (Калинино Кунг.) [Там же: 493].

Один из видов рода *Heracleum*. *Heracleum sibiricum* L.?

(16) *Пучки*, мн. ‘борщевик’: *В войну-то голодовка была, дак мы их ели. Пучки-то колючие. Репей как* (Шестаки Бер.) [Там же: 493].

Стебель опушен щетинистыми волосками. Съедобно.

Heracleum sibiricum L.

(17) *Пучки*: *Ну, большие они твёрдые. Потом-то твердеют, а молодой пикан он же мягкий. Пиканы, пучки, называли мы их пучки.* [Пиканы-то?] *Да, пучками* (Покча Черд.) [МЭ 2010].

Съедобно.

Heracleum sibiricum L.

Если не принимать во внимание расхождение на уровне семантики, в пределах Пермского края у лексемы выделяются два островных ареала распространения: первый располагается в Камско-Вишерском поречье и на прилегающих территориях Соликамского и Красновишерского районов (примеры (1)–(7), (10)–(12), (17)). Второй ареал находится на значительном отдалении от первого — в среднем течении Сылвы — Березовском, Кишертском и Кунгурском районах (примеры (8), (13), (15), (16)). По одному примеру зафиксировано в двух южных районах — Чайковском (пример (9)) и Чернушинском (пример (14)). Как видим, слово ни разу не отмечено в районах с живым коми-пермяцким влиянием. В целом, ареал внутри Прикамья характерен и для многих других севернорусских слов (в том числе заимствованных) — имеется достаточно фиксаций в районе исторической Перми Великой, образующих ареал с четкими границами, при спорадических фиксациях в Среднем Прикамье, как правило, не образующих системы. Подробнее см. на карте на следующей странице (Рис. 1).

Рисунок 1. Семантика слова *пучка* в русских говорах Прикамья

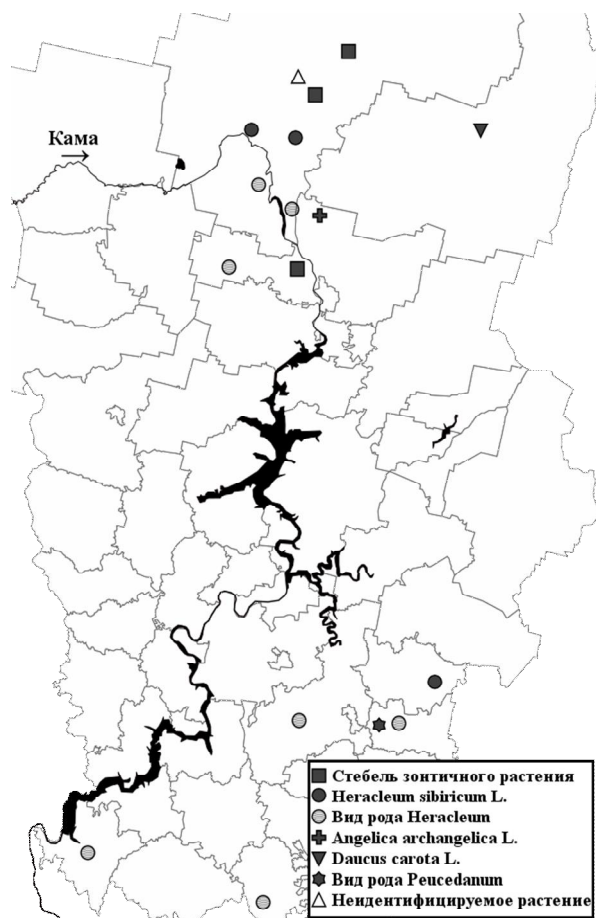

Лексема обнаруживает слабую вариантность (*пучка* ~ *пучки*) и нулевой уровень деривационной активности; один раз она встречается в словосочетании (*горькая (душная) пучка*).

В одном случае растение по имеющимся описаниям не идентифицируется (пример (4)). В трех случаях *пучка* обозначает дудчатый стебель съедобного зонтичного растения (1), (3), (5), в стольких же — борщевик сибирский, или *Heracleum sibiricum* L. (6), (16), (17), в семи — то же растение (или другой вид борщевика), но под вопросом (7)–(11), (14), (15). По одному разу отмечены

варианты с семантикой ‘*Daucus carota* L.’, ‘*Angelica archangelica* L.’ (под вопросом) и ‘вид рода *Peucedanum*’. Если они не являются ошибочными, изменение семантики может быть обусловлено тем, что варианты с семантическими отклонениями в Прикамье являются маргинальными.

Примечательно, что у слова *пучка* в русских говорах первичным, скорее всего, было значение ‘дудчатый стебель съедобного зонтичного растения’, что подтверждается рукописными и печатными диалектными источниками XIX в.: *пучка́* «ствол растения *борщ*. Этим стволом лакомятся простолудины» (Бурнашев, 1843); *пучка, пучки* ‘ствол зонтичного растения *Angelica Archangelica*’ (Арх., 1847) [КСРНГ]; *пучка* ‘борщ, трава’ (Арх., Онеж. Арх.), ‘дудки, стволы трав из породы зонтичных растений, которые сырыми употребляют в пищу, каковы: сладкой травы, ангелики и других этого рода’ (Камч.; Сиб.) [Опыт 1852: 184]; ‘дудки, ствол травы, которая при первоначальном росте называется пиканами’ (*Ходили по пиканы, да уж переросли; пучек-то поили, а робята нанесли да брызгалки наделали из них*. Перм., 1856) [КСРНГ]. В этой связи показателен следующий пассаж: «*пучка* — стебель зонтичного растения: поэтому все зонтичные называются одним именем и различаются прилагательными: боржовая пучка, медвежья пучка и проч. Стебель ревня также называется пучкой, но кажется более потому, что он съедобен, как большая часть стеблей зонтичных» (Том., 1863) [Там же].

Уже с конца XIX в. наблюдается метонимический сдвиг значения, см., например: *пучка, пучки* ‘лекарственное растение (*Angelica Archangelica*); ствол его, сладкий и душистый, крестьяне едят сырым, по снятии верхней кожицы, — как средство, утоляющее жажду и облегчающее кашель’ (Арх., Мезен., Пинеж., Холмог. Арх.) [Подвысоцкий 1885: 143]; *пучка* ‘лекарственное растение (*Angelica Archangelica*)’ (Холмог. Арх.; Грандилевский, 1907); *пучка* ‘съедобное растение из семейства зонтичных’ (Сиб., 1916) [КСРНГ]⁴; *пучка, пучки* ‘дягиль’ (Кич.-Городец. Волог.; Пыщуг. Костром.) [Востриков 1981: 24] и др. Процессы семантического сдвига зашли так далеко, что составители диалектных словарей,

⁴ На этом фоне вызывает сомнения дефиниция при сочетании *собачья пучка* — ‘трава’ (Пинеж. Арх., 1961) [КСРНГ].

опираясь только на данные картотек, иногда затрудняются определить описываемое растение или/и объединяют в одной дефиниции несколько разных видов, см.: *пучки́*, мн. ‘разновидность растения’ (Пенов. Твер.) [Селигер 5: 216]; *пучка* ‘растение семейства зонтичных с бледно-зелеными цветками, а также стебли этого растения’ (Великоуст., Кич.-Городец., Харов. Волог.) [СВГ 8: 113]; *пучка* ‘растение борщевик’ (Онеж. Арх.) [СРГК 5: 363]; *пучки* (ед. ч. *пучка*) ‘дудки «свинные», дудки «моржовки», стволы зонтичных растений (дудника, дягиля, борщевика)’⁵ (Устьян. Арх.) [УНС 2013: 280]; *пучка*, чаще во мн. ‘крупные травянистые растения со съедобным стеблем из сем. зонтичных: борщевик сибирский (*Heracleum sibiricum* L.), дудник лесной (*Angelica sylvestris* L.), дудник лекарственный (*Angelica archangelica* L.)’ (Афанасьев., Белохол., Верхнекам., Лузск., Нагорск., Опар., Подосин., Слобод. Киров.) [ОСВГ 9: 96]; *пучка* ‘полевое растение с трубчатым стеблем и зонтиком белых мелких цветков; борщевик’ // ‘зонтичное соцветие’, *пучечка* ‘то же, что пучка’ // ‘стебель этого растения’ (Низ. Печора) [СРГНП 2: 191]; *пучка́* ‘съедобный стебель некоторых растений (борщевика, лопуха), а также и сами эти растения’ (Ср. Урал.) [СРГСУ 5: 46]⁶. По данным КСРНГ, слово *пучка* в разных значениях и в составе разных сочетаний встречается также в говорах азиатской части России и в русских говорах Прииссыкулья: Ср. Урал.; Челябин.; Тобол.; Новосиб.; Том.; Кемер.; Иркут.; Якут.; Ср.-Обск.; Камч.; Киргиз. [КСРНГ]⁷.

⁵ Любопытно разъяснение краеведов: «Стебли-трубочки ели, предварительно очистив кожицу, пока растение ещё молодое и дудка мягкая. Из огрубевших дудок делали свистульки, насосики для прыскания водой, плевательницы — пневматическое орудие для стрельяния зеленцами (недозревшими ягодами) черёмухи» (Устьян. Арх.) [УНС 2013: 280].

⁶ Более категорична Н. И. Коновалова, предлагающая трактовать среднеуральское *пучки* (мн. ч.) как ‘*Angelica decurrens*. Дудник низбегающий’: «Луговое травянистое растение с высоким полым стеблем, имеющим сладковатый вкус, зубчатыми листьями и беловатыми цветками, собранными в пушистые зонтики. Медонос. В народной медицине отвар корня используется при бронхите, ревматизме, зубной боли» (Ирбит., Шалин. Свердлов.) [Коновалова 2000: 172].

⁷ Данное в «Опыте» 1852 г. *пучка* ‘род зонтичного растения, употребляемого в салат’ (Сиб.) [Опыт 1852: 234] обоснованно вызывает вопросы у В. И. Даля: «снедное растение? не *пучки* ли, борщ, снить, или

Тем не менее и в XX в. собиратели записывали иллюстрации, подтверждающие бытование в говорах первичного значения ‘дудчатый стебель съедобного зонтичного растения’: *Самая дудка от борща называется пучка; едят дудку люди, ребята малы, едят* (Вельск. Арх.); *Пойду соберу пучки — траву сорву. Борщ выкину, а пучки оставлю* (Пинеж. Арх.) [КСРНГ]; *Борщ зовут травину-то, а стебель-то едят, то пучка* (Онеж. Арх.) [СРГК 5: 363]; а) *Весной едят пучки пиканов;* б) *У пиканов-то пуцки сыры ели. Когда пуцкой-то всю траву зовут* (Камен. Свердлов.) [СРГСУ 5: 46].

Вне зависимости от расхождений на уровне семантики (‘дудчатый стебель съедобного зонтичного растения’ // ‘вид зонтичного растения’) ареал слова *пучка* (реже в форме только мн. *пучки*) на Русском Севере распадается на два протяженных острова. Первый занимает согласно современному административно-территориальному делению все самые северные районы Архангельской области, за исключением Лешуконского (Онежский, Приморский, Холмогорский, Виноградовский⁸, Пинежский и Мезенский) и прилегающие с востока низовья Печоры. Второй остров расположен к югу от первого, в среднем течении Северной Двины⁹ — в Вельском, Устьянском районах Архангельской области, Великоустюгском, Кичменгско-Городецком районах Вологодской области, Лузском, Подосиновском, Опаринском районах Кировской области — и почти непрерывно простирается на восток по северной части Кировской области, по Пермскому краю (исключая крайний запад), на Средний Урал и далее в Сибирь. Три точечные фиксации на западе от двух указанных островов пред-

снедь, *Heracleum?*» [Даль 4: стлб. 878]. Слово вызывает сомнения и у Я. Калима [Kalima 1919: 192], тем не менее оно повторено в СРНГ с модифицированной дефиницией ‘растение *Heracleum* L., сем. зонтичных; борщевник’ [СРНГ 45: 306].

⁸ В Виноградовском районе Архангельской области материал отмечен В. А. Меркуловой, см. *борщовые пучки* (дано без значения) [Меркулова 1967: 68].

⁹ Такое положение, вполне вероятно, обусловлено неравномерностью доступных данных по районам Архангельской области, и соответствующие тома «Словаря говоров Русского Севера» и «Архангельского областного словаря» в будущем восполнят имеющиеся в ареале пробелы.

полагают разную трактовку: две из фиксаций — на реке Сить в Харовском районе Вологодской области, т. е. в западных верховьях озерно-речной системы Северной Двины, и в Пыщугском районе Костромской области, прилегающем с юга к Вологодской области — могут указывать на бывшую периферию ядерного ареала, третья же — в Пеновском районе Тверской области на реке Кудь, правом притоке Волги — на относительно поздние миграции с Русского Севера.

Меньшее число раз отмечены семантические варианты *пучка* ‘щавель’ (Шенк. Арх.) [КСРНГ], *пучки* ‘растение *Rumex acetosa* L.; щавель кислый’ (Арх.; Костром.) [Анненков (сост.) 1878: 305], *пучки* ‘щавель’ (Сев.-Двин.) [СРНГ 33: 170]. Они, скорее всего, являются результатом контаминации с лексемой *пучка* (рл. *пучки*) ‘дудчатый стебель съедобного зонтичного растения’ // ‘вид зонтичного растения’, но изначально имеют другое происхождение и восходят к другим идиомам, что отчасти подтверждается и ядерным ареалом их первоисточников, более смещенным к западу, ср.: *пучки* ‘щавель’ (Заонеж., Повен. Олон.) [Куликовский 1898: 97], *будка* ‘кислица’ (Петрозав. Олон.) [Там же: 6], *пучки* ‘стебли щавеля’ (Кондоп., Медвежьегор., Пудож. Карел.; Терск. Мурман.), *бутки* ‘стебли щавеля’ (Кондоп., Прионеж. Карел.) [Мызников 2003: 68]. Следующей ступенью в далеко зашедших контаминационных процессах, по всей видимости, являются варианты, являющие собой дальнейшее развитие формы, но вновь обозначающие одно из зонтичных растений или его стебель: *бодка* ‘растение *Aegorodium podagraria* L.; сныть обыкновенная’ (Олон.) [Анненков (сост.) 1878: 11], *будки* ‘полые стебли зонтичных растений’ (Петергоф. Петерб.) [КСРНГ].

Являющийся гапаксом вариант с сильным семантическим отклонением к обсуждению не привлекается, см. *пучка* ‘луковица татарки, или лука-ботуна, или дудчатого лука (*Allium fistulosum* L.)’: *У ботуна* [лука] *щё пучка, откуда выходит перо, щё головка* (Медян. Киров.) [КСРНГ].

Насколько известно, впервые вопросов этимологии рассматриваемых русских диалектных слов коснулся еще М. А. Кастрен, в статье которого рус. *пучка* ‘*Chærophyllum sylvestre*’¹⁰ упомина-

¹⁰ Старое название купыря лесного *Anthriscus sylvestris*.

ется в числе прочего субстратного наследия заволочской чуди и сравнивается с (но не возводится напрямую к) фин. *putki*¹¹ [Castrén 1845: 9]. Более подробно этимология рус. *путки* (*будка*) со значением ‘щавель’ разработана Я. Калимой, предложившим к сопоставлению прибалтийско-финские материалы, прежде всего карельские и вепские [Kalima 1919: 191], ср. кар. *putki*, *butki*, *but'ki* ‘различные виды зонтичных; например, медвежья дудка (*Angelica* sp.), также собачья дудка (*Anthriscus* sp.)’ и в др. знач. [KKS 4: 536], вепс. *puik*, *buik* ‘дудник (*Angelica*), купырь (*Anthriscus silvester*)’ [СВЯ 1972: 443], ижор. *putki* ‘дудка, стебель зонтичных’ [Nirvi 1971: 444]. Слово *путки*, по мнению Я. Калимы, восходит к этимону с инициальным *p-*, а лексема *бутки* указывает на оригинал с анлаутным *b-* [Kalima 1919: 191]. Также Я. Калима полагает, что русские слова *пучка*, *пучки* ‘борщевик сибирский *Heraclеum sibiricum*’, ‘дудник горный *Angelica montana*’ и сочетание *земляные почки* ‘камнеломка зернистая *Saxifraga granulata*’ (ареал которых, тем не менее, автору неизвестен), восходят к тем же прибалтийско-финским источникам, что и рус. *путки* (*будка*) ‘щавель’, с той лишь оговоркой, что рус. *-чк-* отражает исторически более древнюю ступень развития фонетики прибалтийско-финских языков [Ibid.: 191–192]. Позже версия Я. Калимы без вопросов и почти неизменно повторяется различными этимологическими словарями и исследованиями [Фасмер 3: 412, 415; SKES: 662; Меркулова 1967: 68; Востриков 1981: 24; SSA 2: 442–443; Аникин 2000: 460–461], однако против принятия традиционной этимологии говорят как минимум два факта: во-первых, в русских говорах Северо-Запада и Приуралья нет условий для перехода в данной позиции *m > ч*, а во-вторых, предлагаемый этимон в прибалтийско-финских языках обозначает растение, отличное от зонтичных по большинству дифференциальных признаков (семантический перенос ‘щавель’ > ‘борщевик’ маловероятен). Сходная позиция у С. А. Мызникова, предлагающего разграничивать происхождение слов *путки* (*бутки*) ‘щавель’ // ‘стебли щавеля’ и *пучка* (*пучки*) ‘вид зонтичного растения’ // ‘стебель зонтичного

¹¹ У М. А. Кастрена дано без значения. В современном финском языке слово обладает широким спектром значений, см. фин. *putki* ‘труба; трубка; трубочка’, ‘(анат.) труба; сосуд’, ‘сосуд (в древесине)’, ‘тюбик’, ‘ствол; дуло’, ‘лампа, трубка’ и ‘дудка (стебель у зонтичных)’ [БФРС 2007: 493].

растения' и находящего форму с *-чк-* результатом адстратного влияния смежных уральских языков — эрзя-мордовского, марийского, ненецкого и др. (см. далее) [Мызников 1996: 54–55; Мызников 2003: 69–70; Мызников 2007: 76–77]. Такая дифференциация целесообразна хотя бы потому, что в говорах севернорусского наречия нет условий для перехода в данной позиции фин.-угор. *tk/t'k* > рус. *чк* (подтверждением чему и может служить рус. *путьки* (*бутки*) при кар.-вепс. *putk-*, *pu't'k-*, *butk-*, *bu't'k-*). Более того, лексико-семантические гнезда *путьки* (*бутки*) и *пучка* (*пучки*) обладают разными ареалами (первое — на западе Русского Севера, второе — на востоке), лишь незначительно накладывающимися друг на друга на западе Архангельской области (при этом наложение может трактоваться как результат миграций).

Приведенные выше карельско-вепсские лексические данные далее сравниваются с близкими по значению словами из западных прибалтийско-финских языков и диалектов, ср. фин.¹² *putki*, *putkeva*, *putkelo*, *putku* и др., эст. *putk*, эст. южн. *piitsk*, лив. *puĩk* [SKES: 662], вод.¹³ *putkõ*, *putki*, *butki*, *puđgõõ*, *puđguõ* [VKS: 971]. Родство слов в языках прибалтийско-финской ветви со словами иных финно-угорских языков одним из первых обосновал еще Э. Сетяля, указав на саамские¹⁴, мордовские, марийские и удмурт-

¹² При упоминании финского материала не лишним будет обратить внимание на финские сочетания *karhunputki* 'ангелика, дудник лесной (*Angelica sylvestris*)' [БФРС: 200], букв. «медвежья дудка», и *koiranputki* 'купырь лесной (*Anthriscus* (в БФРС *Anthriscus* — опечатка. — *P. G.*) *sylvestris*)' [БФРС: 246], букв. «собачья дудка», которые близки русским диалектным сочетаниям *медвежья пучки* 'растение *Pimpinella saxifraga* L., сем. зонтичных; бедренец камнеломка' (Волог.), 'растение пикан' (Свердл.) и др. [СРНГ 18: 68] и *собачьи пучки* 'несъедобные растения' (Арх.; Амур.) [СРНГ 33: 169]. Являются ли подобные случаи семантическими кальками или независимыми друг от друга, но типологически сходными образованиями — вопрос отдельного исследования.

¹³ На уровне семантики водские лексемы обнаруживают сходное с русскими материалами расхождение: 'любое растение с полым стеблем; зонтичное' // 'трубка (полый стебель зонтичных растений)' [VKS 2012: 971].

¹⁴ Не все саамские лексемы гомогенны: саам. южн. *batske*, саам. (в Норвегии) *bos'kâ* и др. [Lehtiranta 1989: 104–105] полагаются иско-

ские¹⁵ параллели [Setälä 1902: 235]. Позже к ним добавлены данные различных самодийских языков — ненецкого, селькупского и камасинского, ср. саам. (в Норвегии) *bos'kâ* 'дудник лекарственный; *Angelica archangelica*'; морд. эрз. *počko*, мокш. *počka* 'дудка, полый стебель; *Angelica*'; мар. *păč*, *puč*, *puč* 'зонтичные, стебель зонтичного растения; трубка, пастуший рожок; ружейный ствол'; ненец. *pūd* 'железная трубка'; сельк. *putj* 'соцветие зонтичных растений', *pīč* 'дудка, тростинка, трубка', камас. *pottu* 'цветоножка' [Collinder 1960: 92; SKES 3: 662; UEW 1: 397–398; SSA 2: 442–443]. На основе совокупности этих лексем восстанавливается уральская праформа **pučke* 'полый стебель растений' [UEW 1: 397–398] (по реконструкции Ю. Янхунена и П. Саммаллахти, **pučki* [Sammallahti 1988: 483]). Ни историческая фонетика уральских языков, ни семантика приведенных уральских слов не противоречат тому факту, что эти слова являются когнатами.

Во-первых, что примечательно, заимствованный русскими говорами из некоего финно-угорского идиома этимон формально идентичен реконструированной финно-угорской праформе, ср. прафин.-угор. **pučki* [Sammallahti 1988: 487, 493]. По развитию вокализма первого слога этот идиом близок прибалтийско-финским, самодийским и марийскому языкам, по развитию консонантизма — мордовским, и едва ли следует усматривать в нем (пара-)пермский диалект, так как, вне зависимости от выбранного подхода к реконструкции пермского вокализма первого слога [Collinder 1960: 163; КЭСК 1970: 26; Sammallahti 1988: 526; Csúcs 2005: 77–79; Понарядов 2014: 28], в основе пермской праформы на месте финно-угорского лабиализованного гласного верхнего подъема никак не ожидалось бы **и*, но чаще всего **j*, ср. праперм. **pičkj-*, **pir*, **pišji-*, **piž(j)* соответственно при прафин.-угор. **puiča-/puča-*, **purkz/*pukrz*, **pučz-*, **pučz* [Csúcs 2005: 367–369] и т. д. Коми-язьвинское слово *пу́чка* 'молодой борщевик,

ными в финно-угорской семье, а саам. (Колтта, Нотозеро) *počk^A* и саам. (Инари) *pučkka*, по мнению этимологов, заимствованы из финского [SKES 3: 662; UEW 1: 397–398; SSA 2: 442].

¹⁵ Приводимое в этом ряду удм. *пучы* 'почка', 'верба || вербный' [УРС 2008: 564] позже обоснованно, с привлечением родственных коми слов, рассматривается в составе другого этимологического гнезда, ср. общеперм. **pōč'a* 'почка' [КЭСК 1970: 226].

употребляемый в пищу (русск.), давшее начало дериватам *во́л'кѳт пуч'ка* 'вид борщевика' при *во́л'кѳт* 'гладкий', *зѳ́на пуч'ка* 'вид борщевика' при *зѳ́н* (*зѳ́нѳн*) 'пух, перо, шерсть', *пуч'ка́лнѳ* 'собирать борщевик' [Лыткин 1961: 100, 106, 171, 172], является заимствованным из русских говоров, как и один из компонентов композита коми-перм. южн. *зѳнапутшка* 'бутень Прескотта *Chaerophyllum prescottii* DC.', букв. «пушистый полый стебель» [Меркушева 2003: 11].

Во-вторых, расхождение семантики в русских говорах ('дудчатый стебель съедобного зонтичного растения' // 'вид зонтичного растения'), видимо, может брать начало еще в финно-угорском идиоме, послужившем источником для русских слов (см. примеры из ижорского, водского, марийского и мордовских языков). При этом, как было показано выше, в русских говорах первичным, очевидно, следует признать значение 'дудчатый стебель зонтичного растения', а в уральских языках и диалектах — 'полый стебель растений'. Вопросы вызывает последующий маргинальный сдвиг значения 'полый стебель растений' > 'стебель щавеля' // 'щавель' (вряд ли под влиянием внешнего сходства «зонтиков» борщевика и соцветий щавеля, весьма отдаленного). Произошел этот сдвиг еще в финно-угорском идиоме-источнике? Или уже в русских говорах? Последнее, судя по косвенным доказательствам, более вероятно. Лексико-семантическое гнездо *путки* (*будки*) 'щавель' // 'стебли щавеля' в русских говорах распространено в зоне непосредственного карельско-вепсского влияния (см. выше ареал, а также карту № 10 «Стебли щавеля с соцветиями» [Мызников 2007: 75]), однако вышедшими словарями прибалтийско-финских языков и диалектов лексема **putk-* (**butk-*) в значении 'стебли щавеля' // 'щавель' не отмечена.

Итак, первичным значением русских и финно-угорских слов следует признать ('полый) стебель (зонтичного) растения'. Косвенно это подтверждается и прикамским материалом — слово *пучка* в значении 'стебель зонтичного растения' зафиксировано в населенных пунктах на территории исторической Перми Великой (современные Чердынский и Соликамский районы), т. е. в регионе изначального освоения русскими Прикамья, где и по сей день хорошо сохраняются архаичные языковые особенности. Изначально источником для русской лексемы послужил один из

финно-угорских субстратных идиомов нижнего и/или среднего течения Северной Двины, по вокализму первого слога близкий прибалтийско-финским языкам, а по консонантизму — мордовским и марийскому. Так как об этих идиомах, условно именуемых «северно-финскими» [Матвеев 2007: 23], до сих пор известно крайне мало, приведенная здесь информация может быть ценной для финно-угроведов и исследователей субстратных языков Русского Севера.

4. Умра

(1) *Мумра* ‘очевидно, травянистое растение семейства зонтичных борщевик дикий (*Heracleum sphondylium* L.)¹⁶: *Это мумра, она ядовитая, в руки вовсе не надо брать* (Пож Юрл.) [СРГКП 2006: 152].

Ядовито.

Указанное составителями словаря номенклатурное название *Heracleum sphondylium* L. в данном случае маловероятно, потому что, во-первых, ареал этого растения в европейской части России — Пск., Новг., Ленингр., Карел., Смол. [Пименов, Остроумова 2012: 332], а, во-вторых, борщевик обыкновенный не считается токсичным [Дикорастущие... 2001: 33].

Ядовитое зонтичное растение.

(2) *Мумра* ‘*Angelica sylvestris* L.’: «Считается несъедобной и непригодной на сено. В отличие от *пикана*, имеет гладкие стебли и листья, горький вкус и специфический запах; согласно другим сообщениям, *мумра* обликом совершенно подобна *пикану* и отличается от него, главным образом, горечью. В последнем случае под *пиканом* подразумевается крупное зонтичное, не имеющее жесткого опушения — по всей вероятности, *Angelica sylvestris*. Есть отдельные указания на то, что для *мумры* характерны синие жилки, особенно заметные на листовых влагалищах — “почках”» (Бондюг Черд.) [Васев 2006: 25].

Стебель и листья голые. Листовые влагалища с синими прожилками. Несъедобно.

¹⁶ В СРГКП употреблено название «борщевик дикий» — старый синоним принятого сейчас «борщевика обыкновенного».

Полагаем, что дефиниция в источнике не совсем точна. Исходя из сопутствующих комментариев, *мумра* вряд ли пригодна в пищу, в то время как известно о широком использовании дягиля лесного не только в народной медицине, но и в питании [Кошечев 1981: 144; Берсон 1991: 14–15; Дикорастущие... 2001: 20]. Листовые влагалища с темными пятнами (в данном случае — «синими жилками») обычно принимаются во внимание при сборе полностью съедобного купыря лесного как маркеры сходного внешнего, но ядовитого растения болиголов пятнистый *Conium maculatum* L.: «болиголов имеет на стебле в нижней его части красноватые пятна, которых нет у купыря» [Главнейшие... 1942: 69]. Ср.: «стебли (...) покрытые красно-бурыми пятнами» [Пименов, Остроумова 2012: 117].

Conium maculatum L.

(3) *Мумра* ‘*Angelica sylvestris* L.’ (Очго-Кошелева Черд.) [Васев 2006: 25].

Аналогично предыдущему примеру.

Conium maculatum L.

(4) *Мумра*: *Трава такая, пиканы, мумра* (Ныроб Черд.) [КСРГСП].

Неидентифицируемо.

(5) *Мумра*: *Мумра эттака редко растёт* (Рошнево Черд.) [КСРГСП].

Неидентифицируемо.

(6) *Мумренка* ‘растение дягиль’: *Мумренка — трава вроде, душыста* (Морозково Сукс.) [СРГСУ 2: 147; СРНГ 18: 345].

Растение с сильным запахом.

Archangelica officinalis Hoffm. (= *Angelica archangelica* L.).

(7) *Мумрынка* ‘растение дягиль’: *Мумрынки козы едят* (Сажино Сукс.) [СРГСУ 2: 147; СРНГ 18: 345].

Archangelica officinalis Hoffm. (= *Angelica archangelica* L.).

(8) *Мурмянка* ‘невысокая трава, растущая возле жилья’: *Вон под окошком травка така невысокая растёт, мурмянкой зовёцца, щас её токо коза вон ес, а ране и мы рады старацца, ели, как токо она выйдед весной раненько* (Брехово Сукс.) [СРГСУД 1996: 311].

Стебель низкий. Съедобно до цветения.

Неидентифицируемо.

(9) *Мурмянка* ‘высокое болотное растение с белыми цветами из семейства зонтичных’: *Да мурмянка нехороша трава, несъедобная потому што; она обычно на болотах растёт, высокая такая, белые цветочки у ей, как зонтики* (Сивково Сукс.) [СРГСУД 1996: 311].

Стебель высокий. Соцветие зонтиковидное. Лепестки белые. Несъедобно.

Conium maculatum L. или *Cicuta virosa* L.

(10) *Мы́мра* в составе сочетания *мы́мра красная*, ‘очевидно, травянистое растение семейства зонтичных, борщевик дикий (*Heracleum sphondylium* L.); то же, что *мумра*’ (см. выше сноску к примеру (1)): *Мы́мра красная, дудки-те растут пиканые, они не красные, а мы́мра-то такие же, красная дудка-то* (Кривцы Кос.) [СРГКП 2006: 153].

Стебель полый, дудчатый, красного цвета.

Conium maculatum L.

(11) *У́мра* ‘растение семейства зонтичных с несъедобным корнеплодом, похожим на морковь’: а) *Кто дикая морковь, а мы пучкой зовём. А есь вторая пучка. Она несъедобная. Её умрой зовут*; б) *Умра, она, где хошь, тут и выростёт. Есь её нельзя: съешь — помрёшь, да и всё* (Акчим Краснов.) [АС б: 76].

Ядовито.

Conium maculatum L. или *Cicuta virosa* L.

(12) *У́мра* ‘лекарственное растение; болиголов’: *Умра-то от многих болезней, да собирать-то иё надо, вишь, умеючи* (Лямкино Кар.) [СПГ 2: 475].

Ядовито. Используется в народной медицине.

Conium maculatum L.

(13) *У́мра* ‘лекарственное растение; болиголов’: *Умру на лугах собираем* (Нердва Кар.) [СПГ 2: 475].

Conium maculatum L.

(14) *У́мра* ‘лекарственное растение; болиголов’: *От умры скот-от умирает сразу, дак он его и не ест* (Нилиги Ил.) [Там же].

Ядовито.

Conium maculatum L.

(15) *У́мра*: *Умра — лисья как у пикана, растёт на берегу* (Говорливое Краснов.) [КСРГСП].

Листья перистые, с крупными яйцевидными долями.

Неидентифицируемо.

(16) *Ўмра*: [А если жилки синие?] *Это умра, эта несъедобная* [трава], *не ешь* (Бондюг Черд.) [Там же].

Листовые влагалища с синими прожилками. Несъедобно.

Conium maculatum L.

Лексема со своими вариантами не образует в пределах Прикамья четкого и непрерывного ареала. Одна островная зона выделяется в Камско-Вишерском поречье (примеры (2)–(5), (11), (15), (16)), вторая — по восточному и юго-восточному краям территории былого распространения коми-пермяцкого языка, а также в Юрлинском районе (примеры (1), (10), (12)–(14)), третья — в среднем течении Сылвы (6)–(9).

В 2 случаях из 16 словом *умра* (с вариантами на *мур-*, *мурм-*, *мыр-*) называется один из видов рода дягиль — дягиль лекарственный (*Angelica archangelica* L. = *Archangelica officinalis* Hoffm.) или дягиль лесной (*Angelica sylvestris* L.), в 7 — болиголов пятнистый, в 3 — неустановленное зонтичное ядовитое растение (примеры (1), (9), (11)). В остальных 4 случаях растение с трудом поддается идентификации (примеры (4), (5), (8), (15)).

Чаще всего встречаются варианты *умра* и *мурра* (6 и 5 раз соответственно), дважды отмечен *мурьянка*, однократно — *муренка*, *мурынка* и *мымра* (последний — в составе словосочетания), причем *умра*, *мурра* и дериваты от *мурра* (на *мур-* и *мурм-*) образуют три четких ареала с единственным пересечением двух из них в селе Бондюг Чердынского района, где отмечены как *умра*, так и *мурра*, см. Рис. 2 на следующем развороте.

Из всех приведенных выше вариантов в доступных диалектных источниках по Русскому Северу и Сибири дважды встретилось слово *муренка*: 1) ‘*Archangelica decurrens* Ledeb.¹⁷: «Выкапывается корень *муренки* и употребляется снаружи от боли в ногах вследствие простуды или от долгого хождения пешком. Для этой цели свежий, растолченный корень прикладывают к ногам или же им натирают ноги. Кроме того кусочки свежего корня кладут на больные зубы» (Кунг., Осин., Перм.) [Крылов 1876: 69]¹⁸,

¹⁷ *Archangelica decurrens* Ledeb. = *Angelica decurrens* (Ledeb.) B. Fedtsch.

¹⁸ В [Анненков (сост.) 1878: 391] и [СРНГ 18: 345] Кунгурский уезд уже не упоминается.

2) ‘*Galeopsis speciosa* (в источнике *speciosa* — опечатка. — Р. Г.). Пикульник красивый’: «Сорное травянистое растение с волосатым стеблем и лилово-пурпурными цветками. Медонос. Цветет в конце лета. В народной медицине используется для лечения воспаления десен» (Ирбит. Свердлов.) [Коновалова 2000: 139]. Эти материалы отводятся от сопоставления по разным причинам. Во времена Н. И. Анненкова Осинский уезд занимал обширную территорию, не сравнимую с территорией современного Осинского района, поэтому данный материал как не имеющий точных географических координат к лингвогеографическому анализу не привлекается. *Мумренка* из словаря Н. И. Коноваловой, во-первых, отмечена в Зауралье, т. е. за территориальными рамками настоящего исследования, а, во-вторых, обозначает не зонтичное растение. Как бы то ни было, обе эти лексемы примечательны тем, что являются дериватами с семантическими отклонениями на периферии ареала, т. е. подтверждают тезис об относительной стабильности языковых особенностей в ядре ареала и, напротив, о высоком уровне вариантности и деривационной активности при движении на периферии (см. выше разд. 2.1).

Судя по ядерному ареалу, не выходящему за пределы Верхнего Прикамья, источник лексемы следует искать в местных языках, ср. коми-перм. сев. *о́бра* ‘дягиль, дудник’, *у́бра* ‘дягиль’ [КПРС 1985: 293, 513], коми-язьв. *у́бра* ‘дудник (трава)’ [Лыткин 1961: 191], ‘дудник, из стебля которого делают свирель’ [КЭСК 1970: 205]. См. продолжение в коми-зырянском диалектном континууме: верх.-вычег., вым., ижем., нижн.-вычег., печор. *о́бра* ‘дудник, дягиль’, верх.-вычег., ижем., нижн.-вычег., печор. *о́бра гум* ‘то же’, верх.-вычег. *о́бра пöля́н* ‘дудник лесной, дягиль лекарственный’ [КСК 1: 1075], верх.-сысол., луз.-летск., средн.-сысол. *у́бра* ‘дудник, дягиль’ [КСК 2: 659], летск. *у́бра гум* ‘дудник (дягиль)’ [Ракин 1989: 54]. Считается, что коми лексика послужила источником удм. слобод. *о́бро* ‘болиголов’ [Максимов 2016: 114–115]. При этом любопытен аналогичный рассмотренному выше сдвиг значения: коми ‘дудник, дягиль’ > рус./удм. ‘болиголов’. Далее в финно-угорской семье коми слова сопоставляются с эрзя-морд. *умбра́в* ‘щавель’, на основе чего восстанавливаются допермская праформа **umbra* [КЭСК 1970: 205] и финно-перм-

ская — **om(p)ra* [UEW 2: 718]¹⁹. Под вопросом предполагается, что в финно-угорских языках это иранское заимствование [UEW 2: 718].

Рисунок 2. Слово *умра*, его варианты и производные в русских говорах Прикамья

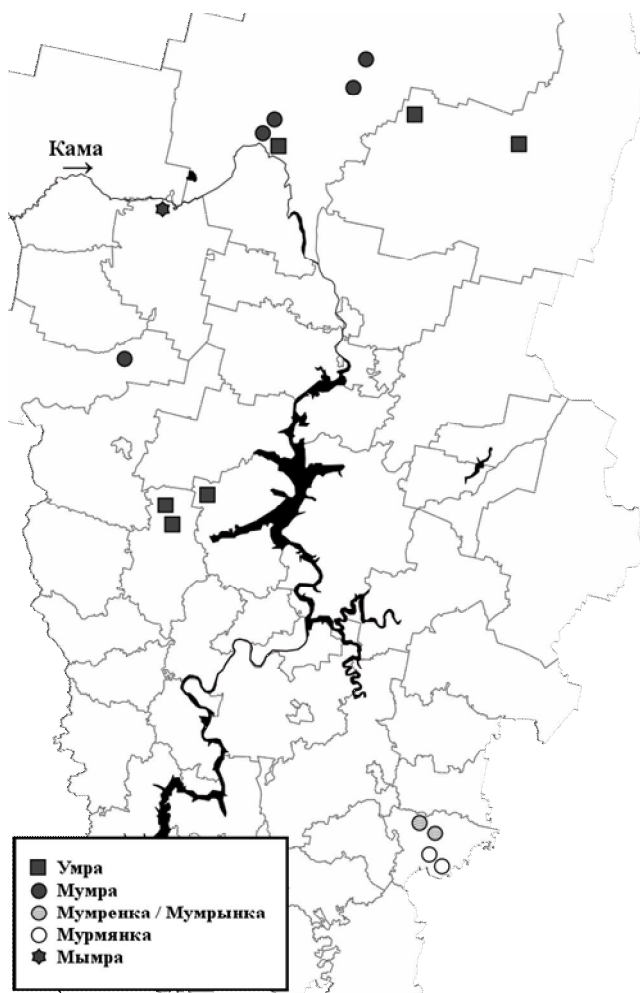

¹⁹ Если данное сопоставление верно, то мы вновь видим связь зонтичных и щавеля.

Таким образом, *умра* с вариантами и производными представляет собой узлокальное заимствование из субстратного(-ых) коми(-пермяцкого) идиома(-ов)²⁰. Множественность решения обусловлена тем, что мог быть не один, а два или три очага заимствования: один — в исторической Перми Великой, в Камско-Вишерском поречье (6 фиксаций в Чердынском и Красновишерском районах), другой — в низовьях Обвы (3 фиксации в Карагайском и Ильинском районах), третий — в Юрлинском районе, русском острове среди коми-пермяцкого населения. Первый очаг мог быть связан с субстратными говорами северного наречия коми-пермяцкого языка, второй — южного наречия, третий — как с теми, так и с другими. Возможен следующий ход развития: коми-перм. *умра* > рус. *умра* > *мумра* (протеза) > *мумренка/мумрынка* (осложнение суффиксами) > *мурмянка* (метатеза); параллельно на северо-западной периферии рус. *мумра* > *мымра*, возможно, в результате паронимической аттракции к рус. *мы́мра* прост. уничиж. ‘об угрюмой, неприятной женщине’ [БАС-3 10: 537], диал. ‘угрюмый, скучный человек’, ‘плаксивый человек’ и др. [СРНГ 19: 57].

5. Заключение

Рассмотренные выше два лексических гнезда имеют как сходства, так и различия в генезисе и развитии. Одно из них представляет собой известное говорам севернорусского наречия (и территории вторичного заселения) относительно старое заимствование из субстратных финно-угорских языков бассейна Северной Двины, другое — узлокальное заимствование из субстратных коми(-пермяцких) говоров Прикамья, но при этом дальнейшее развитие обоих весьма сходно. *Пучка* в масштабах Русского Севера, а *умра* в масштабах Прикамья, как правило, сохраняют исходное значение и форму в ядерном ареале, но проявляют высокую степень вариантности, деривационной активности и семантических колебаний на периферии. При этом на самых крайних точках периферии часто происходит консервация семантики, характерной для ядерного ареала (см. выше, например, *бўдки* ‘полюе стеб-

²⁰ Ранее лишь отмечалось сходство русских и коми-пермяцких слов [Васев 2006: 25], однако разработка этимологии русских слов в задачи этой работы не входила.

ли зонтичных растений’, Петергоф. Петерб.) или же вообще для исходного финно-угорского этимона — при утрате этого значения в ядерном ареале заимствования (например, *мўмренка/мумрынка* ‘растение дягиль’, Сукс. Перм.).

Как показывает количество дополнений и комментариев к процитированным словарным дефинициям, уровень знания ботаники лексикографами оставляет желать лучшего. Достаточно плохо, когда составитель словаря пишет ‘вид рода борщевик’ или даже ‘растение с мясистым, сочным стеблем’, оставляя читателю немало места для фантазии, но гораздо хуже, когда без учета дифференциальных признаков растения и мельчайших деталей описания растению присваивается номенклатурное название, к нему не относящееся. Хочется выразить надежду на взаимодействие и сотрудничество лингвистов и ботаников, особенно если речь идет о таком семействе растений, как зонтичные, где даже в пределах одного рода могут соседствовать неотличимые на первый взгляд полностью съедобные и крайне ядовитые виды.

Список условных сокращений

Бер. — Березовский; Ил. — Ильинский; Кар. — Карагайский; Киш. — Кишертский; Кос. — Косинский; Краснов. — Красновишерский; Кунг. — Кунгурский; Осин. — Осинский; Сол. — Соликамский; Сукс. — Суксунский; Чайк. — Чайковский; Черд. — Чердынский; Черн. — Чернушинский; Юрл. — Юрлинский.

Литература

- Бакланова 2014 — И. И. Бакланова. Народные названия дикорастущих съедобных растений Пермского края, или история поиска названия *гоньш* // С. С. Иванова (сост.), Ю. Г. Гладких (отв. ред.). Проблемы лингвистического краеведения: материалы Всерос. науч.-практ. конф., посвящ. 80-летию доцента К. Н. Прокошевой (г. Пермь, 18–19 декабря 2014 г.). Пермь: Перм. гос. гуманитар.-пед. ун-т, 2014. С. 35–42.
- Берсон 1991 — Г. З. Берсон. Дикорастущие съедобные растения. Л.: Гидрометеиздат, 1991.
- Васев 2006 — М. В. Васев. Об использовании растений сельским населением Чердынского района и названиях растений, бытующих в местных говорах: Бакалаврская работа студента 4 курса. Перм. гос. ун-т, Пермь, 2006.

- Востриков 1981 — О. В. Востриков. Финно-угорские лексические элементы в русских говорах Волго-Двинского междуречья // А. К. Матвеев (отв. ред.). Этимологические исследования: межвуз. сб. Свердловск: Изд-во УрГУ, 1981. С. 3–45.
- Востриков 1990 — О. В. Востриков. Финно-угорский субстрат в русском языке: Учеб. пособие по спецкурсу. Свердловск: УрГУ, 1990.
- Главнейшие... 1942 — М. М. Голлербах и др. (сост.), Б. А. Тихомиров (ред.). Главнейшие дикорастущие пищевые растения Ленинградской области. Л.: Ленинградское газетно-журнальное и книжное издательство, 1942.
- Губанов и др. 2003 — И. А. Губанов, К. В. Киселева, В. С. Новиков, В. Н. Тихомиров. Иллюстрированный определитель растений Средней России. Т. 2: Покрытосеменные (двудольные: раздельнолепестные). М.: Т-во научных изданий КМК: Ин-т технологических исследований, 2003.
- Дикорастущие... 2001 — А. Л. Буданцев, Е. Е. Лесиовская (отв. ред.). Дикорастущие полезные растения России. СПб.: Издательство СПХФА, 2001.
- Долгушев 2006 — В. Г. Долгушев. Лексика вятских говоров в ареальном и ономазиологическом аспектах. Автореф. дисс. ... докт. филол. наук. М., 2006.
- Зверева 2011 — Ю. В. Зверева. Слова *тикан*, *пестик* и производные от них в пермских говорах // Е. Н. Полякова (ред.). Лингвокультурное пространство Пермского края: материалы и исследования. Вып. 3. Пермь: Перм. гос. нац. иссл. ун-т, 2011. С. 123–128.
- Кошечев 1981 — А. К. Кошечев. Дикорастущие съедобные растения в нашем питании. М.: Пищевая пром-сть, 1981.
- Крылов 1876 — П. Н. Крылов. О народных лекарственных растениях, употребляемых в Пермской губернии. Казань: Типография Императорского университета, 1876 [Труды Общества естествоиспытателей при Императорском Казанском университете. Т. V. Вып. II].
- Лыткин 1961 — В. И. Лыткин. Коми-язьвинский диалект. М.: Изд-во АН СССР, 1961.
- Максимов 2016 — С. А. Максимов. О коми заимствованиях в удмуртском языке // *Linguistica Uralica* 52, 2, 2016. С. 111–121.
- Матвеев 2006 — А. К. Матвеев. Ономатология. М.: Наука, 2006.
- Матвеев 2007 — А. К. Матвеев. К проблеме классификации языков субстратной топонимии Русского Севера // Вопросы ономастики 4, 2007. С. 14–27.
- Медведи 1993 — М. А. Вайсфельд, И. Е. Честин (отв. ред.). Медведи: бурый медведь, белый медведь, гималайский медведь. Размещение запасов, экология, использование и охрана. М.: Наука, 1993.

- Меркулова 1967 — В. А. Меркулова. Очерки по русской народной номенклатуре растений: Травы. Грибы. Ягоды / Отв. ред. О. Н. Трубочев. М.: Наука, 1967.
- Меркушева 2003 — Т. Н. Меркушева. Лексика флоры и фауны южного наречия коми-пермяцкого языка: Автореф. дис. ... канд. филол. наук. Ижевск, 2003.
- Мызников 1996 — С. А. Мызников. Наименование щавеля в говорах Обонежья // И. А. Попов (отв. ред.). Лексический атлас русских народных говоров (Материалы и исследования) 1994. СПб.: Изд. ИЛИ РАН, 1996. С. 53–57.
- Мызников 2000 — С. А. Мызников. Ареальный анализ диалектного слова и некоторые аспекты этимологических исследований // А. К. Матвеев (отв. ред.). Финно-угорское наследие в русском языке. Вып. 1. Екатеринбург: Изд-во Урал. ун-та, 2000. С. 88–95.
- Мызников 2003 — С. А. Мызников. Русские говоры Обонежья: ареально-этимологическое исследование лексики прибалтийско-финского происхождения. СПб.: Наука, 2003.
- Мызников 2004 — С. А. Мызников. Лексика финно-угорского происхождения в русских говорах Северо-Запада: Этимологический и лингвогеографический анализ. СПб.: Наука, 2004.
- Мызников 2007 — С. А. Мызников. Атлас субстратной и заимствованной лексики русских говоров Северо-Запада. 2-е изд., испр. и доп. СПб.: Наука, 2007.
- Овеснов 2007 — С. А. Овеснов. К флористическому районированию востока Европейской России // Вестник Пермского университета. Биология 5(10), 2007. С. 15–19.
- Огурцов 2015 — С. С. Огурцов. Количественные характеристики питания бурого медведя (*Ursus arctos* L.) растениями семейства зонтичные (*Umbelliferae*) // Ученые записки Казанского университета. Естественные науки 157, 1, 2015. С. 114–126.
- Пименов, Остроумова 2012 — М. Г. Пименов, Т. А. Остроумова. Зонтичные (*Umbelliferae*) России. М.: Товарищество научных изданий КМК, 2012.
- Понарядов 2014 — В. В. Понарядов. О финно-пермском вокализме // С. А. Мызников (отв. ред.). Вопросы уралистики 2014: Научный альманах. СПб.: Нестор-История, 2014. С. 11–31.
- Aikio 2010 — A. Aikio. A note on the paper “Saami loanwords in Finnish language” by Lucie Hofirková // Ural-Altai Studies (Урало-алтайские исследования) 2(3), 2010. P. 128–131.
- Castrén 1845 — M. A. Castrén. Anteckningar om Sawolotschesskaja Tschud // Suomi. Tidskrift i fosterländska ämnen. 1844. Helsingfors: J. Simelii Arfvingar, 1845. S. 1–22.

- Collinder 1960 — B. Collinder. Comparative Grammar of the Uralic Languages. Stockholm: Almqvist & Wiksell, 1960 [A handbook of the Uralic languages 3].
- Csúcs 2005 — S. Csúcs. Die Rekonstruktion der Permischen Grundsprache. Budapest: Akadémiai Kiadó, 2005 [Bibliotheca Uralica 13].
- Kalima 1919 — J. Kalima. Die ostseefinnischen Lehnwörter im Russischen. Helsinki: Suomalais-Ugrilainen Seura, 1919 [Mémoires de la Société Finno-Ougrienne XLIV].
- Sammallahti 1988 — P. Sammallahti. Historical phonology of the Uralic languages with Special Reference to Samoyed, Ugric, and Permic // D. Sinor (ed.). The Uralic Languages: Description, History and Foreign Influences. Leiden: E. J. Brill, 1988. P. 478–554 [Handbuch der Orientalistik. Achte Abteilung 1].
- Setälä 1902 — E. N. Setälä. Zur finnisch-ugrischen lautlehre. 1. Über finnisch-ugrische *č*-laute. 2. Über die finnisch-ugrischen *s*-laute // Finnisch-ugrische Forschungen II, 3, 1902. S. 219–276.
- Veenker 1967 — W. Veenker. Die Frage des finnougriechen Substrats in der russischen Sprache. Bloomington: Indiana University, 1967 [Indiana University Publications. Uralic and Altaic Series 82].
- Veenker 1992 — W. Veenker. Finnougriech-slavische Wechselbeziehungen // H. László et al. (eds.). Finnisch-ugrische Sprachen zwischen dem germanischen und dem slavischen Sprachraum. Amsterdam: Rodopi, 1992. S. 175–184.

Источники

- Аникин 2000 — А. Е. Аникин. Этимологический словарь русских диалектов Сибири: Заимствования из уральских, алтайских и палеоазиатских языков. 2-е изд., испр. и доп. М. — Новосибирск: Наука, 2000.
- Анненков (сост.) 1878 — Н. И. Анненков (сост.). Ботанический словарь. Справочная книга для ботаников, сельских хозяев, садоводов, лесоводов, фармацевтов, врачей, дрогистов, путешественников по России и вообще сельских жителей. Новое испр., пополн. и расшир. изд. СПб.: Типография Императорской Академии наук, 1878.
- АС — Ф. Л. Скитова (гл. ред.). Словарь говора д. Акчим Красновишерского района Пермской области (Акчимский словарь). В 6 вып. Пермь: Изд-во Перм. ун-та, 1984–2011.
- БАС-3 — К. С. Горбачевич, А. С. Герд (гл. ред.). Большой академический словарь русского языка. Изд. 3-е, перераб. М. — СПб.: Наука, 2004—... (продолжающееся издание).

- БФРС 2007 — И. Вахрос, А. Щербаков. Большой финско-русский словарь / Под ред. В. Оллыкяйнен, И. Сало. 7-е изд., стер. М.: Живой язык, 2007.
- Даль 1903–1909 — В. И. Даль. Толковый словарь живого великорусского языка. В 4 т. / И. А. Бодуэн-де-Куртенэ (ред.). 3-е изд., испр. и доп. СПб. — М.: Т-во М. О. Вольф, 1903–1909.
- Коновалова 2000 — Н. И. Коновалова. Словарь народных названий растений Урала. Екатеринбург: Урал. гос. пед. ун-т, 2000.
- КПРС 1985 — Р. М. Баталова, А. С. Кривошекова-Гантман. Коми-пермячко-русский словарь. М.: Русский язык, 1985.
- КСК — Л. М. Безносикова, Е. А. Айбабина, Н. К. Забоева, Р. И. Коснырева. Коми сёрнисикас кывчукор. Словарь диалектов коми языка. В 2 т. / Под ред. Л. М. Безносиковой. Сыктывкар: Кола, 2012–2014.
- КСРГСП — Картотека Словаря русских говоров севера Пермского края. Кафедра теоретического и прикладного языкознания Пермского государственного национального исследовательского университета.
- КСРНГ — Картотека Словаря русских народных говоров. Словарный отдел Института лингвистических исследований РАН.
- Куликовский 1898 — Г. И. Куликовский. Словарь областного олонецкого наречия в его бытовом и этнографическом применении. СПб.: Тип. Имп. акад. наук, 1898.
- КЭСК 1970 — В. И. Лыткин, Е. С. Гуляев. Краткий этимологический словарь коми языка / Под ред. В. И. Лыткина. М.: Наука, 1970.
- МЭ — Материалы экспедиций автора (с указанием года записи).
- Опыт 1852 — А. Х. Востоков, М. А. Коркунов (ред.). Опыт областного великорусского словаря, изданный вторым отделением Императорской Академии наук. СПб.: Тип. Имп. Академии наук, 1852.
- ОСВГ — В. Г. Долгушев, З. В. Сметанина (ред.). Областной словарь вятских говоров [Учеб. пособие по рус. диалектологии]. Киров: Изд-во ВятГТУ; Радуга-ПРЕСС, 1996–... (продолжающееся издание).
- Подвысоцкий 1885 — А. Подвысоцкий. Словарь областного архангельского наречия в его бытовом и этнографическом применении. СПб.: Тип. Имп. Акад. наук, 1885.
- Ракин 1989 — А. Н. Ракин. Краткий коми-русский, русско-коми ботанический словарь. Сыктывкар: Коми книжное издательство, 1989.
- СВГ — Т. Г. Паникаровская, Л. Ю. Зорина (науч. ред.). Словарь вологодских говоров: учеб. пособие по русской диалектологии. В 12 вып. Вологда: Изд-во Вологодского гос. пед. ин-та, 1983–2007.
- СВЯ 1972 — М. И. Зайцева, М. И. Муллонен. Словарь вепского языка / Под ред. П. А. Аристэ, А. В. Петухова. Л.: Наука, 1972.

- СГСРП 1973 — О. П. Беляева (сост.), Е. А. Голушкова (ред.). Словарь говоров Соликамского района Пермской области. Пермь: Перм. гос. пед. ин-т, 1973.
- Селигер — А. С. Герд (гл. ред.). Селигер: материалы по русской диалектологии: Словарь. СПб. — Тверь: Изд-во СПбГУ: Филологический факультет СПбГУ — Изд-во Твер. ун-та, 2003—... (продолжающееся издание).
- СПГ — А. Н. Борисова, К. Н. Прокошева (ред.). Словарь пермских говоров. В 2 вып. Пермь: Книжный мир, 2000–2002.
- СРГК — А. С. Герд (гл. ред.). Словарь русских говоров Карелии и сопредельных областей. В 6 вып. СПб.: Изд-во СПбГУ, 1994–2005.
- СРГКП 2006 — И. А. Подюков (науч. ред.). Словарь русских говоров Коми-Пермяцкого округа. Пермь: ПОНИЦАА, 2006.
- СРГНП — Л. А. Ивашко (ред.). Словарь русских говоров Низовой Печеры. В 2 т. СПб.: Филологический ф-т СПбГУ: Изд-во С.-Петерб. ун-та, 2003–2005.
- СРГСУ — П. А. Вовчок, А. К. Матвеев (гл. ред.). Словарь русских говоров Среднего Урала. В 7 т. Свердловск: Средне-Уральское кн. изд-во: Изд-во УрГУ, 1964–1988.
- СРГСУД 1996 — Ю. В. Алабугина и др. (сост.), А. К. Матвеев (ред.). Словарь русских говоров Среднего Урала: Дополнения. Екатеринбург: Изд-во Урал. ун-та, 1996.
- СРГЮП — Е. Н. Свалова и др. (сост.), И. А. Подюков (науч. ред.). Словарь русских говоров Южного Прикамья. В 3 вып. Пермь: Перм. гос. пед. ун-т: Перм. гос. гуманитар.-пед. ун-т, 2010–2012.
- СРНГ — Ф. П. Филин (гл. ред.) (вып. 1–23), Ф. П. Сороколетов (гл. ред.) (вып. 24–46), С. А. Мызников (гл. ред.) (вып. 47–49). Словарь русских народных говоров. М. — Л.; СПб.: Наука, 1965—... (продолжающееся издание).
- УНС 2013 — А. А. Истомина и др. (ред.). Устьянский народный словарь. Изд. 2-е, испр. П. Октябрьский [Архангельская обл.]: Б.и., 2013.
- УРС 2008 — Т. Р. Душенкова и др. (сост.), Л. Е. Кириллова (отв. ред.). Удмуртско-русский словарь. Удмурт-зуч кыллюкам. 2-е изд., доп. и перераб. Ижевск: Удм. ин-т ИЯЛ УрО РАН, 2008.
- Фасмер — М. Фасмер. Этимологический словарь русского языка. В 4 т. М.: Прогресс, 1964–1973.
- KKS — P. Virtaranta, R. Koronen (päätoim.). Karjalan kielen sanakirja: O. I–VI. Helsinki: Suomalais-Ugrilainen Seura, 1968–2005 [Lexica Societatis Fenno-Ugricae XVI].
- Lehtiranta 1989 — J. Lehtiranta. Yhteissaamelainen sanasto. Helsinki: Suomalais-Ugrilainen Seura, 1989. [Mémoires de la Société Finno-Ougrienne 200].

- Nirvi 1971 — R. E. Nirvi. Inkeröismurteiden sanakirja. Helsinki: Suomalais-Ugrilainen Seura, 1971 [Lexica Societatis Fenno-Ugricae XVIII].
- SKES — Y. H. Toivonen, E. Itkonen, A. J. Joki, R. Peltola. Suomen kielen etymologinen sanakirja: O. 1–7. Helsinki: Suomalais-Ugrilainen Seura, 1955–1981 [Lexica Societatis Fenno-Ugricae XII].
- SSA — E. Itkonen, U.-M. Kulonen (päätoim.). Suomen sanojen alkuperä: Etymologinen sanakirja: O. 1–3. Helsinki: Kotimaisten kielten tutkimuskeskus ja Suomalaisen Kirjallisuuden Seura, 1992–2000.
- UEW — K. Rédei. Uralisches etymologisches Wörterbuch. Bd. I–III. Budapest: Akadémiai Kiadó, 1986–1991.
- VKS 2012 — Vadja keele sõnaraamat. 2., täiendatud ja parandatud trükk / 1. trüki toim. E. Adler, S. Grünberg, M. Leppik; peatoim. V. Hallap; 2. trüki toim. S. Grünberg. Tallinn: Eesti Keele Sihtasutus, 2012.

Н. Г. Голант

МАЭ РАН, Санкт-Петербург

ПОДМАРЕННИК В ОБРЯДНОСТИ ИВАНОВА ДНЯ У РУМЫН

В мире существует большое количество (по различным оценкам, от 250 до 400) видов растений рода подмаренник *Galium* [Ботаника 2006: 395]. В данной статье речь пойдет лишь о двух видах — подмареннике настоящем *Galium verum* и подмареннике мягком *Galium mollugo*, которые используются в обрядности Иванова дня у румын и других восточнороманских народов.

Иванов день, или Рождество св. Иоанна Крестителя (24.VI/7.VII) называется у румын словом *Sânziéne* (варианты *Sâmziéne*, *Sâmziána*) или *Drăgăică*. Название *Sânziéne* более характерно для западной части Румынии (северная Молдова, Буковина, Трансильвания, Марамуреш, Банат, Олтения, а *Drăgăică* — для восточной (Мунтения, Добруджа, юг румынской Молдовы), хотя встречается и в некоторых населенных пунктах Олтении [Ghinoiu 1997: 96, 66; Pamfile 2005: 65; Кабакова 1989: 237]. На территории Республики Молдова встречаются оба термина [Чобану-Цуркану 2010: 362]. Слово *Sânziéne*, по мнению ряда румынских исследователей (И.-А. Кандри, О. Денсушяну и др.), происходит от латинского *sanctus dies Johannis* ‘день св. Иоанна’ (см. [Кабакова 1989: 241; DEX 1998: 954]). По мнению Г. И. Кабаковой, термин *Sânziéne* первоначально означал мифологический персонаж, а не календарный праздник, как утверждали Кандря и Денсушяну; причем образовано это слово, по ее мнению, от *sancta Diana* [Кабакова 1989: 241]. Термин *Drăgăică*, по-видимому, пришел в румынский язык из болгарского [DEX 1998: 319; Кабакова 1989: 240]. Обозначение Иванова дня словом *Драгайка* известно, в частности, у некоторых групп населения болгарской Добруджи, хотя более распространенное название этого праздника у болгар — *Еньовден* (*Яньовден*, *Иванден* и др.) [Василева 1974: 336; Плотникова 2009: 26]. Термин *Dragayka* для обозначения этого дня используется у гагаузов [Сорочяну 2006: 176]. У арумын этот праздник имено-

вался *t'Ayiani* (*Taghiani*, *Taghiani*, *Taviani*, *Tagihani* и др. — от греческого названия Иванова дня — ἄγιος Ἰωάννης νεός) [Parahagi 1979: 425; Pamfile 2005: 70; Țîrcomnicu 2009: 83].

Обрядность Иванова дня в значительной мере связана с растительностью. На Иванов день девушки и женщины собирают цветы и лекарственные травы. Сбор трав может происходить вечером накануне Иванова дня, ночью или рано утром. В этот период собирают, в числе прочих лекарственных трав, особое растение, связанное с Ивановым днем. Чаще всего это подмаренник настоящий (подмаренник желтый) — *Galium verum*, несколько реже — подмаренник мягкий *Galium mollugo*. В Молдове и Мунтении встречается представление о том, что подмаренник расцветает именно в ночь накануне Иванова дня [Pamfile 2005: 59; Голант, Плотникова 2012: 361–423].

Подмаренник желтый носит названия *sânziánă* (pl. *sânziéne*) (Олтения, Банат, Молдова, Марамуреш), *sânzienică* (Марамуреш), *sânzâiană* (pl. *sânzâiene*) (Молдова), *sânzânioară* (Молдова), *sânzâiană-gálbenă* ‘желтая сынзыяна’ (Молдова), *sânzuiánă* (pl. *sânzuiéne*) (Трансильвания), *sâmziánă* (pl. *sâmziéne*) (Буковина, Банат, влахи восточной Сербии — общины Неготин и Заечар), *sâmziánă-gálbenă* ‘желтая сымзиана’ (Буковина, Банат), *sâmziánă-de-câmp* ‘полевая сымзиана’ (Буковина), *sânjuoane* (Трансильвания), *sânzenie* (Трансильвания), *sândzeánă* (арумыны), или же *drăgaică* (pl. *drăgaice*) (Мунтения, Добруджа, Республика Молдова) [Marian 2010: 254; Pamfile 2005: 59; Ghinoiu 2001: 170; Чобану-Цуркану 2010: 362; Țîrcomnicu 2009: 83; Голант 2014: 48]. Встречается также название этого растения *floarea-lui-Sfântu-Ioan* ‘цветок св. Иоанна’ (Банат) [Pamfile 2005: 59; Marian 2010: 254]. Подмаренник мягкий именуется *drăgaică*, *drăgăicúță* (Мунтения), *sânziána-albă* «белая сынзиана», *sâmziánă*, *sânzenie* [Голант, Плотникова 2012; Marian 2010: 254]. У арумын подмаренник мог именоваться *t'Ayiani* (*taghiani*) — этот термин совпадает с арумынским названием Иванова дня (ср. греч. ἄγιος Ἰωάννης νεός) [Parahagi 1979: 425; Pamfile 2005: 70; Țîrcomnicu 2009: 83].

По словам С. Фл. Мариана, «большинство румынок в день *Sânziene* собирает желтый подмаренник (...), лат. *Galium Verum* L., а когда соберут его, его хранят в течение целого года вместе с белым подмаренником (...), лат. *Galium Mollugo* L., потому что

эти цветы в день *Sânziene* имеют лечебные свойства намного более сильные и более полезные, чем собранные в любой другой день в течение года» [Marian 2010: 254]. Опоясавшись желтым подмаренником, собранным на Иванов день, избавлялись от болей в пояснице; добавив его в водку, лечили болезни желудка и кишечника (северная Буковина — ныне Черновицкая обл. Украины, с. Красна). Герпес лечили, присыпая растертыми в порошок сушеными цветами и листьями подмаренника (Марамуреш). Подмаренник мягкий использовали для лечения белей (Буковина, жудец Сучава, с. Пырештий-де-Сус, Калафиндешть) и болезней груди (Буковина, с. Калафиндешть) [Ibid.]. В Олтении цветы подмаренника, освященные на Иванов день в церкви, хранили на иконе в течение целого года и считали лекарством «от всех болезней» (коммуна Половрадж, жудец Горж) [Голант 2014: 48].

Цветы подмаренника, собранные на Иванов день, или сплетенные из них венки, могли использоваться для гаданий, апотропеической, любовной и продуцирующей магии, действий, направленных на сохранение/приобретение красоты и т. д. В некоторых населенных пунктах Олтении цветы подмаренника (*sânziéne*), собранные на Иванов день, несли в церковь, а затем хранили в доме на иконе для защиты от непогоды. В случае бури или грозы нужно было выйти с этими цветами из дома (сведения из коммуны Поноареле, жудец Мехединць, Олтения) [Там же].

У румын Буковины существовал обычай на Иванов день обвивать венками из подмаренника колодцы, чтобы защитить их от возможного осквернения [Marian 2010: 253]. Также известен обычай носить подмаренник или венки из него на поясе (Буковина, Банат), на груди (Банат) или на шляпе (Буковина) для защиты от злых сил. На Буковине подмаренник предварительно святили в церкви [Ibid.]. Также у румын Буковины встречался обычай на Иванов день бросать букет подмаренника, перевязанный шелковой ниткой, в коноплю, чтобы та росла высокой, как подмаренник, и мягкой, как шелк [Ibid.].

У арумын, в частности, у арумын Пинда, у которых венки из цветков подмаренника также были важным атрибутом обрядности обрядности Иванова дня, бездетные женщины проходили

через такой венок с целью избавления от бесплодия [Paparagi 1979: 425; Țîrcomnicu 2009: 83]¹.

У влахов (румын) восточной Сербии подмаренник желтый до настоящего времени используется для изготовления венков, которыми на Иванов день украшают дом снаружи. Наряду с подмаренником для плетения венка используют цветок подсолнуха, колосья пшеницы и ячменя и др. — всего девять видов растений. Существует представление о том, что девушке, которая хочет поскорее выйти замуж, нужно украсть такой венок с чужого дома (с. Буковче, община Неготин) [Голант 2014: 48–49].

По сведениям из коммуны Мынзэлешть (жудец Бузэу, Мунтения), девушки на Иванов день плетут венки из подмаренника мягкого *Galium mollugo* L., называемого здесь *drăgăicică* (диминутив от *drăgăică*), считая, что ношение такого венка сделает чистой кожу их лиц [Голант, Плотникова 2012].

Широко распространенной у румын практикой, приуроченной к празднику *Sânziene* и связанной с использованием подмаренника, являются гадания с помощью венков.

Румыны Буковины с помощью венков, сплетенных из подмаренника желтого, собранного накануне Иванова дня, гадали о замужестве и об удаче в разведении скота. Девушка вешала венок на забор или на стену помещения для скота и, когда коровы возвращались с пастбища, смотрела, какая корова первой понюхает его. Если это была молодая красивая корова или телка, верили, что жених девушки будет молодым и красивым, если старая — это означало, что она выйдет замуж за вдовца, если же ни одна корова не подходила к венку, считалось, что в этом году к этой девушке никто не придет свататься. Венок оставляли висеть до утра, и наутро, до восхода солнца, его внимательно рассматривали. Если обнаруживали на нем коровью шерсть — считали, что будут «иметь удачу» в коровах, если овечью — в овцах и т. д., если же обнаруживали пчелу — считалось, что будут хорошо плодиться пчелы. Если же на венке не обнаруживалось ничего подобного, то считалось, что девушка в замужестве будет бедной, т. к.

¹ Также в арумынской обрядности Иванова дня прослеживается связь подмаренника со смертью — венками из этого растения женщины украшали могильные кресты [Țîrcomnicu 2009: 83].

у нее будет мало домашних животных [Marian 2010: 249–251]. Сходный обычай был зафиксирован в соседних с Буковиной населенных пунктах Молдовы (жудец Сучава, окрестности г. Фэлтичень), однако там венки из подмаренника «предлагали» коровам с целью «узнавания» будущего жениха утром Иванова дня, после того, как он ночь провисел на углу дома и после гадания на нем о приплоде скота по наличию на нем шерстинок [Ibid.: 253]. В некоторых районах Буковины, гадая о приплоде скота, венки на ночь не оставляли в помещении для скота, а забрасывали на крышу дома [Ibid.: 249–251].

Также у румын Буковины было принято бросать в Иванов день венки из подмаренника желтого на крышу дома, гадая о замужестве или о продолжительности жизни. Считалось, что чей венок взлетит выше, та скорее выйдет замуж; чей венок останется на крыше, та проживет долго; чей упадет вниз — та вскоре умрет [Ibid.].

У румын Трансильвании тоже было принято в Иванов день (*Sânziene*) гадать о продолжительности жизни и о замужестве. В первом случае гадали, бросая венок из подмаренника на крышу дома. Тот, чей венок сразу падал с крыши, как считалось, должен был вскоре умереть. В Западных горах (*Munții Apuseni*) эти венки, каждый из которых обозначался именем кого-либо из членов семьи, для женщин делали круглыми, а для мужчин — в форме креста. Здесь венки плели для всех членов семьи, в том числе для отсутствующих, за которых гадали те, кто оставался дома [Ibid.: 251]. В Бихоре девушки плели маленькие венки из подмаренника, называли их именами членов семьи, и также бросали на крышу или подвешивали на гвоздь к стрехе. Считалось, что первым должен умереть тот из членов семьи, чей венок первым рассыплется и упадет [Ibid.: 253]. Девушки в Трансильвании гадали о замужестве следующим образом — венок из подмаренника накануне Иванова дня вешали на стену дома, а наутро смотрели, обнаружатся ли на венке какие-либо волосы (шерстинки). В зависимости от того, были ли обнаруженные волоски темными или светлыми, делали выводы о внешности будущего мужа [Ibid.: 251].

Обычай гадать на Иванов день о замужестве и о продолжительности жизни, забрасывая на крышу венки из подмаренника желтого, известен и у румын Баната. Девушки в некоторых

местностях Баната плели венки для себя, для членов своей семьи и для возлюбленных, и до восхода солнца забрасывали их на крышу. В зависимости от того, чей венок на крыше увядал первым, делался вывод о том, кто первым должен умереть. В других районах знаком скорой смерти считалось трехкратное падение венка на землю [Marian 2010: 252].

В Марамуреше девушки также плели венки из подмаренника вечером накануне Иванова дня (*Sânziene*) и бросали их на крышу дома, веря, что чей венок взлетит выше, та раньше выйдет замуж. Старухи аналогичным образом гадали о продолжительности своей жизни: та, чей венок взлетит выше, проживет дольше, а та, чей венок упадет на землю, вскоре умрет [Ibid.: 252–253].

С ролью подмаренника в обрядности Иванова дня связана румынская легенда, приведенная С. Фл. Марианом в работе «Румынская народная ботаника»:

«Хотя цветы подмаренника — цветы как цветы, хотя у них приятный цвет и запах, и они содержат сладкий сок, все же пчелы ими пренебрегают, и вот почему:

Говорят, что во времена Господа Христа одна пчела однажды уселась на руку Божьей Матери. Мать Божья, увидев ее лапки, нагруженные воском и нектаром, и ее горло, полное меда, хотя и знала, что они собраны с цветов подмаренника (*sânziene*), потому что имели его запах, спросила:

– В каких цветах больше всего меда и воска?

Пчела перечислила несколько цветов. Божья Мать вновь спросила ее:

– В каких цветах меньше воска и меда?

Пчела назвала еще несколько. Наконец, Мать Божья спросила:

– В каких цветах совсем нет воска и меда?

Пчела долго смотрела на Божью мать, дивясь ее вопросам, и через некоторое время, желая сохранить тайну, ответила:

– Из всех цветов, в цветах подмаренника совсем нет меда и воска.

Увидела Мать Божья, что пчела обманула ее, зная, что цветы подмаренника содержат если не больше, то столько же воска и меда, как и многие другие цветы, и сказала ей:

– Если так обстоят дела, ты отныне не садись на цветы подмаренника, теряя время, и проклята навеки будет та из твоего рода, которая сядет на подмаренник. А я сегодня из подмаренника сплету венки и помещу их на могилу св. Иоанна Крестителя, в знак памяти. Пчела улетела огорченная, пересказала (другим пчелам) все, о чем говорила со Святой Матерью, и как Божья Мать заклала (пчел) не садиться на цветы подмаренника, и с тех пор до сего дня не увидишь пчелу, садящуюся на подмаренник; а молодежь до сего дня, в знак воспоминания о св. Иоанне Крестителе, в день Рождества этого святого, делает из этих цветов венки, бросая их на крыши домов, потому что крыши имеют форму могил, или вешает их на ворота» [Marjan 2010: 255].

Обычай собирать в Иванов день или накануне цветы и травы и затем использовать их в качестве лекарства, и приписывание особой роли растениям, сплетенным в венки, характерны для сербов, черногорцев и македонцев [Кашуба 1978: 209–211; Якушкина 2006: 306]. У македонцев, сербов и хорватов известно девичье гадание о замужестве с помощью венка, бросаемого на крышу дома [Кашуба 1978: 209–211]. У болгар также широко распространен обычай собирать в этот день травы, составлять из них букеты или плести венки, а затем сохранять их в доме и лечить ими все болезни в течение целого года. Особое значение, как и у румын, приписывалось цветку подмаренника, называемому *еньовче*, *еньово цвете*, *еньовка* (эти термины перекликаются с наиболее распространенным у болгар названием Иванова дня — *Еньовден*) [Кабакова 1989: 240; Маркова 1978: 228–229; Василева 1974: 336–337; Узенева 2004: 278; Трефилова 2004: 372]. Также у болгар в значении ‘подмаренник’ может употребляться и фитоним *драгайка* [Кабакова 1989: 240]. Магия свежей растительности и влаги ярко выражена в обычаях Иванова дня у греков. Так, в северной Греции женщины и девушки рано утром собирали растение, называемое «цветок св. Янниса» (ср. рум. *sânziéne*, болг. *еньовче* и др.), плели венки и украшали ими дома и сельские площади [Иванова 1978: 272–273].

Термин *sânziéne* употребляется у румын и по отношению к женским мифологическим существам, которые якобы появляются, собираются в этот день [ПМ 2009; Голант, Плотникова 2012]. В коммуне Мынзэлешть (округ Бузэу, Мунтения) автором были

записаны сведения о том, что *sânziéne*, как и люди, собирают цветы подмаренника [Голант, Плотникова 2012]. Представления о женских мифологических существах *sânziéne* распространены у румын очень широко — они встречаются в Олтении (Горж, Мехединць, Вылча, Олт), Мунтении (Арджеш), Трансильвании (Хунедоара), на Южной Буковине (Сучава), в румынской Молдове (Нямц, Яссы, Дорохой), Северной Добрудже (Констанца) [Кабакова 1989: 237–238]. Эти существа сходны с южнославянскими вилами и самодивами, албанскими занами, греческими nereидами и нимфами.

Термин *drăgaică*, также являющийся названием подмаренника и дня св. Иоанна, может употребляться в Мунтении, Молдове и Добрудже и в качестве названия обычая, исполняемого в этот день — девичьего обхода полей и сел с песнями и танцами, а также главного персонажа этого обхода — красивой девушки в венке из цветов подмаренника (юг Мунтении) или колосьев (Молдова). Этот обход, именуемый также *dânsul Drăgaiciei* ‘танец Дрэгайки’, совершается с целью способствовать плодородию полей, защитить их от бурь и града, а также исцелить различные болезни людей, особенно маленьких детей [Ghinoiu 2001: 67–68; Țîrcomnicu 2009: 83; Кантемир 2011: 275].

Названием обхода на Иванов день полей и сел девушками и молодыми женщинами с целью обеспечения плодородия полей и здоровья людей является и арумынский термин *t’Ayiániú*, который, как говорилось выше, употребляется также для обозначения самого Иванова дня и подмаренника [Prahagi 1979: 425; Țîrcomnicu 2009: 83].

Подмаренник присутствует также в обрядности другого летнего календарного обычая — обходов и танцев *кэлушар*, совершавшихся в ряде местностей, населенных румынами, в период Русалий с целью исцеления больных. В Олтении и Мунтении *кэлушары* [*călușării*] носили на поясе подмаренник наряду с другими растениями, обладающими лечебными свойствами — такими, как чеснок и любисток [Pamfile 2005: 53].

Растения, как дикорастущие, так и культурные, занимают важное место в традиционной духовной культуре румын. Их используют в магических практиках, в календарных обрядах и обрядах жизненного цикла. Названия различных растений фигу-

рируют в многочисленных текстах, относящихся к разным жанрам обрядового и необрядового фольклора. Представленная статья посвящена растениям, относящимся к роду подмаренник, причем в ней рассмотрен лишь ограниченный круг сюжетов, связанных с ролью подмаренника в календарной обрядности и народной магии румын и с его названиями в румынском языке. Приведенные в статье сведения демонстрируют, с одной стороны, определенную вариативность внутри самой румынской традиции, существующей на территории Румынии и сопредельных стран, с другой — некоторые параллели в деноминации и способах использования этого растения между румынской, болгарской и греческой традициями. Использование этого растения в румынской народной медицине, а также подробное рассмотрение других значений терминов *sânziéne* и *drăgăică*, упомянутых выше, заслуживают отдельной публикации..

Литература

- Ботаника 2006 — Ботаника. Энциклопедия «Все растения мира». М.: Könenmann, 2006.
- Василева 1974 — М. Василева. Календарни празници и обичаи // Добруджа. Етнографски, фолклорни и езикови проучвания. София: Издателство на Българската Академия на науките, 1974. С. 301–351.
- Голант 2014 — Н. Г. Голант. Обряды весенне-летнего цикла в Валахии: очерки традиционной культуры. М.: Институт славяноведения РАН, 2014.
- Голант, Плотникова 2012 — Н. Г. Голант, А. А. Плотникова. Этнолингвистические материалы из Мунтении (округ Бузэу, села коммун Мерей, Мынзлешть, Пьетроаселе, Скорцоаса) // А. А. Плотникова (отв. ред.). Карпато-балканский диалектный ландшафт: Язык и культура: 2009–2011. Вып. 2. М.: Институт славяноведения РАН, 2012. С. 361–423.
- Иванова 1978 — Ю. В. Иванова. Греки. Календарные обычаи и обряды в странах зарубежной Европы. Летне-осенние праздники. М.: Наука, 1978. С. 268–281.
- Кабакова 1989 — Г. И. Кабакова. Терминология восточнороманской календарной обрядности в сопоставлении со славянской: дисс. ... канд. филол. наук. Институт славяноведения и балканистики, М., 1989.
- Кантемир 2011 — Д. Кантемир. Описание Молдавии. СПб.: Нестор-История, 2011.

- Кашуба 1978 — М. С. Кашуба. Народы Югославии // С. А. Токарев (отв. ред.). Календарные обычаи и обряды в странах зарубежной Европы. Летне-осенние праздники. М.: Наука, 1978. С. 200–222.
- Маркова 1978 — Л. В. Маркова. Болгары // С. А. Токарев (отв. ред.). Календарные обычаи и обряды в странах зарубежной Европы. Летне-осенние праздники. М.: Наука, 1978. С. 223–243.
- Плотникова 2009 — А. А. Плотникова. Материалы для этнолингвистического изучения балканославянского ареала. М.: Институт славяноведения РАН, 2009.
- Сорочяну 2006 — Е. С. Сорочяну. Гагаузская календарная обрядность (Soroçanu E. Gagauzaların calendar adetleri). Kişinöv: Gunivas, 2006.
- Трефилова 2004 — О. В. Трефилова. Этнолингвистические материалы из с. Стакевцы, район Белоградчика (Северо-Западная Болгария) // Г. П. Клепикова, А. А. Плотникова (отв. ред.). Исследования по славянской диалектологии. Вып. 10. Терминологическая лексика материальной и духовной культуры балканских славян. М.: Институт славяноведения РАН, 2004. С. 354–398.
- Узенева 2004 — Е. С. Узенева. Этнолингвистические материалы из Центральной Болгарии (село Дылбоки, область Старой Загоры) // Г. П. Клепикова, А. А. Плотникова (отв. ред.). Исследования по славянской диалектологии. Вып. 10. Терминологическая лексика материальной и духовной культуры балканских славян. М.: Институт славяноведения РАН, 2004. С. 268–297.
- Чобану-Цуркану 2010 — В. Чобану-Цуркану. Календарные обычаи и обряды // М. Н. Губогло, В. А. Дергачев (отв. ред.). Молдаване [Народы и культуры]. М.: Наука, 2010. С. 356–363.
- Якушкина 2006 — Е. И. Якушкина. Этнолингвистические материалы из Западной Сербии (с. Ставе, Валевский край) // Г. П. Клепикова, А. А. Плотникова (отв. ред.). Исследования по славянской диалектологии. Вып. 12. Ареальные аспекты изучения славянской лексики. М.: Институт славяноведения РАН, 2006. С. 299–323.
- DEX 1998 — I. Coteanu, L. Seche, M. Seche (coord.), A. Burnei, E. Ciobanu, E. Contraş (red.). Dicţionarul explicativ al limbii române. Bucureşti: Univers Enciclopedic, 1998.
- Ghinoiu 1997 — I. Ghinoiu. Obiceiuri populare de peste an. Bucureşti: Editura Fundaţiei Culturale Române, 1997.
- Marian 2010 — S. Fl. Marian. Botanica poporană română. Vol. 3. Suceava: Ed. Academiei Române, 2010.
- Pamfile 2005 — T. Pamfile. Sărbătorile la români. Bucureşti: Saeculum I. O., 2005.
- Papahagi 1979 — T. Papahagi. Mic dicţionar folkloric. Bucureşti: Minerva, 1979.
- Țîrcomnicu 2009 — E. Țîrcomnicu. Obiceiuri și credințe macedoromâne. Dicţionar. Bucureşti: Biblioteca Bucureștilor, 2009.

М. В. Домосилецкая

ИЛИ РАН, Санкт-Петербург

ЗАМЕТКИ ПО БАЛКАНСКОМУ ГЕРБАРИУ: *GALIUM VERUM* ПОДМАРЕННИК НАСТОЯЩИЙ

Galium verum подмаренник настоящий, или подмаренник желтый — многолетнее травянистое растение. Отличительные признаки его с точки зрения ономазиологии и народной ботанической терминологии следующие: стебли цветка короткоопушенные, с четырьмя отчетливыми ребрами; листья снизу также покрыты сероватым бархатистым опушением; цветки многочисленные, очень мелкие, золотисто-желтые, с медовым запахом, собраны на концах побегов в ажурные, густые и напоминающие желтое облако метелки, похожие до некоторой степени на грозди сирени; сок подмаренника горько-вяжущий, способен створаживать молоко; корни дают желтую краску, а цветы — красную, ими можно подкрашивать сыр; растение — медонос; произрастает не одиночно, а большими скоплениями высотой до 80 см, луговое растение, но встречается обильно и вдоль дорог, и на опушках; при поедании коровами подмаренника в большом количестве молоко у них становится желтоватым и быстро скисающим [БСЭ 1940: 794; Полевые цветы 2012: 49].

В качестве еще одной характеристики подмаренника настоящего выступает сходство его общего внешнего облика с другими видами *Galium*, в особенности с подмаренником цепким *Galium aragone*. Последний имеет невзрачные белые соцветия, не обладает столь сильным ароматом и, главное, листочки его усажены мелкими крючковатыми шипиками, за счет чего он цепляется за одежду, может даже разорвать ее и оцарапать кожу (ср. его рус. народные названия: *липучка, липкая трава, царяница, цеплянка, цепляка, дерябка, резучая, кошки, соба(ч)ки, смолка* и др. [Анненков (сост.) 1878: 151; Даль 1955, I: 431; Даль 1955, III: 185]; макед. *лепаец* [Симоновић 1959: 698], болг. *лепка, лепавец* [Давидов, Явашев 1939: 171], серб. диал. *заваћушка, лепуша, лепушка, липавица, мачак, прикрп, слипа, слиповка, смолавац, смолац, смоленец,*

смолец, смолика [Симоновић 1959: 207–208], хорв. диал. *fatavac*, *hvatavac*, *mačak*, *lipavica*, *prilipača*, *slipovka*, *smolavac*, *smolika* [Šulek 1879: 520], рум. *lipicioasă*, *lipici* (Мунтения), *lipitoare* (Марамуреш), *lichitoare*, молд. *lichichiu*, *iarba lipitoare* ‘липнущая трава’ (здесь везде корень славянского происхождения *lip-*), а также рум. диал. *ciinii babei* (букв. «бабкины собаки»)¹ [Borza 1968: 74–75].

Иллюстрацией широкого спектра потенциальных мотивирующих признаков подмаренника настоящего могут служить русские наименования цветка: 1) его красящие способности — *подмаренник*, *подмарь*, *подмарица*, *марена*, *маренник*, *марейник* и под. (< *марена* *Rubia tinctorum*; корень *мар-*, связанный с окрашиванием, пачканьем и проч. (ср. слав. *марати*)) [Фасмер 1967: 573]; 2) его створаживающие свойства — *сывороточная трава*, *сычужная трава*, *сычужник*, *сыворотень*, *млекосед*; 3) его медоносность (или медовый запах ?) — *медовая трава*, *медовник*, *марена медовая*; 4) окраска его соцветий — *жёлтая кашка* (метафора); 5) горький вкус²: *горькуша*; 6) его внешнее сходство с близкородственным растением *Galium aparine* и автоматический перенос его специфических особенностей с одновременным замещением названия (*резуха*) [Анненков (сост.) 1878: 151; Даль 1955, I: 431; Даль 1955, III: 185].

Способность растения сворачивать молоко легла в основу его греческого и, соответственно, научного латинского наименований — ср. лат. *Galium* < греч. *γάλιον*, *γαλάτιον* < др.-греч. *γάλα*, *γάλακτος* ‘молоко; млечный сок’ [Walde, Hofmann 1938: 580]. Эта интересная особенность давно подмечена и используется многими народами, что отражается в названиях подмаренника в разных языках: чеш. *svizel syřišt'ový* (букв. «связыватель сырный»), *syřistowa bylina* (букв. «сырная трава»), словац. *lipkavec syřišt'ový* (букв. «липучка сырная»), нем. (*galbes*) *Labkraut* (букв. «(желтая) сычужная трава»), англ. *cheese rennet* (‘сыр’ + ‘сычуг, сычужный фермент’), франц. *caillé fait* (‘простокваша’ + сущ. от *faire* ‘делать’), венг. *tejoltógalaj*, *työltőgalaj* (‘сычужный фермент’ (*tejoltó*) +

¹ Переводы южнославянских слов и толкование их корней, общепонятных в контексте русскоязычной статьи, даются здесь лишь в редких необходимых случаях.

² Обильное поедание подмаренника коровами может даже привести к горьковатому привкусу молока и его быстрому скисанию (см. выше).

‘подмаренник’ (*galaj*) [Давидов, Явашев 1939: 171; Borza 1968: 75; Dictionary of weeds 1987: 109; Головкин 1995: 100].

Важно отметить, что *Galium* — родовое имя и служит для обозначения многих разновидностей этого растения, не имеющих створаживающих свойств: подмаренник цепкий *Galium aparine*, подмаренник мягкий *G. mollugo*, подмаренник болотный *G. palustre* и др. Их внешнее сходство не могло не сказаться и на народной ботанической номенклатуре. В общенародном узусе и в говорах алб. *ngjitës, ngjitëse* выступают своего рода гиперонимом для всех видов рода *Galium* [Fjalor 2003: 126–127]. Или, к примеру, в литературном сербском *броћац*, а также в говорах Сербии *броћ, броћевина, броћика, броћиница, дивљи броћ, ивањско цвеће, лакота, прикрп, страшенца, страшница, тулица, туличница, турчин* — используются для обозначения всех видов подмаренника [Симоновић 1959: 207–208].

Помимо вышеназванных реалистических мотивировок в основу наименования *Galium*’а в ряде языков и диалектов Европы были положены и мифологические модели. По новозаветным апокрифическим сказаниям и народным поверьям, дева Мария, лежа на этой нежной живописной траве, родила Иисуса Христа³; ср. швед. диал. *Jungfru Mariae sänghalm*, датск. *Jomfru Marias sengehalm* ‘соломенная постель Девы Марии’, финск. *Neitsyt Maarian sänkyolki* (букв. «постельная солома Девы Марии»), нем. *Unser Frauen Bettstroh*, англ. *Lady’s bedstraw*, серб. и хорв. *госпина стеля, гопин простирач* — все в значении ‘тюфячок Богородицы, постель Богородицы’, *госпино цвеће* ‘цветок Богородицы’ [Borza 1968: 75; Чајкановић 1985: 104; Dictionary of weeds 1987: 109; Софрић 1990: 106; Бродский 2010: 35]. Сюда же, вероятно, можно отнести и не совсем достоверный карашевский фитоним *iversci cvetie* (sic!) (букв. «иверский цветок») [Borza 1968: 75], может быть, по одному из чудотворных ликов Богородицы —

³ Поэтому раньше в сербской традиции для рожениц варили напиток из подмаренника [Софрић 1990: 106]. Скандинавская традиция поить рожениц напитком из желтого подмаренника носит языческий характер и связана с древним германским пантеоном, а точнее, с богиней брака и любви, покровительницей замужних женщин Фрейей (*Frigg, Frija, Frea*), чьим атрибутом также был *Galium verum* [Davidson 2001: 155].

Иверской иконе Божьей матери⁴. Этот фитоним тем более интересен, что карашевцы — малочисленная южнославянская этническая группа в румынском Банате, говорящая на очень архаичном сербском диалекте — в настоящее время исповедуют католицизм и находятся под патронатом Хорватии. Предположительно, это либо реликт очень древней славянской фитонимии данной этнической группы, находящейся на периферии славянского мира, либо влияние соседствующего румынского православного населения.

О связи образа Богородицы с праздником Иоанна Крестителя (о котором подробно см. ниже) читаем также у В. Чайкановича: когда Богородица хотела закумиться со св. Иоанном, она взяла букет из подмаренника и пошла к святому, поклонилась ему и «кротко и смиренно» попросила его принять кумовство [Чайкановић 1985: 104].

Желтый подмаренник в балканском регионе — одна из главных трав, являющихся символом летнего языческого праздника солнцеворота — Ивана Купалы⁵ (греч. *τοῦ ἁγίου Ἰωάννου*, серб. и хорв. *Св. Јован*, вост.-серб. *Јован Бильбер* (букв. «Иван Собиратель трав»), *Јован Метлар*, болг. *Еньов ден*, *Иван Бильбер*, рум. *Sânziene*⁶, ср. рус. *Иванов день*, *Иван-Травник*, *Иван Цветной* [Виноградова, Толстая 1999: 363]. Цветок необходим на самых важных этапах сложного комплекса купальских обрядов: сборе трав и цветов, украшении зеленью построек, людей, скота; хождении к воде, купании/обливании водой, пускании венков и трав по воде. *Galium*, как представитель «ивановских» трав, может входить как в устойчивые, повсеместные, практически общеславян-

⁴ Иверская икона Богородицы — почитаемая только в православии, — чудотворная икона типа Одигитрия, оригинал которой находится в Иверском монастыре на Афоне. Связь же с серб. *ивер* ‘щепка’ возможна только в случае, если допустить наличие в говоре значения ‘очень мелкая стружка, опилки’ (предполагаемое уподобление по внешнему виду мелких желтых цветков, собранных в густые метелки).

⁵ В христианской традиции приурочен к церковному празднику Рождества Иоанна Крестителя 24 июня. По григорианскому календарю — 7 июля, что уже не соответствует дню летнего солнцестояния.

⁶ Существует версия о связи фестонима *Sânzienele* (имеющего форму мн. числа) не столько со *Святым Иоанном*, сколько с древним романским культом богини *Дианы* (*Sanctae Dianae*) [Eliade 1980: 79–80].

ские, элементы купальского комплекса, так и в частные, присущие только местным традициям.

Интересно рассмотреть проходящий «зеленой нитью» образ подмаренника в южнославянской купальской праздничной традиции.

В Средних и Западных Родопях (Болгария) на *Еньов ден* подмаренник *еньовче* вместе с прутиками орехового дерева (символ плодородия) входит в состав букетика — *китки*, которые девушки вначале опускают в котел с *мълчана вода*, затем оставляют на ночь под розовым кустом или айвовым деревом либо просто под открытым звездным небом. Наутро с *китками* производят коллективные гадания: старуха или ребенок (*енево буле*) вынимают каждый букетик с соответствующими припевками-гаданиями, часто метафорическими или в виде загадок⁷. *Китки* с *еньовче* сохраняют и используют в течение года как средство против сглаза и головных болей [Илиев 1919: 135; Родопи 1994: 111]. *Еневски* венки, заплетаемые в иных местностях, также хранят весь год и используют в лечебных целях [Илиев 1919: 154–155].

В Ловечком крае на *Еневден*, *Инюфден* на рассвете собирают *еньово цвете* — подмаренник, украшают им свою одежду; матери через «целебные» венки, сплетенные из подмаренника, по три раза проносят детей. Дома с ним проводят гадания: опускают стебельки подмаренника в воду, именуя каждый именем члена семьи, и смотрят, завянет ли он на следующий день, что является плохим знаком (член семьи заболит)⁸. Девушки плетут из подмаренника венки и оставляют их на одну ночь под яблоней, но не хранят их затем в течение года, а поутру спускают на воду⁹ [Ловешки край 1999: 316].

В Добрудже праздник имеет два синонимичных названия — *Драгайка* и *Яньовден*. Из *еньовска трева* (различные травы, которые собирают в этот день до рассвета) особо выделяют именно

⁷ Все гадания в этот день носят коллективный характер. Вообще тематика гаданий различается по регионам: только брачная, только об общем благополучии семьи либо смешанная, разной целевой направленности.

⁸ Так называемые *гадания по купальской зелени* [Виноградова, Толстая 1999: 365].

⁹ Один из типичных способов избавления от использованной в обрядах купальской зелени [Виноградова, Толстая 1999: 364].

подмаренник, имеющий необыкновенную целебную магическую силу — им украшаются, из него плетут *яньовску китку*, которую весь год хранят в магических и лечебных целях. Исключительно из подмаренника же делают венок, который вешают на ворота для привлечения в дом благоденствия, на другой день его перемещают на амбар [Добруджа 1974: 336–337].

Второе местное именование праздника (важное с точки зрения славяно-румынских контактов, о чем см. ниже) — *Драгайка*. Оно связано с южнославянским обычаем *Еньова буля*, *Яньовче*, *Еньо*, *Яне* и под., направленным на обеспечение хорошего урожая. Подразумевается, что главный персонаж являет собой «невесту Еню» (Иоанна Крестителя) или «невесту солнца» [Седакова, Узенева 1999: 187]. Предварительно выбирают самую красивую девочку (*Драгайка*), часто обязательно сироту, либо, наоборот, имеющую в живых обоих родителей, наряжают ее в белое/черное платье. В руки ей дают пучок полыни, довершают ее наряд венком из полыни же или полевых цветов (среди которых может быть и подмаренник). В иных местностях эту празднично одетую девочку опоясывают подорожником и подмаренником, на голову водружают венок обязательно из этих же растений. Держа *Драгайку* на плечах (чем подчеркивается сакральность «невесты»), девушки с обрядовыми песнями обходят близлежащие поля, пастбища и постройки. Набор обрядовых действий при этом различается в разных местностях [Илиев 1919: 135, 154–155].

Аналогичное обрядовое использование зелени, в частности, подмаренника, а также схожие купальские ритуалы наблюдаются у сербов. Накануне Иванова дня девушки и женщины собирают подмаренник, плетут из него венки и помещают их на дом, под стрехи, на различные хозяйственные постройки, загоны для скота, пасеки, бросают на поля и т. д. Схожим с болгарами образом и гадают, именую каждый стебелек именем члена семьи — наутро на заре смотрят, чей завял — кто заболет, кто умрет. Через венок из подмаренника проносят хилых детей, символически врачуют им и другие болезни, а также с его помощью лечат овец, больных фасциолезом (печеночными паразитами) [Софрић 1990: 106; Чајкановић 1985: 104].

Сродни славянскому праздничному комплексу Ивана Купалы и восточно-романский. Здесь, как и в болгарском, происходит своего рода контаминация наименования праздника и символизаци-

рующего его цветка подмаренника, особенно любимого румынами — *Sînzienne* (*Sînz* ‘святой’ + *Ion* ‘Иоанн’ = праздник Ивана Купалы) > *sînzienne*, *sîmziene* (*galbene* = ‘желтая’), *sînjuane*, *samzieni*, *sănjene*, *sănzienne* и под. ‘подмаренник настоящий *Galium verum*’. Цветами подмаренника в обязательном порядке украшали белые вуали и одежды девушек, участвовавших в ритуальной процессии. Ср. также другие наименования цветка, связанные с этим праздником и именем святого: *floarea lui Sfintul Ion* (повсеместно), *floarea-lui-Sîntion* (Трансильвания) — букв. «цветок св. Иоанна» [Borza 1968: 75].

О древних и тесных контактах дакороманского населения Валахии и Молдовы с южными славянами может свидетельствовать валашское и молдавское наименование для праздника и цветка — *Drăgaică*, что является несомненным заимствованием из болгарского. Вот что писал Дмитрий Кантемир в своем знаменитом «Описании Молдавии»:

Дрэгайка. Вероятно, почитается Церера. Ибо в то время года, когда начинают созревать хлеба, все девушки, сколько ни есть, из соседних сел собираются и выбирают под именем Дрэгайка самую привлекательную и самую статную. В сопровождении большой толпы она обходит поля, украшенная венком, сплетенным из колосьев, и многими искусно вышитыми платочками, а из ее рук свисают ключи от амбаров. Наряженная так Дрэгайка простирает руки, и развевающиеся по ветру платочки создают впечатление полета. Под вечер [это шествие] возвращается с полей, обходя все окрестные села с танцами и песнями. Окружающие [Дрэгайку] подружки в песнях, сочиненных довольно складно, почтительно называют ее сестрой и госпожой. Такая честь весьма по нраву сельским молдавским девушкам, хотя непрерывная традиция гласит, что исполнительница роли Дрэгайки в течение трех лет не будет выдана замуж [Кантемир 2011: 275].

По верованиям румын, трепетно любимый ими подмаренник (*sînzienne* или *drăgaică*), собранный на Ивана Купалу, является особенно целебным, врачует множество болезней. Цветки его кладут в воду для купания больных младенцев [Butură 1979: 216]. Из подмаренника также плели ритуальные девичьи венки и венки для украшения жилища — *cununa de sînzienne* [Candrea, Adamescu 1932: 1159]. По мнению румын, желтый подмаренник благоприятен для скота, приносит благополучие и удачу в дом [Borza 1968: 75].

Важно отметить глубокое укоренение праздника *Drăgaică* в традиции валахов и молдаван, что проявляется в развившейся многозначности самого наименования, проникшего из болгарского языка, но приобретшего на дакороманской почве массу новых значений: I. 1) праздник аграрного цикла, отмечаемый 24 июня, *Sînziene* = *Drăgaică*; 2) старинный румынский народный женский танец, а также наименование каждой его участницы; 3) ярмарка 24 июня; 4) (мн. ч.) злые колдуньи, злые феи, ведьмы (*sînziene*); II. *Galium verum* (*sînziene*, *drăgaică*) [Mic dicționar 1972: 307]. Предпоследнее значение, I.4), причем только у лексемы *sînziene*, скорее всего, могло возникнуть на основе характерного для славянского купальского цикла элемента — выслеживания и отпугивания ведьмы: «В купальскую ночь, согласно поверьям, ведьмы летают на шабаш, отбирают молоко у коров, вредят хлебным полям... Люди в это время не только защищались от ведьм, но и старались их выследить, опознать и обезвредить» [Виноградова, Толстая 1999: 368]. Налицо удивительно далеко разошедшаяся полисемия рум. *sînziene*: от фестонима до фитонима и параллельного ему именования злых колдуний. Последнее может быть связано, в частности, с тем, что за нарушение определенных запретов, которые предусматривал этот праздник, прекрасные *sînziene* могли наслать на ослушника глухоту, слепоту и проч. несчастья [Candrea, Adamescu 1932: 542].

К сожалению, свидетельств и описаний присутствия конкретного цветка *Galium verum* в народных обрядах летнего цикла в Албании и Греции нами пока не обнаружено. Остается только заметить, что именование подмаренника травой (цветком) Иоанна Крестителя свойственно не только языкам Юго-Восточной Европы, ср. нем. *Johannisblume*, *Johannisgürtel*, *Johannisgekräutig*¹⁰.

Переходя к анализу собственно балканского лингвистического материала, сразу оговоримся, что почти все реальное обилие обнаруженных фитонимов для обозначения подмаренника можно расклассифицировать по основным мотивирующим признакам и свойствам.

¹⁰ Известно, что «травой Иоанна Крестителя», «цветком Иоанна Крестителя» в Европе называли и другие растения, цветущие в дни летнего солнцестояния: зверобой *Hypericum*, марьянник дубравный *Melampyrum nemorosum* и др.

I. Внешние признаки

1. **Форма соцветия:** рум. *sărgúče* — метафора от *sărgúče* ‘искусственный цветок’, ‘хохол(ок); султан, эгрет(ка)’ (< тур. *Sorguç* ‘султан (на головном уборе)’, ‘хохол(ок) (у птиц)’¹¹) [Тюркизмы, в печати; Parahagi 1974: 1059]; серб. диал. *гроздић* [Симоновић 1959: 207] (ср. *грозд*, *гроздак* ‘гроздь, кисть’).

2. **Сходство с другими травянистыми растениями** (не рода *Galium*). В одном случае оно заключается в совпадении места их произрастания (вдоль дорог и троп), в другом — в похожей форме и окраске их соцветий. Это болг. диал. *торица* [Давидов, Явашев 1939: 170], серб. диал. *торица*, *трица*, *турица* *тулица* [Симоновић 1959: 207], ср. болг. *торица* ‘торица полевая *Spergulara*’, опушенное жесткими железистыми волосками растение, в широком смысле — невзрачное травянистое растение, растущее *по обочинам дорог* (< слав. **torь* ‘проложенная, протоптанная дорога, путь’); серб. диал. *рутавица* [Там же], ср. серб. *рута* ‘рута душистая *Ruta graveolens*’ — полукустарничек с пушистыми метелками *желтоватого* цвета, наполненными *приятными пахучими* эфирными маслами (слав. *ruta* < ср.-верх.-нем. *rûte* < лат. *ruta* ‘какая-то горькая трава’) [Фасмер 1964–1971, 3: 523].

В ряде южнославянских говоров происходит также уподобление подмаренника марене красильной, но уже не по внешним, а по функциональным признакам растений — способность к окрашиванию тканей (подробнее см. ниже II.3.1.).

II. Реальные или приписываемые свойства растения, используемые человеком или отражающиеся на жизни человека

1. **Способность растения прилипать, прицепляться к одежде, слегка царапать кожу.** На самом деле эта особенность характерна для другого близкого растения — *Galium aparine* подмаренник цепкий, имеющего жесткие крючочки на листьях и стеблях (см. выше). Перенос этого названия с одного растения на другое особенно свойственен албанскому языку, где общеалбанское *ngjitës*, *ngjitëse* (< *ngjit* ‘прикреплять, прилеплять, присоединять’, *ngjitem* ‘приклеиваться, прицепляться’) стало наименованием для всего

¹¹ Ср. отсюда же рум. *surgúci* ‘шпорник, дельфиниум высокий *Delphinium ajacis*’.

рода подмаренник¹², аналогично тому, как лат. *Galium* «покрывает» собой все микрополе подмаренников, даже не обладающих способностью створаживать молоко. Смешение в народном сознании *Galium aparine* и *Galium verum* также привело к тому, что в ряде румынских говоров для подмаренника настоящего используется славянское заимствование *торица* > *turiṣă*, обычно обозначающее у румын *Galium aparine*¹³ [Borza 1968: 75], а у славян — торицу полевую *Spergula* и руту душистую *Ruta graveolens* (см. выше I.2.)

1а. ‘прилипать, прицепляться’: алб. *ngjitëse* [Fjalor 2003: 126; Lloshi 2010: 469] (< *ngjit* — см. выше); греч. *κολλητσίδα, κολλητσίδα* [Budziszewska 1991: 28; Dictionary of weeds 1987: 107] (< *κόλλα* ‘клей’, см. *κόλλημα* ‘склеивание’, *κολλητικός* ‘липкий, клейкий’)¹⁴, рум. *lipicioasă* [Borza 1968: 74] (< славизм *a lipi* ‘клеить, приклеить; склеиваться, слипаться’); макед. *лепешка, лепка* и под. [Давидов, Явашев 1939: 171; Киш 2010: 65; Cholioltshev 1990: 76, 82], болг. лит. *лепка*, диал. *лепавец* [Давидов, Явашев 1939: 170], серб. диал. *прикрп, прилипача, примак жути* [Симоновић 1959: 207–208] (< *примакнути* ‘придвинуть, приблизить’), хорват. диал. *lepuša broćika, priljepača broćika, slipavka* [Dictionary of weeds 1987: 107; Šulek 1879: 520]. Сюда же образное греч. *Φιλίστιον* букв. «любящий одежду» [Strömberg 1944: 51] < *φίλος* ‘дружеский, милый, дорогой, любящий’ + *ἵστιον* ‘парус’; диал. ‘одеяние, ткань’; *ἵστιον*.

1б. ‘царапать, резать’: алб. диал. *bari i draprit* букв. «трава мелкозубчатого серпа», т. е. ‘трава, (режущая) как мелкозубчатый серп’ (метафора) [Lloshi 2010: 17] < *bar* ‘трава’ + *drapër* ‘мелкозубчатый серп’);

1с. понятие колкости, колючести: в болгаро-македонских салоницких говорах центральной Македонии отмечено *гингер*,

¹² Алб. *ngjitësja rodhe* ‘*Galium aparine*’, *ngjitësja mollugë* ‘*G. mollugo*’, *ngjitësja e kënetave* ‘*G. palustre*’, *ngjitësja e vërtetë* ‘*G. verum*’ и т. д. [Fjalor 2003: 126].

¹³ В ряде сел Молдовы встречается обычай имитативной магии, когда девушки опоясывают себя этим шероховатым, цепляющимся подмаренником, дабы привлечь, «прилепить» к себе парней [Borza 1968: 79; Candrea, Adamescu 1932: 1159]. Ср. аналогичное использование вьющихся растений: повилики, вьюнка, хмеля и др.

¹⁴ См. также значение *κολλητσίδα* ‘репей, репейник; все липкие растения’ [Хориков, Малев 1980: 447].

генгер (для обозначения всех видов подмаренника) [Киш 2010: 65], что, несомненно, связано с македонскими названиями некоторых колючих растений: *гингер* ‘бодяк сирийский *Notobasis syriaca* = *Cirsium syriacum*; сосна горная мугус *Pinus mughus*’ [Симоновић 1959: 697]. Естественно, такой степенью колкости подмаренник, даже вид подмаренник цепкий, не обладает. Само слово является заимствованием из тур. диал. *genger* ‘артишок *Cynara scolymus*’, *cenger* ‘разновидность чертополоха’ (ср. также тур. *kengel*, *kenger* ‘артишок *Cynara scolymus*’, диал. *cenger* ‘гунделия *Gundelia tournefortii*’ — вид колючего растения, сходного с чертополохом, *genger* ‘расторопша пятнистая *Silybum marianum*’ — растение с характерными лиловыми соцветиями) [Тюркизмы, в печати].

2. Способность растения створаживать молоко.

2а. связь с понятием МОЛОКО: греч. *γάλιον* [Иоаннидис 1999; Strömberg 1940: 108] (< *γάλα* ‘молоко’);

2б. связь с понятием СЫР: серб. диал. *сиршште*, *сиршштуца* [Симоновић 1959: 208]; хорв. *sirište*, *sirištica* [Šulek 1879: 520]; болг. диал. *сиршце* (восточноболгарские говоры) [Давидов, Явашев 1939: 171];

2с. связь с понятием СМЕТАНА: рум. диал. (Валахия) *smîn-tînică* (славизм) [Borza 1968: 75];

2д. связь с понятием ЗАКВАШИВАТЬ: рум. *încegătoare* [Borza 1968: 75] (< *a închea* ‘сгущать; свертывать; створаживать’ < народно-лат. **clagare* < лат. *coagulare*), болг. диал. *подкваса желта* [Вежинов 1883: 321]¹⁵.

¹⁵ Полагают, что растительные молокосвертывающие ферменты (растительные протеазы) на Балканском полуострове люди применяли в самые давние времена, и они являются, очевидно, древнейшим средством, использовавшимся для свертывания молока (по сравнению с ферментами животного происхождения и грибковыми культурами) [Теплы и др. 1980: 236–237]. Луций Колумелла седьмую книгу своего известного труда «О сельском хозяйстве» (“*De Re Rustica*”) целиком посвятил молочному производству и изготовлению сыров. В ней, в частности, он предлагал свертывать молоко не только сычужом ягненка или козленка, но и цветком чертополоха, семенами сафлора (сафлор красильный, дикий шафран, красильный чертополох *Carthamus tinctorius*), соком смоковницы (из свежих побегов или путем надреза зеленой коры) [Columella VII. 8].

3. Красильные свойства растения. Как упоминалось выше, красящие способности подмаренника также использовались в быту — от окраски шерстяных и хлопчатобумажных тканей до подкрашивания сыров: серб. диал. *мрачница, рмена мрачница* [Симоновић 1959: 208]; хорв. диал. *рмена мрачница* [Šulek 1879: 248, 520] (< *мрачити* ‘темнить, затемнять’). Также для обозначения подмаренника у южных славян распространено использование наименований марены красильной *Rubia tinctorum* (ср. рус. *марена* и *подмаренник*). Марена (крап) — родственное подмареннику издревле известное красящее растение, внешне также напоминающее подмаренник: цветочки у марены мелкие, желтые, а тонкие, сильноветвящиеся, четырехгранные стебли по ребрам усажены загнутыми назад колючими шипиками. Для получения красок — от розовой до ярко-красной и коричневой — в ход идут различные отвары корней марены красильной (праслав. **bro(k)tjь*) [ЭССЯ 1976: 40]. Ср. диалектные названия подмаренника настоящего *Galium verum*: болг. диал. *брош* [Давидов, Явашев 1939: 171], серб. диал. *броћац, броћика, броћика жуца* [Симоновић 1959: 207–208], хорв. диал. *ivanjska broćika, lepuša broćika, priljepača broćika* [Dictionary of weeds 1987: 107; Šulek 1879: 520] (ср. болг. *брожд* ‘марена красильная’ < ц.-слав. *брошь*, что, по мнению Н. Йокля, восходит к народно-лат. **brattea, *bractea* < *blattea* ‘пурпурная, багряная’ (цит. по: [Фасмер 1964–1971, 1: 220]), ср. также лат. *blatta* ‘багрец, пурпуровая краска, добывавшаяся из моллюсков’).

Параллельно отметим и обратный перенос наименования с подмаренника на марену красильную, связанный с функциональной близостью обоих растений в одном аспекте, а именно: со способностью окрашивать ткани в теплые тона — макед. *лепешка* ‘*Rubia tinctorum* марена красильная’ [Симоновић 1959: 698]. Однако нельзя исключать и того факта, что в македонских говорах народным сознанием также был «схвачен» и зафиксирован такой признак марены, как ее цепкость, подобная той, которой обладает и подмаренник (о колючих шипиках марены см. выше).

III. *Символические свойства растения и этимологические легенды*

Пора цветения подмаренника, символизирующего на Балканах долголетие и здоровье, совпадает с днем летнего солнцестоя-

ния, с кульминацией поры сбора лекарственных трав, языческими купальскими обрядами, постепенно обретшими своего небесного «патрона» — Иоанна Крестителя, чье рождение празднуется христианами именно в этот день. Ряд наименований подмаренника также связан с апокрифическими легендами о рождении Богородицей младенца Иисуса (травяная постель девы Марии якобы приобрела золотой цвет).

1. образ Иоанна Крестителя, Святого Иоанна: рум. *sînzienne* (*Sînz* ‘святой’ + *Ion* ‘Иоанн’), диал. *sîmziene*, *sîmziuene*, *sîmzenii*, *samzieni*, *sănjene*, *sănzienne*, *sîmziene* и под., *sîmziene galbene*, *sînjuane galbene* (*galben* ‘желтый’), *floarea lui Sîntion* ‘цветок святого Иоанна’ (Трансильвания), *floarea lui Sfîntul Ion* ‘то же’ (повсеместно) [Candrea, Adamescu 1932: 1159; Borza 1968: 75; Dictionary of weeds 1987: 107–109]; болг. *енювче*, далее диал. *енювчец*, *енювче*, *еневика*, *енювиче*, *енючка*, *енювец*, *еневец*, *еневче*, *яневче*, *яневче*, *янювче*, *енюва трева*, *енева трева*, *енювуцвете*, *енев цвет*, *яново цвете*, *ивановка* и под. [Давидов, Явашев 1939: 170–171; Илиев 1919: 154–155; Козаров 1925: 36; Родопи 1994: 111; Cholioltshev 1990: 160, 164]; серб. *ивањско цвеће*, *иваново цвеће*, *иванова трава*, *светојованска трава*, *иван-цвет*, *иванданче*, *јовандаче*, *јованова травица*, *јованско цвеће*, *јовањско цвијеће* [Симоновић 1959: 208; Чајкановић 1985: 104; Софрић 1990: 106]; хорв. диал. *ivanjsko cveće*, *ivanjsko cvetje*, *žuto ivanjsko cvieće*, *ivanova trava*, *ivanjska broćika* [Šulek 1879: 520; Dictionary of weeds 1987: 107].

Выше упоминалось, что травой (цветком) Иоанна Крестителя в Европе именовался целый ряд растений, цветущих в дни летнего солнцестояния: зверобой *Hypericum*, марьянник дубравный *Melampyrum nemorosum* и др. То же характерно и для балканских диалектов. К примеру, в ряде болгарских говоров к такому относится *яневче* в значении ‘тысячелистник *Achillea*’, также входящий кое-где в комплекс купальской зелени. Х. Холиолчев подчеркивает, что зачастую в болгарских диалектах *еневика*, *енювиче*, *еневец* и под. становится обобщенным названием для всех цветов купальского праздника [Cholioltshev 1990: 160]. В македонском же вообще не произошло закрепления значения ‘иванов цветок, цветок Иоанна (Крестителя)’ за подмаренником желтым. Макед. *јановденче* — любой знаковый цветок этого празд-

ника, чаще всего шалфей *Salvia* (как родовое) и в разных его видах: шалфей лекарственный *Salvia officinalis*, шалфей мускатный *Salvia sclarea* [Аргировски 1998: 125; Симоновић 1959: 697].

2. **образ Богородицы:** серб. диал. *госпино цвеће, гостин простирач, госпина стелја, слама девице Марије* [Симоновић 1959: 208; Чајкановић 1985: 104], хорв. диал. *gospin prostirač, gospina stelja* [Šulek 1879: 520].

3. **образ дохристианского языческого пантеона:** серб. диал. *живбожа* (< *Живбог*) [Симоновић 1959: 208].

4. **отражение опосредованной охранной функции на захоронениях:** алб. диал. *bari i varreve* букв. «трава могил» [Lloshi 2010: 17]; здесь, скорее всего, сталкиваемся с часто встречающейся в албанском мифологическом сознании символической апотропейной силой, которую якобы имеют на захоронениях пчелы, а подмаренник является важным медоносом [Norcsa 1921: 7–8], к которому они массово слетаются.

IV. Перенос с названия праздника

1. **от названия самого праздника, во время которого происходит сбор дикорастущих трав и цветов:** болг. диал. *бильбер* ‘траво(с)бор’ [Илиев 1919: 154];

2. **от названия главного женского персонажа праздника:** болг. *драгайка* > рум. *drăgaică* [Borza 1968: 75; Candrea, Adamescu 1932: 1159].

V. *Использование окказиональных или необъяснимых метафор.* См. серб. диалектные названия подмаренника желтого: *колeнц* (< *колeно*), *румена дремота, дремовка* (< *дрем, дремати*), [Симоновић 1959: 207–208]. Вероятно, за некоторыми из них скрывается некая связь с иными денотатами — другими, в чем-то сходными для народного сознания, растениями. Ср. серб. диал. *мечје уво* ‘подмаренник настоящий’ [Там же] и серб. лит. *мечје уво* ‘коровяк обыкновенный *Verbascum thapsus*’ — оба несхожих цветка объединяет только желтый цвет во время их цветения. Можно даже говорить о неких понятиях-«губках», главной особенностью которых является то, что они объединяют довольно далекие друг от друга ботанические виды. Иногда получается даже полное лексическое неразличение отдельных видов, отождествление понятий и их смешение, что, скорее всего, связано со слабым включением этих растений в сферу хозяйственной

деятельности человека в той или иной местности: серб. *divji lan* и хорв. *divlji lan* букв. «дикий лен» может обозначать в разных говорах подмаренник настоящий *Galium verum*, дикий львиный зев, льнянку обыкновенную *Linaria vulgaris*, рыжик посевной *Camelina sativa*. Если связь между льнянкой и рыжиком, а также собственно льном *Linum usitatissimum*, еще можно наблюдать (форма узких листьев, плоды — сухие, мелкие, растрескивающиеся в зрелом виде коробочки или вздутые стручочки круглой или грушевидной формы)¹⁶, то оно совершенно отсутствует между подмаренником и вышеназванными растениями.

Важно отметить, что в языках балканского региона доля заимствований при формировании национальных народных фитонимов для обозначения подмаренника обыкновенного незначительна. В албанском и греческом здесь абсолютно не наблюдается заимствований. Лишь два славизма охватывают в той или иной мере дакороманский ареал: рум. *drăgaică* и *turiță*. Там же в говорах отмечены собственные образования с использованием заимствованного славянского корня *lun-*: рум. *lipicioasă*, *lipici*, *lipitoare*, *lichitoare*, *lichichiu*, *iarba lipitoare*; от праслав. **sъmętana* (от **sъmętati* 'снимать, сметать') — рум. *smîntinică*. Для арумынского удалось обнаружить лишь одну лексему-турцизм *sărgúče*. Весь массив обследованных южнославянских языков и диалектов пользуется для обозначения подмаренника настоящего только исконной лексикой, за исключением локальных турцизмов, обнаруженных в центральной Македонии: *гингер*, *генгер* [Киш 2010: 65] — заимствования из крестьянского говора местного турецкого населения Скопской котловины.

Частое использование устойчивых атрибутивных конструкций при именовании подмаренника отражает представление о народной классификации растений. Можно разделить эти конструкции на два типа: 1) образующие *нечленимое понятие*, где а) денотатом выступает исключительно подмаренник (алб. *bari i draprit*, букв. «трава мелкозубчатого серпа», *bari i varreve*, букв. «трава могил»; серб. *ивањско цвеће*, *иванова трава*, *гостино цвеће*, *гостин простирач* и под.); б) денотатом может быть любой купаль-

¹⁶ О связи научных терминов *Linaria* и *Linum* (по сходству листьев) см. [Каден, Терентьева 1975: 91].

ский цветок или даже вообще совокупность всех цветов этого ритуала (в основном это касается болгарского: *енъова трева*, *енево цвете*, *енев цвет*, *яново цвете*, *иванско цвете* и под.); 2) образующие *членимые понятия* и подразумевающие сравнение с другими сходными, с точки зрения носителя говора, растениями. В этом случае атрибутивная часть конструкции должна служить именно для *различения* двух растений. Самыми характерными признаками подмаренника настоящего, отличающими его от других его видов, являются желтая окраска соцветий и использование в купальской обрядности. См. в этой связи: рум. *sînzienne galbene*, букв. «подмаренник жёлтый» [Dictionary of weeds 1987: 109], болг. *жълт енювчец* [Давидов, Явашев 1939: 171] (где *sînzienne* и *енювчец* — своего рода обобщенные названия купальских растений, а *galbene* и *жълт* указывают на их желтую окраску), серб. и хорв. *ivanjska broćika* [Šulek 1879: 520] (где *broćika* — подмаренник любого вида, *ivanjska* — используемый только в *купальских* обрядах); серб. диал. *броћика жута* [Симоновић 1959: 208] (где *броћика* — подмаренник любого вида, *жу-та* ‘желтая’); болг. диал. *подкваса желта* [Вежинов 1883: 321] (в отличие от *подкваса бела* ‘подмаренник мягкий *Galium mollugo*’, имеющий схожие соцветия белого цвета).

Итак, основные наблюдения над народными названиями подмаренника настоящего в балканском регионе можно сформулировать следующим образом: 1) в наименованиях этого растения на Балканах сильна привязка к празднику рождества Иоанна Крестителя, причем исключительно в южнославянском и восточно-романском ареалах; 2) очень широко используются характерные внешние признаки растения, прежде всего его способность прилипать, прицепляться к одежде, его цепкость и т. д. Эта особенность использована в первую очередь в албанском и греческом, в македонском и болгарском литературных языка и ряде их диалектов, а также в сербских и хорватских говорах; 3) способность данного растения свертывать молоко отражена в балканской народной фитонимии не слишком широко, она встречается только в ряде языков и диалектов: греч. *γάλλιον* (повсеместно); серб. диал. *сиршште*, *сиршштица* [Симоновић 1959: 208]; хорв. диал. *sirište*, *sirištica* [Šulek 1879: 520]; болг. диал. *сиршце* (вост.-болг.) [Давидов, Явашев 1939: 171]; болг. диал. *подкваса желта*

[Вежинов 1883: 321]; рум. *închegătoare* [Vorza 1968: 75] (повсеместно, преимущественно в Трансильвании), рум. валаш. *smîntînică* [Ibid.]; 4) что касается доли взаимных заимствований, то число их незначительно: греческий, албанский и почти весь массив южнославянских говоров в данном случае никак не подвержены проникновению чужеродной лексики.

Литература

- Бродский 2010 — И. В. Бродский. Номинация финно-пермских фитонимов по признаку связи с народными поверьями // *Acta linguistica Petropolitana. Труды Института лингвистических исследований РАН VI*, 1, 2010. С. 32–39.
- Виноградова, Толстая 1999 — Л. Н. Виноградова, С. М. Толстая. Иван Купала // Н. И. Толстой (ред.). *Славянские древности. Этнолингвистический словарь*. Т. 2. М.: Международные отношения, 1999. С. 363–368.
- Головкин 1995 — Б. Н. Головкин. О чем говорят названия растений. М.: Колос, 1992.
- Добруджа 1974 — Д. Тодоров (ред.). *Добруджа: Етнографски, фолклорни и езикови проучвания*. София: Издателство БАН, 1974.
- Кантемир 2011 — Дмитрий Кантемир. Описание Молдавии. Факсимиле, латинский текст и русский перевод Стурдзовского списка / Сост. и общая ред. Н. Л. Сухачева. СПб.: Нестор-История, 2011.
- Ловешки край 1999 — Г. Михайлова, Р. Попов (отв. ред.). *Ловешки край. Материална и духовна култура*. София: АИ «Марин Дринов», 1999.
- Родопи 1994 — Р. Попов, С. Гребенарова (ред.). *Родопи. Традиционна народна духовна и социалнонормативна култура*. София: Българска академия на науките; Етнографски институт с музей, 1994.
- Седакова, Узенева 1999 — И. А. Седакова, Е. С. Узенева. Еньова Буля // Н. И. Толстой (ред.). *Славянские древности. Этнолингвистический словарь*. Т. 3. М.: Международные отношения, 2004. С. 186–189.
- Теплы и др. 1980 — М. Теплы, Я. Машек, Я. Гавлова. *Молокосвертывающие ферменты животного и микробного происхождения*. М.: Пищевая промышленность, 1980.
- ЭССЯ 1976 — *Этимологический словарь славянских языков. Прагматический лексический фонд*. Под ред. О. И. Трубачева. Вып. 3. М.: Наука, 1976.
- Davidson 2001 — Н. Е. Davidson. *Roles of the Northern Goddess*. Taylor & Francis e-Library, 2001.

- Eliade 1980 — M. Eliade. De la Zalmoxis la Ghenghis-Han. București: HUMANITAS, 1980.
- Nopcsa 1921 — F. Nopcsa. Zakonet e bestytinia në Shqipnië // Djalëria 1, 1921. F. 1–8.
- Walde, Hofmann 1938 — A. Walde, J. B. Hofmann. Lateinisches etymologisches Wörterbuch. Bd. I. A–L. Heidelberg: Carl Winter's Universitätsbuchhandlung, 1938.

Источники

- Анненков (сост.) 1878 — Н. И. Анненков (сост.). Ботанический словарь. Справочная книга для ботаников, сельских хозяев, садоводов, лесоводов, фармацевтов, врачей, дрогистов, путешественников по России и вообще сельских жителей. Новое испр., пополн. и расшир. изд. СПб.: Типография Императорской Академии наук, 1878.
- Аргировски 1998 — М. Аргировски. Грцизмите во македонскиот јазик. Скопје, 1998.
- БСЭ 1940 — О. Ю. Шмидт (отв. ред.). Большая советская энциклопедия. Том 45. М.: ОГИЗ, 1940.
- Вежинов 1883 — С. Д. Вежинов. Азбучен списък от българските имена на по-главните и по-известни растения // Наука III, 2, 1883. С. 309–325.
- Давидов, Явашев 1939 — Б. Давидов, А. Явашев. Материали за български ботаничен речник. София: Придворна печатница, 1939.
- Даль — В. Даль. Толковый словарь живого великорусского языка. В 4 т. М.: Государственное издательство иностранных и национальных словарей, 1955.
- Илиев 1919 — А. Илиев. Растенията от българско фолклорно гледище // Списание на българската академия на науките 18, 1919. С. 93–180.
- Иоаннидис 1966 — А. А. Иоаннидис. Русско-новогреческий словарь. М.: Советская энциклопедия, 1966.
- Каден, Терентьева 1975 — Н. Н. Каден, Н. Н. Терентьева. Этимологический словарь латинских названий растений, встречающихся в окрестностях агробиостанции МГУ «Чашниково». М.: МГУ, 1975.
- Киш 2010 — М. Киш. Лексички, зборообразувачки и морфотактички особености на македонските дијалекти. Скопје: Институт за македонски јазик «Крсте Мисирков», 2010.
- Козаров 1925 — М. Козаров. Българските народни имена на растенията [Сборник на Българската Академия на науките 20]. София: Печатница П. Глушков, 1925.
- Полевые цветы 2012 — С. Ю. Раделов (отв. ред.). Полевые цветы. Иллюстрированный справочник. Вильнюс: BESTIARY, 2012.

- Симоновић 1959 — Д. Симоновић. Ботанички речник. Имена биљака. Београд: Издавачка установа српске Академије наука, 1959.
- Софрић 1990 — П. Софрић. Главније биље у народном веровању код нас Срба. Београд: БИГЗ, 1990.
- Тюркизмы, в печати — А. Х. Гирфанова, Ю. А. Лопашов, С. Петрович, Н. Л. Сухачев. Тюркизмы в языках Юго-Восточной Европы. (Опыт сводного описания историко-лексикологических и этимологических данных). СПб.: ИЛИ РАН. В печати.
- Фасмер 1964–1971 — М. Фасмер. Этимологический словарь русского языка. В 4 т. Т. 1–3 / Под ред. Б. А. Ларина. М.: Прогресс, 1964–1971.
- Хориков, Малев 1980 — И. П. Хориков, М. Г. Малев. Новогреческо-русский словарь. М.: Русский язык, 1980.
- Чажкановић 1985 — В. Чажкановић. Речник српских народних веровања о биљкама. Београд: Српска академија наука и уметности, 1985.
- Borza 1968 — Al. Borza. Dicționar etnobotanic. București: Editura Academiei, 1968.
- Budziszewska 1991 — W. Budziszewska. Zapozyczenia słowiańskie w dialektach nowogreckich. Warszawa: Polska Akademia Nauk. Instytut Słowianoznawstwa, 1991.
- Butură 1979 — V. Butură. Enciclopedie de etnobotanică românească. București: Editură științifică și enciclopedică, 1979.
- Candrea, Adamescu 1932 — I.-A. Candrea, Gh. Adamescu. Dicționarul enciclopedic ilustrat “Cartea românească”. București: Editura “Cartea românească”, 1932.
- Cholioltschev 1990 — Ch. Cholioltschev. Onomasiologische und derivative Struktur der Bulgarischen Phytonyme (Beitrag zu Bulgarischen volkstümlichen Phytonymie). Wien: Verein “Freunde des Hauses Wittgenstein”, 1990.
- Columella 1954 — L. J. M. Columella. On Agriculture. With a recension of the text and an English translation by E. S. Forster, E. H. Heffner. Vol. II. RES RUSTICA: Books V–IX. London — Cambridge, MA: Harvard University Press, 1954 [Loeb Classical Library 407].
- Dictionary of weeds 1987 — G. Williams, K. Hunyadi. Dictionary of weeds of Eastern Europe: Their common names and importance in Latin, Albanian, Bulgarian, Czech, German, English, Greek, Hungarian, Polish, Romanian, Russian, Serbo-Croat and Slovak. Amsterdam — New York: Elsevier, 1987.
- Fjalor 2003 — F. Krasniqi, B. Ruci, J. Vangjeli, L. Susuri, A. Mullaj, Q. Pajazitaj. Fjalor i emrave të bimëve — Dictionary of plant names. Tiranë — Prishtinë: ASHASH: Instituti i Kërkimeve Biologjike — ASHAK: Seksioni i Shkencave të Natyrës, 2003.

- Lloshi 2010 — Xh. Lloshi. Fjalor i emrave të bimëve dhe të kafshëve shqip-latinisht dhe latinisht-shqip. Tiranë: Logos-A, 2010.
- Mic dicționar 1972 — A. Chioreanu, Gh. Rădulescu (red.). Mic dicționar enciclopedic. București: Editura enciclopedică română, 1972.
- Papahagi 1974 — T. Papahagi. Dicționarul dialectului aromân general și etimologic. București: Editura Academiei R. S. R., 1974.
- Strömberg 1940 — R. Strömberg. Griechische Pflanzennamen. Göteborg: S.n., 1940.
- Strömberg 1944 — Griechische Wortstudien. Untersuchungen zur Benennung von Tieren, Pflanzen, Körperteilen und Krankheiten. Göteborg: S.n., 1944 [Göteborgs Kungl. Vetenskaps- och Vitterhets-Samhälles Handlingar. Sjätte Följden Ser. A, Bd. 2].
- Šulek 1879 — B. Šulek. Jugoslavenski imenik bilja. Zagreb: Jugoslavenska akademija znanosti i umjetnosti, 1879.

В. Б. Колосова

ИЛИ РАН, Санкт-Петербург

ЭТНОБОТАНИЧЕСКИЕ ЗАМЕТКИ. X. РОМАШКА

*И не выросла еще та ромашка,
На которой я себе погадаю...*

(В. Матвеева. Солнечный зайчик)

В русском литературном языке и в диалектах *ромашка* — лексема, для которой не так легко установить денотат. Под этим словом могут подразумеваться различные растения семейства сложноцветных: ромашка аптечная *Matricaria chamomilla* L., ромашка римская (пупавка благородная) *Anthemis nobilis* L., нивяник обыкновенный *Leucanthemum vulgare* L. (*Chrysanthemum leucanthemum* L.), пиретрум щитконосный *Pyrethrum corymbosum* Wild. и некоторые другие виды. В свою очередь, все эти растения могут иметь и другие названия, связанные мотивационными отношениями с их внешним видом, а также с фольклорными текстами о них и их использованием в обрядах, народной магии и медицине. Внешним видом из этого ряда выделяется лишь ромашка пахучая *Matricaria discoidea*, не имеющая белых язычковых цветков¹. К сожалению, многие диалектные словари ограничиваются толкованием ‘ромашка’, не приводя ни русского, ни латинского номенклатурного названия.

Разделим фитонимы на группы в зависимости от их мотивации.

Наибольшее число диалектных названий ромашки отражает белый цвет внешних, краевых язычковых цветков соцветия: *белоголовик* (Чердын. Перм.), *белоголовник* (Чердын. Перм., Свердлов., Курск.), *белоцветка* (Охан. Перм., Верхотур., Нижне-Турин. Свердлов.) ‘ромашка’ [СРНГ 2: 218, 226], *белица*, *белоцвет*, *белоглазка* (Перм.) ‘ромашка’ [Русинова, Богачева 2003: 118];

¹ У растений семейства сложноцветных то, что в обиходе называется цветком, представляет на самом деле целое соцветие из мелких цветков — корзинку. У ромашки в каждой головке находятся цветы двух типов: по окружности язычковые, а в центре трубчатые.

белошки ‘ромашки’ (Верховаж. Волог.) [СРНГ 2: 238]; *белик*, *белоцвет* (Вят.), *белошник*, *беловник*, *белужник* (Твер.), *белый цвет* (Вят., Нижег., Курск., Тамб.), *белый цветок* (Красноуф. Перм., Урал., Влад.), *белоголовник* (Ворон., Олон.), *белоголовошник*, *белый поповник* (Костром.), *белочник*, *белужник*, *беловник* (Твер.), *белюга* (Олон.), *белошки* (Тотем. Волог., Волог.), *белая купалка* (Курск.), *белые романки* (Петерб.), *белые цветки* (Влад.), *беляк* (Казан.), *белюга* (Олон.), *бел. белоцвет²* (Гродн.) ‘нивяник обыкновенный *Chrysanthemum leucanthemum* L.’ [Анненков (сост.) 1878: 96; СРНГ 2: 212, 218, 219, 226–228, 230–231, 238]; *белоголовник* (Мордов., Гаврил., Соснов., Тамб. Тамб.), *белая ромашка* (Жердев. Тамб.) ‘ромашка аптечная *Matricaria recutita* L.’ [Протапопова 2004: 131, 133]; *белоцвет* (Нижег.), *полевой белый цвет* (Костром.) ‘ромашка непахучая *Matricaria inodora* L.’ [СРНГ 2: 226, 231]; *бельник* (Тобол.), *белосветка*, *белоцветка* (Юрл. Перм.), болг. *бяла рада*, *белеочь*, *бели-очи* ‘ромашка аптечная *Matricaria chamomilla* L.’ [СРНГ 2: 237, СРГКПО: 54, Ахтаров 1939: 207, БЕР 6: 143], болг. *бяла рада* ‘пупавка полевая *Anthemis arvensis*’ [БЕР 6: 143].

Фитонимов, мотивированных желтыми серединными трубчатыми цветками, гораздо меньше: *желтоголовка* ‘нивяник обыкновенный *Leucanthemum vulgare* Lam.’ (Пудож., Вытегор. Олон., Олон.), ‘ромашка непахучая *Matricaria inodora* L.’ (Арх.), *желтоцветка* ‘ромашка аптечная *Matricaria chamomilla* L.’ (Шалин. Свердлов.), *желтый цветок* ‘белая ромашка’ (Урал.) [Анненков (сост.) 1878: 209; СРНГ 9: 45, 112–113, 117], пол. *złocien*, *złota bylica*, *zolta bylica*, *złoty kwiat* ‘нивяник обыкновенный *Chrysanthemum leucanthemum* L.’ [Анненков (сост.) 1878: 96]. Их количество значительно лишь для пуpавки красильной *Anthemis tinctoria* L., у которой и серединные, и краевые цветки имеют желтую окраску: *желтоцвет* (Ворон.), *желтый цвет*, *пуpавка желтая* (Вят.), *желтые цветки* (Нижег.), *желтушки* (Твер.), *желтушка* (Костром.), *желтая ромашка* (Петерб., Пск., Бессараб., Екатеринослав.), *желтый пуpовник* (Екатеринослав.), *желтые попы*

² По мнению Н. А. Анненкова, все подобные названия происходят «от буквального перевода названия *Leucanthemum*, означ. белый цвет, но уже совершенно обрусели во многих местах» [Анненков (сост.) 1878: 96].

(Влад.) [Анненков (сост.) 1878: 38], *желтородье* (б.м.) [Даль 1: 474], укр. *жовтило* (Анненков (сост.) 1878: 38), болг. *жълта лайка* ‘пупавка красильная *Anthemis tinctoria* L.’ [БЕР 3: 285]. Вероятно, с этим признаком связано и употребление этого цветка в народной медицине от желтухи (Ворон., Таврич.) и золотухи (Киев.) [Анненков (сост.) 1878: 38].

Сочетание двух цветов вызвало ассоциации с глазом: *бело-глазка* (Перм.) ‘ромашка’ [Русинова, Богачева 2003: 118], болг. *боливачъ, боли-очи, болиочъ, болоачъ, болеочъ* ‘ромашка аптечная *Matricaria chamomilla* L.’ [Ахтаров 1939: 207]. Отметим, однако, что такие фитонимы, как србх. *volovsko oko, voluje oko*, пол. *wolowe oko* ‘нивяник обыкновенный *Chrysanthemum leucanthemum* L.’ и пол. *wolowe oko* ‘пупавка красильная *Anthemis tinctoria* L.’ являются кальками с лат. *Vuphthalmum* и *oculus bovis* [Šulek 1879: 441, 442; Spólnik 1990: 90]; тогда не исключено, что калькой является и название *бычий глаз* ‘пупавка красильная *Anthemis tinctoria* L.’ (Вят.) [СРНГ 3: 357]. С глазом сравнивается ромашка и в загадке: «Во лугах сестрички — Золотой глазок, белые реснички» (Ромашки) [Митрофанова (сост.) 1968: 70; № 1919]. Эта сходство послужило основанием для медицинского использования растения: «Ромашка полевая, или ворожейка, — она от глаз» (Юрл. Перм.) [СРГКПО: 80]; ср. *моргун* ‘ромашка’ [Протапопова 2004: 135]. В Ропчицком повете записано поверье о том, что ромашка происходит из желтка освященного яйца, брошенного в сад [Fischer 2016: 285]. Можно предположить, что пестрый внешний вид большого скопления цветов двуцветной окраски обусловил фитонимы *пестрел* (Вилен.) ‘нивяник обыкновенный *Chrysanthemum leucanthemum* L.’, *ряб трава* ‘пиретрум девичий *Pyrethrum Parthenium* Smith.’ [Анненков (сост.) 1878: 96, 280].

Внешний облик растения вызывал и другие ассоциации, например, *солнешник* (Ворон.), *сонечко* (Волын.) ‘нивяник обыкновенный *Chrysanthemum leucanthemum* L.’ [Анненков (сост.) 1878: 96]; на Буковине на Иванов день маленьким детям надевали венки из ромашек, «би таким же гарним та сонячним сердечко росло та розвивалося у грудях» [Маковій 1993: 148]. Ср. тж. бел. *зорачка* ‘ромашка’ [РС 2001: 108], при бел. *зорка* ‘звезда’.

Выпуклая серединка соцветия, подчеркнутая у некоторых видов отогнутыми книзу краевыми цветками, обусловила ряд

названий типа *пуговник* ‘пупавка благородная *Anthemis nobilis* L.’, *желтый пугвенник* (Вят.) ‘пупавка красильная *Anthemis tinctoria* L.’, *пугвена* (Вят.), *пугвина* (б.м.) ‘ромашка непахучая *Matricaria inodora* L.’ [Анненков (сост.) 1878: 38, 167, 176, 209, 326; Даль 4: 93]. Общей форме цветка обязаны своим происхождением фитонимы *петуховые цветки* ‘ромашка непахучая *Matricaria inodora* L.’ (Том.) [СРНГ 26: 333] и србх. *kokornjak*, *kokošinjak*, *kokotnjak* ‘ромашка аптечная *Matricaria chamomilla* L.’ [Šulek 1879: 532], србх. *kokornjak* ‘пупавка’ [Анненков (сост.) 1878: 209].

Серб. *крупна титрица*, *крупна камила/камилица* ‘пупавка полевая *Anthemis arvensis* L.’ с большими соцветиями названа так в отличие от растения с мелкими цветочными головками — ромашки аптечной *Matricaria chamomilla* L.: *камилла*, *камилица*, *титрица* [Шпис-Тулум 1995: 412]. Крупный размер подчеркивает и болг. *едра лайка* ‘ромашка непахучая *Matricaria inodora* L.’ [БЕР 3: 285]; напротив, в Нижегородской губ. она именовалась *ромашка мелкая* [Анненков (сост.) 1878: 209]. К нивянику обыкновенному относятся фитонимы *роман великий* (Юго-Зап.), пол. *stokroć wielka*, чеш. *matecnik wetši* [Там же: 96].

подавляющее большинство фитонимов, отражающих локус обитания ромашки, представляют ее как полевое растение: *полевая ромашка* (Нижег.), *полевой белый цвет* (Костром.) ‘ромашка непахучая *Matricaria inodora* L.’, *пупавка полевая* (Тул.), *роман полевой* (Юго-Зап.), *поповка полевая* (Вилен.) ‘нивяник обыкновенный *Chrysanthemum leucanthemum* L.’, *полевая романка* (Астрах., Сарат., Таврич.), *маруна полевая* (Бессараб.) ‘пиретрум щитконосный *Pyrethrum corymbosum* Willd.’ [Анненков (сост.) 1878: 96, 209, СРНГ 29: 51, 52, СРНГ 35: 172]; *полевые шапки* (Казан.), *шафран полевой* (Вят.), бел. *польная ромашка* (Минск.), укр. *гвоздики полевые* (Харьк., Екатеринослав.), *полевые ноготки*, *полівыи нагідки* (Киев.), ‘пупавка красильная *Anthemis tinctoria* L.’ [Анненков (сост.) 1878: 38], *полевая ромашка* (Полт.) ‘пупавка собачья *Anthemis cotula* L.’ [Там же: 209]. Прочие локусы представлены значительно меньшим числом названий: *боровая ромашка* (Пск.) ‘пупавка красильная *Anthemis tinctoria* L.’, *лесовая марьяша* (Черниг.), *роман лесной* (Юго-Зап.), *румянок лесной* (Гродн.) ‘нивяник обыкновенный *Chrysanthemum leucanthemum* L.’, *роман лесной* (Волог., Юргин. Кемер.) ‘ромашка аптечная *Matricaria*

chamomilla L.’, *лесные пуповки* (Харьк.) ‘пупавка красильная *Anthemis tinctoria L.*’, *лесовой ромен* (Полт.) ‘пиретрум щитконосный *Pyrethrum corumbosum Willd.*’ [Анненков (сост.) 1878: 38, 96, 280; СРНГ 16: 98: 35: 172]; *степовая ромашка* (Амур.) ‘ромашка аптечная *Matricaria chamomilla L.*’, *маруна степная* (Подол.) ‘пиретрум щитконосный *Pyrethrum corumbosum Willd.*’, *поддорожная ромашка* ‘ромашка американская *Matricaria matricariodes L.*’ (Асинов. Том.) [Анненков (сост.) 1878: 280; СРНГ 27: 395, 41: 144]. Произрастание ромашки вдоль дорог отражено и в болг. *подрум(и)че* ‘ромашка аптечная *Matricaria chamomilla L.*’ (при др.-болг. *дроумь* < гр. *δρόμος* ‘дорога, путь’) [БЕР 1: 433].

Ряд фитонимов образован в результате сопоставления времени цветения ромашки с другими событиями сельскохозяйственного календаря, например, *сенокосник* ‘ромашка’: «Ромашку у нас сенокосником зовут: она цветет — косить траву надо» (Том. Том.) [СРНГ 37: 172]; *сенокосник* ‘нивяник обыкновенный *Chrysanthemum leucanthemum L.*’ (Ср.-Обск.) [Там же: 172–173]. Большую роль в структуре крестьянского года играют дни почитания различных святых, что и обусловило такие календарные фитонимы, как *иван трава* (Курск.), *ивановы головы* (Черн.), *иванов цвет* (Моск.) ‘нивяник обыкновенный *Chrysanthemum leucanthemum L.*’; ‘ромашка непахучая *Matricaria inodora L.*’ [Анненков (сост.) 1878: 96; СРНГ 12: 54], болг. *Енево-цвѣте*, *Еневото пилинце* (Ловеч) ‘ромашка’ [Козаров 1925: 46], србх. *ивањска рожа*, *иван-цвијет*, *петрово цвеће* ‘нивяник обыкновенный *Chrysanthemum leucanthemum L.*’ [Šulek 1879: 508; Чајкановић 1994: 198]. Накануне Иванова дня сербские девушки гадали на нивянике о здоровье всех членов семьи: цветы клали в сито, по одному на каждого, и подвешивали под стрехой. Наутро увядшие цветы толковались как знак смерти в ближайшем году [Чајкановић 1994: 198].

Запах ромашки также стал мотивационной основой ряда фитонимов, например, *бездушный цвет* ‘ромашка непахучая *Matricaria inodora L.*’ [Анненков (сост.) 1878: 209], болг. *миризлива лайка* (букв. «пахучая ромашка») ‘ромашка *Matricaria tenuifolia L.*’ [БЕР 3: 285], словен. *vonjavka* ‘ромашка аптечная *Matricaria chamomilla L.*’ [Karlin 1964: 15], пол. *pachnący rutian* ‘пупавка благородная *Anthemis nobilis L.*’, *smiardło* ‘пупавка собачья *Anthemis cotula L.*’ [Анненков (сост.) 1878: 38, 209], кашуб. *zli rem’ónk*

(букв. «плохая ромашка») ‘ромашка непахучая *Matricaria inodora* L.’ [Sychta 1967–1976, 6: 234]. В принадлежащей Польше части Тешинской Силезии ромашка аптечная называется *jabłownik* — по сходству с запахом яблони³, а пупавка собачья — *psi rumień*, *śmierdzący rumień* в средневековых глоссах, и *psi rumianek* «в народе» [Fischer 2016: 285]. Пупавка собачья *Anthemis cotula* L. вообще обладает длинным рядом «собачьих» фитонимов; при этом их аналогичная внутренняя форма, совпадающая к тому же с западноевропейскими названиями, заставляет предполагать калькирование: *ромашка песья*, *ромашка собачья*, *вонючая ромашка*, *румян собачий*, *ромен собачий*, *цвет собачий*, укр. *собака ромашка*, *румянок собачий*, бел. *собачій рамон*, пол. *psi rumianek*, *rumian psi*, чеш. *psi rten*, нем. *Hundsblume*, *Hundsromeu*, фр. *camomille des chiens*, англ. *dog's fennel* [Анненков (сост.) 1878: 208–209], болг. *кучешка лайка* [БЕР 3: 285], луж. *psuće/psowje kamilki* [Nawka 1959: 92]. Ромашку пахучую *Matricaria discoidea* из-за запаха называют *анисовые яблоки* (Ржакс. Тамб.), *душистая ромашка* (Морд., Сампур. Тамб.), *пахучая ромашка* (Жердев., Сампур. Тамб.) [Протапопова 2004: 131], на Вольни — *румянок собачий/котячий* [Носаль, Носаль 1960: 75], у кашубов — *rǎχńi-sa* [Sychta 1967–1976, 4: 8], ромашку непахучую — бел. *сабачы рамон* (Вост.-Могил.), *дзікі (сабачы) румянак* (юго-зап. диал., центр-бел. говоры), *кон(ь)скі ромонок (ром'ёнок)* (Туров.) [Мазуркевич 2008: 159].

Небольшая группа фитонимов передает оценку красоты либо, наоборот, невзрачности растения: *миловида* ‘ромашка’ (Ср. Урал) [Коновалова 2000: 136], укр. *невістулька*, *хупавка*⁴ ‘ромашка аптечная *Matricaria chamomilla* L.’, ‘пупавка благородная *Anthemis nobilis* L.’, ‘пупавка красильная *Anthemis tinctoria* L.’ [Анненков (сост.) 1878: 38; Кобів 2004: 122; ЕСУМ 6: 222], и, напротив, *марашка* (Галич. Костром.) ‘ромашка пахучая *Matricaria discoidea*’; *марашка* (Роман. Рост.), *задворенка* (Перм.) ‘ромашка

³ Отметим, однако, что греческое название ромашки (источник латинского и множества европейских и славянских) *χαμαίμηλον* > *χαμόμηλον* имеет внутреннюю форму ‘земляное яблоко’ [Skok 2: 29].

⁴ Ср. укр. *хупавка* ‘красавица’ [ЕСУМ 6: 222]. Н. И. Анненков полагает, что это результат искажения слова *пупавка* [Анненков (сост.) 1878: 38].

непахучая *Matricaria inodora* L.' [СРНГ 10: 45; 17: 370], *невзрачка* 'зеленая ромашка' (Ср. Урал): «Невзрачка — это ромашка така плохонька, уж больно неприметна да как бы обдергана» (Тугул. Перм.) [Коновалова 2000: 142].

Одним из наиболее сложных для интерпретации является тип номинации растений по их использованию в народной медицине. Такое использование может отражаться в фитониме, хотя обычно лишь незначительная часть медицинского применения растений оказывается базой номинации. Для ромашки это особенно верно, поскольку область ее использования в народной (а также официальной) медицине чрезвычайно обширна. С другой стороны, существуют фитонимы, явно указывающие на использование растения для исцеления от той или иной болезни, но при этом информация о таком их применении отсутствует. Наконец, возможны случаи, когда фитоним предполагает одно применение, а словарная иллюстрация говорит о другом.

Так, фитоним *зубная трава* (Олон.) 'нивяник обыкновенный *Chrysanthemum leucanthemum* L.' образовался «по употреблению от болезни зубов» [Анненков (сост.) 1878: 96]. *Грыжная трава* 'ромашка аптечная *Matricaria chamomilla* L.' «используется при лечении грыжи» (Шалин. Свердл.) [СРНГ 9: 113]. Растение *пуповинка* 'лекарственная ромашка' используется от рези в животе (Забайк.) [СРНГ 33: 129].

При лексеме *девятыха* зафиксировано два значения — 1) 'ромашка' (Шенк. Арх.) и 2) 'кожная болезнь, которую лечат травой девятихой': «Девятыха — болезнь, появляются пузыри, затем проходят и получится до девяти дыр — ран. Лечат травой девятихой» (Каргоп. Арх., Сев.-Вост., Арх.), «Девятыху посадил, на одном нарыве девять дыр» (Пинеж. Арх.) [СРНГ 7: 325]; при этом растение *девятыха белая* 'пиретрум щитконосный *Purethrum corymbosum* Willd.' используется от головной боли (Турин. Тобол.), а об использовании *девятельника белого* 'то же' (Перм.) информации нет [СРНГ 7: 323, 324].

Широко известно использование ромашки от женских болезней; по этой функции растение ромашка лекарственная получила названия *маточник* (Перм.) [СРНГ 18: 34], *маточная трава* (Мордов. Тамб.) [Протапопова 2004: 135], словен. *maternjak*, *maternik* [Karlin 1964: 15], хорв. *materinska trava*, *materničnjak*, *mate-*

rična trava [Vajs 2003: 169]⁵, ср. *женина трава* (Перм.) ‘ромашка’ [Протапопова 2004: 134]. В Томской обл. «ромашку с родин пьют» [СРНГ 5: 325]. Настой пупавки обыкновенной *Anthemis arvensis* L. пили «в разных женских болезнях», а отваром мыли голову «от шума в ушах» (Смол.); пупавку красильную заваривали и поили родильницу (Турин. Tobol.) [СРНГ 35: 172]. Ромашку аптечную *Matricaria recutita* L. под местным названием *белосветка* собирали от желтухи (Юрл. Перм.) [СРГКПО: 54]. Нивяник обыкновенный *Chrysanthemum Leucanthemum* L. употребляли для купания детей (Черниг., Волын.), от «расслабления мочевого пузыря» (Олон.), грыжи (Волог.), «мелких плоских глист» (Волог.), «золотушной глазной болезни» (Калуж.) его клали подушку грудным детям, пугающимся во сне (Нижег.), пили от простуды (Нижег., Пск.), от кашля (Казан., Пск.), от геморроя (Волын.), от грудной болезни (Полт.), от боли в животе (Курск., Пудож., Вытегор. Олон., Олон.), от сыпи (Ворон.), от лихорадки (Олон.), от головной боли (Волог.) [Анненков (сост.) 1878: 96; СРНГ 9: 45; СРНГ 30: 23; СРНГ 46: 69]. Цветы ромашки аптечной *Matricaria chamomilla* L. использовали от колик различной этиологии, «нервных и перемежающихся лихорадок», при женских болезнях, а также наружно — в виде припарок и ванн [Там же: 209]. В Сербии (Гружа) отвар ромашки дают детям от грудных болезней [Чајкановић 1994: 256]. Как глистогонное употреблялись также пупавка обыкновенная и пиретрум девичий *Pyrethrum Parthenium* Smith., однако название *глистникъ* (Киев.) отмечено лишь для пиретрума щитконосного *Pyrethrum corumbosum* Willd. [Анненков (сост.) 1878: 38, 280]. Фитоним *поясничная трава* ‘ромашка лекарственная’ (Соликам. Перм.) не сопровождается, однако, народно-медицинским контекстом [СРНГ 31: 48]. Настой ромашки непахучей *Matricaria inodora* L. употреблялся при неправильных регулах; его также пили перед родами (Перм., Верхотур. Перм.) [Крылов 1876: 45]. Ромашкой также мыли голову: «Ромашкой голову мыть хорошо: волосы не падают. Все искрасятся щас, как анчутки, а

⁵ Учитывая, что в словаре Ямбрешича 1742 г. данные фитонимы стоят рядом с нем. *Mutterkraut* и лат. *matricaria herba*, их переводной характер не вызывает сомнений [Vajs 2003: 169]. Однако русские фитонимы могли возникнуть и самостоятельно, учитывая частотность мотивации фитонимов названиями болезней.

раньше свой волос был, а щас все красоту добиваются, вот и падает волос» (Тамб. Тамб.) [Протапопова 2004: 135].

Украинские фитонимы *дрімлюх*, *кров'яник* 'ромашка аптечная *Matricaria chamomilla* L.' [Кобів 2004: 122] заставляют предполагать ее использование как успокоительного и кровоостанавливающего средства, хотя ее применение в украинской народной медицине гораздо шире. Ее отвар используют для ванн при подагре и ревматизме и компрессов при флюсах; промывания текущих ушей, гнойных ран и нарывов, полоскания горла, уха, для припарок опухолей и воспалений. Чай из цветков ромашки пьют при вздутии кишечника, болях в животе, коликах, спазмах желудка; при задержании менструаций, при болях в области матки; наконец, при простуде [Носаль, Носаль 1960: 73–75].

В болгарской народной медицине ромашковый чай используется от болезней пищеварительной системы, воспаления желудка, кишечника, мочевого пузыря, матки; против ревматизма, ишиаса, заболеваний печени. Его пьют роженицы, а также женщины, страдающие нерегулярными менструациями. Чаем полощут горло при ангине, зубной боли, ранах в ротовой полости; изготавливают компрессы при воспалении глаз и век (о чем говорят фитонимы болг. *боли-очи*, *болиочь*, *болоачь*, *болеочь* 'ромашка аптечная *Matricaria chamomilla* L. '), промывают больные уши, используют для ухода за волосами [Ахтаров 1939: 207–208].

Ромашка используется и в такой интересной (и крайне малоизученной) области, как народная косметология. Так, поляки Украины умывались отваром цветов ромашки; из смеси сырого желтка, меда, миндального масла и крепкого отвара ромашки делали маски для придания коже лица красивого матового вида и гладкости [Носаль, Носаль 1960: 74]. Об использовании для умывания с целью улучшения цвета кожи говорит и фитоним *румянка* [Протапопова 2004: 136].

На использование ромашки в качестве инсектицидного средства указывают такие фитонимы, как *блохогон* 'нивяник обыкновенный *Chrysanthemum leucanthemum* L.', *блохомор*, *блошная смерть*, *блошная трава*, *клоповая трава* 'пиретрум красный (кавказская ромашка) *Pyrethrum carneum* Vbrst.; пиретрум розовый (персидская ромашка) *Pyrethrum roseum* Н.В.' [Анненков (сост.) 1878: 96, 281], *блех-трава* 'пиретрум *Pyrethrum* Scop.'

(Кавказ.) [СРНГ 44: 325], србх. *трава од бува* ‘ромашка аптечная *Matricaria chamomilla* L.’ [Анненков (сост.) 1878: 209].

О магическом использовании растения говорит фитоним укр. *приворотень* ‘пиретрум щитконосный *Pyrethrum corumbosum* Willd.’ [Анненков (сост.) 1878: 280]. Возможно, такова была древняя, утраченная функция ромашки; во всяком случае, эксплицитных свидетельств о подобном ее применении не зафиксировано. Все прочие контексты магического использования ромашки связаны с гадательными практиками, например: *гаданье с попиком* ‘гаданье на цветке вроде ромашки с поочередным отрывом лепестков’ (Костром.); «Девки рвут поп-поп выгони собачку и гадают на ем» (Моск.) [СРНГ 29: 292, 314]; «Сорвал попушку да гадае: любит, не любит» (Дубен. Тул.) [СРНГ 30: 21–22]; «На ромашках: обрывая лепестки, произносят слова: “любит, не любит, плюнет, поцелует, к сердцу прижмет, к черту пошлет, своей назовет, любит искренно, насмехается, сомневается”» (Костром.) [Смирнов 1927: 35]; «На полянке сядем, ромашки рвем, кто и гадал, а кто и просто венки плел» (Староюр. Тамб.), «Пупавки на лугу горстями рвали, гадали на них: любить иль нет» (Тамб. Тамб.) [Протапопова 2004: 136].

Характерны и названия ромашки: *ромашка любиишь-не-любиишь* ‘нивяник обыкновенный *Leucanthemum vulgare* Lam.’ (Ср.-Обск.) [СРНГ 35: 173], *ворожейка* ‘полевая ромашка’ (Юрл. Перм.) [СРГКПО: 80], *считальники* ‘предметы для счета, гадания или определения жребия’, *беленьки считальники* ‘ромашка, используемая для гадания’: «ромашку мы называли беленьки считальники, потому что считались мы по лепесткам» (Р. Урал) [СРНГ 43: 92]. Аналогичные действия с пупавкой обыкновенной зафиксированы в Сербии: «сорвав цветок, девушка отрывает лепестки, говоря: “буду, не буду”; если на последний лепесток выпадет “буду”, она верит, что выйдет замуж» [Чажкановић 1994: 256], а с пупавкой собачьей — в Польше (Люблинское воев., Мазовия): «Девушки обрывают лепестки цветка, говоря по очереди: „в голове, говорит, думает, в сердце, в заднице”, а последний сорванный лепесток показывает, выйдет ли девушка замуж. Поэтому ромашку также упоминают в свадебных песнях, исполняемых в первый вечер у молодой» [Fischer 2016: 290]. Возможно, на схожую символику указывает и цитата из песни: «Расти

рамон, са тыном равен / Па гароду хажу, / Рамон сею. / Кала тына хажу, / Я рамон сажу» (Смол.) [Добровольский 1914: 779].

Далее рассмотрим сложный этнолингвистический комплекс, сложившийся вокруг названий ромашки с корнями *поп-* и *пуп-*⁶. Они довольно многочисленны, однако область их распространения ограничена почти исключительно восточнославянскими диалектами, большинство приходится на русские говоры.

Приведем некоторые из них: *поп* 'полевая ромашка' (Яросл., Твер.), 'нивяник обыкновенный *Leucanthemum vulgare* Lam.' (Кажд. Волог., Волог., Моск.), *попик* 'ромашка' (Костром., Волог.), *попки* 'нивяник' (Моск.), *поповник непахучий* 'пиретрум щитконосный *Pyrethrum corymbosum* Wild.' (Тул.), *поповник* (Моск.), *белый поповник* (Костр.), *попы* (Калуж., Волог.), *попки* (Могил.) 'нивяник обыкновенный *Chrysanthemum leucanthemum* L.', *попушка, попушник* 'ромашка, цветок ромашки' (Дубен. Тул.), *попы* 'ромашка непахучая *Matricaria inodora* L.' (Смол.) [Анненков (сост.) 1878: 96, 209; СРНГ 29: 293, 314, 317, 325; СРНГ 30: 21–22, 23], *поповник* (Знамен. Тамб., Калинин., Петерб., Новгород., Пск.) 'ромашка аптечная *Matricaria recutita* L.' [Протапопова 2004: 134]. Лексемы с корнем *пуп-* представлены следующим рядом: *пупавка* (Могил.) 'пупавка обыкновенная *Anthemis arvensis* L.', *пупавка* (Вят., Калуж.), *пуповка, пупилки, пуповник* (Калуж.), *пупки* (Смол.), *пупавка* (Калуж., Ворон.), *пупавка белая* (Курск., Ворон., Калуж.) 'нивяник обыкновенный *Chrysanthemum leucanthemum* L.', *пуповник* 'ромашка непахучая *Matricaria inodora* L.', *пупавник* 'пиретрум щитконосный *Pyrethrum corymbosum* Willd.' [Анненков (сост.) 1878: 38, 96, 209, 280], *пуповинка* 'лекарственная ромашка' (Забайкалье), *пуповка вонючая* 'пупавка вонючая *Anthemis cotula* L.' (Дон.) [СРНГ 33: 129, 130], *пупавка* (Тамб. Тамб.) 'ромашка аптечная *Matricaria recutita* L.' [Протапопова 2004: 131]. Возможны также варианты с корневым *-а-*: *папавка* (Судж. Курск.) 'пупавка благородная *Anthemis nobilis* L.', *папач*

⁶ Слово *поп* и его славянские аналоги являются заимствованием из др.-в.-нем. *pfaffo* 'поп, священник' [Фасмер 3: 326–327], а лексема *пуп* восходит к прасл. **pъpъ* 'пупышка, прыщ, пуп' (ср. ст.-сл. *пъль*), родственному словам 'пухнуть, разбухать' и являющемуся продолжением и.-е. **rou-*, **p(h)otr-/petr-* 'набухать, разбухать, надуваться' [ЭСБМ 10: 222; ЕСУМ 4: 635].

‘ромашка’ (Казаки-некрасовцы) [СРНГ 25: 204], бел. *папавка* ‘пу-
павка красильная *Anthemis tinctoria* L.’ [Анненков (сост.) 1878: 38].

С одной стороны, возможно толкование таких лексем (осо-
бенно с корнем *non-*) через сравнение с чертами внешности хрис-
тианских священнослужителей, как это делает, например, екате-
ринбургская исследовательница Н. Сеница: «Комплекс мотива-
ционных признаков, отражающих “портретные” черты священно-
служителя (его головной убор, прическу и позу), проявился также
в номинациях ромашки и других похожих на нее растений (нивя-
ника, пижмы, поповника) (<...>) Эти названия отражают сопостав-
ление сердцевины цветка с головным убором — скуфьей либо
с выстриженной тонзурой, а его лепестков — с длинными волоса-
ми священника» (см. статью в настоящем сборнике). Такая точка
зрения, в принципе, имеет право на существование, поскольку
в западной традиции священнослужители и монахи носили тонзу-
ру, а в русской до середины XVII в. священники выбривали *зу-
менцо* — круг на голове, символизировавший терновый венец
[Макарова 2007]. Отметим, что «Болгарский этимологический
словарь» относит фитонимы болг. *бял попок* (Макед.), *върти-ноп*
(Скопье), *попадийка* (Велес), *попадийца* (Костурско), *попадиче*
(Макед.), *попадия* (Велес) ‘ромашка аптечная *Matricaria chamomilla* L.’ [Ахтаров 1939: 207], *върти-ноп* ‘ромашка аптечная *Matricaria chamomilla* L.; пупавка *Anthemis*’ к корневому гнезду *ноп* [БЕР 1: 213; 5: 521].

С другой стороны, к слову *пуп* восходят такие фитонимы,
как укр. *пунава* ‘одуванчик’ (название обусловлено тем, что
отцветший цветок одуванчика напоминает пуп); укр. *пунавка*
‘пупавка’, *пунальник* ‘пиретрум’, рус. *пунавка* ‘ромашка, пупавка’,
бел. *пупок* ‘то же’ (цветки имеют выпуклую форму, подчеркнутую
отогнутыми вниз лепестками и напоминает пуп); укр. *пунець*
‘молодило’ (в пазухах прикорневых листочков молодила появля-
ются круглые почки, которые легко отрываются и служат для
вегетативного размножения) [ЕСУМ 4: 635]. Авторы ЭСБМ также
приводят целый ряд белорусских фитонимов, восходящих, по их
мнению, к слову **poppъ*: бел. *папы*, *панкі*, *папаўка* ‘нивяник
Leucanthemum’, *папоўнік* ‘пиретрум *Purethrum*’, схожие названия
для одуванчика, скабиозы, короставника, таволги, донника, кле-
вера, а также пол. *рерава* ‘одуванчик’: «Наиболее вероятно, эти

растения названы так по внешнему виду их соцветий от *пуп* с переходом *y > o/a*, ср. еще бел. *пуп* ‘бабушка’, что, возможно, связано с влиянием лексемы *поп* и могло привести к возникновению таких названий, как *ксендз* ‘одуванчик’» [ЭСБМ 9: 279]. Косвенным подтверждением данной точки зрения можно считать и данные народной медицины: *пуповинка* ‘лекарственная ромашка’: «Пуповинка разно бывает, ее тоже знать надо. Если немного сероватая пуповинка, то та от рези в животе идет» (Забайкалье) [СРНГ 33: 129]; *папач* ‘ромашка’: «Трава папач, цветет белым цветом, когда детенок родится, его папачем тем купают» (Казань-некрасовцы) [СРНГ 25: 204].

Таким образом, наиболее логичным представляется, что изначально подобные лексемы восходят к корню *пуп-* (причем мотивированы они как формой цветка, так и употреблением растений от детских болезней или болезней живота); позднее они фонетически ассоциировались со словом *поп*, что породило соответствующие толкования, игровые практики и пр., ср. следующие лексемы: *поп* ‘головка ромашки, которой отмечается выигрыш в игре в попы (поп равен 10 обыкновенным ромашкам)’ (Дубен. Тул.) [СРНГ 29: 293]; *попушки* ‘детская игра, в которой одной рукой подбрасывают и тою же рукой ловят сорванные головки ромашек’ (проигравшему дают щелчки, щиплют руку): «Ребята, давай играть в попушки» (Дубен. Тул.) [СРНГ 30: 22]. В Московской области отмечены сложные фитонимы *поп-поп*, *выгони собачку* и *поп-поп выведи собачку* ‘нивяник’: «На покосе, в полях растет поп-поп, выгони собачку, скотина его не ест, цветок белый, в середине как пуговица желтая, совсем как ромашка, только листочки есть и корень другой. Девки рвут поп-поп выгони собачку и гадают на ем» (Моск.); «Поп-поп, выведи собачку — так цветок называется, на ромашку похож очень, только листики круглые» (Моск.) [СРНГ 29: 292]. Вероятно, фитонимы являются частью какого-то приговора, сопровождающего детскую игру, как, например, в тексте из Пошехонского у. Ярославской губ.:

*Поп, поп, выпусти собак,
Баре едут, озимь топчут.*

или

*Поп, поп, выпусти собак,
На боярский двор, на дворянских ребятах.*

«Песенку эту распевают, держа в руках цветок дикой ромашки. Песенка распевается до тех пор, пока из середины цветка не выползут черненькие, маленькие жучки — “поповы собаки”» [Балов 1901: 119]. Однако «зафиксирован случай, когда с попом ассоциируется сердцевина цветка ромашки, а с собачками — ее лепестки: волог. *собачки* ‘в детской игре — лепестки ромашки’, *попик* ‘желтая середина ромашки’: “Собачек оторвем, один попик останется. Попик-то у ей желтая середка. Гадали так: белых собачек отрывали”» [КСГРС; цит. по: Синица, настоящий сборник]. По всей видимости, осколками того же игрового комплекса, когда-то, очевидно, бытовавшего на довольно обширной территории, являются такие названия растений, как *кутьки-воры* ‘ромашка’ (Орл., Вят.) [СРНГ 16: 178], *кутки трава* (Вят.), *трава бабушка, выпусти собачек* (Шенк. Арх.) ‘нивяник обыкновенный *Chrysanthemum leucanthemum* L.’ [Анненков (сост.) 1878: 96], *бабушки*⁷ ‘цветы ромашки’ (Никол. Волог.) [СРНГ 2: 30].

Интересные пути привели к ассоциации с собакой и болг. *лайкучка*⁸ ‘ромашка аптечная *Matricaria chamomilla* L.’, ‘ромашкапахучая *Matricaria inodora* L.’, хотя сближение это ложное — «вероятно, оглагольное имя от итератива от слова *ляя* ‘лить’, с первичным значением ‘нечто, что льют/льется’, откуда развилось значение ‘отвар ромашки’, позже — ‘растение ромашка’» [БЕР 3: 285]. Зафиксированы также производные *лайкувичка* (Гюмюрджинско), *лайкуца* (Кукуш), *лайкуче*, *лай-лай-кученце* (Банат), *лайкучь* (Видинско), *лайкучка*, *лай-лай-кучка* ‘ромашка аптечная *Matricaria chamomilla* L.’ [БЕР 3: 285–286]. При этом переосмысление через *ляя* ‘ляять’ и *куче* ‘собака’ является народно-этимологическим [Там же: 286].

⁷ При этом фитоним *бабушки* может быть как искажением фитонима *папушки*, так и результатом мотивации по использованию в народной медицине.

⁸ Болг. *ляя* ‘ляять’, *куче* ‘собака’.

Значительную долю названий ромашки в славянских языках составляют латинские заимствования, восходящие к лексеме, которая устоялась как видовое название — *chamomilla*.

С XV в. в польском языке отмечены названия *rumien(ek)*, *rumieniec*, *rumianek* ‘ромашка аптечная *Matricaria chamomilla* L.’. Считается, что пол. *ramen*, *romien*, *rumen*, *rumien*, *rumin*, *rumnek*, *rumian* являются заимствованиями из чеш. *rmen*, *rmenek*; формы *rumianek* и под. образовались под влиянием прилагательного *rumianu*, являясь, таким образом, результатом народной этимологии [Spólnik 1990: 85]. При этом сами чешские формы происходят от нем. *hermandel*, *ermelchen* < ср.-лат. *camomella* (откуда и нем. *Kamille*) < гр. *χαμαίμηλον*. К этой же группе относятся и србх. *hrmen*, *hrman* и *rman*, словен. *rman*, *roman* и др. [Brückner 1985: 468; БЕР 6: 319]. Путем искажения изначальной латинской лексемы появились такие формы, как пол. *armatilla*, нем. *ramutulum* [Machek 1954: 245]. Длинный ряд аналогичных примеров для родов *Anthemis* и *Matricaria*, которые не различались в старинных травниках, приводит В. Махек: чеш. *rmen*, *heřmáněk*, *hřmění*, *řmnění*, словац. *ruman*, *heřmáněk*, *hermánok*, *hermančok*, *harmánok*, *harmanček*, *harmín*, *armanček*, *marmíček*, нем. *Hermandel*, *Hermlan*, *Hermelin*, *Hermlein*, *Hirmänlein*, *Hirmanlan*, *Hermannl*, *Hermännl*, что говорит о чуждом происхождении этих слов как для славян, так и для немцев [Там же: 244]. К этому же ряду относятся луж. *hermančik*, русин. *rumianok* ‘ромашка аптечная *Matricaria chamomilla* L.’ [Анненков (сост.) 1878: 209], словац. *harmančok*, *harmínček*, *hermanček*, *hermanek*, *hermáněk*, *harmin*, *hormín*, *hermín* ‘ромашка аптечная *Matricaria chamomilla* L.’ [Buffa 1972: 289], болг. *романъ*, *ромонъ*, *ръманъ* (р-н Флорины/Лерина), *ръмонъ* (р-н Яницы), *ърманъ* (р-н Касторъи) ‘ромашка аптечная *Matricaria chamomilla* L.’ [Ахтаров 1939: 207], болг. *роман* (р-н Варны), *ромон* (Странджа), србх. *руман*, *раменак* ‘ромашка аптечная *Matricaria chamomilla* L.’, в.-луж. *romank*, н.-луж. *rumańk* ‘пупавка *Anthemis*’ [БЕР 6: 319], србх. *hermanek*, *hrman*, *hrmen*, *jarmen*, *raman*, *rman*, *rmanj*, *ramina* ‘ромашка аптечная *Matricaria chamomilla* L.’ [Šulek

1879: 532; Đokić 2006: 73–85]⁹, словен. *hermanek* ‘ромашка аптечная *Matricaria chamomilla* L.’ [Karlin 1964: 15].

Согласно В. Махеку и А. Брюкнеру, восточнославянские формы заимствованы через польское посредничество [Machek 1954: 245; Brückner 1985: 468]. Приведем лишь некоторые из них, поскольку ряд довольно велик: укр. *рум'янок, роман, романець, романиця, романичка, романо́ва трава, романчик, ромен, ромун* и мн. под. ‘ромашка аптечная *Matricaria chamomilla* L.’ [Кобів 2004: 122], бел. *рамонак, роман, раман, раманик, раманец, рамашок, раманька, румянак, румянка, румяна, рамуна, рамункі, рамулькі, рамашка* [РС 2001: 107–108]. Белорусский язык заимствовал названия ромашки из пол. *romonek, rutian*. При этом такие лексемы, как *рамонак, рамон, румянак, рамёнак, раман, роман, румёнок* используются для обозначения ромашки аптечной, ромашки пахучей и ромашки непахучей; широкое распространение получил также русизм *ромашка* (за исключением западно-полесских говоров) [Мазуркевіч 2008: 158, 159].

Иной точки зрения придерживается В. А. Меркулова. Она полагает, что появление слова *ромашка* в русском языке «связано с проникновением на Русь многочисленной средневековой медицинской литературы в виде травников и лечебников. (...) Быстрое усвоение этого термина было связано с огромной популярностью лекарственной ромашки как медицинского средства. В травниках растения называются *романом, романовой травой, романовым цветом*. (...) Все эти примеры говорят о возможности проникновения слова непосредственно из средневековой латыни без языка посредника. Думается, что усвоением именно этой формы является северное, архангельское и олонеецкое, название романник (на севере особенно долго сохранялись и читались старинные травники)» [Меркулова 1967: 102–103]; «От слова *роман* под влиянием имени собственного образовалась уменьшительная форма *ромашка*, впервые зафиксированная в конце XVIII в. Эта русифицированная форма утвердилась в литературном языке и широко распространилась в говорах (Влад., Перм., Чкал., Олон.). У иносла-

⁹ Этимологически родственные образования в словенских и сербохорватских диалектах относятся к тысячелистнику *Achillea* [Machek 1954: 245].

вянских названий ромашки первоисточник тот же» [Меркулова 1967: 104]. Что касается фитонимов *румянка* (Екатеринослав.), укр. *румянок* [Там же], они могут оказаться как заимствованиями из польского (например, посредством травников), так и местными образованиями с участием той же народной этимологии [Анненков (сост.) 1878: 209].

Существует и другая группа названий ромашки, более близких к форме *chamomilla*, и, очевидно, образованных без немецкого посредничества: луж. *khamilki* ‘пупавка благородная *Anthemis nobilis* L.’ [Анненков (сост.) 1878: 38], укр. *камилка*, *камілья*, *коміл(ь)ка*, *комілотея*, *комільтея* ‘ромашка аптечная *Matricaria chamomilla* L.’ [Кобів 2004: 122], болг. *амамила*, *жмжмила* ‘ромашка *Matricaria*’ [Козаров 1925: 46], србх. *gamelica*, *gamilica*, *gomilica*, *gumilica*, *kalumela*, *kalumala*, *kamilca*, *katomila*, *katomilja*, *katumila*, *kagomila*, *komonika* (под влиянием формы *romanika*) ‘ромашка аптечная *Matricaria chamomilla* L.’ [Šulek 1879: 532; Skok 2: 29], словен. *rimska kamilica* ‘пупавка благородная *Anthemis nobilis* L.’ [Karlin 1964: 6], словен. *kamilica*, *prava kamilica*, *gomoljica*, *gomilica*, *kamilca*, *kumilica* ‘ромашка аптечная *Matricaria chamomilla* L.’ [Ibid.: 15].

Как и в случае любого другого растения, у ромашки есть немалое число «темных» названий, причем этимологическая прозрачность не гарантирует ясности мотивации. Так, *жабрей* (Курск.) ‘нивяник обыкновенный *Chrysanthemum leucanthemum* L.’, серб. *жабля трава* ‘пупавка собачья *Anthemis cotula* L.’, *жабляк* ‘ромашка аптечная *Matricaria chamomilla* L.’, луж. *swinjacy żobjeř* ‘пупавка собачья *Anthemis cotula* L.’, *swinjacy źebjer* ‘пупавка обыкновенная *Anthemis arvensis* L.’ [Анненков (сост.) 1878: 38, 96, 209] этимологически явно относятся к группе аналогичных фитонимов, образованных по сходству венчика растения (точнее, целой их группы) с мордочкой жабы/лягушки и, соответственно, использования этих растений от болезней под названием *жаба* [ЕСУМ 2: 184; Schuster-Šewc 23: 1784], однако такое толкование трудно применить к ромашке с точки зрения ее внешнего вида, а сведений о лечении ромашкой жабы обнаружить не удалось. Некоторый намек на такое использование можно усмотреть в фитониме *грудница* (Курск.) ‘пупавка собачья *Anthemis cotula* L.’ [Анненков (сост.) 1878: 209], однако сведения

подобного рода насколько отрывочны и разбросанны, что делать на их основании какие-либо выводы без дополнительных свидетельств не представляется возможным.

Точно так же не поддаются толкованию такие фитонимы, как *орешиник* (Черн.), *пыльник* (Моск.) ‘нивяник обыкновенный *Chrysanthemum leucanthemum* L.’ [Анненков (сост.) 1878: 96], *убырь* (Арх.) ‘ромашка непахучая *Matricaria inodora* L.’ [Там же: 209], укр. *гарманчик* (при укр. *гарман* ‘ток’; искаж. *романчик?*), *танцерики* ‘ромашка аптечная *Matricaria chamomilla* L.’ [Кобів 2004: 122] и множество других.

В заключение можно сказать, что в славянских названиях ромашки (с учетом целого ряда денотатов) богато представлена номинация по цвету, меньше — по месту произрастания. Решение вопроса о независимой мотивации по запаху затруднено наличием греческих, латинских и западноевропейских эквивалентов. Однако рассмотрение фитонимов на широком фоне, выходящем за пределы Славии, не является бесполезным, поскольку позволяет внести коррективы в понимание мотивационного аспекта фитонимии; так, приведенный выше материал, характеризующий образования от корня *ябл-* как мотивированные запахом, позволяет интерпретировать аналогичным образом и бел. *яблчка* (юж. бел.), хотя автор статьи о белорусских диалектных названиях ромашки относит данный фитоним к мотивации по использованию в народной медицине [Мазуркевіч 2008: 159]. Номинация по форме соцветия (корни *пуп-/пон-*), как кажется, подверглась переосмыслению в рамках народной этимологии; то же касается и болг. *лайка*.

Широчайшим образом отразилось в фитонимии использование ромашки в народной медицине, включая косметику, изгнание насекомых и прочие аспекты. Очень большую долю составляют и заимствованные названия, попавшие в разные славянские диалекты разными путями и приобретшие исключительно разнообразие и крайне далекие друг от друга формы, восходящие в конечном итоге к лат. *chamaemela* и гр. *χαμαίμηλον*. При этом остаются неясными причины относительной бедности фольклора,

относящегося к ромашке; возможно, медицинская функция растения сильно потеснила все остальные аспекты.

Список условных сокращений

Амур. — Амурское; Арх. — Архангельская губ. (обл.); Асинов. Том. — Асиновский р-н Томской обл.; Астрах. — Астраханская губ. (обл.); Бессараб. — Бессарабская губ.; Верховаж. Волог. — Верховажский р-н Вологодской обл.; Верхотур. Перм. — Верхотурский у. Пермской губ.; Верхотур. Свердл. — Верхотурский р-н Свердловской обл.; Вилен. — Виленская губ.; Влад. — Владимирская губ. (обл.); Волог. — Вологодская губ. (обл.); Волын. — Волынская губ.; Ворон. — Воронежская губ. (обл.); Вост.-Могил. — восточная часть Могилевской обл.; Вытегор. Олон. — Вытегорский у. Олонецкой губ.; Вят. — Вятская губ. (обл.); Гаврил. Тамб. — Гавриловский р-н Тамбовской обл.; Галич. Костром. Галичский у. Костромской губ.; Гродн. — Гродненская губ.; Дон. — Донское; Дубен. Тул. — Дубенский р-н Тульской обл.; Екатеринослав. — Екатеринославская губ.; Жердев. Тамб. — Жердевский р-н Тамбовской обл.; Забайк. — Забайкалье; Знамен. Тамб. — Знаменский р-н Тамбовской обл.; Кавказ. — Кавказское; Кадн. Волог. — Кадниковский у. Вологодской губ.; Казан. — Казанская губ.; Калинин. — Калининская обл.; Калуж. — Калужская губ. (обл.); Каргоп. Арх. — Каргопольский р-н Архангельской обл.; Киев. — Киевская губ.; Костром. — Костромская губ. (обл.); Красноуф. Перм. — Красноуфимский у. Пермской губ.; Курск. — Курская губ.; Минск. — Минская губ. (обл.); Могил. — Могилевская губ. (обл.); Морд. — Мордовская АССР; Мордов. Тамб. — Мордовский р-н Тамбовской обл.; Моск. — Московская губ.; Нижег. — Нижегородская губ.; Нижне-Турин. Свердл. — Нижнетуринский р-н Свердловской обл.; Никол. Волог. — Никольский у. Вологодской губ.; Новг. — Новгородская губ. (обл.); Олон. — Олонецкая губ.; Орл. — Орловская губ. (обл.); Охан. Перм. — Оханский у. Пермской губ.; Перм. — Пермская губ. (обл.); Петерб. — Петербургская губ.; Пинеж. Арх. — Пинежский у. Архангельской губ.; Подол. — Подольская губ.; Полт. — Полтавская губ.; Пск. — Псковская губ. (обл.); Пудож. Олон. — Пудожский у. Олонецкой губ.; Р. Урал — по реке Урал; Ржакс. Тамб. — Ржаксинский р-н Тамбовской обл.; Роман. Рост. — Романовский р-н Ростовской обл.; Сампур. Тамб. — Сампурский р-н Тамбовской обл.; Сарат. — Саратовская губ. (обл.); Свердл. — Свердловская обл.; Сев.-Вост. — Северо-Восток; Смол. — Смоленская губ. (обл.); Соликам. Перм. — Соликамский р-н Пермской обл.; Соснов. Тамб. — Сосновский р-н Тамбовской обл.; Ср.-Обск. — Средне-Обское (по среднему течению р. Оби); Ср. Урал — Средний Урал; Судж. Курск. — Суджанский у. Курской губ.; Таврич. — Таврическая губ.; Тамб. — Тамбовская губ. (обл.); Тамб. Тамб. — Тамбовский р-н Тамбовской

обл.; Твер. — Тверская губ. (обл.); Тобол. — Тобольская губ.; Том. — Томская губ. (обл.); Том. Том. — Томский р-н Томской обл.; Тотем. Волог. — Тотемский у. Вологодской губ.; Тулу. Перм. — Тугулымский р-н Пермского края; Тул. — Тульская губ.; Турин. Тобол. — Туринский округ Тобольской губ.; Турув. — окрестности г. Турова Житковичского р-на Гомельской обл.; Урал. — Уральское; Харьк. — Харьковская губ.; Чердын. Перм. — Чердынский р-н Пермского края; Черниг. — Черниговская губ. (обл.); Чкал. — Чкаловская обл.; Шалин. Свердл. — Шалинский р-н Свердловской обл.; Шенк. Арх. — Шенкурский у. Архангельской губ.; Юго-Зап. — Юго-Запад; Юргин. Кемер. — Юргинский р-н Кемеровской обл.; Юрл. Перм. — Юрлинский р-н Пермского края; Яросл. — Ярославская губ. (обл.).

Англ. — английский язык; бел. — белорусский язык; болг. — болгарский язык; гр. — греческий язык; в.-луж. — верхнелужицкий язык; др.-в.-нем. — древне-верхне-немецкий язык; и.-е. — индоевропейский язык; кашуб. — кашубский язык; лат. — латинский язык; луж. — лужицкий язык; нем. — немецкий язык; пол. — польский язык; прасл. — праславянский язык; н.-луж. — нижнелужицкий язык; русин. — русинский язык; серб. — сербский язык; словац. — словацкий язык; словен. — словенский язык; ср.-лат. — среднелатинский язык; србх. — сербохорватский язык; ст.-сл. — старославянский язык; укр. — украинский язык; фр. — французский язык; хорв. — хорватский язык; центр.-бел. говоры — центральные белорусские говоры; чеш. — чешский язык; юго-зап. диал. — юго-западные диалекты белорусского языка.

Литература

- Мазуркевіч 2008 — Л. М. Мазуркевіч. Назвы рамонку ў беларускіх гаворках // Дыялекталогія і гісторыя беларускай мовы. Матэрыялы Міжнароднай навуковай канферэнцыі. Мінск, 15–16 красавіка 2008 г.; Інстытут мовы і літаратуры імя Якуба Коласа і Янкі Купалы НАН Беларусі. Мінск: Права і эканоміка, 2008. С. 158–160.
- Макарова 2007 — В. Макарова. Облик русского священника: к истории длинных волос // Теория моды. Одежда. Тело. Культура 4, 2007. (<http://deacon.ru/library/raznoe/68-makarova.html>)
- Маковії 1993 — Г. П. Маковії. Затоптаний цвіт: Народнознавчі оповідки. Київ: Укр. письменник, 1993.
- Меркулова 1967 — В. А. Меркулова. Очерки по русской народной номенклатуре растений. М.: Наука, 1967.
- Носаль, Носаль 1960 — М. А. Носаль, І. М. Носаль. Лікарські рослини і способи їх застосування в народі. Київ: Державне медичне видавництво УРСР, 1960.

- Протапопова 2004 — О. В. Протапопова. Лексика природы в системе языковой культуры (На материале тамбовских говоров и произведений писателей XIX–XXI вв., связанных с Тамбовским краем). Дис. ... канд. филол. наук. Тамбовский государственный университет, Тамбов, 2004.
- Русинова, Богачева 2003 — И. И. Русинова, М. В. Богачева. Фитонимическая лексика говоров Пермской области // А. С. Герд (гл. ред.). Лексический атлас русских народных говоров (Материалы и исследования) 2000. СПб.: Наука, 2003. С. 116–127.
- Синица, настоящий сборник — Н. А. Синица. Образы христианских служителей культа в славянских народных названиях растений // Настоящий сборник.
- Смирнов 1927 — В. Смирнов. Народные гаданья в Костромском крае // Труды Костромского научного общества по изучению местного края. Вып. XLI. Четвертый этнографический сборник. Кострома, 1927. С. 17–91.
- Шпис-Ћулум 1995 — М. Шпис-Ћулум. Фитонимика југозападне Бачке (коровска флора) // Српски дијалектолошки зборник XLI, 1995. С. 397–490.
- Buffa 1972 — F. Buffa. Vznik a vývin slovenskej botanickej nomenklatúry. K histórii slovenského odborného slovníka. Bratislava: SAV, 1972.
- Đokić 2006 — М. R. Đokić. Iz srpsko-hrvatske fitonimije (1): *rmanj* // Studia Etymologica Brunensia 3, 2006. S. 73–85.
- Nawka 1959 — М. Nawka. Mjena rostlin w Swętlkowym słowniku // Lętopis Instytutu za serbski ludospyt, A, 6, 1959. S. 90–119.
- Spółnik 1990 — A. Spółnik. Nazwy polskich roślin do XVIII wieku. Ossolineum. Wrocław — Warszawa — Kraków — Gdańsk — Łódź: Zakład Narodowy Imienia Ossolińskich, Wydawnictwo Polskiej Akademii Nauk, 1990.
- Vajs 2003 — N. Vajs. Hrvatska povijesna fitonimija. Zagreb: Institut za hrvatski jezik i jezikoslovlje, 2003.

Источники

- Анненков (сост.) 1878 — Н. И. Анненков (сост.). Ботанический словарь. Справочная книга для ботаников, сельских хозяев, садоводов, лесоводов, фармацевтов, врачей, дрогистов, путешественников по России и вообще сельских жителей. Новое испр., пополн. и расшир. изд. СПб.: Типография Императорской Академии наук, 1878.
- Ахтаров 1939 — Б. Ахтаров. Материал за български ботаничен речник. София: Придворна печатница, 1939.

- Балов 1901 — А. Балов. Колыбельные и детские песни и детские прибаутки, записанные в Пошехонском уезде, Ярославской губернии // Живая старина 1, 1910. С. 116–120.
- БЕР — Вл. Георгиев, Ив. Гъльбов, Й. Заимов, Ст. Илчев (съст.). Български етимологичен речник. София: БАН, 1971–... (продолжающееся издание).
- Даль — В. И. Даль. Толковый словарь живого великорусского языка. В 4 т. М.: Русский язык, 1989–1991.
- Добровольский 1914 — В. Н. Добровольский. Смоленский областной словарь. Смоленск: Типография П. А. Силина, 1914.
- ЕСУМ — О. С. Мельничук (голов. ред.). Етимологічний словник української мови. В 7 т. Київ: Наукова думка, 1982–... (продолжающееся издание).
- Кобів 2004 — Ю. Кобів. Словник українських наукових і народних назв судинних рослин. Київ: Наукова думка, 2004.
- Козаров 1925 — М. Козаров. Българските народни имена на растенията // Сборник на Българската академия на науките 20, 1925. С. 3–90.
- Коновалова 2000 — Н. И. Коновалова. Словарь народных названий растений Урала. Екатеринбург: Б.и., 2000.
- Крылов 1876 — П. Крылов. О народных лекарственных растениях, употребляемых в Пермской губернии // Труды общества естествоиспытателей при Императорском Казанском Университете. Т. 5. Вып. 2. Казань: Типография Императорского университета, 1876.
- КСГРС — Картотека Словаря говоров Русского Севера (кафедра русского языка и общего языкознания УрФУ, Екатеринбург).
- Митрофанова (сост.) 1968 — В. Митрофанова (сост.) Загадки. Л.: Наука, 1968.
- РС 2001 — В. Дз. Астрэйка, М. А. Исачанкова, А. А. Крывіцкі, Ф. Д. Клімчук, Л. П. Кунцэвіч, В. М. Курцова, Т. М. Трухан, А. І. Шаблюўскі (скл.), Л. П. Кунцэвіч, А. А. Крывіцкі (наук. рэд.). Раслінны свет: Тэматычны слоўнік. Мінск: Беларуская навука, 2001.
- СРГКПО — И. А. Подюков (науч. ред.). Словарь русских говоров Коми-Пермяцкого автономного округа. Пермь: ПОНИЦАА, 2006.
- СРНГ — Ф. П. Филин (гл. ред.) (вып. 1–23), Ф. П. Сороколетов (гл. ред.) (вып. 24–46), С. А. Мызников (гл. ред.) (вып. 47–...). Словарь русских народных говоров. М. — Л.; СПб.: Наука, 1965–... (продолжающееся издание).
- Фасмер — М. Фасмер. Этимологический словарь русского языка. В 4 т. СПб. — М.: Азбука-Терра, 1996.
- Чајкановић 1994 — В. Чајкановић. Речник српских народних веровања о билькама. Београд: Српска академија наука и уметности, 1994.

- ЭСБМ — Этымалагічны слоўнік беларускай мовы. Мінск: Навука і тэхніка, 1978–... (продолжающееся издание).
- Brückner 1985 — A. Brückner. Słownik etymologiczny języka polskiego. Warszawa: Wiedza Powszechna, 1985.
- Fischer 2016 — M. Kujawska, Ł. Łuczaj, J. Sosnowska, P. Klepacki. Rośliny w wierzeniach i zwyczajach ludowych. Słownik Adama Fischera. Wrocław: Polskie Towarzystwo Ludoznawcze, 2016.
- Karlin 1964 — M. Karlin. Slovenska imena naših zdravilnih rastlin. Ljubljana: Farmacevtsko Društvo Slovenije, 1964.
- Machek 1954 — V. Machek. Česká a slovenská jména rostlin. Praha: Nakladatelství Československé Akademie Věd, 1954.
- Schuster-Šewc 1978–1989 — H. Schuster-Šewc. Historisch-etymologisches Wörterbuch der ober- und niedersorbischen Sprache. Heft 1–24. Bautzen: Domowina-Verlag, 1978–1989.
- Skok 1971–1974 — P. Skok. Etimologijski rječnik hrvatskoga ili srpskoga jezika. T. I–IV. Zagreb, 1971–1974.
- Šulek 1879 — B. Šulek. Jugoslavenski imenik bilja. Zagreb: Tiskom dio-
ničke tiskare, 1879.

Раздел VI
Древности

К. С. Худин

Институт всеобщей истории РАН — РГАДА, Москва

**ЛЕЧЕНИЕ КОРНЕМ «ЗАЯЧЬЕ КОПЫТО»
БОЯРИНА Б. И. МОРОЗОВА (1661 Г.)**

В начале октября 1661 г. в Аптекарский приказ был доставлен корень растения «заячье копыто» [Новомбергский 1905: 12]. Осмотр растения производили врачи Андрей Энгельгардт, Самуил Коллинс и Лев Личифинус, служившие в этом ведомстве — такого рода занятия входили в их компетенцию. Необходимость осмотра возникла в связи с тяжелой болезнью боярина Бориса Ивановича Морозова (1590–1661) — близкого родственника царя Алексея Михайловича. Впоследствии выяснилось, что один из его «людей», Федор Белозерцев, пытался лечить боярина вопреки сложившейся практике применения западно-европейской медицины.

9 октября 1661 г. «доктора и аптекари и лекари» вынесли суждение, что корень, который «именуется латинским языком Красула или Фабария или Телефиум», для лечения людей «принимать не годится, потому что во всех книгах травниках не написано что тот корень и траву людям принимать» [РГАДА. Ф.396. Оп. 1. Д. 51878. Л. 30]. *Sedum Telephium* — фармацевтическое название растения *Telephium s. Crassula major s. Fabaria s* [Анненков (сост.) 1878: 324]. В настоящее время *Telephium* и *Fabaria* относят к двум разным видам одного рода очиток *Sedum* L. семейства толстянковых (*Crassulaceae*), который во многих русских диалектах носит название *заячья капуста* [Анненков (сост.) 1878: 324; Флора 1939: 34]. Элементом «капуста» растение, скорее всего, обязано своим сочным листьям. Примечательно употребление слово *копыто* применительно к зайцу. В названиях других растений мы также встречаем это слово [СлРЯ 7: 300]: *львово копыто* [ОПИ ГИМ, Увар., № 387. (Травник (Лечебник), перевод немчина Николая Любчанина [Булева]), *коневье копыто*. Слово *копыто* могло свидетельствовать о размере корня: «ревень корень толст как лошадиные копыта» [ОР РНБ. Q.IX. 52. (Торговая книга XVI в.)]. «Корни с веретенообразными клубнями» [Сырейщиков

1907: 213] могли напоминать заячьи лапки. С другой стороны, *копытчатый ремень* означал неочищенный корень [СГГД 1826: 28].

Врачи, осматривавшие корень, также утверждали, что «того корени траву кладут в мазь попилемову». Вероятно, имелось в виду «попилемово масло»¹ (масло и мазь зачастую употреблялись как синонимы; см. [СлРЯ 17: 84]). К тополиным почкам добавлялось от 1 [РГАДА. Ф. 143. Оп. 1. Д. 1336] до 6 [РГАДА. Ф. 143. Оп. 1. Д. 83] кружек кинарей². Иногда кинарею добавляли вместе с романеей³ в пропорции 2 на 2 кружки [РГАДА. Ф. 143. Оп. 1. Д. 36] или с романеей в пропорции 6 на 6 кружек [Там же. Оп. 2. Д. 65]. Сложно сказать, насколько оправдан был вердикт врачей, однако по другим документам Аптекарского приказа нам известно, что «попилемово масло» использовалось для лечения государевых лошадей [РГАДА. Ф. 143. Оп. 2. Д. 65]. При этом из источников мы также знаем, что эта мазь в числе других отпускалась «для лечбы ⟨...⟩ ратных людей» [РГАДА. Ф. 143. Оп. 2. Д. 363, 368] во время Русско-польской войны 1656–1660 гг.

Вышеупомянутые доктора выписывали Морозову рецепты как минимум с 3 сентября 1661 г., хотя мы не можем утверждать, что этого не происходило ранее. Дело в том, что подобные приказные книги, в которых записывались рецепты, велись всегда с начала года, а потому начинались сентябрем. Препараты, указанные в этих рецептах, представляли собой смеси различных мазей и масел.

В тот же день, когда осматривали корень — т. е. 9 октября, — был допрошен тяглец Хамовной слободы Федька Белозерцев, который этот корень «давал ⟨...⟩ принимать, топя в молоке», боярину. Федька отвечал, что этот корень был прислан ему из Новгорода «для ради образца и с травую», чтобы отыскать такой же «в Московском уезде». По новгородскому образцу был найден корень «в боярской вотчине на ржиках». Последнее слово, вероятнее всего, обозначает «поле, с которого убрана рожь» [СлРЯ 22:

¹ Значение неизвестно [СлРЯ 17: 84].

² *Кенарей (кенария)* ‘название вина (по первоначальному месту производства — Канарским островам)’ [СлРЯ 7: 313].

³ *Романей* ‘высококачественное виноградное вино западноевропейского производства’ (ср. фр. *Romanée* от названия местности Romanée) [СлРЯ 22: 212].

160, СлЦСРЯ 4: 64]. Дело в том, что очиток (*Sedum*) «растет преимущественно на песчаных, иногда солонцеватых почвах, в сосновых лесах; как сорное на полях; в лесах среди кустарников» [Флора 1939: 56]. В «Отчете об экскурсиях по Новоладожскому уезду, произведенных по поручению С.-Петербургского Общества естествоиспытателей в лето 1871 года», написанном И. Шмальгаузенем, приводятся данные о произрастании растений семейства Толстянковых (*Crassulaceae*) на берегах р. Волхов: «*Sedum acre* L. На сухих песчанистых местах и каменистоизвестковых берегах Волхова и Сяси обыкновенно и обильно. Цвело 24 июня. *Telephium* Tausch. На крутом берегу Волхова около порогов очень обильно. Цвело в начале августа. — *Fabaria* Koch. Довольно обыкновенно на пашнях и в кустарниках. Близ Старой Ладogi, деревни Вельсы, близ Хвалова, Колчанова. Цвело в последних числах июля и в начале августа» [Шмальгаузен 1872: 131]. У Б. И. Морозова в Московском уезде было не так много земель, в отличие от других, южных уездов. Вероятнее всего, это село Котельники.

Корень прислала Федькина мать — Марьица. Она сама принимала этот корень, «топя в молоке», от той же «мокротной болезни», что была у боярина, после чего «исцелела и жила лет с двадцать». О свойствах этого растения Марьица узнала от «вдовой попадьи», имени которой Федька вспомнить не мог. В подтверждение своих слов он сам принимал этот корень в молоке, и даже «сырой ел», и «худа никакого [ему] не учинивалось», и «тот корень и траву [он был] готов есть хоть три или пять дней».

Федька, однако, когда «велел принимать боярину Борису Ивановичу» этот корень, то сразу предупредил его, «что от того корени будет тяжело, тоска и жар» и «велел ⟨...⟩ принимать уведывая свой нрав, чтоб того кореня принимать не через силу». На это, со слов Федьки, боярин ему ответил, «что де я положился на волю Божию и стану-ж принимать как меня Бог наставит». Последняя фраза свидетельствует о том, что в вопросе лечения Борис Иванович был настроен весьма решительно. Видимо, об этой же решительности свидетельствует обращение к народной медицине, а не к официальной, европейской, которая полагалась ему по статусу.

Еще одна, непримечательная на первый взгляд, деталь, по нашему мнению, может многое сказать о самочувствии Морозова

в этот период. В записях рецептов для боярина от 23, 24, 27, 28 и 30 сентября и 4 октября [Новомбергский 1905: 2–4] из цитированного выше источника можно прочесть: «и тот состав взял боярин Илья Данилович Милославской и отнес вверх к Государю», а также «взял к Государю в хоромы». По всей вероятности, состояние Морозова было крайне тяжелым, и он находился в царских палатах.

Многое в поведении боярина станет понятным, если мы обратим внимание на дату, когда происходил осмотр корня и допрос Федыки. Это начало октября, однако не 1662, как значится в публикации, а 1661 г. Здесь, вероятно, имеет место неправильный перевод даты, при котором из 7170 г. (от сотворения мира) автоматически вычли не 5509 (положенные для периода сентябрь-декабрь), а 5508. В результате документ был датирован годом позже. При этом в описи XIX в. источник датирован корректно [Ф. 396. Архив Оружейной палаты. Оп. 1].

Датировать его 1662 г. совершенно невозможно, т. к. в это время Б. И. Морозова уже не было в живых. Согласно барону А. Майербергу, приехавшему в Москву в составе императорского посольства 25 мая 1661 г. [Путешествие в Московию... 1874: 52], боярин умер 11 ноября 1661 г., его болезнь протекала на глазах дипломата: «страдания от подагры и водяной болезни привязали его к постеле и удалили от военной службы... еще в бытность мою в Москве, он лишился голоса, движения и всех чувств *от употребления какого-то настоя, прописанного ему одним деревенским знахарем*, с трудом опамятовался только через три дня и, после долгой борьбы с смертью на последнем для него поприще состязаний, 11-го Ноября, отдал Богу душу» [Путешествие в Московию... 1874: 114; Петрикеев 1947: 61]. Последний рецепт для Бориса Ивановича Морозова, выписанный врачами, датируется 4 ноября 1661 г.

Следовательно, перед нами описание событий, которые происходили за месяц до смерти царского шурина. В этом свете фраза «я положился на волю Божию», обретает новые, весьма печальные краски.

Таким образом, в обнаруженном документе столкнулись представления русской народной и «официальной» европейской медицины, что говорит о сосуществовании двух разных культурных кодов.

Но почему же Б. И. Морозов так долго не обращался к услугам придворной медицины? Речь идет о событиях второй половины XVII в., когда связи с Европой были уже весьма устойчивыми.

Примечательно, что до книги 1661 г. рецепты как массовый источник не прослеживаются. Не считая значительного корпуса рецептов, прописанных королевичу Вольдемару и его свите в 1644–1645 гг. [РГАДА. Ф. 143. Оп. 1. Д. 208–212], фактически, рецепты для Морозова — это первые известные нам рецепты. Ранее мы обнаруживаем лишь косвенные упоминания различных ингредиентов в хозяйственной документации Аптекарского приказа и упоминания о том, что то или иное лекарственное средство взято «про Государев обиход».

Справедливости ради, стоит отметить все же, что к тому же сентябрю 1661 г. относится один рецепт для боярина князя Юрия Алексеевича Долгорукова, а к концу ноября — еще 4 рецепта для Ильи Даниловича Милославского, а также по одному рецепту для стрельца Кирюшки Федорова и полковника Ф. Т. Зыкова, против 18 рецептов для Б. И. Морозова. Между тем, после 1663 г. количество рецептов начинает возрастать волнообразно: 1663 г. — 4 ед. хр.; 1664 г. — 4 ед. хр.; 1665 г. — 8 ед. хр.; 1666 г. — 10 ед. хр.; 1667 г. — 37 ед. хр.; 1669 г. — 4 ед. хр.; 1670 г. — 3 ед. хр. «Европейской» медициной, помимо царя и его семьи, активно пользуются как представители знати — Ртищевы, Милославские, Одоевские, Долгорукие, Черкасские, Стрешневы, вдова Б. И. Морозова Анна Ильинична, — так и представители непривилегированных слоев русского общества: сокольник, певчий дьяк, стрелецкий голова. В числе пациентов значатся также лица духовного сословия: протопоп Архангельского собора и Газский митрополит Паисий Лигарид [РГАДА. Ф. 143. Оп. 2. Д. 798] и архимандрит Дионисий из его свиты.

Несмотря на то, что в наших руках нет прямых доказательств, и эта проблема еще нуждается в отдельном, дополнительном исследовании — не можем ли мы утверждать, что именно смерть Морозова — как мы видим из записок Майерберга, смерть весьма резонансная — послужила толчком к активному обращению различных слоев русского общества к европейской медицине?

Один из главных вопросов — почему же боярин так доверял именно Белозерцеву? Что его с ним связывало? По данным Л. А. Тимошиной⁴, Федька Белозерцев по окладному списку июля 1632 г. (со ссылкой на более ранний окладной список 1630/31 г.) уже числился торговым человеком гостиной сотни, и в таком качестве между 28 сентября 1645 г. и 9 января 1646 г. подписал челобитную представителей купеческих корпораций на иностранных купцов, торгующих в России [Привилегированное купечество 2004: 118, 167]. Его сыновья Борис и Юрий Федоровичи Белозерцевы торговали книгами в Овощном ряду, центре книжной торговли на московском торгу: согласно приходной книге приказа Книгопечатного дела 1649/50 — 1652/53 гг., они закупили для продажи 12 комплектов Миней месячных, 3 Книги о вере, 15 Сборников, 10 Прологов, 6 книг Ефрема Сирина и др., а для собственных нужд — Соборное уложение [Тимошина 2006: 276, 278, 283, 295, 298, 242; РГАДА. Ф. 1182. Оп. 1. Кн. 47. Л. 343об., 110об., 125–125об., 133об., 150, 199, 210–210об].

По мнению Л. А. Тимошиной, высказанному ею в личной беседе, связь боярского рода с семьей Белозерцевых становится более понятной, если мы примем во внимание тот факт, что братья Глеб и Борис Морозовы постоянно покупали книги. К тому же, на ее взгляд, эпизод «с кореньем» характеризует Федьку Белозерцева как многостороннюю личность и высвечивает «связи между различными слоями русского общества — высшим, боярством, и более низкими, дворцовыми ремесленниками и крупным купечеством» [Привилегированное купечество 2004: 118, 167].

Таким образом, эпизод с лечением боярина поднимает сразу несколько важных тем. Во-первых, мы видим сосуществование так называемой официальной (европейской) медицины и различных народных знахарских приемов и взаимодействие этих различных по происхождению медицинских практик. Во-вторых, перед нами возникают скрытые при поверхностном рассмотрении тесные связи между различными слоями российского общества:

⁴ Выражаю особую признательность Людмиле Алексеевне Тимошиной за внимательные комментарии к моему тексту и за ценные сведения о семье Белозерцевых, которыми она поделилась со мной.

боярством, купечеством, крестьянством, служилыми иноземцами. Безусловно, подобные микроисторические сюжеты, связанные с историей повседневности, нуждаются в тщательном изучении и разработке, и, без сомнения, заслуживают более пристального внимания со стороны научного сообщества как открывающие новые перспективы исследования.

Список условных сокращений

ОПИ ГИМ — Отдел письменных источников Государственного Исторического Музея; ОР РНБ — Отдел рукописей Российской национальной библиотеки им. М. Е. Салтыкова-Щедрина; РГАДА — Российский государственный архив древних актов.

Литература

- Новомбергский 1905 — Н. И. Новомбергский. Материалы по истории медицины в России. Т. 1. СПб.: Типография М. М. Стасюлевича, 1905.
- Петрикеев 1947 — Д. И. Петрикеев. Земельные владения боярина Б. И. Морозова // Исторические записки 21, 1947. С. 51–104.
- Путешествие в Московию... 1874 — Путешествие в Московию барона Августина Майерберга и Горация Вильгельма Кальвуччи, послов Августейшего Римского Императора Леопольда к Царю и Великому Князю Алексею Михайловичу в 1661 году, описанное самим бароном Майербергом. М.: Университетская Типография, 1874.
- Тимошина 2006 — Л. А. Тимошина. Приходная книга приказа Книжного печатного дела 1649/50 — 1652/53 гг. // С. Н. Кистерев (ред.). Очерки феодальной России. Вып. 10. М.: Альянс-Архео, 2006. С. 178–313.
- Шмальгаузен 1872 — И. Шмальгаузен. Отчет об экскурсиях по Новоладожскому уезду, произведенных по поручению С.-Петербургского Общества естествоиспытателей в лето 1871 года // Труды Санкт-Петербургского общества естествоиспытателей. Т. 3. СПб.: Типография В. Демакова, 1872. С. 86–164.

Источники

- Анненков (сост.) 1878 — Н. И. Анненков (сост.). Ботанический словарь. Справочная книга для ботаников, сельских хозяев, садоводов, лесоводов, фармацевтов, врачей, дрогистов, путешественников по России и вообще сельских жителей. Новое испр., пополн. и расшир. изд. СПб.: Типография Императорской Академии наук, 1878.

- Привилегированное купечество 2004 — Т. Б. Соловьева (отв. сост.), Т. А. Лаптева (сост.). Привилегированное купечество России во второй половине XVI — первой четверти XVIII в.: Сб. док. Т. 1. М.: РОССПЭН, 2004.
- СГГД 1826 — А. [Ф.] Малиновский (ред.). Собрание Государственных Грамот и Договоров. Т. 4. М.: Тип. Селивановского, 1826.
- СлРЯ — Ф. П. Филин, Г. А. Богатова (ред.). Словарь русского языка XI–XVII вв. М.: Наука, 1975–... (продолжающееся издание).
- СлЦСРЯ — И. И. Срезневский (ред.). Словарь церковно-славянского и русского языка. В 4 т. СПб.: Императорская Академия наук, 1847.
- Сырейщиков 1907 — Д. П. Сырейщиков. Иллюстрированная флора Московской губернии. Т. 2. М.: Кн. маг. торг. д. Лахтин, Сырейщиков и Ко., 1907.
- Флора 1939 — В. Л. Комаров (гл. ред.), С. В. Юзепчук (ред. тома), А. Г. Борисова и др. (сост.). Флора СССР. Т. 9. М.: Издательство АН, 1939.

К. С. Худин

Институт всеобщей истории РАН — РГАДА, Москва

**НОМЕНКЛАТУРА ЛЕКАРСТВЕННЫХ РАСТЕНИЙ
В МЕДИЦИНСКОЙ ПРАКТИКЕ АПТЕКАРСКОГО ПРИКАЗА
(на материале рецептов для датского королевича Вольдемара
1644–1645 гг.)¹**

Датский королевич Вольдемар приехал в Россию в декабре 1643 г. и покинул ее в 1645 г. Рецепты, составленные для принца, охватывают период с 24 февраля 1644 г. по 10 августа 1645 г. и представляют значительный интерес как для истории медицины в частности, так и для исторической науки в целом. Основной их корпус сосредоточен в архивном деле (ед. хр. 212)², хранящемся в фонде Аптекарского приказа (ф. 143) в Российском государственном архиве древних актов; часть документов этого корпуса ныне составляют отдельные единицы хранения (ед. хр. 208–211)³. Для удобства мы будем именовать весь корпус «Рецепты для королевича Вольдемара» (далее — РКВ), при необходимости указывая номер дела и лист.

Подлинные рецепты представляют собой узкие листки бумаги, шириной, как правило, 6,5–7,5 см; к листку с рецептом на немецком языке подклеен листок с его переводом на русский язык XVII в. Нумерация в деле сплошная, и листы XVII в. перемежаются копиями на плотной бумаге XIX в. Бумага XIX в. сшита в тетради, а подлинники проложены между листами. Необходимо отметить, что имеются следы того, что 7 листов были вырезаны из тетрадей (между л. 11–12 карандашной нумерации).

Впервые этот корпус документов был опубликован в Актах Исторических в 1841 г. [АИ 1841: 479–491]. Сопоставив состав документов в публикации с хранящимися ныне в архиве подлинниками, а также учитывая сохранившиеся на последних архивные пометы, можно сделать несколько выводов. Во-первых, на момент

¹ Работа выполнена при поддержке гранта РФФИ № 17-06-00376 «Фитонимия русского языка в диахроническом аспекте (XI–XVII вв.)».

² РГАДА. Ф. 143. Аптекарский приказ. Оп. 1. Д. 212.

³ Там же. Д. 208–211.

публикации все рецепты составляли единый корпус; позднее несколько документов были выделены в отдельные единицы хранения. Русский перевод к первому рецепту в подборке в основном корпусе отсутствует⁴, т. к. он, вероятно, был выделен в отдельную единицу хранения⁵ уже после публикации (т. е. не ранее 1841 г.) [АИ 1841: 479]. Об этом свидетельствует и старая архивная нумерация, черными чернилами. В публикации имеется помета: «Подлинные рецепты и Русские переводы доставлены из Министерства Внутренних Дел (Департамента Врачебных Заготовлений). Рецепты списаны младшим ревизором того же Департамента аптекарем Зиллером, и просмотрены доктором Медицины и Хирургии Спасским» [Там же: 491].

Основной корпус документов, однако, не попал в четырехтомник Н. Е. Мамонова «Матерьялы для истории медицины в России» 1881–1885 гг., в составе которого был опубликован значительный массив делопроизводственных документов Аптекарского приказа [Мамонов (ред.) 1881–1885], правда, зачастую весьма выборочно. Не попал он и в многотомную публикацию Н. Новомбергского «Материалы по истории медицины в России» начала XX в., закрывшего многие лакуны предыдущей работы и привлекшего, помимо собственно архива Аптекарского приказа, также документы из других приказов и множество источников из Архива Оружейной Палаты [Новомбергский 1905–1907].

Объяснить причины, по которым выбранный нами источник не попал ни в одну из приведенных выше работ, можно, исходя не только из объема источника (72 л. в подлиннике, весьма пространном в сравнении с другими документами). Вероятно, это также связано с большим количеством документов на латинице, которые авторы публиковали почему-то весьма неохотно (часто даже не указывая на наличие в подлиннике текста на иностранном языке). Отчасти отсутствие интереса к такого рода документам объясняется самой их тематикой. Подробные рецепты, к тому же на иностранном языке, мало привлекали публикаторов, которые, вероятно, видели своей целью популяризацию исторических документов для широкой аудитории. В основном их привлекали

⁴ РГАДА. Ф. 143. Оп. 1. Д. 212. Л. 2–3.

⁵ РГАДА. Ф. 143. Оп. 1. Д. 208.

известные фамилии или упоминание кого-либо из членов царской семьи. Документы же, касающиеся повседневной жизни приказа, его снабжения сырьем для производства лекарств не вызывали серьезного интереса, а посему подобные документы в публикации Мамонова практически отсутствуют. Н. Я. Новомбергский при публикации уделял гораздо больше внимания частным вопросам медицинской жизни, нежели его предшественник, однако и он не привлек этого дела к публикации.

В поддержку версии о том, что факторами, влиявшими на публикаторов, были латинский язык источника и его объем, может служить тот факт, что несколько небольших документов на русском, связанных с пребыванием королевича в России, все же были опубликованы⁶ [Мамонов (ред.) 1881–1885: №№ 169, 236, 237, 238, 239, 240].

В настоящее время работу с подлинником затрудняет степень его сохранности. Дело находится в плохом состоянии и не выдается в читальный зал. Эта проблема отчасти может быть решена благодаря тому, что в деле документы XVII в. перемежаются копиями, созданными, по всей видимости, в XIX в. — вероятно, при подготовке публикации⁷. Можно предположить, что копии принадлежат перу упомянутого выше аптекаря Зиллера.

Необходимо отметить некоторые расхождения между публикацией и подлинником в том виде, в котором он дошел до наших дней. Мы уже упоминали о том, что некоторые листы были позднее изъяты из единого корпуса и сейчас представляют отдельные единицы хранения. Также было произведена подклейка листов⁸, в частности, рецепты на листах 2–3 склеены именно в такой последовательности уже после публикации. Во-первых, в публикации они располагаются в обратной последовательности. Во-вторых, на листах имеется старая архивная чернильная нумерация, и лист 3 имеет старый номер 1; нумерация листа 2 оставлена без изменений. Между тем, дошедшую до нас последовательность этих документов стоит признать более правильной и соответствующей изначальному порядку корпуса. Об этом нам

⁶ Ф. 143. Оп. 1. Д. 141, 207, 208, 209, 210, 211.

⁷ Подобные копии обнаруживаем и в других, опубликованных делах.

⁸ Скрепки отсутствуют.

позволяет судить русский перевод этих двух рецептов, который выполнен на одном листе⁹.

Оба этих факта свидетельствуют об архивной склейке рецептов уже в XIX в., в период хранения, а не в период бытования памятника. Такая же ситуация наблюдается и с другими подобными источниками: так, рецепты конца 1673 г. также склеены весьма произвольным образом, в основном по тематическому принципу. Эта склейка явно поздняя, часто поверх склейки двух листов наклеен третий; зачастую этот третий лист оторван, и в настоящее время мы имеем в распоряжении лишь его маленький фрагмент. Сейчас эти рецепты второй половины XVII в. хранятся в ОР РНБ в Санкт-Петербурге¹⁰, в фонде Вильгельма Рихтера, историка медицины первой половины XIX в. Возможно, склейка была осуществлена им при подготовке сочинения «История медицины в России» или уже архивистами, во время создания фонда. Последняя версия, однако, представляется нам менее вероятной. Версия авторства В. Рихтера нуждается в уточнении и дополнительных изысканиях.

Названия медикаментов в оригинальных рецептах представлены в основном на латыни. Однако необходимо отметить наличие трех рецептов, отличающихся от остальных. Так, рецепты № I и № II (в публикации)¹¹ написаны на немецком языке полностью, а рецепт № III (в публикации)¹² — в значительной степени.

Задача исследования — сопоставление названий, которые упомянуты в рецептах на немецком языке, с их русским переводом. Такое сопоставление позволит более успешно установить современные научные (латинские) названия этих растений. К сожалению, в составе этого комплекса не все переводы сохранили свои немецкие протографы, однако они нашли свое отражение в публикации Археографической Комиссии. В таких случаях¹³ мы

⁹ В настоящее время представляет собой отдельную единицу хранения. См. Ф. 143. Оп. 1. Д. 208. Л. 1.

¹⁰ Отдел рукописей Российской национальной библиотеки им. М. Е. Салтыкова-Щедрина. Ф. 641. Рихтер. Ед. хр. 14.

¹¹ Ф. 143. Оп. 1. Д. 212. Л. 3–2 и 6–7 соответственно.

¹² Там же. Л. 35.

¹³ Так, в составе комплекса документов Д. 212 до нас не дошел немецкий текст рецепта, который, однако, получил отражение в публи-

будем опираться на немецкий текст в публикации и на русский текст подлинника [АИ 1841: 481–482, 482–483]. При анализе будут использованы только те рецепты, в которых сохранились и оригинал, и русский перевод, что позволяет нам соотнести их содержание.

В рамках данной статьи будут рассмотрены только упоминаемые в текстах рецептов растения (в т.ч. корни, листья, трава, сок и пр.). Из анализа будут исключены все лекарственные препараты, такие как водки, масла, мази, бальзамы и другие продукты химической переработки растений. Кроме того, за пределами нашего внимания останутся продукты животного происхождения, а также объекты неживой (неорганической) природы.

Екатеринбургский филолог О. Г. Олехнович посвятила свою кандидатскую диссертацию изучению публикации другого корпуса делопроизводственных документов Аптекарского приказа [Мамонов (ред.) 1881–1885]. Она отмечает три способа перевода: транслитерация, буквальный пословный перевод (калькирование) и поиск русского аналога. На примере своего материала она отмечает важную тенденцию, которая получила отражение и в рассматриваемом корпусе рецептов: «В XVII в. на медицинскую терминологию, особенно на фармацевтическую, обрушился поток новых слов, многие из которых не успевали осмысливать и естественным образом связать с судьбой русского языка. В этом случае, использовался наиболее простой способ передачи иноязычной лексики — способ транслитерации. Как правило, эти термины долго не задерживались в языке, уступая место осознанно воспринимаемым» [Олехнович 2000: 113].

В исследуемых нами рецептах мы встречаем все эти три способа перевода, иногда их синтез. Эта ситуация также будет оговорена в каждом случае.

Необходимо также отметить, что сами авторы рецептов, как правило, структурировали список медикаментов: так, в частности, для растений они выделяли: Траву (Herbar.), Корень (Rad.), Цветы (Flor.), Кору (Cortic.), Лист (Fol.), Семена (Semin.) и Дече-

кации. Перевод этого рецепта, также зафиксированный в публикации, ныне представляет собой отдельную единицу хранения (см. Ф. 143. Оп. 1. Д. 211).

во (Ligni). Иногда эти указания в текстах рецептов отсутствуют. Зачастую мы имеем обратную ситуацию, когда указание на часть растения (трава, корень, семя, кора) содержится только в русском переводе (например, Angelica — Дягильное коренье). О. Г. Олехнович отмечает, что «значение (...) слова [трава] как термин еще можно считать неопределенным, поскольку не произошла окончательная дифференциация значений слов *лист* и *трава*. *Трава* большей частью объединяет эти понятия (...) Есть случаи, когда *трава* переводится с латинского folium “лист” (курсив внутри цитаты авторский. — К. Х.)» [Олехнович 2000: 49]. Эти ситуации также будут отмечены при разборе каждого текста о конкретном растении.

При соотнесении с современным научным названием мы будем в первую очередь исходить из оригинального названия, а не из русского перевода. Выявление иных русскоязычных названий растения не входит в задачи данной статьи и требует отдельного исследования.

Русский перевод, как правило, записан сплошным текстом и, вероятно, не стремится буквально копировать структуру рецепта, стараясь передать лишь его содержание. Так, мы сталкиваемся с переменной мест ингредиентов внутри оригинального списка и перевода. Это зачастую затрудняет процедуру соотнесения термина и его русского аналога. При атрибуции растений использованы «Ботанический словарь» Н. Анненкова [Анненков (сост.) 1878], «Ботанический словарь» Н. Н. Давыдова [Давыдов 1962], а также Таблица 1 из Приложений к кандидатской диссертации О. Г. Олехнович [Олехнович 2000: 184–202].

Для удобства использования названия растений, встречающиеся в рецептах, будут представлены в статье в алфавитном порядке с указанием листа дела и номера в публикации.

Таблица 1. Алфавитный указатель растений, упоминаемых в РКВ

	Название в источнике	Язык	Перевод в источнике (цитата)	ТП	ЧР	Совр. лат. название	Совр. рус. название	Упоминание в источнике и публикации
1	2	3	4	5	6	7	8	9
1	Absynth[ii] Utriusque	Л	Травы полыню	Э	Fol.	Artemisia absinthium L. (Compositae)	Полынь горькая	Д. 212. Л. 28, 33, 41, 29, 9. X, XIII, XVI, XVIII, XXV
2	Agaric	Л	Ахарику	ТК	–	Polyporus officinalis Fries (Agaricum)	Лиственничная губка, агарик	Д. 212. Л. 29. XVIII
3	Agnus Castus	Л	Семена агнуса касти	Т	–	Vitex agnus castus L.	Витекс священный, Авраамово дерево	Д. 212. Л. 35А. III
4	Agrimonia см. Odermennich	Л	Травы агримония	Т	Fol., Herb.	Agrimonia eupatoria L.	Репейничек (репешок) аптечный (обыкновенный)	Д. 212. Л. 31, 9. VII, XXV
5	Alant Wurtzell ¹ см. Enulae campan., Helenii	Н	Девесильного коренья	Э	–	Inula helenium L.	Девясил	Д. 212. Л. 35А. III

¹ Нем. *Wurzel* ‘корень’.

6	Althaea см. Verbasc, Malvae aiborescent	Л	Корени проскурнику большого	Э	Rad.	Althaea officinalis L. (Malvaceae)	Алтей лекарственный	Д. 212. Л. 28. X
7	Angelicae	Л	Дягильного коренья	Э	–	Archangelica Hoffm. (Umbelliferae)	Дягиль	Д. 212. Л. 35А. III
8	Anisi	Л	Семени анисово(го)	ТК	Sem.	Pimpinella anisum L. (Umbelliferae)	Анис	Д. 212. Л. 32, 33, 41, 29а, 9. VII, XIII, XVI, XVIII, XXV
9	Aurantior	Л	Коры поморанцовы (оранциором)	Т	Cort.	Citrus aurantium L. var. amara (Citrus Bigaradia Risso.) (Rutaceae)	Померанец, бигарадия, апельсин кислый	Д. 212. Л. 42, 38, 29А, 24, 20. XIV, XV, XVIII, XX, XXI
10	Balaustior[um]	Л	Цвету боласти	Т	Flor.	Punica granatum L. (Lythraceae)	Гранатник обыкновенный	Д. 212. Л. 42. XIV
11	Betonica		Травы буквицы черной	Э	Fol.	Betonica L. (Labiatae)	Буквица	Д. 212. Л. 35А, 29А, 10. III, XVIII, XXV
12	Beifuß	Н	Чернобыль	Э	–	Artemisia vulgaris L. (Compositae)	Полынь обыкновенная (чернобыльник)	Д. 212. Л. 6. II
13	Bryoniae	Л	Корени брионии	Т	Rad.	Bryonia L. (Cucurbitaceae)	Переступень	Д. 212. Л. 28. X
14	Calmus ²	Н	Игирь	Э	–	Acorus calamus L. (Araceae)	Аир болотный, ирный корень	Д. 212. Л. 35А. III

² Нем. *Kalmus*.

15	Camomille (Roman)	Л	Цвету рамонова (романово)	ТК	Flor.	Anthemis nobilis L. (Chamomilla romana)	Ромашка римская	Д. 212. Л. 28, 38. X, XV
16	Capillor. [Venerius ³]	Л	Капилус фенерис ⁴	Т	–	Adiantum capillus- veneris L. (Pteridaceae)	Адиантум, венерин волос	Д. 212. Л. 33. XIII
17	Cappar.	Л	Коры капорорум	Т	Cort., Rad.	Capparis L. (Capparidaceae)	Каперсы	Д. 212. Л. 31. VII
18	Cardamomi minor	Л	Кардамону	ТК	–	Elettaria cardamomum (L.)	Кардамон настоящий	Д. 212. Л. 24. XX
19	Cardui (Cartus ⁵) Benedict	Л	Травы кардус (бенедиктус)	Т	Herb., Fol.	Snicus benedictus L. (Compositae)	Волчец благословенный (кардобенедикт), кникус аптечный	Д. 212. Л. 35А, 31, 38, 41, 29А, 24. III, VII, XV, XVI, XVIII, XX
20	Cariophyllat. Montanae ⁶	Л	Корени кариофилате (кариофилато)	Т	Rad.	Dicypellium caryophyllatum Néés. (Lauraceae)	Корица гвоздичная	Д. 212. Л. 38, 24, 20. XV, XX, XXI
21	Carvi	Л	Семена тиманного	Э	Sem.	Carum carvi L. (Umbeliferae)	Тмин	Д. 212. Л. 31. VII

³ В рукописи слово Venerius обозначено значком «♀» «зеркало Венеры», традиционным для обозначения женского начала.

⁴ Лат. *Capillus Venerius* — букв. «волос Венеры».

⁵ Немецкое.

⁶ Лат. *montanus* 'горный'.

22	Centaurii minor. (Summilat)	Л	Травы (Цвету) золототысяч	Э	Fol.	Centaurium Hill. (Gentianaceae)	Золототысячник	Д. 212. Л. 31, 38, 29А, 9. VII, XV, XVIII, XXV
23	Cetterach	Л	Травы цетерах	Т	Herb.	Ceterach Willd. (Polypodiaceae)	Скребница	Д. 212. Л. 38. XV
24	Chamaedr. см. Veronicae	Л	Травы камедриус	Т	Herb.	Veronica chamaedrys	Вероника дубравная	Д. 212. Л. 31. VII
25	Chamaephythid	Л	Травы хаметитис	Т	Flor.	Ajuga chamaepitys	Живучка	Д. 212. Л. 28. X
26	Chinae rufae ⁷ non carios ⁸	Л	Корени хина	Т	Rad.	Cinchona L. (Rubiaceae)	Хинное дерево	Д. 212. Л. 39. XI
27	Cichorii	Л	Корени цихори (солнцева сестры)	Т, Э	Rad.	Cichorium L. (Compositae)	Цикорий	Д. 212. Л. 31, 38, 41, 20, 13. VII, XV, XVI, XXI, XXIII
28	Cinamomi acuti ⁹	Л	Корицы	Э	Rad.	Cinnamomum L. (Lauraceae)	Коричник	Д. 212. Л. 31, 33, 41, 9. VII, XIII, XVI, XXV
29	Citri	Л	Коры цытроново (цитронной)	ТК	Cort.	Citrus medica L. var. cedrata (Rutaceae)	Цитрон	Д. 212. Л. 24, 20. XX, XXI
30	Cordial.	Л	Цвету кордиариум (кордиалиум, кордиаллум)	Т	Flor.	Cordia L. (Boraginaceae)	Кордия	Д. 212. Л. 31, 33, 29А, 41. VII, XIII, XVI, XVIII, XXV

⁷ Лат. *rufus* 'ярко-красный, рыжий'.

⁸ Лат. *non cariosus* 'не гнилой'.

⁹ Лат. *acutus* 'острый, пряный'.

31	Croci oriental	Л	Шефран	Э	–	Crocus L. (Iridaceae)	Крокус (шафран)	Д. 212. Л. 35А. III
32	Cuscut	Л	Трава повилика	Э	Herb.	Cuscuta L. (Convolvulaceae)	Повилика	Д. 212. Л. 31. VII
33	Cydonior	Л	Семена сидониором	Т	Sem.	Cydonia Mill. (Rosaceae)	Айва продолговатая (обыкновенная)	Д. 212. Л. 42, 38. XIV, XV
34	Deuffeldreck	Н	Тейфелс дрек	Т	–	Teufelsdreck (нем.) Ferula assa-foetida L., Anagyris foetida L. (Leguminosae)	Ферула вонючая	Д. 212. Л. 3. I
35	Ehrenpreis ¹⁰ (Chamaedr., Veronicae)	Н	Травы фероника	Э	Herb.	Veronica spicata L. (Plantaginaceae)	Вероника колосистая	Д. 212. Л. 35А. III
36	Eichen Lungenmoß	Н	Эйхен лунген	Т	Herb.	Quercus L. (Fagaceae)	Дуб	Д. 212. Л. 35А. III
37	Enulae campan см. Alant Wurtzell, Helenii	Л	Корени девисильнова (девесилу)	Э	Rad.	Inula helenium L. (Compositae)	Девясил	Д. 212. Л. 33, 38, 9. XIII, XV, XXV
38	Equiset	Л	Травы экисетом	Т	Herb.	Equisetum L. (Equisetaceae)	Хвощ	Д. 212. Л. 42. XIV
39	Foenicul	Л	Семена (корени) фениколного	ТК	Sem., Rad.	Foeniculum Mill. (Umbelliferae)	Фенхель	Д. 212. Л. 31, 41 (корень), 41, 29А. VII, XVI (корень), XVI, XVIII

¹⁰ Нем. *Ehrenpreis* 1) 'почетный приз, почетная премия'; 2) 'вероника *Veronica L.*'.

40	Foenum graecum	Л	Семена фени грекова (фенум греком)	Т	Sem.	Trigonella foenum-graecum L. (Fabaceae)	Пажитник сеной (греческий)	Д. 212. Л. 35А, 28, 38. III, X, XV
41	Fraxini	Л	Травы афраксини	Т	Cort.	Fraxinus L. (Oleaceae)	Ясень	Д. 212. Л. 31. VII
42	Fumariae	Л	Травы земляной дым	К	Herb.	Fumaria officinalis L. (Papaveraceae)	Дымянка аптечная	Д. 212. Л. 31, 33. VII, XIII
43	Galangae	Л	Инбирю галангу (галхану)	ТК	–	Alpinia galanga L. (Zingiberaceae)	Галанговый корень	Д. 212. Л. 31, 33. VII, XIII
44	Glycyrrhiz	Л	Корени солотково дубца	Э	Rad.	Glycyrrhiza L. (Leguminosae)	Солодка	Д. 212. Л. 9. XXV
45	Granator.	Л	Корени гранатором	Т	Cort.	Punica granatum L. (Lythraceae)	Гранатник обыкновенный	Д. 212. Л. 42. XIV
46	Guajac.	Л	(Трава) дерева святого	Э	Herb., Lign., Cort.	Guaiacum officinale L. (Zygophyllaceae)	Гваяковое дерево (бакаут)	Д. 212. Л. 35А, 39. III, XI
47	Helenii см. Enulae campan., Alant Wurtzell	Л	Корени девясильнова		Rad.	Inula helenium L.	Девясил	Д. 212. Л. 41, 24. XVI, XX.
48	Hellebor nigr ¹¹ .	Л	Корени гелебри (элебри) нигри	Т	Cort., Rad.	Helleborus L. (Ranunculaceae)	Морозник	Д. 212. Л. 33, 41. XIII, XVI
49	Hollwurz ¹² см. Osterlucia	Н	Корени аристолохия	К	–	Haselwurz (нем.), Asarum L. (Aristolochiaceae)	Копытень	Д. 212. Л. 35А. III

¹¹ Лат. *nigrico* 'быть черноватым, иметь темную окраску'.

50	Hyperici	Л	Цвету инперикова		Flor.	Hypericum L. (Guttiferae)	Зверобой	Д. 212. Л. 28. X
51	Hysop	Л	Травы исоп	Т	Herb.	Hyssopus L. (Labiatae)	Иссоп	Д. 212. Л. 35А. III
52	Ireos ¹³ florent.	Л	Корени фьялково	Э	Rad.	Iris florentina L. (Ireos)	Ирис (касатик) флорентийский	Д. 212. Л. 39, 33, 9. XI, XIII, XXV
53	Lilior. Albor	Л	Корени легиором албором	Т	Rad.	Lilium candidum L. (Liliceae)	Лилия белоснежная	Д. 212. Л. 28. X
54	Lingua cervinae (см. Scolopendr.)	Л	Лингва цервина	Т	–	Phyllitis Hill. (Polypodiaceae)	Листовик	Д. 212. Л. 20. XXI
55	Lini	Л	Семена льняного	Э?	Sem.	Linum usitatissimum proies elongata Vau. et Ell. (Linaceae)	Лен долгуец	Д. 212. Л. 28. X
56	Malvae	Л	Травы проскурнику меншого	Э	Fol.	Malva L. (Malvaceae)	Просвирняк	Д. 212. Л. 28. X
57	Malvae aiborescent ¹⁴ (см. Malvae, Althaea, Verbasc)	Л	Цвету болшого проскурнику	Э	Flor.	Malva L. (Malvaceae)	Просвирняк	Д. 212. Л. 42. XIV
58	Marrubii	Л	Травы марубиум	Т	Fol.	Marrubium L. (Labiatae)	Шандра, маррубий	Д. 212. Л. 41. XVI

¹² Нем. *Wurzel* 'корень'.

¹³ В публикации опечатка — 'freos' [АИ III: 486].

¹⁴ Лат. *arborescens* 'древовидный'.

59	Mechoacann albae.	Л	Корень мексиакана белый	Т	–	Ipomoea L. (Convolvulaceae)	Ипомея ялапская (ялапа)	Д. 212. Л. 31. VII
60	Mechoacann nigr.	Л	Корень мексиакана черный	Т	–	Mirabilis jalapa L. (Nyctaginaceae)	Ложная ялапа	Д. 212. Л. 31. VII
61	Meliloti	Л	Цветы мелилотногo	ТК	Flor.	Melilotus L. (Leguminosae)	Донник	Д. 212. Л. 28, 38. X, XV
62	Melisse	Л	Милиц	Т	–	Melissa officinalis L. (Labiatae)	Мелисса лекарственная (мята лимонная)	Д. 212. Л. 33. XIII
63	Nachtschaten	Н	Нахтшатен	Т	–	Solanum L. (Solanaceae)	Паслен	Д. 212. Л. 6. II
64	Odermennich см. Agrimonia	Н	Одермения	Т	–	Agrimonia L. (Rosaceae)	Репейничек (репешок) аптечный (обыкновенный)	Д. 212. Л. 6. II
65	Osterlucia см. Hollwurzell	Н	Остерлуция	Т	–	Aristolochia L. (Aristolochiaceae)	Кирказон	Д. 212. Л. 6. II
66	Plantag	Л	Травы попутниковой, семени попутниково	Э	Herb., Sem.	Plantago L. (Plantaginaceae)	Подорожник	Д. 212. Л. 42. XIV
67	Polypodii quercin ¹⁵	Л	Корени полиподии(-ум)	Т	–	Polypodium L. (Polypodiaceae)	Многоножка	Д. 212. Л. 31, 41. VII, XVI

¹⁵ Лат. *quercinus* ‘дубовый’.

68	Popolium	Л	Пополиум	Т	–	Populus L. (Salicaceae)	Тополь	Д. 212. Л. 3. I
69	Prunellar	Л	Травы прунелли	Т	Herb.	Prunella L. (Labiatae)	Черноголовка	Д. 212. Л. 42. XIV
70	Psyllii	Л	Семена псилли	Т	Sem.	Plantago psyllium L. (Plantaginaceae)	Подорожник блошный	Д. 212. Л. 38. XV
71	Rhabarbar Elect ¹⁶	Л	Корени ревеня(-ю)	Э	–	Rheum L. (Polygonaceae)	Ревень	Д. 212. Л. 31, 33, 41, 29А, 9. VII, XIII, XVI, XVIII, XXV
72	Rhapontic	Л	Корени репонтика	Т	Rad.	Rhaponticum D.C. (Compositae)	Большеголовник	Д. 212. Л. 31. VII
73	Rhodii	Л	Дерева родиум	Т	Ligni	Convolvulus scoparius L. (Convolvulaceae)	Розовое дерево	Д. 212. Л. 35. XII
74	Rosar. Rubr.	Л	Цветы свороборинного	Э	Flor.	Rosa L. (Rosaceae)	Роза (шиповник)	Д. 212. Л. 42, 38. XIV, XV
75	Sanickel	Л	Трава саникель	Т	Flor.	Sanicula L. (Umbelliferae)	Подлесник	Д. 212. Л. 35А. III
76	Sarsaparill	Л	Салцапарилья	Т	Rad.	Smilax L. (Liliaceae)	Сарсапарель	Д. 212. Л. 39. XI
77	Sassafras	Л	Дерево сасафрас	Т	Ligni	Sassafras officinalis L. (Lauraceae)	Сассафрас	Д. 212. Л. 39. XI
78	Schellkraut	Н	Шелтрава	Т	–	Schöllkraut (нем.) Chelidonium L. (Papaveraceae)	Чистотел	Д. 212. Л. 6. II

¹⁶ Лат. *electus* 'отборный, лучший'.

79	Scolopendr (veri) ¹⁷ (см. Lingua cervinae)	Л	Травы (с-) шхолопендера(рия)	Т	Herb.	Phyllitis scolopendrium Lud. Wig. (Aspeniaceae)	Листовик обыкновенный, сколопендриум	Д. 212. Л. 31, 24, 20. VII, XX, XXI
80	Senae Alexandr	Л	Листу Александрейского	Т	Fol.	Cassia L. (Leguminosae)	Кассия	Д. 212. Л. 33, 41, 29А, 9. XIII, XVI, XVIII, XXV
81	Seuenbohlen	Н	Травы сабины	Т	Herb.	Sadebaum (нем.), Juniperus sabina L. (Cupressaceaceae)	Можжевельник казацкий	Д. 212. Л. 35А. III
82	Sinnow	Н	Травы львово копыто	Э	Herb.	Alchemilla L. (Rosaceae)	Манжетка	Д. 212. Л. 35А. III
83	Staphisagria	Л	Семени стафизагрия	Т	–	Delphinium staphisagria L. (Ranunculaceae)	Живокость аптечная, шпорник, стефаново семя	Д. 212. Л. 35А. III
84	Tamarisc	Л	Коры тамарисси	Т	Cort.	Tamarix L. (Tamaricaceae)	Гребенщик (тамарикс)	Д. 212. Л. 31. VII
85	Tiagrit	Н	Шкамонея	Э	–	Convolvulus scammonia L. (Convolvulaceae)	Вьюнок смолоносный	Д. 212. Л. 35А. III

¹⁷ Лат. *verus* 'настоящий, истинный'.

86	Tormentill	Л	Корень турментиль	Т	Rad.	Potentilla erecta Neck. (Potentilla silvestris Neck., Potentilla tormentilla Neck.) (Rosaceae)	Дубровка, лапчатка прямостоящая, дикий калган	Д. 212. Л. 42. XIV
87	Turpet(-h-)i	Л	Корени турбиту	Э	Rad.	Pistacia mutica F.et M. (Pistacia terebinthus L.) (Anacardiaceae)	Кедровое (скипидарное) дерево	Д. 212. Л. 33, 41, 9. XIII, XVI, XXV
88	Uvulariae	Л	Уфулария	Т	Rad.	Uvularia L. (Liliaceae)	Увулария	Д. 212. Л. 42. XIV
89	Verbasc. (см. Althaea, Malvae aiborescent)	Л	Травы проскурнику большого	Э	Flor.	Verbascum L. (Scrophulariaceae)	Коровяк	Д. 212. Л. 28. X
90	Veronicae (см. Ehrenprcis (Chamaedr)	Л	Травы верониково (фероник(-а))	Т	Herb., Flor.	Veronica L. (Scrophulariaceae)	Вероника лекарственная	Д. 212. Л. 38, 41, 29А. XV, XVI, XVIII
91	Zedoar (Zeduar)	Л	Корени (семена) цэтварного (цедварного)	ТК	Sem.	Artemisia cina Berg. (Compositae)	Полынь цэтварная	Д. 212. Л. 35А, 31, 33, 41, 29А, 9. III, VII, XIII, XVI, XVIII, XXV

П р и м е ч а н и я . Язык оригинала: Л — латинский, Н — немецкий. Тип перевода (ТП): Э — русский эквивалент; К — калькирование; Т — транслитерация. Латинские примечания об используемых частях растения (ЧР): Трава (Herb.), Корень (Rad.), Цветы (Flor.), Кора (Cort.) и Лист (Fol.), Семена (Sem.), Дерево (Ligni). Русский перевод источника приводится в виде цитаты в родительном падеже — как он существует в подлиннике. Это сделано для сохранения особенностей языка, в частности, в этой форме мы видим род слова (см. например цит.: «травы полыню» (м.р.) — совр.: *травы полыни* (ж.р.)). Современные русские и латинские названия даются в соответствии со словарями

Н. Н. Давыдова [Давыдов 1962] и А. П. Попова [Попов 1969]. Русские названия растений зачастую имеют несколько эквивалентов. Упоминание в источнике обозначено номером единицы хранения (дела) в Ф. 143. Оп. 1. Упоминание в публикации обозначено римскими цифрами в соответствии с [АИ 1841 (№ 298): 479–491].

Таблица 2. Соответствие листов архивного дела номерам в публикации 1841 г. (АИ 1841)

	Номер страницы в публикации	Номер листа
I [a] (рецепт)	479	Д. 212. Л. 3.
I [b] (рецепт)	479	Д. 212. Л. 2.
I [ab](перевод)	479	Д. 208. Л. 1.
II (рецепт)	479	Д. 212. Л. 6.
II (перевод)	479	Д. 212. Л. 7.
III (рецепт)	479–480	Д. 212. Л. 35А.
III (перевод)	480	Д. 212. Л. 36А.
IV (только рецепт)	481–482	Д. 212. Л. 34 и 34об.
V (только перевод)	482–483	Д. 211. Л. 1–5.
VI (перевод)	483	Д. 209. Л. 1–2.
VII (рецепт)	484	Д. 212. Л. 31.
VII (перевод)	484	Л. 212. Л. 32.
VIII (рецепт и перевод)	484	Д. 212. Л. 30.
X (рецепт)	484–485	Д. 212. Л. 28.
X (перевод)	484	Д. 212. Л. 29.
XI (рецепт)	485	Д. 212. Л. 39.
XI (перевод)	485	Д. 212. Л. 40.
XII (рецепт)	491	Д. 212. Л. 35.
XII (перевод)	491	Д. 212. Л. 36.
XIII (рецепт)	486	Д. 212. Л. 33.
XIII (перевод)	486	Д. 212. Л. 34/22 (14–1).
XIV (рецепт)	486	Д. 212. Л. 42.
XIV (перевод)	486	Д. 210. Л. 1.
XV (рецепт-1)	487	вероятно, утрачен
XV (рецепт-2)	487	Д. 212. Л. 38.
XV (перевод)	487	Д. 212. Л. 27.
XVI (рецепт)	487	Д. 212. Л. 41.
XVI (перевод)	488	Д. 212. Л. 37.
XVII (рецепт + перевод)	488	Д. 212. Л. 23.
XVIII (рецепт-1)	488	Д. 212. Л. 29А.
XVIII (рецепт-2)	488	Д. 212. Л. 30А.
XVIII (перевод)	488	Д. 212. Л. 31А.

XIX (рецепт)	489	Д. 212. Л. 27b.
XIX (перевод)	489	Д. 212. Л. 28А.
XX (рецепт)	489	Д. 212. Л. 24.
XX (перевод)	489	Д. 212. Л. 25.
XXI (рецепт)	489	Д. 212. Л. 20.
XXI (перевод)	489	Д. 212. Л. 21.
XXII (рецепт)	489–490	Д. 212. Л. 17.
XXII (перевод)	490	Д. 212. Л. 18.
XXIII (рецепт)	490	Д. 212. Л. 13.
XXIII (перевод)	490	Д. 212. Л. 14, 16.
XXIV (только перевод)	490	Д. 212. Л. 26.
XXV (рецепт)	491	Д. 212. Л. 9.
XXV (перевод)	491	Д. 212. Л. 10.

П р и м е ч а н и я . Все рецепты в публикации пронумерованы римскими цифрами от I до XXV. Необходимо отметить опечатки, связанные с путаницей в номерах. Так, отсутствует № XVII, но дважды записан № XVIII. В Таблице 2 под № XVII мы понимаем № XVIII, стоящий в публикации первым. Важно отметить, что наблюдается путаница в нумерации листов, а также — двойная нумерация (старая и новая). В качестве ведущей нумерации рассматривается более поздняя карандашная. При совпадении номеров на разных листах повторяющийся номер сопровождается литерой.

По приведенным в таблицах данным можно сделать следующие выводы: 1) из 283 названий, приведенных О. Г. Олехнович в сводной таблице, 91 фиксируется и в рецептах для королевицы Вольдемара; 2) весьма широкая номенклатура лекарственных препаратов свидетельствует, на наш взгляд, о достаточно большом разнообразии методов лечения, по крайней мере, применительно к официальной европейской медицине, однако это направление медицины в изучаемый период не получило еще широкого распространения в других социальных слоях, бытовало лишь внутри Аптекарского приказа и распространялось, в первую очередь, на семью и приближенных царя.

Несмотря на плохую физическую сохранность документов, мы можем констатировать целостность и полноту комплекса источников. По крайней мере, с момента публикации дела в середине XIX в. можно считать утраченным лишь один лист с рецептом. Остается вероятность обнаружить его среди других единиц фонда.

Тем не менее рецепты, бытовавшие в России в XVII в., остаются пока еще недостаточно изученными. Необходимо более подробно проанализировать применение выявленных лекарственных растений, а также проследить их упоминание в книжных текстах (травниках, лечебниках, вертоградах).

Список условных сокращений

ОР РНБ — Отдел рукописей Российской национальной библиотеки им. М. Е. Салтыкова-Щедрина; РГАДА — Российский государственный архив древних актов; РКВ — Рецепты для королевича Вольдемара.

Литература

- Олехнович 2000 — О. Г. Олехнович. Медицинская терминология в «Делах Аптекарского приказа», XVII в. Дисс. ... канд. филол. наук. Уральский государственный университет, Екатеринбург, 2000.
- Попов 1969 — А. П. Попов. Лекарственные растения в народной медицине. Киев: Здоров'я, 1969.

Источники

- АИ — Акты исторические, собранные и изданные Археографической Комиссией. Т. III (1613–1645 гг.). СПб.: Тип. 2-го Отд-ния Собств. Е. И. В. Канцелярии, 1841.
- Анненков (сост.) 1878 — Н. И. Анненков (сост.). Ботанический словарь. Справочная книга для ботаников, сельских хозяев, садоводов, лесоводов, фармацевтов, врачей, дрогистов, путешественников по России и вообще сельских жителей. Новое испр., пополн. и расшир. изд. СПб.: Типография Императорской Академии наук, 1878.
- Давыдов 1962 — Н. Н. Давыдов. Ботанический словарь. Русско-английско-немецко-французско-латинский. М.: ФИЗМАТГИЗ, 1962.
- Мамонов (ред.) 1881–1885 — Н. Е. Мамонов (ред.). Материалы для истории медицины в России. Дела Аптекарского приказа с 1629 по 1682 гг. В 4 вып. СПб.: Тип. М.М. Стасюлевича, 1881–1885.
- Новомбергский 1905–1907 — Н. Я. Новомбергский. Материалы по истории медицины в России. В 4 т. Т. 1. СПб.: Тип. М. М. Стасюлевича, 1905; Т. 2–3. СПб.: Типография Альтшуллера, 1906; Т. 4. Томск: Товарищество «Печатня С. П. Яковлева», 1907.

К. И. Коваленко

ИЛИ РАН, Санкт-Петербург

«СКАЗАНИЕ О ПРОПУЩЕНИИ ВОД» КАК ЛЕКСИКОГРАФИЧЕСКИЙ ИСТОЧНИК¹

Лекарственные свойства растений были известны на Руси с незапамятных времен. Не случайно лекари назывались в народе зелейниками, зелейщиками и травщиками, лекарство — зелием, а врачевание — зелейничеством [Сл. XI–XVII 1978: 368, 369, 371–372; Даль 1863: 606; Даль 1866: 388]. Уже в первых древнерусских памятниках письменности есть свидетельства об использовании растений в лечебных целях; большой интерес вызывали переводные сочинения «Физиолог» и «Шестоднев» [Богоявленский 1960: 17–30]. С развитием естественнонаучных знаний в Европе на Русь стали проникать вначале греческие, а затем немецкие и польские сборники, в которых описывались способы лечения болезней — преимущественно лекарственными растениями². В русском переводе они назывались лечебниками, травниками или вертоградами.

Для книжников XVI–XVII вв. переводные лечебники и травники были интересны не только описаниями целебных свойств растений и рецептами от различных болезней, но и как источники иноязычной лексики, которая могла пополнить рукописные словари устаревших и иноязычных слов — азбуковники. Первые ссылки на «лечебник» или «лечебник русский» встречаются в азбуковнике Давида Замарая при толковании греческих слов *гинсиси*, *даффи*, *мелисофулонъ*, *сапсохонъ*, *хрисалохинъ* и некоторых других³. Источником этих статей, по всей вероятности, являлся один

¹ Исследование выполнено при финансовой поддержке РГНФ в рамках научно-исследовательского проекта № 13-34-01214 «Азбуковники как лексикографический жанр Московской Руси: традиции и инновации».

² Описания переводных и оригинальных лечебников и травников см.: [Змеев 1896; Груздев 1946; Богоявленский 1960; Николаев 2008; Ипполитова 2008].

³ Фотокопия одного листа данного азбуковника, где имеется ссылка на лечебник, опубликована в книге Н. А. Богоявленского [1960: 29].

из переведенных с греческого травников, до сих пор не известный исследователям.

Материалы азбуковника Давида Замарая послужили основой для другого лексикографического труда — азбуковника, составленного известным книжником Соловецкого монастыря архимандритом Сергием Шелониным [Ковтун 1989: 18; Левичкин 1999]. Будучи прекрасным знатоком переводной русской книжности, Сергей Шелонин значительно переработал и дополнил имевшийся в его распоряжении лексический свод, сохранив основные принципы подачи материала. Так же, как и в азбуковнике Давида Замарая, словарные статьи организованы по алфавитному принципу с учетом первой буквы и следующей «гласной»; над заголовочным словом может стоять сокращенное обозначение языка-источника, а на полях или в толковании указывается литературный или лексикографический источник. Особенностью шелонинского азбуковника является большое количество ссылок на сходные статьи в словарном своде, найти которые можно по номеру раздела (нумерация каждые 20–50 словарных статей приводится на полях киноряду буквами кириллического алфавита).

Основные этапы лексикографической деятельности Сергея Шелонина отражены в трех редакциях азбуковника: [БАН 33.9.1]; РГБ, [Тихонр. 338; Солов/18/18] (описание рукописей см. в [Сапожникова 2010]). При этом работа над каждой редакцией азбуковника не заканчивалась одномоментно. Новые статьи, приписки, дополнения, сделанные позднее основным писцом рукописи или самим Сергием, мы находим в конце каждого буквенного подраздела всех трех редакций азбуковника. Дополнения вносились в несколько этапов, о чем свидетельствуют разный цвет чернил и размер букв.

В третьей редакции азбуковника [Солов. 18/18] Сергея Шелонина также имеются статьи, приписанные позже в качестве дополнения. Значительную часть из них составляет выборка из медицинского трактата, обозначенного на полях как «кни^Г. тра^В.», т. е. книга «Травникъ» (в статьях, написанных Сергием, несколько раз встречается альтернативное наименование «цвѣ^Т» — «Цветникъ»). Над толкуемыми словами стоят пометы «по не^М», «не^М», «не» (по-немецки), «ла» или «по ла» (по-латински), а сами толкуемые слова — это немецкие и латинские названия растений, насе-

комых, продуктов животного происхождения и приготовляемых из них «пропущенных вод». В толковании даны эквиваленты лексических единиц на латыни, греческом, значительно реже — на арабском и польском языках. Русские эквиваленты также указаны в некоторых статьях, но чаще сообщается, что название «по русски не знаемо».

Указание на латинское, греческое, арабское или польское название растений типично для травников XVI–XVII вв. Мы встречаем их в таких трудах, как «Благопрохладный цветник, вертоград здравию» Любчанина, травниках Иеронима Спичиньского и Симона Сирениуса. В этих трактатах, как и в некоторых сборниках русского происхождения, содержатся отдельные сведения о свойствах «пропущенных вод» или «водок», приготовляемых из лекарственных растений. Однако сопоставление статей азбуковника с распространенными в то время лечебниками и травниками показало, что данные материалы были заимствованы Сергием из менее популярного на Руси медицинского трактата, а именно — из «Сказания о пропущении вод».

«Сказание о пропущении вод» (далее — «Сказание») является переводом сочинения известного немецкого врача второй половины XV в. Иеронима Брауншвейгского. В нем собраны основные сведения по дистилляции: даются подробные описания, а также изображения необходимой для этого лабораторной посуды, предлагаются рецепты приготовления «пропущенных вод», перечисляются их лечебные свойства. Изданный в 1500 г. в Страсбурге, трактат Иеронима Брауншвейгского был высоко оценен современниками; он многократно переиздавался и вскоре получил широкое распространение по всей Европе. Предположительно в XVI в. он был переведен и на русский язык [Богоявленский 1960: 74].

Русский перевод «Сказания» представлен в двух редакциях [Коваленко 2015]. На сегодняшний день известны три рукописи, содержащих текст первой редакции: [Q.VI.29; F.VI.13; Больш. 431]; еще три рукописи — [Q.VI.7; БАН 17.4.12; Q.VI.3] — содержат текст второй редакции. Упомянутый у Л. Ф. Змеева список из РГБ, собрание П. П. Вяземского fol. CV [Змеев 1896: 106–107], отсутствует в собрании библиотеки.

Наиболее древними являются рукописи [Q.VI.29] и [Больш. 431] — они датируются последним десятилетием XVI в. и первы-

ми десятилетиями XVII в. соответственно⁴. Рукописи содержат практически идентичный текст «Сказания», но состав сопроводительных материалов несколько различается.

В рукописи [Q.VI.29] «Сказание» предваряется оглавлением (Л. 1–16), за ним следует текст «Сказания» с самоназванием «Сказаніе о пропущеніи водъ ис трав на врачеваніе людем. Испытано м(у)дрымі доктуры, изложено по азбуцѣ»⁵ (Л. 17–385). Завершают рукопись ряд небольших статей и различных указателей: «Сказаніе о травах в кое время лутчее пропущеніе водѣ ис коеиждо травы, кои на Руси растутъ знаемыя травы» (Л. 385об.–389), «Сказаніе како каяждо немочь именуется по докторьскы, и по нѣмецкы, и по русьскы, и по латыньскы» (Л. 289об.–401об.), указатель болезней и веществ, используемых для их лечения (Л. 402–410об.), указатель русских названий растений с номерами глав в «Сказании» и количеством их «деяний» (Л. 411–412), указатель трав «холодительных», «теплостных», «двизательных» и «средостных» и «выводящих мокрость вредительную» (Л. 412об.), список немецких и соответствующих им русских названий растений (и их частей) и животных (Л. 413–413об.).

В рукописи [Больш. 431] сопроводительных материалов намного больше. Сборник начинается произведением, содержащим выписки из Священного Писания и святых отцов о лечении болезней, пользе воздержания, причинах слез, многословия и лунализма (Л. 1–15об., без начала, судя по нумерации кириллическими буквами внизу каждой страницы, утрачены первые пять листов). Далее следуют статьи, которые в [Q.VI.29] были помещены в конце: это оглавление «Сказания», оформленное в виде таблицы из трех столбцов (названия трав на немецком, латинском и русском

⁴ Филигрань [Q.VI.29]: *Кувшин* Неав. 3554 — 1596 г. [Загребин 1975: 77]; филигрань [Больш. 431]: 1) *Кувшин*, близко к № 102 — ок. 1615 г. [Дианова 1989]; 2) *Кувшин* Лих. 4132 — 1600 г. [Загребин 1975: 128]; 3) *Кувшин*, близко к Неав. 3575 — 1608 г. [Там же: 115]; 4) *Кувшин* № 22 — 1609 г., 1610 г. [Дианова 1989]; 5) *Кувшин* № 353 — 1610 г. [Там же]; 6) *Кувшин*, близко к Вг. 12885 — 1598 г., Лих. мельн. 703 — 1613 г., Лих. мельн. 702 — 1605 г. [Загребин 1975: 137]; 7) *Кувшин* № 385 — 1615 г., № 386 — 1607 г. [Дианова 1989].

⁵ Здесь и далее текст воспроизводится в соответствии с правилами лингвистического издания памятников [Правила 1961].

языках) с указанием на полях номеров глав и количества «деяний», т. е. рецептов использования (Л. 16–23об.), «Сказаніе о травахъ, в кое время лутчее пропущеніе водѣ ис коеждо травы, кои на Руси растут знаеми» (Л. 24–27), указатель болезней «Здѣ главы изложены настоящей сей книзѣ скорого ради изобрѣтенія коемуждо недугу врачеванія» (Л. 27об.–48об.), указатель трав с разделением на «хладительны», «теплостны», выводящие «мокрость вредительную», «двизательны» и «средостны» (Л. 48об.–49), список немецких и соответствующих им русских названий растений (и их частей) и животных (Л. 49об.), «Сказаніе како каяждо немочь именуется по докторьски, и по немецьки, и по русьски, и по латынскі» (Л. 50–62), названия букв кириллического и латинского алфавитов в два столбца (Л. 62об.). «Сказаніе» занимает листы 63–446об., его полное самоназвание такое же, как и в [Q.VI.29]: «Сказаніе о пропущеніи водѣ ис травъ на врачеваніе людемъ, испытано мудрыми доктуры, изложено по азбуцѣ». После него помещены небольшие статьи «Разумѣи о всякихъ травахъ и о кореняхъ» (Л. 447–447об., судя по нумерации кириллическими буквами, четыре листа утрачены), «Здѣ о житіи челоувѣчестемъ» («Первое блюдится от вѣтра...») (Л. 448–463об.), «Бесѣда о каменяхъ и о силѣ ихъ» (Л. 464–485), «Бесѣда о птицахъ и о звѣрехъ и о силѣ ихъ» (Л. 485об.–486об.), «Беседа о зеляхъ и о силе ихъ»⁶ (Л. 487–530) и оглавление сочинений о камнях, птицах и зверях и зелях (Л. 530об.–533). Завершается рукопись еще одним небольшим лечебником, содержащим советы по лечению головной боли, глаз, кашля и др. болезней, укреплению волос, а также действием некоторых съедобных продуктов — груш, перца, хрена, сыра, яиц и т. д. (Л. 533об.–538об.).

Сходный набор сопроводительных статей содержится и в рукописи РНБ [F.VI.13], датируемой третьей четвертью XVII в.⁷ Благодаря тому, что начало [F.VI.13] сохранилось полностью, можно узнать, что первая статья в [Больш. 431] называлась «Кн(и)га в лѣч(е)бных травах, которыа годны к пропущенію

⁶ По содержанию «Беседа о зеляхъ и о силе ихъ» близка к тексту лечебника, опубликованного А. А. Новосельским и Л. Н. Пушкаревым [Новосельский, Пушкарев (ред.) 1977]. Текст идентифицирован А. Б. Ипполитовой.

⁷ Филигрань: *Голова шута* № 2001 — 1669 г. [Heawood 1950].

водокъ». В рукописи [F.VI.13] эта статья занимает Л. 2–14об. Затем следуют оглавление с указанием глав, названий растений по-немецки, по-латински и по-русски и числом их «деяний» (Л. 14об.–22), «Сказание в травах в кое время лутчее пропушение, водѣ. ис коейждо травы. кои на руси рвстуть. знаеми» (Л. 23–26), «Егда луна в коеждо содїи что имат ч(е)л(о)в(е)къ того днїа чинити» (Л. 26об.–27), далее полностью повторяется статья «Сказание в травах^x...» (Л. 27об.–30об.). После этого помещен еще ряд указателей: указатель болезней и веществ, используемых для их лечения, под названием «Здѣ гл(а)вы излвжены настоящей сеи книзе скорого ради изовбретения коемуждо недугу врачевания» (Л. 31–47), указатель трав с разделением на «хлодительны», «теплостны», выводящие «мокрость вредительную», «двизательны» и «средостны» (Л. 47–48), список немецких и соответствующих им русских названий растений (и их частей) и животных (Л. 48–48об.), «Сказание как, какая немочь по дохторски имянуется и по немецки и по латынски и по руски» (Л. 48об.–56об.), названия букв кириллического и латинского алфавитов в два столбца (Л. 57). По всей вероятности, начало названия «Сказания», которое обычно писалось вязью, в протографе вписано не было, поэтому после художественно оформленной заставки в [Больш. 431] имеется лишь его заключительная часть: «людемь. испытанно мудрыми докторы и излвжено во азбуце» (58-335 об.). Завершается рукопись статьей «Разумѣи в всяких травахъ и в кореньяхъ» (Л. 335об.–336) и выпиской о змирне из Синаксаря на Великую среду (Л. 336об.).

Статьи азбуковника Сергия Шелонина ближе к тексту второй, более поздней, редакции, которая представлена рукописями [БАН 17.4.12; РНБ Q.VI.7; РНБ Q.VI.3].

Рукопись [БАН 17.4.12] датируется 20-ми гг. XVII в. и атрибутируется самому Сергию Шелонину. Лицевая рукопись форматом *in folio* на 354 листах имеет самоназвание «Сия книга глаголемая Водошникъ» и содержит большое количество сочинений естественно-научной направленности (подробное описание рукописи и историю ее бытования см. в [Сапожникова 2016, 2017]). Текст «Сказания», имеющий, в отличие от других списков, иллюстрации всех описываемых растений, занимает листы 56–279об. Кроме того, рукопись включает выборочный перевод трактата

Марсилио Фичино «О жизни», который публиковался вместе с сочинением Иеронима Брауншвейгского в сборнике медицинских трудов *Medicinarius*, вышедшим в свет в 1505 г., и большое количество различных указателей.

[РНБ Q.VI.7] представляет собой рукопись в четверку, датируется серединой XVII в.⁸, написана полууставом с элементами скорописи. В начале она содержит список растений неизвестного происхождения (Л. 1–7), далее следует оглавление и текст «Сказания» (Л. 8–405), а также выборочный перевод третьей книги из трактата Марсилио Фичино «О жизни» (Л. 407–472). Затем идет выборочный перевод первой книги Иеронима с некоторыми указаниями, касающимися пропущения вод (Л. 474–489) и выборочный перевод второй и третьей книг Марсилио Фичино (Л. 489об.–520об.). Завершают сборник главы из лечебника, известного в публикации А. А. Новосельского и Л. Н. Пушкарева (Л. 520об.–554) и небольшая статья «О науке врача Моисея Египтянина, ко Александру Македонскому» (Л. 554–559). На полях Q.VI.7 имеются маргиналии, сделанные Сергием Шелониным, а почерк, которым написан основной текст, можно атрибутировать писцу, неоднократно переписывавшему тексты книжника (на сегодняшний день насчитывается более десяти рукописей, переписанных данным писцом)⁹.

В текстологическом отношении списки «Сказания» из [БАН 17.4.12] и [РНБ Q.VI.7] сходны, небольшие отличия заключаются в том, что «список 50-х годов ([Q.XVI.7] — К. К.) более вычитан, многие описки и ошибки, характерные для Травника 1620-х гг. ([БАН 17.4.12] — К. К.), исправлены» [Сапожникова 2016: 32]. Однако набор статей, входящих в конвой «Сказания», отличается. В частности, в [БАН 17.4.12] отсутствует лечебник, который наряду со «Сказанием» и трактатом Марсилио Фичини «О жизни»

⁸ Филиграния: *Голова шута* № 303 — 1658 г. [Дианова, Костюхина (сост.) 1980], *Голова шута* № 335 — 1652–1653 гг. [Дианова 1996], *Голова шута* — плохо просматривается, близко к № 425 — 1657 г. [Дианова, Костюхина (сост.) 1980], *Крест лотарингский* № 591 — 1645 г. [Там же].

⁹ [Сапожникова 2010: 113–114]. Относительно того, кто являлся писцом рукописи, единого мнения не достигнуто. А. С. Левичкин предположил, что им был Гаврило Львов; по мнению О. В. Панченко, писцом рукописи был Козьма Вологжанин [Сапожникова 2010: 78–79].

служил источником для азбуковника. Это свидетельствует о том, что при дополнении статей своего азбуковника Сергей Шелонин пользовался текстом «Сказания» из рукописи [Q.XVI.7].

Рукопись [РНБ Q.VI.3] была написана значительно позже — в середине XVIII в.¹⁰ Она начинается оглавлением (Л. 1–6¹¹), после чего идет текст, озаглавленный «Предисловие» и являющийся выборочным переводом первой книги Иеронима с некоторыми указаниями, касающимися пропущения вод (Л. 7–14об.), и выборочный перевод второй и третьей книги Марсилио Фичино «О жизни» (Л. 15–19об.). Текст «Сказания» под названием «Травамъ вписаніе и лекарству потребнымъ ис которыхъ гнать воды» (Л. 20–43) значительно сокращен — до такой степени, что трудно определить, какой редакцией пользовался составитель сборника. Все же по некоторым отличиям в порядке слов можно предположить, что в его распоряжении была редакция Сергея Шелонина. Кроме того, в качестве сопроводительных материалов «Сказание» содержит статьи из трактата Марсилио Фичино, который ни разу не встречается в рукописях, содержащих первую редакцию. Завершают сборник сочинение «О овощах», перемежающееся статьей «О камняхъ драгихъ» (Л. 44–58об.) и «Книга избранная от многихъ рзлычныхъ мудрецевъ глаголемая врачевникъ ко здравію ч(е)л(о)в(е)ческому лекарственныхъ вечи» (Л. 59–199).

Названия «пропущенных вод» из «Сказания» были включены в азбуковник в полном составе. Так же, как и в «Сказании», над заголовочным словом стоит языковая помета, далее следует перевод на латинский, греческий и значительно реже — на арабский и польский язык. При наличии указывается русский эквивалент. Более подробные сведения о растении — его видах, использовании — приводятся в статьях крайне редко (см. статьи *О бальсаме*, *Бистернакосъ*, *О вишняхъ*, *Латикъ*, *О травъ мандрагоръ*, *О спикинарде* в Приложении 1).

В качестве заголовка статьи может выступать немецкое название «пропущенной воды» как из оглавления, так и из текста «Сказания». В большинстве случаев они различаются — по-види-

¹⁰ Филлигранны: *Герб Ярославля (тип 3)* — № 1070 (1756 г.), однако с другой контрамаркой — «ЯМСЯ» [Клепиков 1978], *Лилия* — № 686 (1766, 1767 гг.) [Там же].

¹¹ Номера листов даны по верхней пагинации чернилами.

тому, из-за многократного переписывания и трудности восприятия иноязычных слов многие названия значительно отошли от их немецкого прототипа. Можно предположить, что выбор «пропущенной воды» начинался с оглавления, а затем составитель переходил к основному тексту «Сказания», в результате чего, при наличии расхождений, в словарной статье оказывалось несколько названий «пропущенной воды» или используемых веществ: см. статьи *Аланть круть ватерь*, где название *енула кампона* заимствовано из оглавления, а *енуламь капано* из текста, в статье *Акалей* фитоним *аквилея* — из оглавления, а *авкилей* — из текста, в статье *Вунть ксерлинскъ* фитоним *ситаута* — из оглавления, а *сикута* — из текста. Иногда название было представлено исключительно в оглавлении, тогда оно включалось в статью азбуковника наряду с другими названиями из текста, как, например, *сорочья вода*, *раседись енуле* или *фунусь арборись* в статьях *Атселень васерь*, *Аланть вуртселень ватерь* и *Вуиндинъ круть*.

Если название «пропущенной воды» из оглавления переписчик выносил в заголовок словарной статьи, то в дальнейшем Сергей, как правило, исправлял его на название из текста — вероятно, последнее расценивалось им как более достоверное. При этом название из оглавления могло быть зачеркнуто, как в статьях *Амферъ вазерь* (первоначально *Амферндрова трава*), *Брунниллинъ* (первоначально *Брунелпенъ*), или же, при незначительных расхождениях, буквы просто переправлялись одна на другую, как в статье *Ерть бирень круть ватерь* (первоначально *Ерть берень круть ватерь*).

В отдельных случаях различия в названиях обусловили появление двух словарных статей, в одной из которых в качестве заголовка выступало название из оглавления, а другой — из текста. Это можно наблюдать на примере статей *Буильгенъ лаубъ ватерь* и *Вуилгенъ лаубъ ватерь*, *Бетоникень ватерь* и *Весьпоникень ватерь*, *Смеинъ брекъ* и *Теинъ брекъ ватерь*.

Кроме редактирования заголовочной части статей, Сергей вносил и другую правку. Его рукой исправлены описки, сделаны вставки, статьи, сходные с ранее написанными статьями из основного текста азбуковника, соединены перекрестными ссылками (*Весьпоникень ватерь* и *Кестронъ*, *Вегевикъ блумень* и *Дионисиа*, *О вишняхъ* и *Череши* и др.). По-видимому, он еще раз просматривал текст «Сказания» и дополнял азбуковник новыми статьями,

заимствованными из этого же источника. Среди них — названия «пропущенных вод», не учтенных писцом рукописи (см. статьи *Буиль генлаубъ ватеръ, Олиумъ ватерумъ, Теинъ брекъ ватеръ*), названия растений (статьи *Аттикъ, Ексалаукъ, Розенъ*), животных (статьи *Батось, Синосъ*). Отдельные изменения были внесены и в основной текст азбуковника — так, например, на основании работы со «Сказанием» были добавлены альтернативные названия растений и болезней на разных языках: в статье *Балсамъ* {ла, и по немеⁿ}, тоⁿ. *травъ врачевскаиа...* появилась глосса на полях *а по руски, / коневья мята.* (Л. 89), в статье *Каркинъ, ракъ...* — глосса *по латыⁿски, каⁿсе^p. по немеⁿки, крѣпсъ.* (Л. 256). Некоторые маргиналии, помимо глоссы, включают указание на источник и номер главы. В частности, в статье *Валсамъⁿ, травъ вачевскаиа* имеется глосса *васиⁿки* со ссылкой *тра^e, гла^e, лѣ, /и, лѣ.* (Л. 106об.); рядом с *Кориандръ... ѳни^x, блоциниⁿк.* *кориандрѣ^p...* рукой Сергия приписано: *глисни^k. тра/вни^k. гла^e. ѳд.* (Л. 278об.).

В ходе правки Сергей просматривал и другие сочинения, имеющиеся в рукописи — трактат Марсилио Фичино «О жизни» и лечебник. В трактате Марсилио Фичино, который, как и в немецком оригинале, следует за «Сказанием» в рукописи [Q.VI.7], даются советы для сохранения здоровья — в частности, рекомендуется принимать «пропущенные воды», предлагаются рецепты их приготовления. Из трактата Марсилио Фичино в азбуковник вошло около трех десятков статей. Большинство из них переписаны рукой Сергия. В Приложении 1 статьи из трактата Марсилио Фичино помечены звездочкой.

Из лечебника в азбуковник попала статья «Блюощь», дающая альтернативное название этого растения — «свиная вошь». В Приложении 1 эта статья помечена двумя звездочками.

Таким образом, трактат Иеронима Брауншвейгского, вместе с сопутствующими ему произведениями, являлся одним из важных источников третьей редакции азбуковника Сергия Шелонина. Благодаря тщательному отбору материала, многие немецкие и латинские фитонимы впервые стали объектом лексикографического описания, а русские фитонимы были соотнесены с немецкими, латинскими, греческими, арабскими и польскими. По причине церковной реформы и последовавшего за ним Соловецкого восстания материалы азбуковника оказались невостребованными, и

лишь несколько статей из «Сказания» можно найти в двух переработках Шелонинского азбуковника — РГБ, собр. Румянцева, № 2 и РНБ, Соловецкое собрание, № 20/20. Названия «пропущенных вод» для их составителей, вероятно, не представляли интереса и поэтому не были включены в словарные своды.

Литература

- Богоявленский 1960 — Н. А. Богоявленский. Древнерусское врачевание в XI–XVII вв. Источники для изучения истории русской медицины. М.: Медгиз, 1960.
- Груздев 1946 — В. Ф. Груздев. Русские рукописные лечебники. Л.: Издательство Военно-морской медицинской академии, 1946.
- Дианова 1989 — Т. В. Дианова. Филигрань «Кувшин» XVII в. М.: Б.и., 1989.
- Дианова 1996 — Т. В. Дианова. Филигранные XVII–XVIII вв. «Голова шута». Каталог // Труды ГИМ. М.: Б.и., 1996.
- Дианова, Костюхина (сост.) 1980 — Т. В. Дианова, Л. М. Костюхина (сост.). Водяные знаки рукописей России XVII в. По материалам отдела рукописей ГИМ. М.: Институт истории СССР АН СССР, 1980.
- Загребин 1975 — В. М. Загребин. Свод изображений филигранных «Кувшинчик». Л.: Машинопись, 1975.
- Змеев 1896 — Л. Ф. Змеев. Русские учебники. СПб.: Типография В. Ф. Демакова, 1896.
- Ипполитова 2008 — А. Б. Ипполитова. Русские рукописные травники XVII–XVIII вв.: исследование фольклора и этноботаники. М.: Индрик, 2008.
- Клепиков 1978 — С. А. Клепиков. Филигранные на бумаге русского производства XVIII — начала XIX века. М.: Наука, 1978.
- Коваленко 2015 — К. И. Коваленко. «Сказание о пропущении вод»: особенности перевода, списки, редакции // Т. Г. Иванова (отв. ред.). Рябининские чтения-2015. Материалы VII конференции по изучению и актуализации культурного наследия Русского Севера. Петрозаводск: Музей-заповедник «Кижи», 2015. С. 485–488.
- Ковтун 1989 — Л. С. Ковтун. Азбуковники XVI–XVII вв. Старшая разновидность. Л.: Наука, 1989.
- Левичкин 1999 — А. Н. Левичкин. Лексикографические труды Сергия Шелонина // Русский язык конца XVII — начала XIX в. СПб.: ИЛИ РАН, 1999. С. 43–53.
- Николаев 2008 — С. И. Николаев. Польско-русские литературные связи XVI–XVIII вв. Библиографические материалы. СПб.: Нестор-История, 2008.

- Новосельский, Пушкирев (ред.) 1977 — А. А. Новосельский, Л. Н. Пушкирев (ред.). Редкие источники по истории России. М.: Институт истории АН СССР, 1977.
- Правила 1961 — О. А. Князевской (сост.) под рук. и при участии С. И. Коткова. Правила лингвистического издания памятников древнерусской письменности. М.: Издательство АН СССР, 1961.
- Сапожникова 2010 — О. С. Сапожникова. Русский книжник XVII века Сергей Шелонин. Редакторская деятельность. М. — СПб.: Альянс-Архео, 2010.
- Сапожникова 2016 — О. С. Сапожникова. Лицевой травник Сергея Шелонина: Список с перевода русского врача XVI в. // Вестник «Альянс-Архео». Вып. 15. М. — СПб.: Альянс-Архео, 2016. С. 11–40.
- Сапожникова 2017 — О. С. Сапожникова. Стольник, лекарь, почтмейстер, стряпчий и подпоручик — владельцы Травника Строгановых-Шелонина // Петербургская библиотечная школа 2(58), 2017. С. 45–58.
- Heawood 1950 — E. Heawood. Watermarks Mainly of the 17th and 18th Centuries. Hilversum (Holland): Paper Publications Society, 1950.

Источники

- БАН 17.4.12 — рукопись Библиотеки Академии наук, Основное собрание, № 17.4.12, in folio, 20-е гг. XVII в.
- БАН 33.9.1 — рукопись Библиотеки Академии наук, № 33.9.1, в 4°, 1640-е гг.
- Больш. 431 — рукопись Российской государственной библиотеки (РГБ), собрание Т. Ф. Большакова (Ф. 37), № 431, в 4, конец XVI — начало XVII в.
- Даль 1863–1866 — В. И. Даль. Толковый словарь живого великорусского языка. Ч. 1. М.: Типография А. Семена, 1863. Ч. 4. М.: Типография Т. Рис, 1866.
- Сл. XI–XVII 1978 — С. Г. Бархударов (гл. ред.), Г. А. Богатова (ред.). Словарь русского языка XI–XVII вв. Вып. 5. М.: Наука, 1978.
- Солов. 18/18 — рукопись Российской национальной библиотеки (РНБ), Соловецкое собрание, № 18/18, in folio, 1650-е гг. XVII в.
- Тихонр. 338 — рукопись Российской государственной библиотеки (РГБ), собрание Н. С. Тихонравова (Ф. 299), № 338, in folio, 1640–1650-е гг.
- F.VI.13 — рукопись Российской национальной библиотеки (РНБ), Основное собрание, F.VI.13, in folio, третья четверть XVI в.
- Q.VI.29 — рукопись Российской национальной библиотеки (РНБ), Основное собрание, в 4, конец XVI — начало XVII в.
- Q.VI.3 — рукопись Российской национальной библиотеки (РНБ), Основное собрание, в 4°, середина XVIII в.

Q.VI.7 — рукопись Российской национальной библиотеки (РНБ),
Основное собрание, в 4, середина XVII в.

Приложение 1

Статьи азбуковника Сергия Шелонина (РНБ, Соловецкое собрание 18/18), источником которых послужил перевод трактата Иеронима Брауншвейгского «Сказание о пропущении вод», а также некоторых глав трактата Марсилио Фичино «О жизни» и лечебника¹².

1	Л. 56 ¹³	Алантъ { по не^М }, кру ^Т вате ^Р , по рѹски вода и ^З листвей девесиловы ^Х . / по грѣчески еленяю ^М . латынски ^М же iasыко ^М , енула ка ^М пона, или ейула ^М { ла } капано. /	кни ^Г . тра ^В . г ^Л . е.
2		Алантъ { пе (!) не^М } ву ^Р тселе ^Н вате ^Р , по латынски раседись енуле. по рѹски вода во едино ^М / корени девасилове.	кни ^Г . тра ^В . г ^Л . с.
3		Акалей { по не^М } ген ^И вате ^Р , по рѹски вода тоѣ травы. А по латынски авкилей, (!) или аквилея.	та ^М же. г ^Л . и.
4		Азару { ла }, орѣхи лесныѣ. ни ^Ж , с ^Х , ули. ¹⁴	
5	Л. 61	Амбеликъ { по не^М }. Амфендрова { вазе^Р } / трава { сиръчь }, по латынски acetosa. по рѹски коневей щавей.	кни ^Г . тра ^В . г ^Л . в.
6		Ангеликовы { по не^М } / травы вода, по рѹски дягилева корени травы вода. селане ^Ж ту траву / немецки ^М iasыко ^М называю ^Т де ^С гильхе ^Н десте ^С ви ^Р теле ^Н . И инии же ту траву называю ^Т брусть уртыць. а по рѹски то слово то ^Л куетца исцѣлительнаа грудб/ваа (!) немощь.	та ^М же. г ^Л . в.

¹² Буквы, написанные в рукописи кинovarью, выделены жирным шрифтом. Исправления и словарные статьи, написанные почерком Сергия Шелонина, выделены курсивом. Вставки, сделанные в тексте или на полях, заключены в квадратные скобки, надписи и вставки над словами — в фигурные. Статьи из трактата Марсилио Фичино «О жизни» помечены звездочкой, из лечебника — двумя звездочками.

¹³ Номер листов даются по нижней пагинации.

¹⁴ Ссылка на статью азбуковника «Орѣхи лесные обычные» (269).

«Сказание о пропущении вод» как лексикографический источник

7	Л. 61об.	Атселе[^н]{ по не^м } ваѣ{с}е ^р , сирѣ ^ч слако ^в я вода. по рѹски соро ^ч а вода. по латынски пѣка. / немѣцки^м же языко^м ту птѣцу насываю ^т асте ^л . или геесте ^р .	книг. тра ^в . гл. дѣ
8		Антрехе ^н { по не^м } / блѹге (!) вате ^р , по рѹски вода, ѡс крови ѹте ^н й. (!) латынски ^м же языко^м са ^н гви ^с ани/ти ^с .	та ^м же. г ^л . ѳ.
9		О алембѣке{по ла} . Подобаетъ тѣ ^м обычае ^м быти сосуд ^л , или та ^з , той а/ле ^м бикъ. дѣлае ^м в мѣди в доброй и пото ^м тѣ ^м сосуды велми полудимъ / олово ^м , и чѣобы собою велми плѣтно, и гора ^з до запоианы, чѣ ^б дѹ ^х / не выходи ^л . или вода бы проходила. а егда вода гораздо ки/пато ^к будетъ, велми и ^с ходитъ. тарѣли ѹ того же котла при/гоже быти мѣданой по ^л склѣницами, с нѣкоторыми дѣ ^р ками.* //	
10	Л. 71об.	Атикь{ по не^м } кру ^т вате ^р , то ^л . вода тоѣ травы. по грѣчески меатио ^н , а по латынски, ебулу ^с . по рѹски не ^з наемо.	книг. тра ^в . г ^л . дѣ
11		Аgrimониа ^н { по не^м }, или аде ^р менгъ. или бру ^г во ^р те ^л . по рѹски перелѣмнаа / трава. а по латынски агримониа, или ера ^р на мино ^р .	книг. тра ^в . г ^л . з.
12		Антиѳе ^н { по не^м }, / или генсе{ не^м } дисте ^л . латынски ^м языко^м ту траву насываю ^т енливиа. / или эндивия. по рѹски не ^з наемо.	та ^м же. г ^л . ѳ.
13		Абисковы{ по не^м } травы вода, а по латынски / иасеа нигра, или мо ^р су ^с диаволи. немѣцки^м же языко^м дивѣлсъ бѣистъ. / по рѹски не ^з наемо.	книг. тра ^в . г ^л . гѣ.
14		<i>Атти^к{не}, трава мѣотиѡнъ. //</i>	
15	Л. 76	Андрѣнова{ неме^н } трава, / а по латынски марубио ^м [или прасие ^м]. по грѣчески ѳилофлоре ^с . а по арапски фораси ^н , или / ма ^р мока. а по рѹски не ^з наемо.	книг. тра ^в . г ^л . а.

16		Аро ^н {не ^м }, по латы ^н ски ба ^р ба, аро ^н ъ. то ^л . траву ^у тако / іменю ^т , дліа того она тако на ^з ванā чтo росте ^т она аки борода. по ру ^с ки не ^з наемо. //	кни ^г . тра ^в . г ^л . і.
17	Л. 78	Альруне ^н {не ^м } трава, по гречески антимо ^н , ілі ти ^р /цео ^н . по латы ^н ски мандрогара. (!) а пору ^с ки не ^з наемо. <i>груша. вы^м, с^х, ле¹⁵ /</i>	кни ^г . тра ^в . г ^л . ай.
18		Ауру ^м потабікъ, тo пи ^м е (?) до ^х торове имгнью ^м . аурумъ потабикъ. тo вино ілі / вода, неизреченную силу имге ^м в себѣ. дря ^х лость же у стары ^х людѣй, укрѣ/плѣе ^м . болны ^м же люде ^м здравіе наводи ^м . и всякой недугъ, ис тѣла чл ^в ческа ² / выгони ^м . и во здравіи соблюдает ^м до времени, докуды ему ѿ бѣа урoкъ поста/вле ^н ѣсть.*	
19		Алуме ^н {ла}, квасцы бу ^р ские.	
20	Л. 90об.	Блавъ{по не ^м } ги ^л гень, ілі блабу ^г и ^е [скве ^р тень]. грече/ски ^м і латы ^н ски ^м іасыко ^м ту траву насываю ^т , ири ^с . дліа того что та трава ра/злічний цвѣ ^т у себе імѣ ^т , аки дуга нб ^с наа. а по ру ^с ки не ^з наемо. /	кни ^г . тра ^в . г ^л . бй.
21		Блавъ{по не ^м } ги ^л ге ^н , ілі блаве ^н ги ^г ге ^н , вате ^р у ^р тиль. [вате ^р , урги ^л] по ру ^с ки вода пропущена іс корѣни / едінаго тоѣ травы.	та ^м же, г ^л . к̄.
22	Л. 90об.– 91	Блавъ{по не ^м } ги ^л бе ^н блу ^м , ілі блаву ^г ги ^г ге ^н блѣ ^м вате ^р , по ру ^с ки // вода перепущена і ^з цвѣту тоѣ травы.	та ^м же. г ^л . ка̄.
23	Л. 91	Брантъ{по не ^м } лати ^к , по латынски унгулака / ба ^л лина. по ру ^с ки конѣвое копыто.	кни ^г . тра ^в . г ^л . ла̄.
24		Баси ^л ке ^н {по не ^м } вате ^р , ва ^н де ^н гроте ^н . васи ^л ки ^н . по ру ^с ки вода і ^з лїствія бо ^л ши ^х васи ^л ковъ.	та ^м же. г ^л . лѣ̄.
25		Баси ^л гень{не ^м } кру ^с (!) вате ^р , по ру ^с ки вода ва/силковъ об̄ышны ^х . (!) по гречески, лѣ̄з.	та ^м же. г ^л . лѣ̄з.

¹⁵ Ссылка на статью азбуковника «Апидица, груши. ни^ж, с^х, тб̄с.»
(Л. 66).

		и по латы́нски, базилико ^н , гариофила́та. /	
26		Баснь {не ^м } ба ^р ть, кру ^т ва́те ^р , вода́ и ^з коиловой боро́ды травы́. латы́нски ^м іа ^с ы́ко ^м / ба ^р ба ги ^р сина. а по немецки бови ^с ба ^р ть. по ру́ски йма не ^з наемо.	та ^м же. г ^л . мг.
27		Баноеле ^н {не ^м }, / и́нн Баппале ^н {не} ва́те ^р , по латы́не мо ^л ва. нѣ ^м цы же называю ^т баппеле ^н кру ^т ва́те ^р . / по ру́ски вода́ и ^з проску ^р никовы травы́.	та ^м же. г ^л . нд. / ни ^ж . с ^х . џз. ли ^с . ма. ¹⁶
28		Баппеле ^н {не ^м } блومه ^н ва́те ^р , по ру́ски во/да́ и ^з цвѣту́ ма́лого проску ^р ника.	та ^м же. г ^л . не.
29		О балса́ме. По немецки, ба ^х ми ^т сь. / по латы́нски, ме ^н та ру́бия, и́ли ментастру ^м . по ру́ски, коне ^в я мя́та. / цвѣтни ^к , гла ^в , л. гла ^в . рѣ ^ѣ . По грéчески диосмо ^н . а по латы́нски, / мента. ра́сньство ^м , та трава́ расте ^т , и различными имены́. ту́ / траву́ называю ^т , нѣ ^к кую мя́ту. нѣ ^м цы именую ^т ба́ксъ ми ^т сь. / а по латы́нски, менто ру́бия. сте́бль же тоѣ травы́ мяты на че ^р ле ^н ость походило. а расте ^т по боло́та ^м . и по озе́ро ^м . Ёсть же и́ная ма́та, кою латы́нове именую ^т , мента балсомита. и́ли ме ^н та, / сороченика. а по немецки ба́лсъ, ми ^т сь. а та́ ли́стvie имѣ ^т до́лги, / блгво́нны. подобны ба ^п сомито́ве ма́сти. Ёсть же и́ная мя́та, / кою латы́нове называю ^т , ме ^н тастру ^м . а по немецки, баџъ ми ^т сь. / ту́ же траву́ нѣ ^к ие нѣ ^м цы называю ^т . аками ^т сь. а по ру́ски мя́та. / котора́а по ора́лья ^м расте ^т . Ёсть же и́ная мя́та, ко́я сте́бель собо́ю / имѣ ^т , и ли́стvie бѣло́. а по латы́нски, мевтаевки. Ёсть же / и́ная мя́та, кою латы́нове именую ^т , ментано ^н одере ^о ра. сирѣ ^ч , мя́та ко́я в себѣ́ дѣху́ не имѣ ^т . а по немецки, не́пть. и́ли сте ^н , ми́тсь. / Ёсть же и́ная ма́та, кою латы́нове именую ^т , ме ^н та. а по немецки, / кру ^ж ме ^н тсь. и́ли ба ^п са ^м .	

¹⁶ Ссылка на статью азбуковника «Баноелень» (37).

30		Бáтосъ { <i>гре^ч</i> }, <i>медвѣдь. цвѣ^т, гла^в, рлѣ.</i> <i>ни^ж, с^х</i> ¹⁷	
31	Л. 93об.	Беинь гульн ^{н18} { по не^м } [<i>еке^н лаубова^п</i>], <i>и^н</i> <i>беиньг^уске^н лаубо.</i> (!) по латы ^н ски, пе ^п /винка. немецки ^м же <i>цасыко^м, вилот^т</i> <i>ингру^н.</i> по рúски не знаемо [<i>же, крушина</i>].	кни ^г . тра ^в . г ^л . кз.
32		Беинь { по не^м } / гулии ^н блóме ^н вáте ^п , водà и ^з цвѣту преже речѣнныа травы. по ла/ты ^н ски, аква өлори ^г перви ^н си агрести ^с . по рúски не знаемо.	та ^м же. г ^л . кй.
33		Бетонике^н { не^м } вáте ^п , / водà бúквичнаа. и ^л и сорокозубовы травы водà. по латы ^н ски бетоника. / по грéчески ватонико ^н .	та ^м же. г ^л . мá.
34		Бре^тве^гре^н { не^м }, <i>и^н</i> бре ^т ве ^п гинь[ва ^п]{ не }. по грéчески а ^п ноглоба. / а по арапски, ли ^з не ^н ахламе ^н . по латы ^н ски, пла ^н того. (!) и ^л и кви ^н квена ^п ви, и ^л и / ли ^н гва ^н а ^п нети ^с . и ^л и плáнтаго маю ^п . а по немецки, бре ^т вигери ^к . а по рúски / попу ^т никъ большóй.	та ^м же. г ^л . мб.
35		Бенедикте^н { не^м }, по латы ^н ски, гариөвилата, и ^л и сануму ^н /да. по рúски и по по ^л ски poste ^п накъ.	та ^м же, г ^л . нв.
36		Бесте^пнако^с { не^м }, по латы ^н ски poste ^п нака / доместика. по немецки море ^л . по рúски и по по ^л ски poste ^п ника.	та ^м же, г ^л . нѣ. / ни ^ж . с ^х . џи. ¹⁹
37		Баноеле^н { не^м }, / и ^л и баппале ^н вáте ^п . нѣ ^м цы насываю ^т баппеле ^н кру ^т вáте ^п . по латы ^н е мо ^л ва. / по рúски водà ис проску ^п никовы травы.	та ^м же. г ^л . нѣ. / вы ^ш . с ^х . џс. ли ^с . м. ²⁰

¹⁷ Номер раздела не указан.

¹⁸ ъ исправлен из е.

¹⁹ Ссылка на статью азбуковника «Бистернакосъ вортелинь ватерь» (46).

²⁰ Ссылка на статью азбуковника «Баппалень ватерь» (28).
Указание на страницу неверное, в действительности это страница без номера между листами лѣ и м̄ по нумерации Сергия.

38	Л. 93об.– 94	<i>Беэръмизёнъ, лэвуземёнъ. поне^{же} // по грéчески, то^л куе^м ся. лэвъ, и ми^р мизе^м. тако и мура^в евъ подобае^м, по неме/цки назывáти, беэръмизёнъ.</i>	та ^м же, г ^л . п̄с. ²¹
39	Л. 95об.	Близне^м {по не^м} кру ^т , ил̄и билсе ^н {не} кру ^{ть} . треков̄и (!) ²² т̄у трав̄у назывáют, / синтъоника. латы ^н ски ^м же изыко ^м т̄у трав̄у назывáют, юскви а ^н у ^с , / а по р̄уски беле ^н .	кни ^г . тра ^в . г ^л . ӣй.
40		Биркеньлавь²³ {по не^м} , ил̄и бире ^н лаовь вáте ^р , по р̄уски вода и ³ берé/зоваго листвиа. латы ^н ски ^м же изыко ^м то дрéво назывáют, выбеж̄ь. / немецки ^м же изыко ^м , беркь.	та ^м же. г ^л . к̄в.
41		Биркень {по не^м} са ^о тцъ вáте ^р , по р̄уски со ^к берéсовой про/пущe ^н .	та ^м же. г ^л . к̄т.
42		Бибинелль {по не^м} , по латынски пипиенелу ^л . по ^л ски ^м же изыко ^м ведра́/нець.	кни ^г . тра ^в . г ^л . к̄с.
43		Бри^тва^ргсикъ {не^м} блóме ^н вáте ^р , по р̄уски вода и ³ с̄бмиани болша́го по/п̄тника.	та ^м же. г ^л . ӣй.
44		Бри^твагиркъ {не^м} блóме ^н вáте ^р , вода и ³ цв̄ьт̄у бо ^л ша́го поп̄тника. / по латынски өлори ^с плантагини ^с майоре ^с . а немецки ^м изыко ^м бритва гри ^к / блóме ^н .	та ^м же. г ^л . ӣа.
45		Бинге^л {не^м} кру ^т , по грéчески лне ^н тоси ^с , ил̄и ли ^н сати ^с . по латынски ма ^р ку/риали ^с . по р̄уски мокри́ца о́городная.	кни ^г . тра ^в . г ^л . ӣз.
46		Бисте^рнако^с {не^м} во ^р тели ^н вáте ^р , вода / ис трав̄ы. латынове имен̄ю ^т т̄у трав̄у, постe ^р на́ка доместика. / по немецки, море ^л . ил̄и постe ^р на́къ. (!) три трав̄ы и ^х с̄уть. е́дина / по ^л ская, а другáа о́городная. д̄икои же постe ^р на ^к , н̄ёмцы имен̄ю/ють вели́ка пипинела. ил̄и по ^л скои постe ^р на ^к .	та ^м же. г ^л . ӣг̄.

²¹ В действительности глава п̄е.

²² Правильно: грекове.

²³ Первый ъ исправлен из е.

		понеже обы ^ч е ^м пипинé/ловы травѣ, и листви ^м расту ^т . но вышинóю бóле, а листви ^м шíре. / ёсть же инóи пло ^д постеп ^н áковъ, кои латы́нове именю ^т даку ^с и ^з нми/ну ^с . а немéцки же, вего ^л сьнестъ, а по рýски гнѣзда пти ^ч и. а росте ^т / по болóта ^м , и цвѣтки бѣлыми. подобно же гнездѹ голубíному. / а внүтри цвѣтка тогò обрiаще ^т сѣмiа, подобно áки гнѣздò, испó/лнено комаро ^в . длiа тогò трава тà названà ёсть, пти ^ч е гнѣздò. / вы ^ш . с ^х . џ ^з . ²⁴	
47	Л. 98	Бохми^нтцъ {по не^м} , по рýски травà коне ^в а мята. по латынски мента рýбия. или / ме ^н тастру ^м .	кни ^г . тра ^в . г ^л . л̄.
48		Бонень {по не^м} блóме ^н вáте ^р , по рýски водà цвѣту бобóва. по латы ^н ски, / өлорес ^с фабару ^м .	та ^м же. г ^л . л̄в.
49		Бóне^н {по не^м} вáте ^р , по рýски водà и ^з бобóвъ. по грéчески ти ану ^с , / а по латы ^н ски фáба.	та ^м же. г ^л . л̄г.
50		Боне^н {не^м} гу ^л се ^н вáте ^р , по рýски водà ско ^р лушиннаа бобóвы ^х / зéре ^н .	та ^м же. г ^л . л̄д.
51		Бонень {не^м} крутсь вáте ^р , по рýски водà и ^з бобóвы травы.	та ^м же. г ^л . л̄е.
52		Бломе^н {не^м} блóме ^н , / травà тáко именюема. по грéчески, и по латынски ймени ей нѣ ^т . а по рýски, / не знаяма.	кни ^г . тра ^в . г ^л . ли.
53		Боскъ {не^м} блүтсь, вáте ^р , по рýски водà и ^з крови ко ^з и. по латынски, са ^н /гви ^с ги ^р си. а ины ^м азыкóм по немéцки геи ^з бóкъ.	та ^м же. г ^л . л̄ё.
54		Боупте^н {не^м} лавбъ, (!) водà из листви/а тоё травы. по грéчески бедегна ^р . по латы ^н ски тà травà (!) спи́на анаба. / нѣкие же нѣ ^м цы именюю ^т бу ^т те ^н , или гаге ^н , или геөе ^н . а по рýски не ^з наема; /	та ^м же. г ^л . м̄.
55		Бронь {не^м} бере ^н , вáте ^р . по рýски водà и ^з iáго ^л команiчны ^х . по грéчески, и по	кни ^г . тра ^в . г ^л . м̄д.

²⁴ Ссылка на статью азбуковника «Бестернакосъ» (36).

«Сказание о пропущении вод» как лексикографический источник

		ара́пски, / і по латы́нски мураба ^с кие ^с .	
56		Боле ^н {не ^м } ёнь ва́те ^р , по ру́ски вода́ полиевы тра/вы.	та ^м же. г ^л . ме.
57		Болоко ^р нь{не ^м } ва́те ^р , по ру́ски вода́ и ^з цвѣту ржаново. по латы́нски / өлорес ^с фрументи, ілі өлорес ^с силини ^с . по немецки же ко ^р нь бламе ^н ва́те ^р . /	та ^м же. г ^л . мс.
58		Бловиоле ^н {не ^м }, ту траву грекове называю ^т , леуце ^с . по латы́нски ви́бла, илі / хѣри. по ру́ски не знаемо. //	та ^м же. г ^л . мз.
59	Л. 100	Буррётскъ{по не ^м } блóме ^н ва́те ^р , іс тоѣ травы вода́. гречески ^м , і латы́нски ^м / цасыко ^м ту траву насываю ^т бораго. по ру́ски не знаемо.	книг. тра ^в . г ^л . сі.
60		Бурретикү{по не ^м } / блóме ^н , латы́нски ^м цасыко ^м тоѣ травы цвѣ ^т имянүють. өло ^с бора/ниги ^с . по ру́ски не знаемо.	та ^м же. г ^л . зі.
61		Брунь{по не ^м } ву ^р тсь, трава́ тако именүема. / по ру́ски не знаема. а по латы́нски, склоөулариа.	та ^м же. г ^л . кд.
62		Буртгьсе ^н {по не ^м }, по латы́нски, по ^р тулака. по ру́ски не знаема.	та ^м же. г ^л . ке.
63		Брунь{по не ^м } кресе ^н ва́те ^р , вода́ тоѣ / травы. по гречески, камелия, ілі со ^н кисию ^м . по латы́нски, насто ^р /сию ^м , акватику ^м , ілі ка ^р дому ^с агрести ^с . по ру́ски воданая pesyxa. /	книг. тра ^в . г ^л . кө.
64		Буксе ^н {не ^м } лавѣ ва́те ^р , по ру́ски, і по по ^н ски вода́ из листвиа древа / бükвы.	книг. тра ^в . г ^л . мв.
65		Буксе ^н {не ^м } ва́те ^р , вода́ че ^р нобылиевы травы. по латы́нски, а ^р темеция. по немецки бү ^с ку ^т , ілі бэфотсь, ілі пүне ^н /ви ^н де ^н .	та ^м же. г ^л . ми.
66		Бруне ^н ень{не ^м }, ілі Бру ^н ни ^л и{не}. та трава́ по латы́нски бруне ^н /ла, по ру́ски не знаемо йма.	та ^м же. г ^л . нс.
67		Буиль{не} ген ^н лаубъ ва́те ^р . сиргъчъ, / вода́ и ^з листвиа тогд древа, а по ру́ски іва.	та ^м же. г ^л . сзъ.

		<i>грéкове імену́ю^м, / ітée. по латы́не, салі́ць. по неме́цки, ве́йнденъ, ілі ві^л/гéнь, ілі өэрберъ.</i>	
68	Л. 102	Блю́щъ, свина́я во́шь. / <i>лече́бни^к. глава^б, џ^л*[*]</i>	
69	Л. 109об.	Ва́теръ {не} , вода.	
70		Ванде^н {по не^м} ви ^л де ^н , аөле ^н блөме ^н , / де ^м и ^с те ^л , по латы́нски висноу ^с , ілі вѣкьсу ^с . а по рúски оме́ла ко́иа ростéтъ / на лесны ^х іа́блока ^х .	кни ^г , тра ^в . г ^л . г ^л .
71		Валь {не^м} ву ^р тсь, по грéчески, та́ трава́, си ^м өикум. а по / латы́нски консолида мино ^р . а по неме́цки жебе́йнъбе ^л . ілі сва ^р тсь/во ^р тсь. а по рúски не зна́емо імя.	та ^м же. г ^л . сџа.
72		Ва^лтуме^нсте^р {не^м} , по латы́нски ту тра/ву́ імену́ю ^т матри си ^л ва, ілі че ^р бастелари ^г . а по рúски не зна́емо імя. /	та ^м же. г ^л . спі.
73	Л. 113об.	Весьпони́ке^н {неме^н} , ва́те ^р , сіирѣчь вода́ бұквичная [ни ^ж , с ^х , тѣ. ²⁵].	кни ^г . тра ^в . г ^л . еџ ма
74		Ве́гсей {не^м} , по грéче/ски та́ трава́ сери ^с ілінькұба, ілі гегузи ^с си. по латы́нски сикорѣя, / ілі спо ^н са соли ^с ілі со ^л секвию ^м . по рúски солоноворо ^т .	та ^м же, г ^л , сџз.
75		Ве́геві^к {не^м} блуме ^н , / по рúски цвѣ ^т солоноворо́товы травы́. по латы́нски діонісія. ни ^ж , с ^л . рѣс. ²⁶ //	та ^м же. г ^л . сџи.
76	Л. 114	Ве́гегра^с {не^м} , по грéчески та́ трава́ просе ^р пината. по латы́нски се ^н /ту ^м нодиа. а по рúски не зна́емо імя.	кни ^г . тра ^в . г ^л . со.
77		Веи^с {не^м} ву ^р тсь, по латы́нски ту траву́ называ́ють сиги ^л лу ^м саломони ^с . а по рúски не ^з /на́емо імя.	та ^м же. г ^л . соа.
78		Веи^зе^р {не^м} бе́йсе ^н , по рúски горо ^х зелено́й бѣлой. /	та ^м же. г ^л . сод.

²⁵ Ссылка на статью азбуковника «Кéстро^н{ели}, бұквица / трава́. вы^н, е^с, чѣ. [лече^б. гла^б, рѣѣ. / травни^к. гла^в. ма. / вы^н, с^х, чѣ.]» (Л. 264).

²⁶ Ссылка на статью азбуковника «Діонісія. масопұсты, свято діонісово / вы^н, с^х, н^л, чѣ.» (Л. 169).

79		Вей ^с { не ^м } ги ^л генъ, по грéчески та трава̀ лиси ^м или кирио ^н . а по лат ^ы нски лилию ^м а ^л бу ^м . а по ру́ски не знаемо́ йма.	та ^м же. г ^л . сбй.
80		Вей ^с ги ^л ге ^н { не ^м }/вү ^д тсьле ^н . лат ^ы нове то ^т коре ^н имену́ю ^т сепилилиоре ^м а ^л бо/ру ^м . а по ру́ски не знаемо́ йма.	та ^м же. г ^л . сбѳ.
81		Вей ^с ги ^л ге ^н { не ^м } ундеву ^д тсьле ^н , / ми ^т бледери ^г сосева ^к се ^н , трава̀ а по ру́ски йма́ еи не знаемо́. /	та ^м же. г ^л . сб.
82		Ве ^к w ^л те ^д { не ^м } бере ^н . по ру́ски я́годы мо ^з жееловые. (!) по грéчески / га ^б гага ^д , по лат ^ы нски амифруктоу ^с , или баксеюнипири, / или гранү ^м онипери. по немецки же грана ^т бере ^н .	та ^м же. г ^л . спв.
83	Л. 121об.	Вилли ^н { не ^м } кру ^т , по грéчески та́ трава̀ елоно ^с . / а по лат ^ы нски тапсу ^с , ба ^д бату ^с . по немецки же ву ^л ль или ку ^н кинъ ке ^д /тсь. а по ру́ски не знаемо́ йма.	кни ^г . тра ^в . г ^л . сѣѳ
84		Ви ^л дь{ не ^м } салбейенъ. по лат ^ы нски / та́ трава̀, са ^л вия а́гре ^с ти ^с . а по [ру]ски не знаемо́.	та ^м же. г ^л . сбѳ.
85		Винте ^д { не ^м } гру ^н , трава̀ зимозеле ^н . / по лат ^ы нски пиро ^л ла.	та ^м же. г ^л . сбѳ.
86		Вилде ^н { не ^м } бере ^н , гру́ши дйкие. по латы ^н ски пи́ра си ^л ве ^с три ^с . / по немецки же ви ^л дь оде ^д беренѳ. (!)	та ^м же. г ^л . сбѳ.
87		Ви ^л де ^д { не ^м } ска ^д лакъ, по латы ^н ски га ^л литрику ^м / си ^л вестре. а по ру́ски не знаемо́ йма.	та ^м же. г ^л . сбѳ.
88		Виде ^д то ^т кру ^т { не ^м }, по лат ^ы нски та́ трава̀ / капе ^л лу ^м венера ^с . а по ру́ски не знаемо́.	та ^м же. г ^л . спв.
89		Вилтъ { не ^м } шафра ^н , по ру́ски дйкой ша/фра ^н . по грéчески гинку ^с или синку ^с . а по ара́пски ка ^д таму ^с . а по латы ^н ски кронү ^с о ^д тулану ^с .	та ^м же. г ^л . спд.
90	Л. 121об.– 122	О ви́шня ^х . Вода̀ из черлены ^х ви́ше ^н , по грéчески. // тарафи ^в . по лат ^ы нски, серүза. или гранареги ^с . сирѳ ^ч , црѳ/ские ви́шни.	

		разлічны ^М обычае ^М они расту ^Т . разлічны ^М же обы/чае ^М ихъ и называють. по тѢ ^М острово ^М , гдѣ они расту ^Т . но / здѣ написуе ^М о вишня ^Х о болши ^Х о красны ^Х . Ёсть же иные ягоды / малые вишни. багряны, и ^Х же птицы малые любя ^Т ясти. / Суть же иные вишни, у кои ^Х яго ^Л одна половина красна, а другая / бѣла. Ёсть же иные вишни велми бѣлы, а родіатся в цеса ^Р ской / обла ^С ти, в полатынско ^М боиа ^Р ствѣ. а называю ^Т и ^Х , латынове. / черёши. ни ^Ж , с ^Х . хѣі. ²⁷ //	
91	Л. 127	Во ^Р моте ^Н , а ^Б синьтнѣ ^М {не ^М } по гречески, а ^Б синьтеу ^М . по не/мѣцки же ве ^Р му ^Т . а по рѹски трава полы ^Н .	кни ^Г . тра ^В . / г ^Л . сѣ.
92		Во ^Л фсьме ^Л къ {не ^М } кру ^Т , / по гречески та трава, пина ^С . или пеплу ^С . а по латынски, зѹла. по немѣцки / же гунде ^Н ме ^Л кру ^Т . по рѹски не знаемо. [росте ^М на / коломнѣ.]	та ^М же. г ^Л . сѣ.
93	Л.128об.	Вѹи ^Л гень {не ^М } ла/у ^Б [вате ^Р .] по рѹски [водѣ.] листвія йовога дрѣва. по гречески итее. по латынски саликсъ. по немѣцки же вейде ^Н или ви ^Л ге ^Н или фе ^Л бе ^Р . /	кни ^Г . тра ^В . г ^Л . сѣв.
94		Вѹи ^Л гень {не ^М } блеме ^Н , по рѹски цвѣ ^Т дрѣва йовога. по латынски ѿлоре ^С со/лиси ^С . по немѣцки же ве ^Л ге ^М блеме ^Н или ви ^К ѿе ^Р бе ^Р блу ^Т .	та ^М же. г ^Л . сѣг.
95		Вунтъ {не ^М } ксе ^Р ли ^Н /скъ, по латынски та трава ситаѹта, или сикѹта. по гречески, ко/низа, или тенила, или комѣ ^Н . по немѣцки же, вѹетере ^К . а по рѹски, / не знаемо ймя.	та ^М же. г ^Л . сѣд.
96		Вѹи ^Н динъ {не ^М } кру ^Т , по латынски та трава волубили ^С . / или фѹну ^С а ^Р бори ^С . а по рѹски не знаемо ймя.	та ^М же. г ^Л . сѣе.
97		Вѹйве ^С {не ^М } клоке ^Н , или ви ^Н /де ^Н блеме ^Н ,	та ^М же. г ^Л .

²⁷ Ссылка на статью азбуковника «Черёши, ягоды подобны вишня^М. вкусо^М / сладки. видѣ^М бывають и красные и бѣлые. а дрѣво и^Х ве^Мми / велико. а расту^Т в цеса^Рской области, в полатынско^М боя^Р/ствѣ. ко^З. гра^О. глѣа. в. вы^М, с^Х, чѣ.» (Л. 504об.).

		цвѣ ^т травѣ, по рѹски ѳмя не знаемо. по латынски оло ^с / волубили ^с майо ^п .	сѣс.
98	Л. 147об.	Гаидь {не ^м }, ілі гайге ^п вате ^п , вода тоѣ травѣ. по гречески (!) анагалу ^с , ілі мой/скай ^с . по латынски, аѹри куламури ^с . а по немецки мѹ ^с оре ^п . а по рѹски / не знаемо.	кни ^г . тра ^в . г ^п . рѣ.
99		Гра ^с гѹ ^п сель {не ^м } вате ^п , вода тоѣ травѣ пропущена. а по рѹски / ѳмя еи не знаемо.	та ^м же. г ^п . рѣ.
100		Гаманде ^п {не ^м } вате ^п , вода пропущена іс тоѣ травѣ. по грѣ/чески каме ^п дрео ^с , ілі каме ^б , ілі камеропо. по латынски, кве ^п кѹла мино ^п . / а по рѹски не знаемо ѳмя.	та ^м же. г ^п . рѣ.
101		Гарбе ^п {не ^м } вате ^п кру ^т , вода іс тоѣ травѣ. по грѣ/чески, мироѳи ^п сѣ. а по латынски, ми ^п леѳолию ^м . по немецки тѹсе/нгѣ блать. а по рѹски зае ^ч травѣ, ілі порѣснаа.	та ^м же. г ^п . рѣ
102		Гарнѣ {не ^м } кру ^т , / по латынски та травѣ линария, ілі ге ^п ба ѹлинали ^с . а по рѹски не / знаемо.	та ^м же. г ^п . рѣ.
103		Ганѳъ {не ^м } кру ^т вате ^п , по рѹски (!) вода іс конопли травѣ. по грѣ/чески канапсѣ, а по латынски канапу ^с . [по немецки, генефѣ. / ни ^{жс} , с ^х , тсї. 28]	та ^м же. г ^п . рѣ.
104		Га ^п твори {не ^м } гле ^п ловвѣ, (!) по латынски то вѣтвие а ^п нѹ ^с . по рѹски не знаемо.	та ^м же. г ^п . рѣ.
105		Гасе ^п {не ^м } вѹ ^п те ^п вате ^п , по / гречески азарѹ ^м . а по латынски ба ^к кара. ілі на ^п дѹ ^с агрести ^с . по рѹски во/да корени по ^п лѣсниковѣ травѣ.	та ^м же. г ^п . рѣ.
106		Гартень {не}. сїргѣчь вода тоѣ травѣ. / по гречески, ка ^п дамѹ ^с , по латынски, настѹ ^п тю ^м . а по по ^п ски, рѣсѹха, / ѳгоро ^п ная.	та ^м же. г ^п . рѣ

²⁸ Ссылка на статью азбуковника «Канави [ка^п ѹъ, вы^п, с^х, рмѣ. / а по латынски, ка/нопу^с, а по гречески, / канѹъ, по немецки, / генефѣ], конопли» (Л. 259об.)

107		<i>Гла^ндуле{не}, желу^оки дубовыя //</i>	
108	Л. 152	Геи ³ {не ^м } ми/лкь вате ^р , по рўски вода перепущена и ³ ко́сыя млека. по грэчаски, і по ара́пски леле ^н , по латынски, ла ^к каприну ^м .	кни ^г тра ^в . гл. р̄.
109		Герсте ^н {не ^м } кру ^т вате ^р , вода и ³ іа́чмённые (!) / травы. по грэчаски трахе́я. по ара́пски габае ^т , ілі гагабе ^р . по латынски / о ^р дею ^м .	та ^м же. г ^л . р̄а.
110		Генсери ^к {не ^м } вате ^р , по рўски вода іс травы́ сороко́ бра́тни, ілі ди́/кая ряби́на. проте ^н ти ^л а, ілі танасету ^м агресту ^м .	кни ^г , тра ^в , гл̄ва, р̄с.
111		Генсери ^к {не ^м } блومه ^н / вате ^р , вода іс тоё преди рече ^н ные травы́ ди́кие ряби́ны и ³ цвѣту. / по латынски өлостанацети агрести.	та ^м же. г ^л . р̄з.
112		Гедвиоленъ {не ^м }, ілі Легвиоленъ{не} / вате ^р , вода тоё травы́. по рўски өиіалковы цветкі по ^л ские. по ла/тынски, хейри.	та ^м же, г ^л . р̄ө.
113		Гене ^р махе ^н {не ^м }, вате ^р , вода с плевы́ нутренние ко́ю с пупка / ку́ре ^н яго сме́тывае ^м . латынове ту плеву́ имену́ю ^т пе ^л ликулаи ^н терио ^р . /	та ^м же. г ^л . р̄кз.
114		Геи ^л {не ^м } кру ^т вате ^р , вода пропу́шена тоё травы́. по грэчаски і по латынски / мири ака. по рўски не зна́ема.	та ^м же. г ^л . р̄ки.
115		Геке ^л {не ^м } крутъ, по латынски цвѣткі тѣ іме/нью ^т рестобави ^с . а по рўски не зна́емо імя.	та ^м же. г ^л . р̄л̄д.
116		Геиде ^н ксь{не ^м } вунтъ кру ^т , по латынски та трава́ ге ^р ба со ^р те ^с . по рўски не зна́емо імя.	та ^м же. г ^л . р̄л̄е.
117		Гемө ^р {не ^м } крутъ, по грэче/ски і по латынски ту траву́ имену́ю ^т сино ^с бато ^с . а по рўски не зна́емо імя. /	та ^м же. г ^л . р̄л̄с.
118		Геллилгёнъ{не ^м }, вате ^р . то ^л . вода іс травы́. по латынски, глайолу ^с . ко́рень / же тоѣ травы́ грэкове называ́ю ^т , акору ^с . а по неме́цки то ^т ко́рень / называ́ю ^т , трахе ^н ва ^р те ^л .	та ^м же, г ^л . р̄ві.

119		<i>Гѣртсъ, вѣртсъ, корѣние коловѣндрово.* //</i>	
120	Л. 153об.	Ги ^л лилгенъ{не ^м } вáте ^р , водà ис тоè / травы, по латы́нски глайо́лү ^с	кни ^г . тра ^в . г ^л . рвѣ
121		Гирте ^н {не ^м } кре ^с вáте ^р . водà тоè травы. / по грéчески ка ^р дамү ^с . à по латы́нски настү ^р кю ^м . à по рүски і по л ^л /ски ресүха огорóднаа.	та ^м же. г ^л . ргѣ
122		Гирти ^с {не ^м } зүгне ^н вáте ^р , водà тоè травы. по ла/ты́нски лингва се ^р ви, іли сколопе ^н дрия. по рүски не ^з наемо.	та ^м же. г ^л . рѣк.
123		Гиме ^л {не ^м } слүсе ^л вáте ^р , по латы́нски ге ^р ба парилиси ^с . нѣкие ^ж нѣмцы называю ^т вѣтсъ бе/тони ^к . сирѣ ^ч водà и ^з ліствиа бѣквичнаго.	та ^м же. г ^л . рѣд.
124		Гүсе ^л {не ^м } нүтсъ, по латы́нски / азарү ^м . по рүски орѣхи лесныє.	та ^м же. г ^л . рѣе.
125	Л. 153об. –154	Гиене ^р {не ^м } ке ^р бсъ кру ^т вáте ^р , водà ис тоè травы / по грéчески і по латы́нски іппия мино ^р , по немецки гүне ^р кербсъ, іли гүне ^р // да ^р му іли өогое ^л кру ^т . à по рүски не знаемо імя.	та ^м же. г ^л . рѣл.
126	Л. 154	Гине ^н {не ^м } вáте ^р , по / рүски водà ис күрицы пропушенà. по ара́пски гиѣ ^н . по латы́нски голина.	кни ^г . тра ^в . г ^л . рѣа.
127		Ги ^т тсъ горнь{не ^м }, по рүски рóги дѣки ^х елѣней. / по латы́нски аквади ко ^р нү са ^р ви. //	на ^м же. г ^л . рѣв.
128	Л. 157об.	Готю ^с {не ^м } гна ^л вáте ^р , водà тоè травы. по латы́нски / ге ^р ба рүпе ^р ти, іли аку ^с мүската. по немецки сто ^р ке ^н кнабе ^л , іли годе ^с ге/на́ть. по рүски не ^з наемо.	кни ^г . тра ^в . г ^л . чѣ.
129		Го ^л де ^р {не ^м } вáте ^р ванде ^р митиле ^н ринде ^н , водà / пропушенà ис осокóю тѣ ^х вѣтвей. по латы́нски котрисе ^с медїи / са ^м бу ^к си. по рүски не знаемо імя.	та ^м же. г ^л . рѣї.
130		Голде ^р {не ^м } блүде ^р вáте ^р . вода и ^з лі/ствей тѣ ^х вѣтвей. понѣже она не трава собою ни паки древо но по/дóбно вѣтвие ^м велики ^м . грéкове называю ^т ленкоя. à по латы́нски / са ^м бүку ^с еву́лү ^с . à доктүрове имену́ю ^т	та ^м же. г ^л . рѣї.

		са ^М бўку ^С агрести. а по рўски / не знаемо.	
131		Голде ^Р {не ^М } бломе ^Н вате ^Р , вода и ^З цвѣткѡвъ тѣ ^Х вѣтвей. / по латынски ѡлоре ^С са ^М бўкси. а по рўски не знаемо.	та ^М же. г ^Л . рѣі.
132		Гу ^С въ[в]твь ²⁹ {не ^М } по грече/ски, і по латынски, ба ^Р ба ѡви ^С , по рўски дїкой чесно ^К .	та ^М же. г ^Л . ркѡв.
133		Гол ^Г {не ^М } ву ^Р тсъ вате ^Р , / вода ис корєние ^М (!) тоѡ травѣ пропушенѡ. по гречески, аристо ^Н , ілі / сетаголо ^С аписто ^М , а по латынски, аристолиа. а по рўски не знаемо. /	та ^М же. г ^Л . ркѡв.
134		Гоѡень{не ^М }, ілі гоѡо ^Р , по латынски рупулү ^С . ілі гүмүлү ^С , ілі вүлүбили ^С мо/ена. по рўски хмелеваіа травѡ. //	та ^М же. г ^Л . рлг.
135	Л. 159	Гулденъ{не ^М } гүнсе ^К вате ^Р , вода тоѡ травѣ пропушенѡ, / по рўски не знаемо. по латынски консолида медия, ілі консолида, мино ^Р . / по немѣцки, ѡва ^Р ѡвртсь, агү ^Л де ^Н гүнсе ^Л .	кни ^Г . тра ^В . г ^Л . рг.
136		Гүндере ^Б {не ^М } вате ^Р , вода пропуще/нѡ ис тоѡ травѣ. по латынски тѡ травѡ, дегератеррестри ^С . а по рўски імя єй не знаемо.	та ^М же. г ^Л . рї.
137		Гулденъ{не ^М } крее, ілі беле ^Р кру ^Х , ілі гү ^Х де ^Н крее / вате ^Р , вода ис тоѡ травѣ. по немѣцки, хебе ^Р кру ^{ТЬ} . по рўски не знаемо.	та ^М же. г ^Л . раі.
138		Гү ^Н де ^С {не ^М } сүгне ^Н вате ^Р , вода тоѡ травѣ. по гречески синогласа. а по / ты ^Н ски (!) ³⁰ ли ^Н гва кани ^С . по рўски не знаемо.	та ^М же. г ^Л . рї.
139		Гүнко ^С {не ^М } вате ^Р , вода и ^З меду пре ^С ново, / по латынски мѣль. //	та ^М же. г ^Л . рка.
140	Л. 163об.	Да ^Х сєнь{не ^М } блүгъ вате ^Р , вода пропушенѡ ис тогѡ / звѣриа, [ис крови ди/стелата / той ^Ж звѣ ^Р , четве/роноже ^Н е ^С .] по рўски не знаемо а по латынски, сангви ^С дроконі ^С .	кни ^Г . тра ^В . г ^Л . жѡ.

²⁹ Исправлено из «го^Свүтръ».

³⁰ Правильно: латы^Нски.

		той же / звѣ ^p равѣ ^h ство ^m подобе ⁿ лисице, или хоміакѹ четвѣроноже ⁿ ѣсть. /	
141		Давбѣ{не ^m } несели ⁿ вате ^p . по рѹски вода и ³ цвѣту глухіе кропівы. по грѣче/ски а ^p лггелика. а по латынски ѹтрика мо ^p тува. //	та ^m же. г ^л . б.
142	Л. 165об.	Деньма ^p кѣ{не ^m }, кру ^t , по грѣчески, лихімсѣ. по арапски же, Ѹхе. по латынски, / маринела, или вариана, или га ^p ба бенедикта, или ама ^m тѣла, или гени ^k /трали ^c , или вале ⁿ тина, или се ^p пилу ^m маю ^c . или ге ^p бакате. по немецки, / ба ^л дрио ⁿ , или кате ⁿ кру ^t . по рѹски кошкіна травѣ. понѣже всѣ кб/шки обоняніе тоѣ травѣ любя ^t , и корѣние грысу ^t .	кни ^г . тра ^b . г ^л . / ѣѣ.
143		Денема ^p кинѣ{не ^m }, ву ^p те ^л . / вате ^p . перепущѣнаа вода ие тоѣ травѣ. по рѹски не ³ наема. вода и ³ еди/ного корѣни тоѣ травѣ. //	та ^m же. г ^л . ѣѣ.
144	Л. 169об.	Диле ⁿ {не ^m } вате ^p , по латынски {по немецки.}, оква онети. по рѹски вода кроповы травѣ. /	кни ^г . тра ^b . г ^л . ѣи.
145		Дипта ^m {не ^m } вате ^p , вода ис тоѣ травѣ. нѹ рѹски не ³ наемо ^я мя. грекове на/зывают ^t ту травѣ и корѣние ^m , (!) бате ⁿ . или дѣпто ^m . по немецки, пѣтсь во ^p те ^л . / дла бѣлости своѣи то ^t коре ⁿ тако на ³ ва ⁿ ѣсть, поне ^{жс} а ^л бѹ ^c , по латынски. ави ^t сь, / по немецки. по рѹски же то ^л кѹетца, бѣло.	та ^m же. г ^л . ба.
146	Л. 178об.	Дѹсентѣ{не ^m } гѹ ^л ди ⁿ кру ^t , ту травѣ грекове называю ^t анутисе ⁿ , по латынски же / се ⁿ тавриа. нѣкие же нѣ ^m цы называю ^t аѹрине ^m . а по рѹски солотаіа / травѣ.	кни ^г . тра ^b . г ^л . ѣд.
147		Дѹбе ⁿ {не ^m } ѳро ^o ць, по грѣчески капность. по арапски, стѣнгѣ, или / стети ^x . а по латынски, ѳумуста ^p ре. по немецки же, е ^p дѣтрѣ ѹка ^t , / или дѹбенѣ крофѣ, или ка ^t цы ⁿ ка ^p бе ^л . а по рѹски ды ^m семланіе травѣ. /	та ^m же. г ^л . ѣе.

148		Дудисте ^л {не ^м }, по латынски скарио́ла. по рýски не зна́емо ймя. /	та ^м же. г ^л . бв.
149	Л. 187	Еслау ^х {не ^м } вáте ^р , по рýски вода́ пропу́щена и ^з лýку криво́го. / по латынски а ^б стро́ну ^м . ни ^ж , с ^х . тнѣ. ³¹	кни ^г . тра ^в . г ^л . би.
150		Ексалау́къ{не}, ѡзѣмой лýкъ. цвѣ ^т . э ^л . рнѣ. /	
151	Л. 192	Енге ^р линкь {не ^м }, илѣ де ^р /кса ^в ме ^н вáте ^р , по рýски вода́ и ^з грибо ^в боро́вы ^х . по латынски, оу ^н гу ^с .	кни ^г . тра ^в . г ^л . бз.
152		Ере ^н {не ^м } / бри ^с , тѹ травѹ латынове имену́ю ^т верани́ка. (!) нѣцый же нѣмцы тѹ тра/вѹ насыва́ю ^т , гру́нтъ ге ^л . по рýски то ^л кѹетца что́ та́ трава́ и ^з нутри́ ра́ны / заживля́ет свѣжиа́ у ^з а́свляенна́я, (!) илѣ сѣченна́я.	та ^м же. г ^л . бб.
153		Ебгей{не ^м } вáте ^р , во/да́ ис тоѣ́ тра́вы, по рýски не зна́емо ймя. по грéчески, сизо ^с . по латынски, ге ^р ди́ра а ^р бория.	та ^м же. г ^л . пв.
154		Езѣлзь {не ^м } блу ^т вáте ^р , по рýски вода́ ис кро́ви о́сла ^ч ей. / по латынски. аква са ^н гвини ^с , азени ^с .	та ^м же. г ^л . пг.
155		Егеи ^л {не ^м } кру́тъ, по латынски та́ тра/ва́, се ^н ту ^м мо ^р бия. а по рýски не́зна́емо ймя.	та ^м же. г ^л . пд.
156		Емсе ^н {не ^м } вáте ^р ундео́кде ^р ей/ге ^р , по рýски вода́ и ^з муравье ^в и ^з яйце́ и ^х . по латыне (!) фо ^р мика.	та ^м же. г ^л . пе.
157		Емсе ^н {не ^м } ей ^р / вáте ^р , вода́ и ^з однѣ ^х та́иць муравье́вы ^х .	та ^м же. г ^л . пф.
158		Еске ^н {не ^м } бо ^м лауѣ вáте ^р , по рýски / вода́ и ^з ли́ствиа́ о́си́новы ^х дре ^в . по грéчески ди ^р да ^м , по латынски, фра ^к сину ^с . //	та ^м же. г ^л . ч.
159	Л. 192об.	Електүвариюмь ³² десерүзи ^с . Сирѣ ^ч мазу́нь та́ко составля́ется. / емлѣ вишни ка́кѣе восхо́ще ^ш и три и ^х скво́зѣ решето́ и ко ^р лу́шины (!) тѣ ^л / о ^т мечѣ. и протѣву тоѣ́ о́соки́ емлѣ ме́ду пресно́во илѣ	

³¹ Ссылка на статью азбуковника «Лаукъ» (219).

³² ѣ исправлено на о.

		помѣне ёлико / восхоще ^ш і смешай то вмѣсто в сковородѣ чистой і варі докуды ста/нетъ густо. и то к различны ^м недуго ^м пристой ^т . ѿще с вино ^м фри ^ж ски ^м / розмешавши приѣмлетъ тогда тоже дѣйствуєтъ.*	
160	Л. 201	Ени ^с {не ^м } вате ^р , по рѹски во/дà и ³ анісовы травы. по грѣчески і по арапски, і по латынски анику ^м . [по неме ^н ки, ени ^с .] /	кни ^г . тра ^в . / г ^л . п̄.
161		Енсиа ^н {не ^м } вате ^р , вода̄ ис того̄ корени с травою. по грѣчески на ^р ку ^м , по / латы ^н ски енкана. а по рѹски не знаемо̄ йма.	кни ^г . тра ^в . г ^л . п̄ѳ.
162	Л. 201– 201об.	<i>Е̄ ихъ {не} гѣнь лаубъ. по латы^нски, / квѣ^ркѹсъ [или глансъ]. по неме^цки, екии^нбо^м. а по рѹски, дѹбъ. плоды^{же} на себѣ имѣ^м / двà. // единъ пло^д латы^ннове называю^м, гáло, или гáшо. неме^цки^м же изыко^м, / гáль апóль. а по рѹски, орѣхи ска^мные. в неме^цки^х страна^х. то^м пло^д рѣ/тко созрѣвае^м вбряцетя. другóй же пло^д, кóй на дубе росте^м, / кóй латы^ннове называю^м свои^м изык^м, жо[лѹ]ди [гландуле]. а по рѹски, желѹ^кки / дубовыє.</i>	та ^м же. г ^л . оѳ.
163	Л. 201об.	Ени ^с , ани ^с . по грѣчески, / и по арапски, и по латы ^н ски анику ^м . по неме ^ц ки, еки ^с . (!) //	
164	Л. 205	Ертъ{не ^м } бѣре ^н вате ^р , по рѹски вода̄ и ³ семланичны ^х ягодь, по ла/тынски фрага.	кни ^г . тра ^в . г ^л . б̄г.
165		Ертъ{не ^м } бѣре ^н , ³³ кру ^т вате ^р . по латынски ге ^р ба фреге. по рѹски вода̄ / и ³ листвѣна семланишныа (!) травы.	та ^м же. г ^л . б̄д.
166		Еихъ{не ^м } ге ^н лауб ^в вате ^р , по латынски кве ^р ку ^с , / или глансъ, а по неме ^ц ки екии ^н бо ^м . а по рѹски вода̄, и ³ дубового листвѣна. /	та ^м же. г ^л . оѳ.
167		Ень{не ^м } гелзъс вате ^р , вода̄ тоѳ травы, по	та ^м же. г ^л .

³³ і исправлено из е.

		ру́ски не зна́емо ймя. по грече/ски та̀ трава̀ диптири ^с . а̀ по латы́нски полиподио ^н , ілі філі́ка, ілі / өели́ксъ а ^р бо ^р .	бс.
168		Епфъ{не^м} ва́те ^р , вода̀ пропу́щена і ^з трава̀. по ру́ски по/добна̀ та̀ трава̀ мо́крице. по гречески се ^л вию ^м . по латы́нски, а́пию ^м . /	та ^м же. г ^л . па.
169		Еиръ доде^р{не^м} , ілі Гўне ^р {не} ё́йе ^р вітсь ва́те ^р , по ру́ски вода̀ і ^з бе́лковъ (!) іа́ичны ^х . /	та ^м же. г ^л . пз.
170		Еиръ доде^р{не^м} , ілі Енге ^р {не} доде, (!) ва́те ^р , по ру́ски вода̀ і ^з же ^л тко́въ іа́ичны ^х . //	та ^м же. г ^л . пі.
171	Л. 218об.	Закару^м posary^м. Сиръ ^ч са́ха ^р свороборінной та́ко / составля́ется. е́мли цвѣ́ту чи́стиво свороборіннаго рѣ́жи і ^х / мѣ́лко жеребей цвѣ́ту е́динъ а̀ са́хару головно́го протіву то́го / вдво́е і то ^л кѣ вмѣ́сте. і пото ^м в сковородѣ луже́ной разогрѣ́й / и положи в сосу́де скла́нично ^м і го́раздо о́кұтай і поста́ви на слнці́е / н ^л лю ілі двѣ́ докұдова го́ра ^з до ся нажа́рить, и тогда́ то ё́сть / са́ха ^р свороборінной.*	
172	Л. 223	<i>Зёрна райские, грана / порадили^с{ла}* //</i>	
173	Л. 226–226об.	Зукару^м. вио́лару́тъ конь понитурисикъ. Сиръ ^ч са́ха ^р іс вио́лковъ (!) со/ставля́ется по обы́чаю а́ки цвѣ́ту свороборінново а̀ си́лу имбю́ ^т о́бой / е́дину. Е́мли двѣ́ гри́венки іа́бло ^к сито́ньевы ^х , ілі іны ^х іа́бло ^к . ілі / како́во о́вощу̀ ни бу́ди, і положи в го ^р шо́кь чи́стой і у́стье у́ го ^р шка пру́тъ/е ^м у́крепи что́ іа́блока не вы́пали. и пото ^м дру́ги го ^р ше́къ напо ^л няй водо́ю / речно́ю и накрыва́й е́го̀ преди рече́нны ^м го ^р шко ^м в кото́ро ^м іа́блока, і обои ^х / у́стья зама ^ж тѣ́сто ^м и поставля́й на жару́ о́гнено ^м . и та́ко о ^т кипле́ния во/диано́во тѣ́ іа́блока посспева́ють и ма́хки быва́ють. і пото ^м три і ^х скво́сѣ̀ решето́ / і прибавливай протіву о́соки то́е ме́ду пресно́во и вари в сосу́де луже́но ^м докұ́ды	

		горáздо б́удеть гýсто. тогда же туши ^Т всиáкой о́гонь нýтряной. // áще хтò приёмлеть по ра ³ сужению, í áще восхо́ще ^Ш мазýнь д́блати íс ыны ^Х о́вощей тогда тѣ ^М же о́бычае ^М твори.* //	
174	Л. 234	И зень{ не ^М } кру ^Т , по рýски та трава а ^Л ф́я. по грéчески гиеро/бата ^М ну, íли пиристрио ^Н . по латы́нски ве ^Р бена, íли ге ^Р ба сакра.	кни ^Г . тра ^В . г ^Л . / рлѣ.
175	Л. 242	И бискъ{ не ^М } ву ^Р теле ^Н , / по рýски трава проску ^Р никъ бо ^Л шой íли сензйве ^Р . по латы́нски, а ^Л тея, / íли ма ^Л ва гиспания.	кни ^Г . тра ^В . г ^Л . / рѣм.
176		<i>Ириw^С, фия^Лко^В корень бо^Лшой, котóрой привóзя^М и³ венецѣи.* /</i>	
177		<i>Идиге^С[то]{не} стомáху фала^М, ноение стомáху.</i>	
178	Л. 247об.	И сопъ{ не ^М } кру ^Т . по латы́нски í по грéчески тý траву́ именýю ^Т , íсупу ^С . по рýски / не знáема.	кни ^Г . тра ^В . г ^Л . / рлѣ.
179	Л. 249об.	И нь{ не ^М } гру ^Т крутъ, по латы́нски та трава пе ^Р винка. а по рýски не знáемо.	кни ^Г . тра ^В . г ^Л . рма.
180	Л. 261об.	К амеле ^Н { не ^М }, и́и ками ^Л ле ^Н ва/те ^Р . по латы́нски камоли ^Л ла. íли комоми ^Л ла. по рýски ромáнова (!) травы вода. /	кни ^Г . тра ^В . гл. нѣ. / вы ^Ш . с ^{Х34}
181		Ка ^Р до{ не ^М } бенедикте ^Н , та трава по грéчески, ериго ^Н , íли еригиро ^К . а по латы ^Н /ски ка ^Р до бенедикту ^С . по рýски не знáемо.	та ^М же. г ^Л . нѣ.
182		Ка псъ{ не ^М } кру ^Т , по латы́нски блета / а ^Л ба. по немéцки ку ^М сть кру ^Т , íли вастъсъ кру ^Т . по рýски капýста о́бышная. (!) /	та ^М же. г ^Л . ѣг.
183		Ка тсе ^Н { не ^М } заге ^Л . кру ^Т , по грéчески та трава́ ипари ^С , íли еквисио ^Н . а по латы́нски кавда еквина. а по рýски не знáемо.	та ^М же. г ^Л . рмѣ.
184		Ка льбсъ{ не ^М } блу ^Т , по рýски / крòвь тэльчаа. по латы́нски са ^М ви ^С витули.	та ^М же. г ^Л . рмс.
185		Ка льбсъ{ не ^М } блу ^Т ундекалбсъ / лу ^Н ге ^Н . по	та ^М же. гл.

³⁴ Номер раздела не указан.

		ру́ски кро́вь телáчья и с плоче ^м тела ^ч и ^м .	рмз.
186		Ка ^л бъз{ не ^м } лебе ^п , по латы ^н /ски еку ^р , или епа ^р витули. по ру́ски телáчья пéчень.	та ^м же. г ^л . рми.
187		Клаппе ^р { не ^м } rose ^н , / по ру́ски цвѣ ^т че ^р лэного ма́ку. по латы ^н /ски өлоре ^с папавери ^с рубей. по не/мэчки же, ро ^т ко ^р ни розе ^н .	та ^м же. г ^л . рн.
188		Капе ^н { не ^м }, пору́ски холóщенной пету ^х . а по латы́нски / ка́по.	та ^м же. г ^л . рнв.
189		Кáтары , сирѣ ^ч мокротà изо всѣ ^х сустáвовъ.	та ^м же. г ^л . нб.
190		Ка ^н се ^р { ла }, нéмоць / волоса́ти ^к .	
191		Капла ^н { но ^л }, ку ^р холощенной. ^{35*}	
192		Каси́я { ла } фисту́ла, ме ^р дивѣи.	
193		Карти { ла }, / лóга, рогà оленѣи, егда́ ещо" (!) мя́жки. и тѣ рогà подобны́ сýть, аки мясо сердце́чное, а не телéсное. не мя́тко, и не вяло. сиѣ рогà оленѣи, а не тѣ кото́рые смѣтаваю ^м .	
194		Ка́ре абиси́на{ гре }. а по латы́нски, ну́скъ ўзували ^н . а по неме́цки, / бау ^м му ^с , или ве[скé]рну ^с . вода́ ис орѣховъ селе́ны ^х гре́чески ^х . цвѣ ^т , гла ^с , рнѣ. //	
195	Л. 262	Кастори́умъ { ла }, бербóсей{ не }, / струя́ бобро́вая.	
196		Ка́ртова трава́ , во́лфъ{ не }, стерль.	
197		Карди /а́лия, зелье. ср ^р це ўкрепля́етъ.*	
198	Л. 265	Клеи ^н { не ^м } бре ^н ень денестели ^н ва́те ^р . по ру́ски вода́ из меншо́й кропи́вы. а по по ^л ски / жегáло менша́а.	кни ^г . тра ^в . г ^л . жѣв.
199		Кребъ { не ^м }, по ру́ски ра́къ, по латы́нски, аква́ сереви́н { ка ^н се ^р . по ара ^н ски, са ^р та́къ. }.	та ^м же. г ^л . рмб.
200		Кве ^р кенъ{ не ^м } блумень, цвѣ ^т тоѣ травы подобе ^н дѣкому шафра́ну, / а не шафра ^н . по	та ^м же. г ^л . сз.

³⁵ В тексте трактата «О жизни» — каплунь.

		латынски фло ^с ге ^р мо дактели. по немѣцки же ви ^л де ^н / шафра ^н . а по рѹски не знаемо ѿмя.	
201		Квенде^л{не^м} , вате ^р . вода ѿс тоѣ тра/вы, по грѣчески, серапулисо ^н , или ге ^р пулу ^м . по латы ^н ски, се ^р пи ^л лу ^м , / по немѣцки, кве ^н диле ^н , или гѹнероку ^л .	та ^м же. г ^л . ѿе.
202		Кве^ркенъ{не^м} вѹ ^р теле ^н , вате ^р , сѣръ ^ч / вода ѿс корѣни тоѣ травы пропущенѧ. по грѣчески, а ^л химиро ^н , или / салитрико ^н . а по латынски. ге ^р мо дактилу ^с . немѣцки ^м ѿзбыко ^м рѧзные / именѧ сѹтъ тоѣ травы.	та ^м же. г ^л . ѿс.
203		<i>Кеме^рдиу^с, гермѧндрова{по ла} трава.*</i>	
204		<i>Крѣръ{не}, / а по латы^нски, ка^мсѣръ. (!) а по рѹски, гнилѧя болячка. //</i>	
205	Л. 270	Клибе^н{не^м} кру ^т , та трава / по латынски рѹбея, или рѹбла. немѣцки ^м ѿзбыко ^м сиа. или клебе ^н кру ^т . по рѹски / не знаема.	кни ^г . тра ^в . г ^л . ѿ.
206		Киендре^к{не^м} , по рѹски корѡвей кѧль. по грѣчески и по латынски / ѡимѹ ^с бовенѹ ^с .	та ^м же. г ^л . рмд.
207		Киемилкѡро^м{не^м} , по рѹски сметѧна корѡвья.	та ^м же. г ^л . рмѧ.
208		Кви^ндель{не^м} , / по грѣчески та трава серапулисо ^м , или ге ^р пулу ^м . по латынски се ^р пи ^л лу ^м . / по немѣцки же гѹнероку ^л . а по рѹски не знаемо.	та ^м же. г ^л . ѿе.
209		Кви^ркенъ{не^м} , вѹ ^р те/ле ^н , корѣ ^н тоѣ травы по грѣчески а ^л химиро ^н , или салитрико ^н . а по латынски ге ^р мо дактилу ^с . а по рѹски тоѣ травѧ и корѣни ѿмя не знаемо.	та ^м же. г ^л . ѿс.
210		Кристь{не^м} вѹ ^р тсѧ вортеле ^н , по арапски корѣнь тоѣ травы именѹ/етца маполио ^н . по немѣцки же леберло ^о , или ва ^р тсѧ ние ^з вѹ ^р ть. / а по рѹски не знаемо ѿмя.	та ^м же. г ^л . спѧ.
211		Кристь{не^м} вѹ ^р тсѧ кру ^т , листвие тоѣ травы а по / рѹски не знаемо ѿмя.	та ^м же. г ^л . спѧ.
212		<i>Крѣи^нъ, бре^нне / денестели^н. вода и^з меншѡй кропѣвы.</i>	гла ^о . ѿв.

213		Квінтү{ла} ёсёнсья, сіла тра ⁶ ная. * /	
214		Квинтү{ла} ёсенсью, што всякі ^х травь. *	
215	Л. 278об.	Ко^рбзь{не^м} , по рўски тьква. по ла/тїнски ку ^р бита.	кни ^г . тра ^в . г ^л . / рмв.
216		Коль{не^м} кру ^т , по рўски немецкага капўста. по гречески / саха ^л іе мине ^с . а по латїнски олу ^с . //	та ^м же. г ^л . рнѧ.
217	Л. 280об.	Кру^т{не^м} вуртсь, по ла/тїнски травѧ та скарү ^м селе. по рўски не знаема.	кни ^г . тра ^в . г ^л . жѧ.
218	Л. 285об.	Лати^к{не^м} по рўски, і по по ^л ски, салѧтова травѧ. по ара ^п ски, і по гречески, гака ³ . / а по латїнски, латўка. [<i>а та травѧ росте^м тремя ѡбычыи. еди^нү травү латынове имену^ю^м, лактўка, / доместика. (!) дру^гую же, лактўка агрести^с. (!) третию же, лактўка ази/ни^на. а лактўка доместика. сирѣчь, ѡгоро⁰ная. кою съемъ по ѡбычаю, / аки всякую травү згоднү на го⁰. напишү же здѣ о ѡгоро⁰ной травѧ двѧ/мѧ же ѡбычай та ѡгоро⁰ная травѧ росте^м. ѡднѧ (!) кудревата, а другая, / проста. а ѡстрѧ листвие бывѧеть. фрясове, италиски^м свои^м іазык^м / назывѧють кудрявү травү, каріѡла. ёсть же инѧя травѧ карийѡла. / кую нѣ^мцы назывѧю^м, своимъ іазыко^м, дудистель. ёсть же инѧя травѧ, лактўка агрести^с. или силвистри^с. латы^нскимъ іазыко^м тако назнанѧ. (!) а по неме^кки^{жс}, / генздистель. ёсть же і инѧя латўка, (!) коя корень имѣ^т черленѣ. кой нѣ^мцы / своимъ іазыко^м имену^ютъ, изелкѧ лактикѧ. а по латїнски, лактўка, / ѡзинїна. //</i>]	кни ^г . тра ^в . г ^л . рнѧ.
219	Л. 285об.– 287 ³⁶	Лаўкь{не^м} , по рўски лўкь кривѡй ѡгородной. по ара ^п /пски кура ^т . а по латїнски корү ^м . вы ^ш , с ^х саї. ³⁷	та ^м же. г ^л . рнѧ.

³⁶ Лист 286 является вставкой.

220	Л. 289об.	Лебъстеке ^л {не ^м }, по рýски травà зорíа. по латýнски / левистику ^м .	кни ^г . тра ^в . г ^л . рñд.
221		Леене ^н {не ^м } блóме ^н , по рýски тóй травѣ ѡмя не знаемо. по грéчески сплено ^н и спленария. а по латýнски каприволию ^м , и́ли мате ^м силви. / по неме́цки же ўнь се ^р нь ораве ^н лие ^н , и ^л спеклили ^н .	та ^м же. г ^л . рñз.
222		Лебе ^р {не ^м } крýтъ, по рýски / та́ травà пéченнаа а ѡмя ёи не знаемо. по латýнски епатика. /	та ^м же. г ^л . рñи.
223		Леванде ^р {не ^м }, по рýски той травѣ ѡмя не знаемо. по латýнски, лавенду/ла. //	та ^м же. г ^л . рñо.
224	Л. 292об.	Линде ^н {не ^м } блýте ^т , (!) по рýски дрéво ли́па. по латýнски оло ^з телей. а по неме́цки. / ли ^д де ^н блóме ^н . //	кни ^г . тра ^в . г ^л . рñе.
225	Л. 302об.	<i>О травѣ мандрагóръ. Есть же и травà нарицаема по неме́цки, / алрунёнъ. а по гречески, антимо́нъ. и́ли тирце́монъ. по латы^н/ски, мандрагóра. двѣ же и^х сýть. сѣрѣчь, мýжеской пóль, / и жéньской. нѣцьи же согласýю^м. чтò тѣ травà подобна к о/блѣчию чл^вческому. родѣтся в мѣсте неподобно^м еѣ ко́пáю^м. а бý^м/то ѡ нечистотѣ ражае^мся. и сѣ ёсть лóжь. но собóю же тѣ / травà вели́ка. ко́рень^ж имѣе^м то^лсть. ко́ру же тогò корéня, в ра^з/лѣчные зелья полагае^м. нѣцьи же прелестнѣи кой ѡмáнываю^м. (!) / бриониевѣ ко́рени латынъски^м ѡзы́ко^м гунски́бсь вырѣзываютъ, / аки лицѹ чл^вческому подобно, тóнкими же ни^мми, тóнкою же и́глою, / то́й ко́рень надёргиваю^м за власо^в мѣсто. пото^м же в навóзѣ, и́ли / в чёрной землѣ то^м ко́рень полагаю^м. тогдà цвѣ^т подобе^н ко́рени ма^ндрагóрову бывае^м. и прелестнѣи тѣхи кро^мки тѣ^м лóди прельцаютъ, и за /</i>	

³⁷ Ссылка на статьи азбуковника «Еслау^х вате^р» (149) и «Екса-лаукъ» (150).

		существо то ^м корень продаю ^м , а то есть иманка, и не правда. / листвие же то ^х травы, подобно лактукове травѣ. сырѣчь, / салаты широкой, и то ^л стой. корень (!) же величество ^м подобенъ, / довольствомъ, кору имъетъ то ^л сту. то ^ж кору в зѣлия полагаемъ. / трава же собою ягоды имъетъ черлены, а любя ^м ихъ гъсти лоси, и елѣни. / гъдчи же тѣхъ ягоды скоро уставяю ^м , и бес паметны бываю ^м , и тако / уловляеми бывають. //	
226	Л. 305	Мачьсо ³ {не ^м }, [кру ^м .] по рѹски макова трава. по грѣчески анимоне, или минониму ^м . а по латынски / папаве ^р . по немѣцки же магсо ^т .	кни ^г . тра ^в . г ^л . рѣѣ.
227		Мансъ{не ^м } трувь, по грѣчески та трава / бесомо ^н . а по латынски, сенту ^м капита, или иригну ^с . а по рѹски не знаемо имя.	та ^м же. г ^л . рѣ.
228		Манголтъ{не ^м } крутъ, по рѹски свѣкла. по грѣчески село ^н . а по / латынски блата, или блита. по немѣцки же, ромике ^р коль.	та ^м же. г ^л . рѣз. / ни ^ж . с ^х , угѣ. ³⁸
229		Маню ^с {не ^м } / кристи, то ^л . саха ^р здѣланъ с те ^р ты ^м жемчого ^м .	
230		Маркулиалисъ{ла}, / копытникова трава.*	
231	Л. 310	Ме ³⁹ {не ^м } блуме ^н , шипки селѣные или кри ^н полской. по латынски лилию ^м ко ^н алию ^м . /	кни ^г . тра ^в . г ^л . рѣѣ.
232		Мерли ^н {не ^м } зень, по рѹски сочевѣца воданая. по грѣчески лаба ^р , или страци/ они ^с . а по латынски лентикѹла акве, или линтиго. по немѣцки же / мое ^р линсе ^н .	та ^м же. г ^л . рѣѣ.
233		Медавѹ{не ^м }, по рѹски роса ѹтренняя. а по латынски ро ^с ма. /	та ^м же. г ^л . рѣѣ.

³⁸ Ссылка на статью азбукownika «Свѣкв(!) {се^р}, свѣкла. па^т. ски^т. с^л. ѣ. вы^ш, с^х, тмѣ. [вы^ш. с^х, тмѣ.]» (Л. 414об.). Последняя ссылка, приписанная на полях Сергием, указывает на статью из «Сказания».

³⁹ Третья буква затерта.

234		Мед ^л { не ^м } гелъ кру ^т , по грéчески тà травà боригль ілі озатіе. а по латы ^н /ски сапонаріа, ілі ге ^р ба фу ^л луну ^м . а по рúски не зна́ема.	та ^м же. г ^л . рѣѳ.
235		Менв ^л ву ^р ть{ не ^м } / зеле ^н . по рúски травà болшой лапúшникъ. а по латы́нски лаписію ^м аку/ту ^м , по неме́цки же, сите ^р ву ^р тсь.	та ^м же. г ^л . роѳ.
236		Мерред ^х { не ^м }, по рúски хрѣнь. / а по арапски, өине ^л , ілі гаөаге ^л . а по латы́нски, рафану ^с майw ^р . /	та ^м же. г ^л . роѳ.
237	Л. 313	Минт ъсе ^н { не ^м }, мýта. по грéче ^с ки едіо ^с мо ^н , латы́нски мента.	кни ^г . тра ^в . г ^л . рѣѳ.
238		Ми ^л лу́не ^н { не ^м }, по рúски дýнна. по грéчески сихи ^р не ^с . а по латы́нски ми ^л лу ^м . по неме́цки же / милу́не ^м , ілі бебе ^н .	кни ^г . тра ^в . г ^л . рѣѳ.
239		Месра́н ^н ⁴⁰ { не ^м }, по грéчески та травà е ^с бриу ^м , ілі амару ^м . / а по латы́нски, са ^н сүку ^с , ілі майорана.	та ^м же. г ^л . рѣд.
240		Меги [р]рсь{ не ^м }, кру́ть, по грéчески / та травà литоспе ^р мо арахаw ^н , ілі галиста ^с . по арапски ку ^л бъ, ілі ку/лүбіи, ілі калаби. по латы́нски мио ^м соли ^с , ілі гранà соли ^с , ілі кавда / по ^р сина. по рúски не зна́емо йма.	та ^м же. г ^л . роѳ.
241		<i>Митень{не}, червь кой волосы точи^м, / а собою онъ бгъ^л, и ма^л. аки мгълкіи песокъ. //</i>	
242	Л. 317об.	Мось { не ^м } блүме ^н , по рúски той травѣ йма / не знаемо.	кни ^г . тра ^в . г ^л . / роѳ.
243	Л. 319	Мут ^р { не ^м } кру́ть, по грéчески тà травà мелифолю ^м . ілі мелісо ^п өело, / а по латы́нски, ситрарія, ілі мели ^с за. по неме́цки же, мели ^з се ^н кру ^т . / а по рúски ймя ей не знаемо.	кни ^г . тра ^в . г ^л . рѣѳ.
244		Му ^р пефе ^р { не ^м }, по латы́нски та травà красула / мино ^р , ілі ве ^р ми кулари ^с . а по грéчески, ге ^р ба кразула. а по рúски не	та ^м же. г ^л . рѣг.

⁴⁰ Первое e исправлено из и.

		зна́е/мо ймя.	
245		Му^рруге^н{не^м} , по грéчески та трава́ ади анто ^н . а по латы́нски ка/пи ^л лу ^с венери ^с , ілі кория ^н дру ^м пу́тти ілі капиалу ^с по ^р сину ^с . а по ру́ски не/зна́емо ймя.	та ^м же. г ^л . рба.
246		Му³ ор^ь{не^м} , по латы́нски та трава́ билосе ³ за, ілі аврику/ла мури ^с . нѣкие же по латы́нски называю ^т анагалу ^с ілі іппия. / а по ру́ски не зна́емо ймя.	та ^м же. г ^л . рбџ.
247		Муке^н{не^м} , по ру́ски му́хи. а по латы́нски му́ска. / а по немецки же, муке ^н . оде ^р флегенъ.	та ^м же. г ^л . рбе.
248		Му^л{не^м} бере ^н , іагоды му́рошка. / по грéчески мора ^х . по латы́нски, морасе ^л си.	та ^м же. г ^л . рбџ.
249		<i>Муть{не} кра^н, мелісова трава́. * /</i>	
250	Л. 328	Нате^р{не^м} ву ^р /тсь, по латы́нски та́ трава́, бе ³ торта. нѣкие же называю́ть еѝ, / са ^р пи ^н тина. а по ру́ски не зна́емо ймя.	кни ^г . тра ^в . г ^л . рп.
251		Нахть{не^м} скаде ^н , по грéчески. / та трава́ стри ^н гу ^м . ілі кукул ^с , ілі мо ^р рела. а по латы́нски, салатру ^м , ілі / уваву ^л пи ^с . а по ру́ски, iso б[б]зіховы ⁴¹ (!) травы ⁴² . ілі во ^л чьй іагоды.	та ^м же. г ^л . рпџ.
252	Л. 333об.	Непти^н{не^м} / кру ^т , по ру́ски по ^л скаіа міата. по грéчески, каламинаре ^с . а по латы́нски, іепито, ілі ментано ^н одориора.	кни ^г . тра ^в . г ^л . рга.
253		Неселе^н{не^м} ва ^р та ^с ле ^н , ко́рень / большіе кропівы. по латы́нски, радисе ^с ұтрице.	та ^м же. г ^л . рпџ.
254		Неселень{не^м} , соминъ, / сѣмья кропівное. по латы́нски, семе ^н у ^р тиси ^с .	та ^м же. г ^л . рпџ.
255		Неселень{не^м} , по ру́ски / кропівное лістvie. по грéчески ігнидали ^с акалифексь. а по латы́нски у ^р тека.	та ^м же. г ^л . рпџ.
256	Л. 337	Ну³{не^м} де ^р гу́нь синъ, по ру́ски орѝхи селе́ные грéчески. по грéчески, каре/ аба	кни ^г . тра ^в . г ^л . рпџ.

⁴¹ ы исправлено из а.

⁴² ы исправлено из а.

		силака, ілі карарія. а по латынски, нўксъ усували ^н . а по немецки / же, баўтъ му ^с , ілі ве ^л ске нў ^с .	
257		Нў³{не^м} w ^о , по рўски лўсгї орўховь грєчески ^х се/лєны ^х .	та ^м же. г ^л . рїд.
258		Нў³{не^м} блете ^р , по рўски ліствие грєчки ^х орўховы ^х дре ^в . //	та ^м же. г ^л . рїе.
259	Л. 345	Огень{не^м} трость, по латынски та травà, єуфрагия, ілі єу/фрасїа. по немецки же огень кла ^п . а по рўски не знаємо їмя. /	кни ^г . тра ^в . г ^л . рїб.
260		Осте^рлучиень{не^м} , по латынски та травà, аристóлия. по немецки же, / го ^р бў ^л тсь, ілі бебе ^р ву ^р тсь. а по рўски не знаємо.	та ^м же. г ^л . рч.
261		Орекьсте^л{не^м} са ^л бей/ень, по грєчески (!) та травà, єхифáгү ^с , по латынски, са ^л виа. а по рўски / не ³ наємо їмя.	та ^м же. г ^л . рчà.
262	Л. 345–345об.	Оксе^н{не^м} гү ^н гєнь, по грєчески та травà, àлептофило ^н . // по латынски буглóза ілі линго або àви ^с . по немецки же òксе ^н ту ^н гєнь, / ілі ге ^н гєнь стра ³ . а по рўски не знаємо їмя.	та ^м же. г ^л . рчв.
263		Опфе^л{не^м} ванде ^н гебранть / ви ^л день, по рўски, іáблока лесныє. по латынски, мала масиàна. по не/мєцки же ве ^л де о ^п филе ^н , ілі го ^л тсь àпе ^л .	кни ^г . тра ^в . г ^л . рчг.
264		Офе^л{не^м} дєта ^м синь, по рўски / іáблока òгородные. по латынски пома.	та ^м же. г ^л . рчд.
265		Офе^л{не^м} блуть, по рўски цвѣ ^т / іáблочны ^х дрєвь. по латынски, өлорє ^с помору ^м . //	та ^м же. г ^л . рчє.
266	Л. 348	Оксїмель{не^м} , то ^л . ўкьсү ^с по ^л сїгєнь.	
267		Кóимь óбычае^м составляється, óлию^м / розарү^м. сирѣ^ч елєй свороборїнной. Ёмли двѣ грївенки мáсла дрєвїàнóво, і протївү тогò ёмли цвѣгү че^рлєново свороборїнново дóброво и сме/шáй то вмѣсто (!) и полагай в сосү^л	

		скла́ничної і поста́ви на слн́це, з́ днѣ. / і пото́м вы́ми (!) ис то́го е́лея преді рече́нный цвѣ́т и вы́жми і то́т е́лей сохра́най. / зане́же мно́ги́м лечба́м пристои́т. іа́ко пи́санно е́сть в кнѣ́гъ травни́кѣ. / не́мо́ч глѣвнѣ́ю ту́ши, и разли́чной о́то́к о́т то́го е́лея полега́еть.*	
268		<i>Оли́умъ{не}, ватеру́м, / ма́сло и́з желѣ́знь ковь іа́ичныхъ. //</i>	
269	Л. 355	<i>О́рѣхи лесны́е обы́чные. / по ара́пски. зогиле́нѣѣ. по латы́нски, ну́ксъ. по ру́ски. о́рѣхи лесны́е. / вы́м, с́, зѣ.⁴³ //</i>	
270	Л. 362	Пафе ^н { не ^м } / кру́тъ ра́пинь, по латы́нски та трава́ денсѣ лио́ни ^с ілі́ ростру́м по́се/ну́м. по неме́цки же ма́ртсе ^н блу́ме ^н . а по ру́ски не зна́емо і́мя. /	кни́г. тра́в. г ^л . рѣ́и.
271	Л. 362–362об.	Пафе ^н { не ^м } кру́т блу́ме ^н , по латы́нски та трава́, е́лоре ^с ка́пити ^с мо́нахи. // по неме́цки ме́ртсе ^н блу́ме ^н , ілі́ ге́лсо ^н не́нь ву́рубе ^л . а по ру́ски і́мя / то́й трава́ не зна́емо.	та́ же. г ^л . рѣ́ѣ.
272	Л. 362об.	Пафе ^н { не ^м } кру́тъ, по латы́нски та трава́ пе́се/ка́риа. а по ру́ски не зна́ема.	кни́г. тра́в. г ^л . сѣ́.
273		Пасти ^н { не ^м } кру́т, по латы́нски та трава́ / скабио́за. по ру́ски не зна́емо.	та́ же. г ^л . сѣ́.
274		<i>Пра́, по полски, а́ по латы́не, пүвѣ́.* //</i>	
275	Л. 370об.	Пейфе ^р лингъ{ не ^м }, по ру́ски всѣ́а́кие гү́бы, гри́бы і гү́сди. по гре́чески кама́т / ілі́ камохетѣ. по ара́пски, гама́. по латы́нски, ітү́бе ^р , ілі́ өу ^н гү́. / ілі́ болету́ ^с . по неме́цки же, сва́ме ^н .	кни́г. тра́в. г ^л . рѣ́ѣ.
276		Пете ^р линь{ не ^м }, по ру́ски тра/ва́ петросилье́ва. по латы́нски, петросилиу́м.	та́ же. г ^л . рѣ́ѣ.
277		Перси́к { не ^м } лаубѣ́, / ли́стие нѣ́коего́ дре́ва. а по ру́ски то́му́ дре́ву, і ли́ствию і́мя / не зна́емо. по гре́чески то́ дре́во пе́сикү́м, ілі́ мала́ пе́сика́. а по	та́ же. г ^л . сѣ́.

⁴³ Ссылка на статью азбуковника «Азару» (4).

		/ ара́пски, а́кане ^д ди, ілі а ^л сабота. а то літвіе латы́нове іме/нью ^т , өоли пе ^д сикору ^м .	
278		Персі́къ{не ^м } блуме ^н , цвѣ ^т преди речѣннаго дре/ва, по латы́нски флоре ^с пе ^д сикору ^м . а по рўски не ^н наемо.	та ^м же. г ^л , са.
279		<i>Премўну^с{ла}</i> , / ді́кая коза. <i>а</i> по неме́цки, <i>стенбу́къ</i> .	
280	Л. 376об.	Приме ^н {не ^м } блуме ^н , цвѣ ^т того дре́ва. по латы́нски өлоре ^с енисти. / а по рўски не знаемо йма.	кни ^г . тра ^в . / г ^л . сѣ.
281		<i>Пистесеару^м{ла}</i> , іа́дра ёло́вы ^х шише́къ. (!)* //	
282	Л. 387об.	<i>Пулвись</i> , / ді́ми ^с , <i>жемчюгъ мгълко то^лче^н</i> . * //	
283	Л. 395	Ра ^т тьне ^м {не ^м }, по рўски трава кўколь. по латы́нски, сизаниа. [<i>цвѣ^т же імге^м</i> , / <i>багрянь</i> .]	кни ^г . тра ^в . г ^л . сѣі.
284	Л. 395–395об.	<i>Рѣтка</i> . по грѣчески, <i>раді́ѣъ</i> . (!) по / латы́къси, (!) <i>равано</i> , по неме́цки, <i>реді́ѣъ</i> . <i>два и^х рода</i> . <i>еди́ну латы^{не}</i> / <i>имену́ю^м</i> . <i>рафану^с маи^в</i> . а по рўски, <i>хрѣнь</i> . а <i>дру́гая</i> по неме́цки, <i>реди^к</i> . // (л. 395 об.) а по рўски, <i>хрѣнь</i> . <i>Вода</i> ис <i>хрѣну</i> . по неме́цки, <i>мерреди^х</i> . по ара́пски, / <i>финѣль</i> , или <i>гафагѣль</i> . а по латы́нски, (!) <i>рафрісъ</i> [<i>фану^с</i> ,].	
285	Л. 395об.	<i>Разўра{ла}</i> ёборісъ, / сло́новые ко́сти те ^т то мгълко пилюю.*	
286		<i>Рано{ла}</i> магну ^с , жа́ба болиа́я* //	
287	Л. 396об.	Ребень{не ^м }, по рўски ви́нныє вѣтви. /	кни ^г . тра ^в . г ^л . сѣі.
288		Рѣб лóвъ ⁴⁴ {не ^м }, по рўски, ліствіе ви́нны ^х ло ^з . по грѣчески, а ^м плео ^с . а по латы́н/ски, өолюю ^м вити ^с .	та ^м же. г ^л . сѣ.
289		Реди ^х {не ^м }, по рўски, рѣтка. по грѣчески,	та ^м же. г ^л .

⁴⁴ ъ исправлено из е.

		радіксъ. / а по латынски, рафану ^с . [<i>а по неме^кки, реди^к.</i>]	саї.
290		Реди ^х {не ^м } лау ^о , по рўски листвие реткóвное. /	та ^м же. г ^л . свї.
291		Реїнь{не ^м } фа ^р нь, по рўски травà сорокобратня, ілі дікая рябіна. / по латынски, танасету ^м . по немецки же, цвѣ ^т тоє травы же ^л той, вы/суша ^т і насываю ^т глєстни ^к . //	та ^м же. г ^л . сдї.
292	Л. 398	Ринге ^л кенъ{не ^м }, цвѣ ^т тоє / травы. по латынски, карамо ^с . ілі календўла. а по рўски не ^з наємо ймя. /	кни ^г . тра ^в . г ^л . сї.
293		Рите ^р {не ^м } спо ^н те ^р , по латынски травà консолїда регали ^с . а по рўски не зна/ємо ймя.	та ^м же. г ^л . сїї.
294	Л. 401об.	Розмарине ^н {не ^м }, по грєчески / та травà, либанотїда. по латынски, ро ^з марину ^с . а по рўски не ^з на/ємо ймя.	кни ^г . тра ^в . г ^л . сїї.
295		Роми ^с {не ^м } ко ^л , по рўски капўста ри ^м скаа. по латынски каули ^с ро/манурў ^м .	та ^м же. г ^л . сєї.
296		Рот{не ^м } ко ^л , по рўски немецкая капўста. по латынски, кавли ^с / рўбея.	та ^м же. г ^л . ссї.
297		Розень{не ^м }, по рўски цвѣ ^т свороборїнной по ^л ской. по грєчески ро/до ^н . по латынски раза. (!)	та ^м же. г ^л . ск.
298		Роть{не ^м } rose ^н , по рўски цвѣ ^т свороборїнной че ^р /лєной огород ^н ной. по немецки, роте заме розе ^н . по латынски rosa / а ^л ба.	та ^м же. г ^л . скã.
299		Pose ^н {не ^м } ванде ^н бўте ^н . по рўски цвѣ ^т бѣлой свороборїнной. / по латынски роза а ^л ба.	та ^м же. г ^л . скв.
300		Pose ^н {не ^м } кнопки ^н , по рўски іагоды своробо/рїнные.	та ^м же. г ^л . скд.
301		Розе ^н {не ^м } ван піоние ^н . цвѣ ^т свороборїнной піониевы тра/вы. по грєчески пи ^н тереба ^м , і па ^р ния, ілі гликисїде, по арапски, / пимасе ^р , ілі	та ^м же. г ^л . скє.

		пебония. по латы́нски пибония.	
302		Ро ^т {не ^м } ки ^р сень, по ру́ски / я́годы че ^р лёные вишни. по грéчески тараөиѡ. по латы́нски, серу/за, или гранарéги ^с . сирѣ ^н цр ^к иа вишни.	та ^м же. г ^л . скѣ.
303		Ропдебай{не ^м } бере ^с , то ^л . / со́къ сморóдины красные с са́харо ^м варе ^н .	
304		Розе ^н , по латы́нски. / роза си ^л вестри ^с . по ру́ски вода́ из цвѣту́ польского свороборй/нново. на ру́си не росте ^т .	
305		Розе ^н {не ^м }, вате ^р . ванде ^н б́уते ^н . сирѣ ^ч вода́ и ^з цвѣ/ту́ свороборйнного, по латы́нски, розо бидага ^р . и си (!) розо венни. по неме́цки, / б́уте ^н розе ^н , или викгаги ^н розе ^н , сирѣчь что́ члѣкъ не притыкаётца к вѣтве ^м / ея́, длѣ́ то ^р ности своѣй. //	та ^м же. г ^л . скѣ.
306	Л. 402об.	Ру́те ^н {не ^м }, по латы́нски тра/в̀а ру́та. по неме́цки же винру́ ^т . а́ по ру́ски не зна́емо ймя. /	кни ^г . тра ^в . г ^л . сѣ́
307		Ру́бе ^н {не ^м }, по ру́ски рѣ́па. а́ по латы́нски, рапа. по неме́цки же, ру́фе ^н . [<i>э́сть^{жс} и́ная рѣ́па, ко́торую латы́нове называ́ю^т. нау́съ, напислѹ́мъ. по / неме́цки, нопень.</i>]	та ^м же. г ^л . скѣ.
308	Л. 413об.	Сва ^р ць{не ^м } ки ^р сень, по ру́ски я́годы / ма́лые багриа́ные вишни. по латы́нски не́ра, или серасу́ ^м нигру́ ^м . / по неме́цки же веулсь не ^р сень.	кни ^г . тра ^в . г ^л . скѣ.
309		Санктъ{не ^м } і́огане ^с кру́ ^т , по грéчески / та́ трава́, перико ^н , или скопия регияку́ ^м . по латы́нски, перико ^н , или ско/пиа регія́ или ге ^р ба пе ^р фората, или ге ^р ба санити ^к і́оани ^с , или пе ^р фора/тория. по ру́ски не зна́емо ймя.	та ^м же. г ^л . скѣ.
310		Сантъ{не ^м } кристофе ^л сь кру́ ^т , по ла/ты́нски та́ трава́, осмунди. а́ по ру́ски, не зна́емо ймя.	та ^м же. г ^л . слѣ.
311		Скабио́се ^н {не ^м }, / по грéчески, стибе ^с . или стибио ^с . а́ по латы́нски, скабио́за. а́ по ру́ски / не зна́емо ймя.	та ^м же. г ^л . слѣ.
312		Саблеень{не ^м }, по латы́нски та́ трава́	та ^м же. г ^л .

		салвиа. а по / рўски не знаемо ймя.	слз.
313		Саникѣль{не ^М }, по гречески та̇ травà, диапе ^Н сия. / а по латынски фа ^Р ририа майо ^Р , или консолида мино ^Р , или саникула. [а по немецки, са/никели.] / а по рўски не знаемо ймя.	та ^М же. г ^Л . слї.
314		Ска ^Р пъ{не ^М } или спїтсь кле ^Н те ^Н . по латынски / лапа мино ^Р , или лаппа кута. по немецки же, свуклете ^Н или ска ^Р ѳъ/клете ^Н . А по рўски лапўшникъ меншой.	та ^М же. г ^Л . ѣм.
315		Сантъ{не ^М } пете ^Р сь кру ^Т . по грече/ски та̇ травà, а ^Л сме ^Н па ^Р генео ^Н , или пе ^Р дицыо ^Н квиастрий ягрести, или / лабацыа ^Н , или полеомео ^Н . а по латынски, паритария, или ветриола, / или ге ^Р ба денти. а по рўски не знаемо ймя.	та ^М же. г ^Л . ѣн.
316		Спараги ^Л {не ^М }, по латынски / та̇ травà, спа ^Р гү ^С . пло ^Л имѣ ^Т аки вишни. а по рўски не знаемо ймя. /	та ^М же. г ^Л . снã.
317		<i>Свѣкла. по гречески, селонъ. а по латынски, блãта, или блиãта. а по немецки, ма^Нзолтъ. или роми^С ке^Р колъ. по рўски, свѣкла.</i>	та ^М же, рѳз.
318		<i>Сались{ла} амўнъ, / ачїръ, нашатырь.*</i>	
319		<i>Савцифраева{ла} травà, по немецки, сти^М брекъ. / А по рўски, воробьево стья.</i>	
320	Л. 41боб.	Сте ^Н деле ^Н {не ^М } во ^Р теле ^Н , по гречески та̇ травà о ^Р хи ^С , или аѳро/дизия, или приапи ^С мо ^Н . а по арапски, касиаке ^Л . а по латынски, те/стикулу ^С ву ^Л пи ^С , или са ^Р тио ^Н , или лепорина. по рўски воронье са̀ло. /	кни ^Г . тра ^В . г ^Л . ѣл.
321		Сте ^Н деле ^Н {не ^М } во ^Р теле ^Н ваде ^Н вейбли ^Н . по латынски та̇ травà манү ^С крести, / или па ^Л ма крести. а по рўски не знаемо ймя.	та ^М же. г ^Л . слã.
322		Стеи ^Н {не ^М } кле ^Н , по арапски / та̇ травà алилемели ^Х . по гречески, мелилоту ^М , по латынски, корона регия. / а по рўски не знаемо ймя.	та ^М же. г ^Л . слѳв.

323		Смейнь ⁴⁵ {не ^м } брэкъ, [по немецки ^ж , сте ^н бри ^к .] по рѹски воробѣва сѣмані вода. / по латѣнски саѣсифрагия.	та ^м же. г ^л . слѣ.
324		Слей{не ^м } дено ^н никтъ тиди ^г сентъ, / по рѹски іагоды те ^р новые не созрѣлые. по латѣнски, прѹне ^л ла но ^н ма/тура се ^л вестри ^с .	та ^м же. г ^л . смѣ.
325		Слей{не ^м } блѹме ^н , цвѣ ^т те ^р новы ^х вѣтвей дѣки ^х , по латѣнски ѿлоре ^с прѹне ^л лару ^м агрестию ^м .	та ^м же. г ^л . смѣ.
326		Севе ^н {не ^м } бау ^м , по грѣчески та трава, братге. а по латѣнски, савина. а по рѹски не знаемо ѣмя. /	та ^м же. г ^л . смѣ.
327		Сѣнфъ{не ^м } кру ^т , по рѹски го ^р чичнаа трава. по латѣнски синопи ^с . по ара/пски, ка ^р ди ^л .	та ^м же. г ^л . смѣ.
328		<i>Селонъ{гре}, блата{ла}, илѣ блѣта, манго^т{не}, илѣ роди^сми^с морко^л. / По рѹски, свѣкла. цвѣ^т, гла^с. рѡз.</i>	
329	Л. 421 об.	Синаву{не ^м } / кру ^т , по грѣчески та трава а ^л хими ^л ла. илѣ а ^р ри ^н килла, илѣ ленкопеди ^н . / а по латѣнски, епеслеони ^с . илѣ планта леони ^с . [<i>а по немецки, синаву</i>] а по рѹски не знаемо ѣмя. //	кни ^г . тра ^в . г ^л . / слѣ.
330	Л. 422	Спитсъ{не ^м } виагрѣкъ, по рѹски трава лапѹшникъ малой. по латѣнски, плантаго мино ^р , илѣ лао ^н селата. илѣ кви ^н кве на ^р ви. /	кни ^г . тра ^в . г ^л . смѣ.
331		Спика{не ^м } на ^р де ^н , по латѣнски та трава, спика рамано. а по / рѹски не знаемо ѣмя.	та ^м же. г ^л . смѣ.
332		Спи ^н дель{не ^м } бѹ ^м , по рѹски лѣстvie дрѣва / жѣломости. (!) по латѣнски, ѿсаму ^с . по немецки же га ^н ге/деле ^н .	та ^м же. г ^л . смѣ.
333		Спрингъ{не ^м } кру ^т , по латѣнски та трава катапѹсия. а по / рѹски не знаемо ѣмя.	та ^м же. г ^л . смѣ.
334		О спикина^рде. В рѹски ^х страна ^х ис тоѣ травы не препуща ^ю тъ, длѣ еѣ скѹдости. пропускѣе ^н же вѡду ис тоѣ тра/вы сѹхой. спикина ^р довѹ же травѹ привѡзятъ	

⁴⁵ Слог *ме* надписан над затертым *те*.

		и ³ индѣйски ^х стра ^н , ко а ^л каевски ^м острово ^м . і паки же и ³ а ^л каевски ^х стра ^н / тѹ травѹ привозіа ^т , во алеѣза ^н дрию великѹю, и ³ алеѣза ^н дри / привозіа ^т , к веницѣано ^м . венецѣи же посылаю ^т въ енѡвѹ. и о ^т тѹду же по всѣ ^м немѣцки ^м страна ^м тѹ травѹ ро ³ сы/лаіють. а гдѣ писано ѣсть в ле ^ч ба ^х . емлі спіку бе ³ прозви/ща, тогда емле ^м обычнѹю спикина ^р ду которѹю привозя ^т / и ³ индѣйски ^х стра ^н . Ёсть же і иная спіка, кою латыно/ве именѹють. спіко рамѡно. и тѹ росте ^т в ѹго ^р ски ^х страна ^х . / Дрѣвние же филосѡфи ѡсвободіли в лечба ^х тѹ спіку ромѣ ^н скѹю, / двѹ жере ^б я протівѹ, едіному жере ^б ю спикина ^р довѹ. / Ёсть же і иная травѹ спіка, кою латынове именѹють / салніомко. илї спіка сельтина. лістvie собѡю имѣ ^т / малѣнко дрѡбны. лѹтчи тѹ спіка ѣсть, коя росте ^т во / индѣйски ^х страна ^х .	
335		<i>Сино^с{гре}, собака. цвѣ^т^м, з^л. рлѣ.</i>	
336		<i>Сигіла{ла} солоmani^с, / цытварь.*</i>	
337	Л. 428об.	Сой{не ^м } блѹме ^н , по рѹски цвѣты кувші/нные травѹ. по грѣчески, ни ^м фея. по латынски, ненѹари ^с . илї како/бо венери ^с . илї како/бо венри ^с , іли папаве лѹ ^с три ^с .	кни ^г . тра ^в . г ^л . слд.
338		Ско ³ {не ^м } вѹ ^р теле ^н , по латынски тѹ травѹ / аброганѹ ^м . по немѣцки же, ста ^б вѹ ^р тсь. илї га ^р ть гахе ^н , илї ско ³ во ^р тсь. / а по рѹски не знаемо йма.	та ^м же. г ^л . смѹ.
339		Ско ^л {не ^м } вѹ ^р тсь, по латы ^н ски травѹ селидѡ/ниа. по грѣчески килидѡниа. а по рѹски не знаемо йма. /	та ^м же. г ^л . смѹ.
340		<i>Скрѡплъ{но^л (!) ла}, проти^в, два^мцати зѣре^н іачмѣнны^х. А по^л скрѡпля, і / гдѣ пише^тся по^л ковшѹ в лечбѣ, тогда разумѣется, вѣ. золо^мнико^в водѣ. / А скрѡплъ есть, тре^м, золотникѹ.*</i>	

«Сказание о пропущении вод» как лексикографический источник

341		<i>Сподиоушь[ла], кости жъ женые слоновые. * //</i>	
342	Л. 432об.	Суха ^р {не ^м }, по гречески та трава вара ^х , или окси / ка ^н ту ^м . по латынски, бере ^с . по немецки же, саха ^р . или е ^р бса ^л , или / ве ^р сикъ. а по руски не знаемо имя.	кни ^г . тра ^в . г ^л . / смс.
343	Л. 442	Тамарисе ^н {не ^м }, по гречески та трава надага ^р . по латынски / тамари ^с ку ^с domestiку ^с . а по руски не знаемо имя.	кни ^г . тра ^в . г ^л . снѳ.
344	Л. 445	Теске ^л {не ^м } кру ^т , по гречески та трава, и по арапски крѳ/спъ на ^л ла. по латынски, ге ^р ба ка ^н сри, или буса ^р па ^с тори ^с . по немецки / же, пи ^р ти ^с зеке ^л , или са ^м гвинария. а по руски не знаемо имя.	кни ^г . тра ^в . г ^л . снѳ.
345		<i>Теинъбре^к{не}, вате^р. сиръчь вода ис тогъ тра/вы. по латынски, сазъсифрагия. по немецки, сте^н бри^к. а по руски, стъ/мя воробьево, то стъмя силу имгем в себъ. что камень ра^сдроби^м, и вы/веде^м. //</i>	та ^м же, г ^л . слѳ.
346	Л. 450	Тосте ^н {не ^м }, по руски трава душица. по латынски, оригону ^м . по немецки же, во ^л гемо ^т , или ро ^т кость.	кни ^г . тра ^в . г ^л . снѳ.
347		То ^р мѳнъ{не ^м } теле ^н , по руски корень кѳ/речѳи ношки. по гречески, то ^р ми ^н тели ^н . или проте ^н телла. или кафילו ^н . / а по латынски, ко ^н солида рубѳея. по немецки же, ро ^т во ^р тъ, или блѳ ^т / вѳ ^р тъсь.	та ^м же. г ^л . снѳ.
348		Тотере ^н {не ^м }, по гречески та трава габорада. по латынски / ку ^с кута. а по руски не знаемо имя.	та ^м же, г ^л . снѳ.
349		Тростере ^н {не ^м }, по руски, ме ^р ва во/щанаѳа. по латынски, и по гречески, му ^м .	та ^м же. г ^л . снѳ.
350	Л. 460	<i>Уртика грека, малая кропиѳа. //</i>	
351	Л. 473	Фенколко ^н {не ^м } кру ^т вате ^р , вода ис ѳниѳкловы травы перепущена. / по латынски, ѳниклу ^с .	кни ^г . тра ^в . г ^л . ѳа.
352		Федисте ^л {не ^м } вате ^р , вода ис тоѳ травы, / по латынски та трава лабру ^м венери ^с , или ка ^р домария. по немецки у ^н сенъ ѳраву ^н	та ^м же. г ^л . ѳѳ.

		дисте ^л . по рўски не знаемо ймя.	
353		Өре́йса^м{не^м} кру ^т ва́те ^р , вода́ ис тоѣ травы. по латы́нски iaséя или ге ^р бакла / ве ^л лата. по рўски не знаемо ймя.	та ^м же. г ^л . чд.
354		Өлегма{ла} , <i>фисе́сь</i> . *	
355		Фисе́с{ла} , / <i>гнѣздо травно́е что́ вставáется во але^мбика^х</i> . *	
356		Өлэгма{ла} , <i>водяно</i> , * //	
357	Л. 476	Филипе^н{не^м} дүлень ва́те ^р , вода́ ис тоѣ травы, / по грéчески өисалидо ^с , или патрисы́ра, и́ли ви ^с каго. по латы́нски, өили/пе ^н ду́ла. по рўски не знаемо ймя.	кни ^г . тра ^в . г ^л . чг.
358		Фиркь^н{не^м} ва ^р тъсе ^н кру́тъ, вода́ ис тоѣ / травы. по латы́нски, те ^с тику ^л мъ сасе ^р доти ^с . по рўски не знаемо ймя. /	та ^м же. г ^л . чз.
359		Финель{ара^н} , <i>или́ гафагéль, хргънъ. цвѣ^м, гла^с, рой</i> .	
360	Л. 478об.	Өроскь^н{не^м} ва́те ^р , вода́ / пропу́шена и ^з жа́бъ. по грéчески и по ара́пски ди ^о фо ^н . а по латы́нски, / ра́на.	кни ^г . тра ^в . г ^л . чс.
361		Өогельс^н{не^м} кру ^т ва́те ^р , вода́ ис тоѣ травы пропу́шена. по латы́нски, / лингва ави ^с . а по рўски не знаема. //	та ^м же. г ^л . чи.
362	Л. 479	Фунъөн^ге^р{не^м} кру ^т , ва́те ^р , вода́ ис тоѣ тра/вы. по рўски па́тъ пе ^р сто́въ. по грéчески пентафело ^н . по латы́нски, / кви ^н кве өолию ^м .	кни ^г . тра ^в . г ^л . че.
363	Л. 498	Цыномóме{ла} , <i>кори́ца. ни^жни^м же iазы́кы^м неме^цки^м. / канéла{не}. горни^м же iазы́кы^м неме́цки^м, симме^л{не} ринденъ. вы^м, с^х, рб. ткз, тме.⁴⁶ исхо^о, л.*</i>	
364	Л. 518об.	Юде^нки^р/зень^н{не^м} , по рўски хоне ^н трава́. по грéчески, и по латы́нски, а ^л хеккего. / по	кни ^г . тра ^в . г ^л . / рли.

⁴⁶ Ссылка на статьи азбуковника «Дарзень, кори́ца ни^ж, с^х, тси. / ткз. тме. хі.» (Л. 163), «Кинано́м^н{ели}, кори́ца вы^м, / сти^х. рб. ни^ж, с^х. хі.» (Л. 264) и статью «О **кори́це**», представляющую собой большую выписку из «Космографии» (Л. 274об.–276, Л. 275 является вставкой).

		немѣцки слѹтле ^н , ілі бобере ^н лень.	
365	Л. 519	Юсквиіанова травà, белѣнова травà. /	
366		Юскви, белѣнь травà. //	
367	Л. 525	<i>О іаблока^х всякихъ. (?) Іаблока много родѹ^ѹ іаблочны^х єсть. нѣкие іаблока называю^м латынове, араньсие. или ситра^нгѹле. єсть^{же} иной ро^д єгò же латы/нове называю^м, пома грамàти, пома радізе. єсть^{же} родъ инѹи, сѹрѣчь, / іаблока. райские, или мѹза. иные же іаблока, пома сѹтри, по латынски. / их^{же} жидове любя^м іасти. сѹть^{же} ѡпри^ч тѣ^х ра^злично ся іаблока, ра^зличными обѹчай^н росту^м, и именà и^х различна сѹть. А вода ис тѣ^х іаблокъ и^з ѡгоро^дны^х, по не/мѣцки. оѡелъ вàте^п дета^мсинъ. А лесныє іаблока. по латынски. мала масіяна. / по немѣцки же. велде о^пѣфїленъ. а тѣ іаблока собою расту^т, а не присàжи/ваю^м к пенькàмъ, вы^ш, с^х 47</i>	

Приложение 2

Указатель русских и польских названий животных, птиц, растений, продуктов животного происхождения и других веществ⁴⁸.

алфея — 174

анисова трава — 160

белень — 39, 366

> беленова трава — 365

береза

> листовие березовое — 40

> сок березовой — 41

бзихова трава — 251

блюць — 68

бобы — 49

⁴⁷ Номер раздела не указан.

⁴⁸ Прямым полужирным шрифтом выделены слова, которые отсутствуют в азбуквнике и приводятся только для удобства классификации. Дериваты слов, выделенных полужирным шрифтом, приводятся после знака >.

- > бобова трава — 51
- > зерна бобовые — 50
- > цвѣтъ бобовъ — 48
- бобръ**
- > струя бобровая — 195
- буква**
- листвие древа буквы — 64
- > вода буквичная — 33, 73
- > листвие буквичное — 123
- василекъ**
- васильки обышныя — 25
- листвие большихъ васильковъ — 24
- ведрянецъ** — 42
- вино** — 18
- вино фряжское — 159
- виноградъ**
- > вѣтви винныя — 287
- > листвие винныхъ лозъ — 288
- вишни** — 90, 159, 316
- царскія, царскія вишни — 90, 302
- ягоды малыя багряныя вишни — 308
- ягоды черленыя вишни — 302
- волчья ягода** — 251
- воробьево сѣмя** (трава) — 319, 323, 345
- воронье сало** (трава) — 320
- германдрова трава** — 203
- гнездо птичье** (трава) — 46
- горохъ**
- горохъ зеленой бѣлой (?) — 78
- горчичная трава** — 327
- грибы** — 275
- грибы боровыя — 151
- грузди** — 275
- груша** — 17
- груши дикія — 86
- губы** ('грибы') — 275
- девясиль**
- > корень девясилъ — 2
- > листвія девесиловыя — 1
- дубъ** — 162
- > листвие дубовое — 166
- > желудки дубовыя — 107, 162

- душица** — 346
дыня — 238
дягиль
> корень *дягилевъ* — 6
елень — см. *олень*
ель
> ядра *еловыхъ* шишекъ — 281
жаба — 360
жаба большая — 286
жегало
жегало меньшая — 198
жемчюгъ — 229, 282
жимолость — 332
заечья трава — 101
земляная трава — 147
земляничная трава
лиственные *земляничныя травы* — 165
ягоды *земляничные* — 164
зензиверъ — 175
зерна райские — 172
зимозелень — 85
золотая трава — 146
зоря — 220
ива — 67
> лиственные *ивоваго древа* — 93
> цвѣтъ *древа ивоваго* — 94
капуста
капуста немецкая — 216, 296
капуста обышная — 182
капуста римская — 295
картова трава (?) — 196
квасцы
квасцы бурские — 18
коза
дикая коза — 279
> кровь *козья* — 53
> млеко *козье* — 108
кошлова борода (трава) — 26
коловендръ (?)
> корение *коловендрово* — 119
команика
> ягоды *команичные* — 55

- коневое копыто** (трава) — 23
конопли — 103
копытникова трава — 230
корица — 363
корова
> каль коровей — 206
> сметана коровья — 207
кошкина трава — 142
кринь
кринь польской — 231
кропива
корень *большие кропивы* — 253
цвѣтъ *глухие кропивы* — 141
кропива малая (меньшая) — 198, 212, 350
> *листья кропивное* — 255
> *семя кропивное* — 254
кропова трава — 144
крушина — 31
кувшинная трава — 337
куколь — 283
куръ
куръ холощенной — 191
курица — 126
> *плева внутренняя кою с пупка куречьяго сметываемъ* — 113
курячья ножка (трава)
корень *куречьей ножки* — 347
лапушникъ
большой лапушникъ — 235
лапушникъ меньшей (малой) — 314, 330
липа — 224
лисица — 140
лосъ — 225
лукъ
лукъ кривой — 149, 219
лукъ озимой — 150
макъ
цвѣтъ *черленаго маку* — 187
> *макова трава* — 226
мандрагора — 225
масло деревяное — 267
медведь — 29
медь

- медь дивий* — 192
медь пресной — 139, 159, 173
мелисова трава — 249
мерва воцаная — 349
мозжеель
> ягоды *мозжееловые* — 82
мокрица — 168
мокрица огородная — 45
мурошка (!) — 248
муравьи — 38
> *муравьевы* яйца — 156, 157
мухи — 247
мята — 29, 237
коневья мята — 29, 47
польская мята — 252
нашатырь — 318
олень / елень — 225
роги диких еленей — 127
> *рога олени* — 193
омела — 70
оръхи
оръхи лесные — 4, 124, 269
оръхи зеленые греческие — 194, 256
лузги оръховъ греческих зеленыхъ — 257
орехи скатные — 162
> *листвие грецкихъ оръховыхъ деревь* — 258
осель
> *кровь ослячья* — 154
осина
> *листвие осиновых деревь* — 158
переломная трава — 11
петросильева трава — 276
петухъ — 188
подлесникова трава
корень подлѣсниковы травы — 105
полиева трава — 56
польнь — 91
попутникъ
попутникъ большой — 34
семя большого попутника — 43
цвѣтъ большого попутника — 44
порезная трава — 101

постернакъ — 35, 46

постернак дикой — 46

постернакъ польской — 46

> *плодь постернаковъ* — 46

постерника — 36

проскурникъ

проскурникъ большой — 175

цвѣть малого проскурника — 28

> *проскурникова трава* — 27, 37

пять перстовъ (трава) — 362

резуха

водяная резуха — 63

резуха (ръзуха) огородная — 106, 121

ръпа — 307

ретка ('редька') — 284, 289

> *листвие ретковное* — 290

рожь

> *цвѣтъ ржаной* — 57

романова трава — 180

роса утренняя — 233

рябина

дикая рябина — 110, 291

цвѣтъ дикіе рябины — 111

салата

салата широкая — 225

> *салатова трава* — 218

свекла — 228, 317, 328

свиная вошь (трава) — 68

свороборина

> *сахаръ свороборинной* — 171

> *цвѣтъ свороборинный* — 171, 173, 305

> *цвѣтъ польской свороборинный* — 304

> *цвѣтъ белой свороборинной* — 299

> *цвѣтъ свороборинной польской* — 297, 304

> *цвѣтъ черлений свороборинный* — 267

> *цвѣтъ свороборинной черленой огородной* — 298

> *цвѣтъ свороборинной пиониевы травы (?)* — 301

> *ягоды свороборинные* — 300

слонъ

> *кости слоновые* — 285, 341

смородина красная — 303

собака — 335

- солоноротъ** — 74
> цветъ *солоноротовы травы* — 75
- сорокобратня** — 110, 291
- сорокозубова трава** — 33
- сорока**
> *сорочья вода* — 7
- сочевица**
сочевица водяная — 232
- стика** — 334
стика романская — 334
- спикинарда** — 334
> *спикинардова трава* — 334
- теленокъ**
> кровь *телячья* — 184, 185
> печень *телячья* — 186
> плюче *телячье* — 185
- тернь**
> цвѣтъ *терновыхъ вѣтвей дикихъ* — 325
> ягоды *терновые* — 324
- тыква** — 215
- уксусъ**
уксусъ подсычень — 266
- утка**
> кровь *утечья* — 8
- фиалка** — 173
> корень *фиалковъ* — 176
> цветки *фиалковы* — 112
- финиклова трава** — 351
- хмелевая трава** — 134
- хомяк** — 140
- хонень трава** — 364
- хргънь** — 236, 284, 359
- цйтварь** — 336
- череши** — 90
- чернобылиева трава** — 65
- чеснокъ**
дикой чеснокъ — 132
- шафранъ**
дикой (дикий) шафранъ — 89, 200
- шипокъ**
шипки зеленые — 231
- щавей**

щавей коневей — 5

яблока (яблоки) — 173, 367

яблока лесные — 263, 367

яблока огородные — 264

яблока райские — 367

яблоки ситоньевы — 173

> *цвѣтъ яблочныхъ древь* — 265

яйца

> *белки яичные* — 169

> *желтки яичные* — 170, 268

ячень

> *зерна ячменные* — 340

> *ячменная трава* — 109

В. А. Коршунков

Вятский государственный университет, Киров

**ЛЮБОВНЫЙ НАПИТОК С ЧЕМЕРИЦЕЙ:
КАК ВЯТСКАЯ КРЕСТЬЯНКА В 1799 ГОДУ
МУЖА ЧУТЬ НЕ УМОРИЛА**

1. Поение травой

В Государственном архиве Кировской области, в фонде Вятской губернской палаты суда и расправы, хранится дело 1799 г., тогда же озаглавленное: «Дело по доношению Нолинского уездного суда, о крестьянской женке Мавре Осиповой дочери (так! — *В. К.*) Гущиной, в поении мужа своего травой» [ГАКО. Ф. 1. Оп. 2. Д. 471]¹.

Нолинск (или, как в этих документах, Ноли) — уездный городок Вятской губернии, а ныне — районный центр Кировской области. В тех краях жила эта «женка» и ее близкие. Дело сначала разбиралось в инстанциях Нолинска, а затем поступило наверх, в Вятку.

Обвинялась не одна только Мавра Осиповна Гущина. Вместе с нею привлекли к ответственности и крестьянскую девку Акулину (иначе: Акилину) Мартыновну Машарову, которая, согласно показаниям Гущиной, дала той смертоносную траву. К счастью, муж Мавры, Варлам Герасимович Гущин, выжил: спустя месяц он «находится жив и ходит» (Л. боб.). Поэтому судили их не за убийство.

Приведу здесь отрывки из присланной в Вятку «выписки, учиненной в Нолинском уездном суде», в которой вкратце излагается суть дела. Орфографию и пунктуацию даю в приближенном к современному виде.

Началось все 15 марта 1799 г., когда крестьянин Герасим Гущин, отец Варлама, представил в мирской двор сноху свою Мавру. Герасим утверждал, что она дала своему мужу Варламу выпить пива

¹ В дальнейшем ссылки на листы этого дела приводятся прямо в тексте, в скобках.

с какой-то травой, от чего тот «находится при своем доме в тягчайшей болезни и к выздоровлению не благонадежен» (Л. 2).

Рисунок 1. Обложка архивного дела

(Гос. архив Кировской обл. Ф. 1. Оп. 2. Д. 471).

Надпись: «1799-го года мая 6-го дня. Дело по доношению Нолинского уездного суда, о крестьянской женке Мавре Осиповой дочери Гущиной, в поении мужа своего травой».

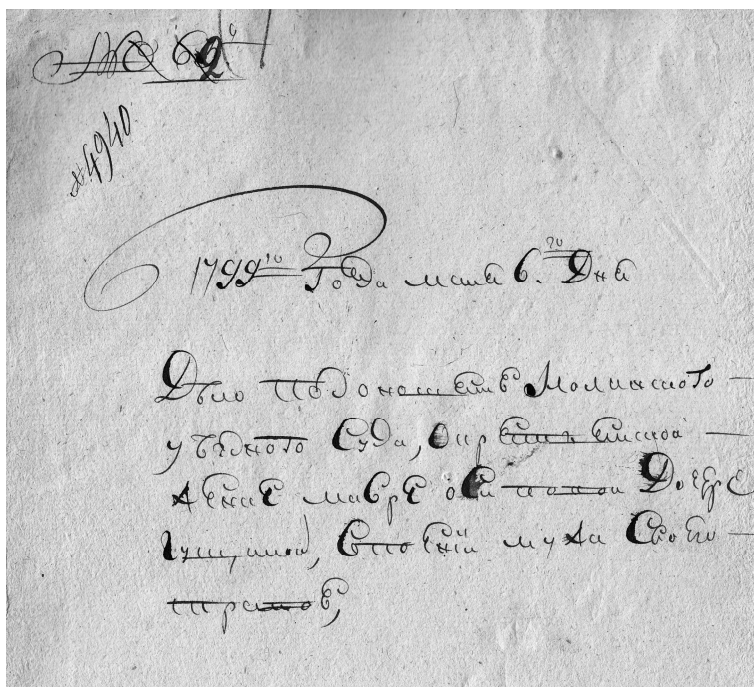

Через три дня лекарь и мирские люди освидетельствовали Варлама: «(...) Оной Варлам имеет колотье в животе, сопряженное с лихорадкою. Но сомнительно, де, чтобы оное могло произойти от опою неведомо какой травы, потому что оной травы налицо не оказалось. И по сему, де, и судить заочно о ней не можно, столь ли она была ядовита, чтобы возмогла действием своим приключать вышеозначенные болезненные припадки» (Л. 2об.).

На следующий день после осмотра больного, 19 марта, допросили саму Мавру.

2. Версия женки Мавры

«А 19 марта Нолинской округи ясашной Стретенской волости починка По речке Сосновке ясашного крестьянина Варлама Гущина жена Мавра Осипова в отраве ею означенного мужа своего в Нолинском земском суде допрашивана и показала.

Маврой ее зовут, родная дочь крестьянина Ботылинской волости деревни Голиков Осипа Прилукова. От роду ей 20 лет. На исповеди и у святого причастия от роду своего ни разу не бывала. В замужество вышла она за реченного Варлама добровольно, сего 799 года прошедшим мясосятием, на сплошной неделе в пяток, чему минуло толко недель с пять. Мужа ж своего напоила она в пиве на 15 число месяца марта ночью травую, не с намерением, чтоб ево тою травую умертвить, но сие учинила по глупости своей таким образом. Хотя во первых после свадьбы с тем своим мужем она жила согласно и ласково до первой недели Великого поста и он ей ни на словах, ни делом никаких обид и притиснений не чинивал, равно до сего времени и домашние не делали ж. А на той первой неделе муж ее подрал за уши, сказав, что сие он ей чинит за то, что с ним она мало говорит. Из чего и взяла она сомнение, что он ее не очень любит. И для того в бытность ее в городе Нолях в первое поста воскресенье, на базаре, сошедшись с прежнею своею подрушкою, крестьянина Мартына Машарова дочерию, девкою Акулиной на улице наедине, и между разговоров ей сказала, что муж с нею живет не очень ласково. Которая, де, ей на то отвечала, что у нее есть такая трава, когда оную дать в чем-нибудь напитца, то любить ее муж будет. И обещала оную ей дать, сказывая, что она называется чемерицею, которую она Окулина ей в бытность на второй неделе Великого поста, но которого дня, не упомнит, у своего отца родного в гостях, в вышеупоминаемой деревне Голиках, на улице, завернутую в тряпке, наедине и дала. После чего с нею разошлись. И потом вскоре воротилась она Мавра в дом мужа. И, ночевав толко со оным одну ночь, при наступлении другой, в сумерки, когда уже затемнело и огня еще не было, попросил ее муж пить, то она, пошедши за пивом и при налитии онаго в ковш, высыпала ту траву всю, ибо оной было весьма мало и то истертая в мелкой порошок, похожей по цвету на табак, но сзелена. И более у нее травы той нисколко не осталось. Коего пива по выпитии муж ее часа чрез

два сделался внутренностию болен, а прежде того был здоров и толко что тем вечером приехал из лесу с лучиною. А поутру, узнав свекор ее от мужа, что он крайне сделался болен, по сказанию ево, будто бы от выпития пива, при питии коего чувствовал он, что был в нем какой-то сор, то и объявил в мирском дворе. А потом, по прошению своего свекра, села Стретенского священник Мокей Лошкин мужа ее исповедал и приобщил святых тайн. Напредь сего убивств, воровства и других преступлений никаких она не чинивала и под судом ни за что не бывала» (Л. 2об.—4).

Позднее Мавра дополнила свои показания: оказывается, муж ее «по недопитию пива отдал оное выпить брату своему, которого также вырвало и которой теперь жив и здоров» (Л. 6об.). Некоторая доза отравы, таким образом, пришлась на стороннего человека. Муж Мавры мог бы получить из рук жены и побольше этой гадости, но обошлось — «жив и ходит».

Тогда же, 19 марта, в Нолинске допросили и Акулину.

3. Версия девки Акулины

«А оговорная оною женкою Маврою девка Акулина в земском суде допросом изъяснила.

Акулиной ее зовут, крестьянина деревни Голиков Мартына Машарова дочь, девка. От роду ей 18 лет, на исповеди и у святого причастия у духовного своего отца Петра Сушкова ни разу с роду своего не бывала. Что она сего года в марте месяце на второй неделе Великого поста и никогда крестьянской женке Мавре Осиповой, по муже Гущиной, в своем селении и нигде никакой травы для отравы или опою мужа ее Варлама, чтоб ее впредь любил, не давала. И будучи в первое воскресенье Великого поста в городе Нолях на базаре, о даче таковой травы ей Мавре обещания не толко не делала, но с нею нигде тогда не саживались и не видались. Да и в своей деревне с ней Маврой в бытность ее у отца в гостях нигде не видалась же. Да и в девках будучи, она Мавра с ней короткого знакомства не имела, ибо живут друг от друга в неблизком разстоянии, чрез целое почти селение по концам» (Л. 4—4об.).

Поскольку Акулина ни в чем не сознавалась, то ей в тот же день устроили очную ставку с Маврой. Акулина и там запиралась. Она, дескать, вообще Мавру не знает.

Похоже, Мавра делала все, чтоб доказать свое знакомство с Акулиной и подтвердить свою версию. Во время очной ставки она припомнила, что один мужик проходил мимо них, когда они встретились на деревенской улице и Мавра получала от Акулины траву. Сам факт их знакомства могла бы подтвердить двоюродная сестра Акулины, которая, дескать, видела, как они вместе стирали белье (Л. 4об.).

Сосед Акулины Семен Марков подтвердил: действительно, во время Великого поста, когда Мавра гостила у отца своего Осипа, вел он как-то раз по улице лошадь и заметил стоящих поодаль Мавру с Акулиной. «(...) Но что они говорили или делали, не всмотрелся, кроме того, что Акилина имела с собою водоносные ведра лужении. Осиповой снаружи никаких вещей не приметил, исключая имеющейся на ней одежды» (Л. 5).

Двоюродная сестра Акулины Катерина Мосеева (Моисеева) не засвидетельствовала знакомства Акулины с Маврой: мол, не видала, как они вместе белье мыли, не бывала при том мытье и вообще не знает, сходились ли те для разговору (Л. 5–5об.).

4. Версия следствия и суда

Итак, и сама Акулина, и ее родственница Катерина Мосеева все отрицали. Это никак не проясняло дела. Тогда провели «повальный обыск», т. е. опрос всех, кто хоть что-либо знал об обвиняемых. Обратились к крестьянам тех деревень, где жили Мавра и Акулина.

Соседи отвечали так: «(...) крестьянская женка Мавра Осипова дочь поведения замечена добраго и напредь сего в штрафах и подозрениях и наказаниях не бывала». В замужество взята «ныняшнего году прошедшим мясоедом на Сплошной неделе». А вот те, кто знал Мавру девкой, когда она жила в одной деревне с Акулиной, про них обеих поведали кое-что любопытное: «(...) но по слуху и по подозрительным обращениям замечены они в блудодействе с разными людми, но за то по невыимке и по необъявлению ни от кого суждены нигде не были и доказать совершенно в том по неимению явных улик не могут, кроме слуху (...)» (Л. 5об.–6).

Дело было заведено в Нолинском нижнем земском суде. Затем, 29 апреля, его рассмотрели в Нолинском уездном суде.

Мавре прописали плети. Вина же Акулины ничем не была доказана (Л. 13об.–14).

Решение о необходимости наказать Мавру пояснялось следующим образом: что это была чемерица, известно только с ее слов. Хотя муж остался жив, «но от такового ее суеверия естли б вместо чемерицы дал ей кто-нибудь какое-либо другое едовитое вещество, то б она, как видно, по глупости своей, конечно, и оно мужу своему для привлечения изъясненной себе любви выпить или съесть дала, а через оно, не зная действия вещества того, сделалась причиною смерти ево» (Л. 13об.).

Чуть позже, в мае того же года, решение Нолинского уездного суда подтвердили и в Вятке. Мавру было «велено наказать плетми и отдать в жительство» (Л. 19). Акулина ни в чем не созналась, даже в знакомстве с Маврой. Потому «по непризнанию ея и по недоказательству» повелели отдать ее на поруки (Л. 1).

5. Нерадивые прихожанки

Обе обвиняемые признались, что ни разу в жизни не бывали на исповеди и у причастия.

Между тем, в свои 18 и 20 лет они уже неоднократно должны были бы исповедоваться и уж тем более — причащаться. Люди ходили к исповеди и причастию хотя бы единожды в год, перед Пасхой. И государственная власть требовала этого от своих подданных православного вероисповедания.

В указах Петра I и Анны Иоанновны, которые были подтверждены указом Екатерины II от 30 сентября 1765 г., говорилось о необходимости «исповедываться и Святых Таин приобщаться по всягодно» [ПСЗ 1830 (17): 346–347]. И позднее, в указе Павла I от 18 января 1801 г. «О наказывании людей Грекороссийского вероисповедания за уклонение от исповеди и Святого причастия, вместо денежного штрафа, церковным покаянием» содержалось требование, «чтоб всяк хотя единожды в год непременно сего исполнял» [ПСЗ 1830 (26): 523]². Особенное внимание властей к этому вопросу объяснялось не только желанием узнавать

² Прочие государственные установления, определявшие порядок исповедования, причащения и наказаний за уклонение от них, см.: [ПСЗ 1830 (42/1): 797–798].

о тайных помыслах подданных (начиная с Петровского времени, священники, как известно, должны были доносить о противозаконных деяниях, которые могли быть открыты при исповеди). На протяжении первой половины и середины XVIII в. шла ожесточенная борьба государства с расколом, и если кто-либо не желал приходить к попам на исповедь и к причастию, то он мог оказаться явным или тайным раскольником. Раскольников же в судебных тяжбах не считали возможным привлекать в качестве свидетелей. Соответственно, 17 декабря 1745 г. было принято постановление Сената «О праве подсудимых отводить свидетелей, не бывших три года у исповеди и Святого причастия» [ПСЗ 1830 (12): 487–488]. Кроме того, исповедь и причастие (наряду с ношением креста и посещением церкви) в обыденном сознании той эпохи означали непричастность к колдовству [Смилянская 2003: 130–131].

Первое причастие происходит уже при крещении младенца. И Мавра, и Акулина, разумеется, получили должное причащение в младенчестве. Когда они признавались, будто «от роду своего ни разу» у причастия и исповеди не бывали, то имели в виду — в сознательном возрасте. Церковь определяла семилетний возраст как рубеж, когда наступает ответственность человека за свои поступки. После можно было не только причащать, но также исповедовать. Государственная власть, дисциплинируя подданных в их отношении к исповеди и причастию, также указывала, что это должны делать все люди «от седми и до самых престарелых лет» [ПСЗ 1830 (17): 346]³. А 22 декабря 1785 г. был принят указ Екатерины II «О дозволении малолетним, коим минуло 14 лет, просить Попечителей, по прошествии же от роду 17 лет вступить самим в управление имения, но прежде 21 года не продавать и не закладывать оное без согласия Попечителей». Там говорилось определенно: «Малолетнему по прошествии от роду 17 лет вступать в совершеннолетство», причем это касалось

³ Когда Б. Н. Миронов писал о юридически определяемом возрасте вменяемости, то, приводя сведения о церковном отношении к этой проблеме, он отмечал: Церковь допускала к покаянию и причастию с 7 лет [Миронов 2003 (2): 22]. Очевидно, в этом Миронов следовал тексту императорских указов. Однако такие формулировки не учитываю-т причащения в момент крещения младенца.

людей обоего пола [ПСЗ 1830 (22): 502]. Заметно, что и 14-летие тоже было важной вехой юридически определяемого взросления. Указ этот касался дворянских детей, но, по логике тогдашнего законодательства, его формулировки можно было применять и к иным ситуациям. Из него следует, что, имея от роду 18 или 20 лет, человек вполне мог отвечать за себя и к исповеди и к причастию обязан был являться⁴.

В это время действовали губернские совестные суды. Они создавались по инициативе Екатерины II начиная с 1775 г. как специальные учреждения для суда над теми обвиняемыми, которые оказывались людьми малолетними или безумными. Туда же поступали дела по преступлениям, совершенным в состоянии аффекта, случайно, неумышленно или по стечению обстоятельств. Разбирать дела полагалось в соответствии с «естественным правом», милосердно, учитывая смягчающие обстоятельства, стремясь не столько покарать, сколько примирить [ПСЗ 1830 (20): 233, 278–279; Слободянюк 2004: 117–118]. В 1787 г. Вятский совестный суд разбирал дело о малолетнем крепостном из г. Уржума, который бежал из дома хозяина от побоев. Когда выяснилось, что парню не 16, а 18 лет, то дело передали в другую инстанцию — Вятский уголовный суд [ГАКО. Ф. 3. Оп. 1. Д. 3. Л. 69–70, 78, 80об.–83]. Вероятно, именно 17-летие было расценено как рубеж, после которого наступает совершеннолетие и прекращается подсудность совестному суду.

Еще два дела из практики Вятского совестного суда за тот же 1787 г. показывают отношение к возрасту совершеннолетия, а заодно к посещению исповеди и причастья. «Крестьянский сын» знал о том, где скрывались беглые рекруты, но властям не донес. Этот случай рассматривался в совестном суде, поскольку «от роду ему пятнадцатой год». Меж тем, мальчик «на исповеди и причастья святых таин бывал» [ГАКО. Ф. 3. Оп. 1. Д. 3. Л. 91]. Другой малолетний вместе с двумя товарищами напал на прохожего, избил его и отнял имущество. Был ему «шестнадцатой год», «а на исповеди и причастья святых таин бывал» [ГАКО. Ф. 3. Оп. 1. Д. 3. Л. 97об.].

⁴ Иные указы, определявшие возрастные сроки совершеннолетия и ответственности в различных случаях, см. [ПСЗ 1830 (42/1): 225–227].

Позднее, 29 ноября 1818 г., Правительствующий Сенат подтвердил, что «малолетство» продолжается вплоть до 17 лет (а не до 15, как решили было смоленские чиновники при разборе одного дела, проконсультировавшись с местной консисторией). Соответственно, и подсудность совестному суду простиралась до этого возраста [ПСЗ 1830 (35): 623–624].

Насколько строго следили за тем, регулярно ли народ исповедуется и причащается, видно по некоторым вятским архивным делам. В 1783 г. епископ Вятский и Великопермский Лаврентий разослал по уездным духовным правлениям распоряжение, требуя подготовить и прислать реестры о тех, кто не ходил к исповеди и причастию во время прошлогоднего Великого поста. На них нужно было наложить взыскание [ГАКО. Ф. 1326. Оп. 1. Д. 49]. А в 1787 г. Вятский совестный суд рассматривал дело о принуждении к исповеди и причастию. Поступило сообщение, что двух человек священники к этому не принуждали. Стали разбираться. Оказалось, что оба у исповеди бывают вроде бы исправно, а вот к причастию действительно не ходят [ГАКО. Ф. 3. Оп. 1. Д. 3. Л. 135–135об.].

В 1793 г. Вятский совестный суд рассматривал дело по обвинению дворцового крестьянина Михайлы Балобанова и его жены Авдотьи. Эти пожилые люди якобы знали «волшебную науку», произносили «похвальные слова к порчению людей», а баба к тому же летала сорокой. Было установлено, что она и на исповедь приходит, и к причастию. А вот он «у исповеди бывает ежегодно, а святых тайн не приобщался» [ГАКО. Ф. 3. Оп. 3. Д. 204. Л. 5–5об.].

И спустя четверть века после истории с чемерицей, в 1825 г., было заведено «дело по отношению Вятской духовной консистории о небывших у исповеди и причастия прихожанах и о наложении на них церковного наказания». Местный епископ, ссылаясь на указ 1801 г., конкретизировал церковное вразумление таким людям: кто не бывал у исповеди и причастия один год — тому по воскресеньям и праздничным дням бить в церкви сто земных поклонов, кто два года — тому двести, кто три — триста и т. д. Прodelывать это нерадивые прихожане должны были «под смотрением духовных их отцов и полиции». Покуда они не отбудут наказания, их нельзя было никуда отпускать из жительства. И затем

надлежало взять у них подписку, что больше так поступать они не станут [ГАКО. Ф. 583. Оп. 602. Д. 940].

Среди тех законов, по которым намеревались судить Мавру и Акулину, разыскали упомянутый выше указ 1765 г., который предусматривал: если какие-либо люди не бывали на исповеди и у святого причастия сверх трехлетнего времени, «а в расколе не окажутся», то их следует подвергать публичному церковному покаянию молитвою и постом. Следователи специально интересовались, не состоят ли Мавра и Акулина в расколе [Л. 7об., 14, 19].

Таким образом, подозреваемые были не из «инородцев» и не из старообрядцев. И притом вовсе не ходили к «духовному своему отцу». В итоге им было назначено «исправление духовное». Обоих поместили под церковный надзор.

6. Трава чемерица

Чемерица — род многолетних травянистых растений, который широко распространен в России. Особенно часто встречается чемерица Лобеля или, иначе, чемерица обыкновенная — *Veratrum lobelianum* Bernh. И этот вид, и близкородственные ему растения предпочитают влажные места. Судя по всему, этим словом народ обозначал множество разнообразных трав, даже не слишком сходных с ботанической точки зрения (см.: [Анненков (сост.) 1878: 373–374, 508–509]).

Л. И. Маршева, исследуя микротопоним *Чемеришник* (название поросшей травой сырой котловины у с. Истобного Чаплыгинского района Липецкой области), предположила, что он происходит от основы *чемерик-* (или *чемерих-*), т. е. в конечном счете от названия чемерицы — *чемерика* (или *чемериха*) [Маршева 1999].

Чемерицы, относящиеся к семейству мелантиевые (*Melanthiaceae*), весьма ядовиты, и это отмечают все справочники. Вот как сказано о чемерице Лобеля в книге о применяемых человеком дикоросах Русского Севера: «Растение очень ядовито, два грамма свежих корней составляют смертельную дозу для лошади». А ее стебель, в заваренном и подслащенном виде, вызывает «повальную гибель мух» [Скляров [б.г.]: 167]. Соответственно, в наше время рекомендуется употреблять это растение разве что для наружного применения: «Чемерицу Лобеля используют только наружно — в виде спиртовой настойки как болеутоляющее сред-

ство при невралгии, артритах и ревматизме» [Задорожный и др. 1992: 382]. Иногда, как и в прошлом, ею пытаются лечить кожные болезни, вроде чесотки. Из-за своей ядовитости чемерица способна выводить паразитов. Для животных она может служить рвотным. Все манипуляции при заготовке и обработке чемерицы требуют большой осторожности, потому что даже вдыхание этой травы, измельченной в порошок, вызывает раздражение дыхательных путей, глаз и слизистой оболочки: «Ничтожное количество пыли чемеричного корня вызывает сильнейшее чихание и слезотечение». От вдыхания такого порошка может происходить и кровотечение из носа [Гром, Шупинская 1973: 66]. А из семян сабадиллы — также из семейства мелантиевых, растущей в Центральной и Южной Америке, немцы накануне Первой мировой войны изготовили «слезоточивый и чихательный газ» [Астахова 1977: 125]. При отравлении чемерицей у человека проявляются следующие симптомы: выделение слюны и слез, насморк, тошнота, рвота, понос, гипотония, брадикардия, головокружение, расстройство зрения, судороги — вплоть до смерти [Астахова 1977: 126; Завражнов и др. 1994: 121]. Известен случай отравления целого семейства, когда сушеными листьями чемерицы «поперчили» суп. Описано также смертельное отравление спиртовой настойкой чемерицы [Астахова 1977: 126].

Так что поданный с пивом порошок в самом деле был очень опасен.

7. Чемер и чихотка

Н. И. Анненков указывал, что название *чемерица* — «взятое от болезни “Чемер”» [Анненков (сост.) 1878: 373, прим.]. В. И. Даль помещал слово *чемерица* в словарную статью «Чемер». Значит, он считал, что наименование травы происходит от существительного *чемер*. Таким словом называли макушку головы; чуб, вихор, хохол, а также определенные виды болезненных ощущений. Это могла быть болезнь конская или же «болезнь человечья, головная боль; боль в животе, иногда с поносом и рвотой; либо острая поясничная боль». Выражение *сорвать чемер* использовалось для обозначения лечения: «Кладут голову больного на полено, обвиняют неск[олько] волос вокруг пальца и дергают сильно разом, или прикусывают их у корня, чтобы хрустнуло». Если кто-либо

хватал другого за волосы, тот мог отозваться репликой: «Аль тебя чемер сорвать позвали?». Согласно Далю, на Псковщине и в Тверской губернии словом *чемера* (с ударением на последнем слоге) называли «одуряющий табак из багуна» [Даль 1956 (4): 589]. Хотя *багун* — это народное название вереска, но ясно, что и чемерица использовалась для приготовления зелья, которое можно было использовать вместо табака. В справочнике Л. А. Уткина отмечено, что русские сибиряки чемерицу Лобеля добавляли к табаку: «Траву распаривают, варят, затем высушенную в порошке присыпают к нюхательному табаку для чиханья»; «Траву варят и парят, затем высушивают и в виде порошка подсыпают к нюхательному табаку для крепости и для чиханья. (...) Трава горькая, как табак» [Уткин 1931: 26, 68]. Недаром ее в народе называли также «чихотной травой».

Сведения о таком применении чемерицы можно найти в русской литературе. В очерке «Еврей в России: несколько замечаний по еврейскому вопросу» (1883) Н. С. Лесков писал: «Отставной солдат (...) открывал самую мелкую, но ходовую фабрикацию табаку, т. е. крошил “дубек-самокраше” и тер в глиняном горшке нюхательный “пертюнец” или “прочухрай”, подмешивая к нему для веса — чистой золы, а для букета и для крепости — *доброй русской чемерицы*». А в рассказе А. П. Чехова «Психопаты» (1885) один из героев восклицал: «Да, и Франция не утерпит... она, брат, еще не забыла пять миллиардов! Она, брат... эти, брат, французы себе на уме! Того только и ждут, чтоб Бисмарку фернапиксу задать да *в табакерку его чемерицы насыпать*» (курсив мой. — В. К.). И. Г. Добродомов, комментируя Чехова и ссылаясь на различные словари русского языка, приводил еще несколько примеров из художественной литературы — авторства А. А. Бестужева-Марлинского, Н. В. Гоголя и В. Н. Никитина. По ним тоже видно, что чемерицу (*чемерку*) или, в просторечии, *чихотку* некогда употребляли подобно табаку [Добродомов 1987: 112–114].

Итак, *чихотку*, т. е. чемерицу, нюхали, как табак. Изготовленный из нее порошок действительно производит чихание и слезотечение. Когда же нюхательный табак вышел из моды, то курить стали и заморское зелье — табак, и эту местную отраву.

Как и авторы XIX в. — Анненков и Даль, — специалисты по этимологии тоже производят слово *чемерица* от *чемер*. И *чемер* ‘яд’, и *чемерь* ‘растение чемерица’ известны в древнерусском языке с XII в. Однокоренные слова хорошо представлены во многих славянских языках, а также в балтийских и германских. Некоторые производные слова обозначают неприятный, горький вкус и яд. Производными от того же корня бывают названия вредоносных персонажей народной мифологии [ЭСРЯ: 62; Фасмер 4: 331–332; ЭССЯ 4: 51–54; Топоров 1985: 152–153]. Н. И. Толстой, детально изучивший эту лексику, заметил, что *чемер* «может считаться особым мифологическим персонажем, лишенным определенного внешнего облика и ипостасей, отдельных атрибутов и локуса, т. е. излюбленного места пребывания и излюбленного времени действия, характерных занятий и привычек, функций и направленности действия, особых контактов с человеком, т. е. почти всех признаков, которые характерны для большинства мифологических персонажей (...). Единственным признаком *чемера* является имя или название и прикрепленность его к конкретному виду малых текстов — к проклятиям» [Толстой 1995: 285].

Описание растения «черемица» содержится в одном из древнерусских травников, который был опубликован А. В. Баловым (см.: [Ипполитова 2008: 30, прим. 28]). Это, конечно же, и есть чемерица, в названии которой произошла перестановка согласных — это явление отмечено также в народных ее наименованиях, употреблявшихся, к примеру, у русских жителей Прикамья и Сибири [Крылов 1876: 100, Уткин 1931: 91].

8. Чемерица на Вятке и в окрестных землях

В Вятском крае (в усеченном виде это нынешняя Кировская область) чемерицы чаще встречаются на востоке [Казakov 1963: 94] и на севере [Полуянов 1981: 96; Лекарственные растения 1984: 116].

В начале 1930-х гг. в Нолинском районе (неподалеку от того самого места, где жили герои архивной истории), по наблюдениям местного краеведа, собирали и продавали на базарах немало разных лекарственных трав. Однако в составленном тогда перечне этих трав чемерицы нет [Беднягин 1931].

Из опубликованной в 1848 г. статьи академика К. А. Мейера о флоре Вятского края, озаглавленной по-латыни и написанной по-немецки, явствует, что в те годы вятские крестьяне активно использовали несколько видов чемериц. Сушеный и истолченный в порошок корень чемерицы Лобеля вдыхали при обмороках и головокружении. Вываренный в воде корень чемерицы белой прикладывали к коже против чесотки. Знали, что чемерица лесная действует опьяняющим образом и при этом вредна для скота (см.: [Буш 1894: 354, 358, 360]).

На Вятке, судя по сведениям, собранным в 1960-х гг. студентами и преподавателями Кировского пединститута (ныне — Вятского государственного университета), чемерицу могли также, в соответствии с особенностями говора, называть *чемерицей*. В Кайском районе это растение определяли как «сорняк наподобие осоки, трубочки как у кукурузы». В Халтуринском районе (ныне — Орловском) собирателям поясняли, что это высокая трава, длиной от полуметра до метра, очень ядовитая, раньше ее употребляли вместо табака: «Старики всё чемерицу брали на табак. Крепка она очень». А в Нолинском районе слово женского рода *чемеря* обозначало «картофельный суп, заправленный мукой» [Картотека, s. v. «Чемерица», «Чемерича», «Чемеря»].

Итак, в Вятском крае чемерицу Лобеля (и другие растения, называвшиеся *чемерицей*) хорошо знали. Однако в недавно вышедшем большом своде «Флора Вятского края» отмечено, что чемерица Лобеля встречается «оч[ень] редко» [Тарасова 2007: 207]. Такое заявление весьма странно. И в соседнем Прикамье, по свидетельству П. Н. Крылова, чемерица во второй половине XIX в. принадлежала к наиболее употребительным травам. В деревнях она была известна почти каждому [Крылов 1876: 11].

Судя по уже опубликованным данным, в некоторых местах России (в том числе на Вятке, в Прикамье и в Нижегородчине) и Украины (на Черниговщине и Черкасщине) *чемером* также называли макушку головы, темя, вихор, чуб, хохол, косу [Даль 1956 (4): 589; ЭССЯ 4: 52–53; Толстой 1995: 283–285]. Эти сведения подкрепляются и уточняются данными из Картотеки словаря вятских говоров: *чемер*, а чаще *чемерь* — это ‘волосы выше лба и на макушке головы; чуб, челка; вихор; вообще: волосы’ (Картотека, s. v. «Чемер», «Чемерь»). Н. И. Толстой, который специально

исследовал этот вопрос, делает вывод: «Семантическая цепочка развития значений вплоть до вихра волос не вызывает особых сомнений. Ее можно представить следующим образом: болезнь живота (от отравления и т. п.) → болезнь вообще → болезнь головы → место на голове, где лечится болезнь головы. Последний семантический шаг может пониматься как метонимический перенос значения» [Толстой 1995: 284]. Кажется, нужно принимать в расчет и то, как чемерица Лобеля выглядит. Верхушка растения представляет собой длинную метелку (с маленькими невзрачными цветками), притом, что растение высокое — до полутора-двух метров: «Местами чемерица (...) так обильна и растет настолько густо, что в предрассветном тумане кажется, будто стоит войско» [Гром, Шупинская 1973: 64]. Вероятно, такая метелка напоминала чуб на голове человека.

Академик И. И. Лепехин, проехавший весной и летом 1771 г. от Тюмени до Архангельска, неоднократно отмечал на своем пути среди прочей растительности чемерицу. Она «по мокрым местам изобиловала» на северо-востоке Вятского края, между г. Каем и г. Слободским. Перед тем, на пути от Тюмени к Уральским горам, как заметил Лепехин, чемерица (или «чихотная трава») занимала «потовые места». По его словам, «из корня (...) крестьяне делают конское лекарство». Смешивая с кормом, снадобье дают лошадям и таким образом «очищают они внутренность лошадей». А в связи с путешествием от Великого Устюга к Архангельску Лепехин писал: «В каждом доме у крестьянина бывает запас *чемеричного корня*, которым они лечат свой скот весною от угрей, которые не иное что суть, как зародыши овода, в великом множестве здесь водящегося. Сим корнем, истолченным в муку, присыпают они расковыренные угри и тем умерщвляют червяков. (...) Когда сей корень, по их примечанию, довольно имеет силы к умерщвлению червей, под кожей находящихся, то из сего сделано заключение, что он полезен должен быть и от внутренних червей, коих мы глистами называем и коим малолетные особливо подвержены бывают. Таким малолетным детям до половины золотника дают чемеричного корня, смешенного с медом сырцом (...). Хотя сие в прочем весьма пряное и ядовитое средство кажется; однако крепкой крестьянских детей желудок дальнего вреда от него не чувствует» ([Полное собрание

ученых путешествий 1822: 186, 59–60, 294–295]; курсив автора. — *В. К.*).

То, что сильнодействующее ядовитое средство из чемерицы крестьяне в XVIII в. давали детям, похоже на правду. Так в более поздние времена поступали и сибиряки, которые давали детям настой корней чемерицы Лобеля «от сердца», зная, однако, что из-за этого случается понос и рвота. Они же отваривали в молоке корень и травянистые части чемерицы Лобеля и по одной рюмке давали этот отвар при лечении золотухи (которая тоже обычно бывает у детей) [Уткин 1931: 20, 48].

В принципе, в народной медицине вполне могут использоваться ядовитые растения. Исследовательница народной медицины украинского Полесья отмечала такую особенность: местные жители активно применяют для лечения ядовитые растения (в том числе чемерицу) [Игнатенко (Колодюк) 2010]. В соседнем с Вяткой Прикамье чемерицу использовали не только наружно, но иной раз и внутрь — при глистах, запое и даже при отравлении. Причем давали немалые дозы, так что с больными случались сильная рвота и понос [Крылов 1876: 100]. Но сильнодействующие растительные яды употребляли внутрь все же нечасто.

Итак, даже само название травы чемерицы связано со словами, указывающими на болезненные проявления, в том числе на боли в животе. И это неспроста: чемерица действительно ядовита. Однако ей находилось применение. Ею выводили насекомых-паразитов. Мужики курили ее взамен табака, она одурманивала, «забирала», была «крепкой». А в народной медицине разные виды чемериц преимущественно использовали для лечения наружных кожных болезней. Для внутреннего же применения она, в общем, непригодна — ею можно отравиться. Попытки такого применения бывали. Но, кажется, в этих случаях люди, использовавшие чемерицу, хорошо понимали, что передозировка очень опасна.

9. Любовный приворот?

У нас нет оснований подозревать Мавру или Акулину в том, что кто-либо из них перепутал зелья, подав смертоносную чемерицу вместо какой-нибудь невинной травки. Мавра определенно заявила, что это была чемерица. Она и не пыталась оправ-

дываться указанием на возможную путаницу. Кроме того, чемерица Лобеля (да и другие чемерицы) — обычное растение в Вятском крае и окрестностях, и крестьяне с нею хорошо знакомы.

Если в этом случае чемерицу использовали не вместо какого-нибудь другого снадобья, а прямо по назначению, то по какому именно? Возможно, что коварная Мавра хотела погубить, извести нелюбимого мужа. Казалось бы, в качестве любовного снадобья, как на том настаивала Мавра, эту траву можно было применять только уж совсем по недомыслию. В решении Нолинского уездного суда вроде бы предусмотрена такая возможность: мол, «по глупости своей», она, конечно, не только чемерицу, но и иное что-нибудь могла подать в питье несчастному Варламу.

И все же, могли ли чемерицу употреблять в качестве приворота?

Парни прибегали к магическим действиям, чтобы пользоваться успехом у баб и девок, девушки — чтобы парни их ценили и сватались почаще. А замужние женщины действительно стремились таким способом восстановить мир в семье: чтобы муж был добрым, любил и не рукоприкладствовал. Обычно любовная магия состояла в том, что человеку, на которого она была направлена, нужно было тайком от него подать с пищей или питьем что-либо, связанное с другим человеком: когда мужчина вкусит каплю пота, менструальной крови, грудного молока или воды, которой женщина омылась, то и привяжется. Если использовали травы, то, как правило, такие, название которых ассоциировалось с любовными отношениями или «прилипанием» — *любисток*, *лепок*, либо же приятные, красивые, используемые для украшения (см.: [Смилянская 2003: 182; Топорков 2004: 154–158]).

Типичным при таких действиях было произнесение заговора⁵. Жаль, что в нашем случае следствие этим не интересовалось.

⁵ Ср.: «Кульминацией в магическом ритуальном действе был момент, когда, обычно *уединенно*, ворожей совершал *превращение соли, воска, сухой травы или воды* (реже — иного) в волшебный объект, обладавший заданной магической силой. В этом *превращении* слово и магическое действие дополняли друг друга, и “слову” (*наговоренному шепотом, потаенно*) принадлежала в магическом ритуале специфическая роль, отличающая заговор от других форм речи: заговоры должны были обладать той таинственной силой, которая обеспечивала коммуни-

Мог ли порошок из сильнодействующего и весьма ядовитого растения применяться для любовного приворота? Казалось бы, это невозможно. Но есть одно важное обстоятельство.

Любовная магия была направлена на то, чтоб внедрить в человека *тоску*. Тоска понималась как нечто внешнее. Она, попав в тело жертвы, сушит и томит, не дает покоя. Это тяжкая напасть, которая действует на человека разрушительно. Человеку становится *тошно*. В старинных лечебниках *тоской* могли называть тошноту или боль в желудке, причем все это ассоциировалось со стеснением сердца. И в качестве лекарства «от тоски» предлагали зелье, прочищающее желудок. По сути, это разновидность порчи. Недаром *тоской* страдали кликуши [Топорков 2005: 153–182; Топорков 2015].

Как писала Е. Б. Смилянская, «магию подозревали везде, где *чувство* выходило из подчинения *разума*». По ее наблюдениям, «магическое сознание склонно объяснять “злым помыслом” не только *душевную одержимость*, сопровождающую любовную страсть, но и *болезнь физическую*» ([Смилянская 2003: 179, 181]; курсив автора. — В. К.). А. С. Лавров заметил: «Совершенно очевидно, что любовная магия воспринималась как “черная”, отреченная» [Лавров 2000: 93].

Завладеть человеком тоска могла, например, вот как.

Осенью 1850 г. жившая в починке Лобачевском Глазовского уезда Вятской губернии крестьянская девка Палагея Мокрушина, 23-х лет, приболела и вскоре сообразила, что ее «испортил» сосед Михаил Коробейников. По ее версии, он подлил какого-то снадобья в «яровой кисель». Правда, тогда угостилось несколько человек, и остальные ничего такого не ощущали. Все же, как было записано со слов пострадавшей, «лишь только поела она этого киселя, то в то же время почувствовала болезнь во внутренности своей и объята была *несносною тоской*» [ГАКО. Ф. 3. Оп. 1. Д. 237. Л. 3об.; см. тж.: ГАКО. Ф. 237. Оп. 154. Д. 1045]. Спустя некоторое время сидела она у себя дома на печи. Туда пришел Коробейников, чтоб лечить наговорами какую-то их

кативную связь с миром сверхъестественным (в черной магии — с демонами) и влияла на действия субъектов потустороннего мира (святых или демонов)» ([Смилянская 2003: 108]; курсив автора. — В. К.).

родственницу. Вот тут-то Палагея и сообщила, что он был чародеем! А он, закончив с той бабой, расположился на полатах. Вот ее показания в пересказе чиновников: «⟨...⟩ Коробейников, лежавши на полатах кверху лицом, читал какую-то длинную речь, которая заключалась в том, чтоб напустить на нее Палагею *тоску*. И во время чтения дотрагивался бывшею в руках его лучиною до левого ея боку. Из всей речи она по тяжкой болезни помнит, что только он призывал всех ветров и духов для того, чтоб они напустили на нее *несносную по нем тоску*. И лишь только он кончил речь свою, то она задрожала всем телом, а болезнь жесточе прежнего начала свирепствовать, и во внутренности у ней появились какие-то животные, которые безпрестанно трапещутся и причиняют *давление сердца* до того, что она еле переносит» ([ГАКО. Ф. 3. Оп. 1. Д. 237. Л. 4–4об.]; курсив мой. — В. К.). Палагея утверждала, что он уже прежде домогался ее: основывала она «подозрение свое в испорчении ее Коробейниковым на том, что он ранее сего имел виды склонить ее к прелюбодеянию с ним, но так как она от сего уклонялась, то он, выдавая себя за чародея, каковым и действительно есть, не смотрев на ея несогласие, надеялся склонить к сему чародейством, а в противном случае напустить болезнь» [ГАКО. Ф. 3. Оп. 1. Д. 237. Л. 5–5об.].

Далее оказалось, что животные, которые завелись в нее в утробе, — бесы. У Палагеи открылась способность вещания не своим голосом. К ней стали отовсюду приходиться люди, которым голос давал предсказания, и они платили семейству Палагеи деньгами и съестным. Она вместе с домашними приехала из своего починка в г. Вятку и поселилась там. И только в 1853 г., после вмешательства самого губернатора, кликушу наказали за ложный донос на Коробейникова: прописали ей розог и водворили по месту жительства.

Но началось-то все с внутренней болезни. Немолодая по тогдашним меркам девушка подозревала, что женатый сосед мог ее вожделеть. И почувствовала она ту самую тоску, которую навели колдовскими манипуляциями, когда хотели кого-либо к себе приворожить. Тоска была ощутима как тяжелая болезнь, началось все подобно отравлению. В конце концов, Палагея стала кликушествовать.

Значит, снадобье, отравлявшее человека, могло вызывать *тоску* — состояние, которое считалось первейшим признаком любовного приворота. Не для того ли Мавра применила сильнодействующий порошок из чемерицы — ядовитого и целебного растения, хорошо знакомого людям XVIII в.?

Литература

- Астахова 1977 — В. Г. Астахова. Загадки ядовитых растений. М.: Лесная промышленность, 1977.
- Беднягин 1931 — А. Беднягин. Народные лекарственные растения Нолинского района // Нижегородское краеведение 7–8, 1931. С. 26–29.
- Буш 1894 — Н. Буш. Народная медицина в Вятской губернии. Вятка, 1894. (Отд. оттиск из «Календаря Вятской губернии на 1895 г.»).
- Гром, Шупинская 1973 — И. И. Гром, М. Д. Шупинская. Дары природы. М.: Медицина, 1973.
- Добродомов 1987 — И. Г. Добродомов. Читая А. П. Чехова и словари... (*Фендрик, чемерица, мантифолия*) // Ю. И. Чайкина (отв. ред.). Дialeктное и просторечное слово в диахронии и синхронии: Межвуз. сб. науч. тр. Вологда: Вологод. гос. пед. ин-т им. А. И. Герцена, 1987. С. 110–117.
- Завражнов и др. 1994 — В. И. Завражнов, Р. И. Китаева, К. Ф. Хмелев. Лекарственные растения: лечебное и профилактическое применение. 4-е изд., испр. и доп. Воронеж: Изд-во Воронеж. ун-та, 1994.
- Задорожный и др. 1992 — А. М. Задорожный, А. Г. Кошкин, С. Я. Соколов, А. И. Шретер. Справочник по лекарственным растениям. 2-е изд. М.: Экология, 1992.
- Игнатенко (Колодюк) 2010 — И. В. Игнатенко (Колодюк). Лекарственные растения в народной медицине украинцев Полесья (по полевым этнографическим материалам) // Acta linguistica Petropolitana. Труды Института лингвистических исследований РАН VI, 1, 2010. С. 200–213.
- Ипполитова 2008 — А. Б. Ипполитова. Русские рукописные травники XVII–XVIII вв.: Исследование фольклора и этноботаники. М.: Индрик, 2008.
- Казаков 1963 — М. П. Казаков. Лекарственные растения Кировской области, их заготовка и применение. Киров: Б.и., 1963.
- Крылов 1876 — П. Крылов. О народных лекарственных растениях, употребляемых в Пермской губернии. Казань: Имп. Казанский университет, 1876 [Труды Общества естествоиспытателей при Имп. Казанском ун-те. Т. 5. Вып. 2].

- Лавров 2000 — А. С. Лавров. Колдовство и религия в России: 1700–1740 гг. М.: Древлехранилище, 2000.
- Лекарственные растения 1984 — Г. Н. Луппова, И. Я. Новоселов (сост.). Лекарственные растения Кировской области. Киров: Волго-Вятское кн. изд-во, 1984.
- Маршева 1999 — Л. И. Маршева. Об этимологии одного микропонима // М. Э. Рут (отв. ред.). Русская диалектная этимология: Тез. докладов Третьего науч. совещания. 21–23 окт. 1999 г. Екатеринбург: Изд-во Урал. ун-та, 1999. С. 39–41.
- Миронов 2003 — Б. Н. Миронов. Социальная история России периода империи (XVIII — начало XX в.): Генезис личности, демократической семьи, гражданского общества и правового государства. Т. 1–2. 3-е изд., испр. и доп. СПб.: Дмитрий Буланин, 2003.
- Полное собрание ученых путешествий 1822 — Полное собрание ученых путешествий по России, издаваемое Императорскою Академиею наук, по предложению ея президента: С примечаниями, изъяснениями и дополнениями. Т. 5: Окончание Записок путешествия академика Лепехина. СПб.: При Имп. академии наук, 1822.
- Полюянов 1981 — К. К. Полюянов. Лекарственные растения. Горький: Волго-Вятское книжное изд-во, 1981.
- Скляров [б.г.] — Э. Л. Скляров. Съедобные и лекарственные дикие растения Русского Севера. Архангельск: Б.и., б.г.
- Слободянюк 2004 — И. П. Слободянюк. Реформа судебной системы в России в период «просвещенного абсолютизма» // Ю. С. Пивоваров (гл. ред.). История судебных учреждений в России: Сб. обзоров и рефератов. М.: ИНИОН РАН; Рос. академия правосудия, 2004. С. 94–126.
- Смилянская 2003 — Е. Б. Смилянская. Волшебники. Богохульники. Еретики: Народная религиозность и «духовные преступления» в России XVIII в. М.: Индрик, 2003.
- Тарасова 2007 — Е. М. Тарасова. Флора Вятского края. Ч. 1: Сосудистые растения. Киров: Киров. обл. тип., 2007.
- Толстой 1995 — Н. И. Толстой. *Чемер* // Н. И. Толстой. Язык и народная культура: Очерки по славянской мифологии и этнолингвистике. М.: Индрик, 1995. С. 280–286.
- Топорков 2004 — А. Л. Топорков. Любовная магия // Н. И. Толстой (ред.). Славянские древности. Этнолингвистический словарь. Т. 3. М.: Международные отношения, 2004. С. 154–158.
- Топорков 2005 — А. Л. Топорков. Заговоры в русской рукописной традиции XV–XIX вв.: История, символика, поэтика. М.: Индрик, 2005.
- Топорков 2015 — А. Л. Топорков. «*Лежит доска, на ней тоска*»: Тоска в любовных заговорах // Русская речь 3, 2015. С. 114–120.

- Топоров 1985 — В. Н. Топоров. Из хеттско-лувийской этимологии: Теофорное имя *Katrušepa* // О. Н. Трубачев (отв. ред.). Этимология. 1983. М.: Наука, 1985. С. 146–160.
- Уткин 1931 — Л. А. Уткин. Народные лекарственные растения Сибири. М. — Л.: Гос. науч.-технич. изд-во, 1931.

Источники

- Анненков (сост.) 1878 — Н. И. Анненков (сост.). Ботанический словарь. Справочная книга для ботаников, сельских хозяев, садоводов, лесоводов, фармацевтов, врачей, дрогистов, путешественников по России и вообще сельских жителей. Новое испр., пополни. и расшир. изд. СПб.: Типография Императорской Академии наук, 1878.
- ГАКО — Государственный архив Кировской области.
- Даль 1956 — В. И. Даль. Толковый словарь живого великорусского языка. Т. 1–4. М.: Гос. изд-во иностранных и национальных словарей, 1956.
- Картотека — Картотека словаря вятских говоров (Вятский государственный университет).
- ПСЗ 1830 — Полное собрание законов Российской империи, с 1649 года. Т. 1–42. [СПб.:] Тип. II отд. Собственной Его Императорского Величества Канцелярии, 1830.
- Фасмер — М. Фасмер. Этимологический словарь русского языка. Т. 1–4. 3-е изд., стер. СПб.: Terra-Азбука, 1996.
- ЭСРЯ — А. Преображенский (сост.). Этимологический словарь русского языка. Вып. последний: Тело–Ящур. М. — Л.: Гос. изд-во иностранных и национальных словарей, 1949.
- ЭССЯ — О. Н. Трубачев (ред.). Этимологический словарь славянских языков: Праславянский лексический фонд. М.: Наука, 1974–... (продолжающееся издание).

Часть II

Varia

Е. Акерманн

Венский университет, Вена — ИЛИ РАН, Санкт-Петербург

К ВОПРОСУ О ПРОИСХОЖДЕНИИ И ФУНКЦИИ КОНЕЧНОГО ЛАРИНГАЛЬНОГО (= * h_2) В РЯДЕ ПРАИНДООЕВРОПЕЙСКИХ КОРНЕЙ

1. Исходные данные

Обширные исследования по первичной и расширенной структуре праиндоевропейских корней, проводимые автором в течение последних лет совместно с ИЛИ РАН, в частности, были нацелены на отождествление предположительных корневых расширителей с бывшими элементами морфологии или синтаксиса. Эти исследования позволили сделать некоторые наблюдения над сущностью ряда праиндоевропейских ларингальных, отождествляемых с h_2 , занимающих позицию третьего радикала корня и попадающих таким образом в разряд потенциальных корневых расширителей либо морфологического, либо синтаксического происхождения.

Несколько пар праиндоевропейских глагольных корней, состоящих в формальной привативной оппозиции $\pm H$ после последнего радикала основной структуры корня¹, выражают полярные по отношению друг к другу значения. Согласно моим наблюдениям, это явление сводится к следующим случаям, представленным в Таблице 1 на следующей странице²:

¹ К вопросу определения основной/базовой структуры корня см. [Acker mann 2017] (включая цитируемую там литературу).

² Источники предположительных H -расширителей, несомненно, очень разнообразны. Таким образом, в нашем случае не годятся исключительно тохарские свидетельства финального * H , ввиду вторичной продуктивности в этой языковой группе глаголов a -класса (ср. [Malzahn 2010: 24, 496–497]). Индоиранские источники также не позволяют однозначно определить древность суффиксального $-ā$. Корни, не имеющие ясных глагольных основ в дочерних языках, в данном исследовании не учитывались. Кроме того, в случаях, где реконструкция конечного ла-

Таблица 1

* <i>h₂er-</i>	‘составлять, собирать’	* <i>h₂erH-</i>	‘разбирать, разрушать’
* <i>h₂mei-</i>	‘возводить, громоздить’	* <i>(h₂)meiH-</i>	‘сокращать, уменьшать, исчезать’
* <i>kel-</i>	‘теплеть’	* <i>kelH-</i>	‘холоднеть, (за)мерзнуть’
* <i>kei-</i>	‘располагаться, покоиться’	* <i>keih₂-</i>	‘приходить в движение’
* <i>gher-</i>	‘радоваться, находить удовольствие в чем-л.’	* <i>gherH-</i>	‘(разо)злиться’
* <i>d^hreḡ^h-</i>	‘схватить, тянуть’	* <i>d^hreḡ^hh₂-</i>	‘отпустить’
* <i>ieu-</i>	‘разделять, держать(ся) на расстоянии’	* <i>ieuH-</i>	‘соединять, связывать, удерживать’

(1) **h₂er* ‘(при)соединять(ся)’ [LIV: 269–270]; множество производных основ существительных в санскрите, как например, *ará-* ‘спица в колесе’ = ‘the fitted in’³ и, вероятно, *arati* coll., эпитет Агни как ‘соединение лучей = языков пламени’⁴; основа наст. времени на *neu-/nu-* *ṛnvánti* ‘join’⁵, сопоставляющаяся с арм. *aṙ-*

рингального неоднозначна, также нельзя исключать явление энантосемии соответствующего корня.

³ Ср. [Grassmann 1955: 101], интерпретация подтверждается параллельными контекстами в Ригведе, например, (RV 1,30,14; 15) *ṛnór ákṣam ná cakrydḥ* букв. ‘(ты) вставляешь ось в оба колеса’ [Jamison, Brereton 2014: 130] ‘(...) (as you) fit an axle between two wheels’).

⁴ Подробно в [EWAia I: 107; 108–109].

⁵ Ср. [VIA: 166]; множество употреблений у Грассмана [Grassmann 1955: 98, 100]; санскр. аор. 3 мн. иньюнкт. мед. *sám aranta parva* (RV 4,19,9) ‘the joints healed’, упоминаемый в [LIV], в этом контексте может трактоваться двояко, поскольку подразумевается хромой человек. [Jamison, Brereton 2014: 588] переводят ‘the joints fit together’, поскольку

nem ‘делать’⁶, наречие санскр. *áram* и *álam*, ст.-авест. *arēm* ‘подходить’ и греч. когнат *ἄρμενος* ‘подходящий’ ← ‘fitted in’⁷.

**h₂erH*⁸ ‘разобрать, разложить, растворить(ся)’ (← ‘fall apart’?) [LIV: 271]. Ср. тох.В *āra*, *ār* ‘прекратить(ся)’⁹, Lith. *irti* ‘распасться, развалиться’¹⁰, а также старые каузативные формы, сохранившиеся в хетт. *har-ra-i* ‘разбить’ (KUB XXV 23 IV 52)¹¹ и др.-цсл. *raz-oriti* ‘разорить’. Ср. также **h₂rejH-* ‘считать’ [LIV Addenda], которое, похоже, представляет собой *i*-инфиксный дериват **h₂erH-*¹², ‘dismantle’ → ‘put apart’ → ‘count’. Корень сохранился в презентной основе с инфиксом *-n-* в др.-ирл. *-ren*, *-renat* ‘платить, продавать’ < **h₂ri-né/n-H-*, а также в греч. *ἄριθμος* ‘число’¹³.

стих, непосредственно предшествующий, описывает ‘man broken in the “rot”’, т. е. ‘в бедра’. Таким образом, форма может являться как продолжением п.-и.-е. **h₂er-* ‘соединять, собирать’, так и п.-и.-е. **h₃er-* ‘прийти в движение’, т. к. эти корни стали в индоиранском омонимами.

⁶ Клингеншмитт [Klingenschmitt 1982: 159, 162–163] предполагает контаминацию с п.-и.-е. **h₃er-* ‘прийти в движение’, но ср. [LIV: 270, прим. 5] с ссылкой на неопубликованную магистерскую работу К. Прауста, который предлагает перенос тематической основы в арм. *añe* < **arnice* в результате переосмысления формы мн. числа **arncenti* < **h₂r-ñi-enti*.

⁷ [Harðarson 1993: 199–200; Kümmel 2000a: 254–255; 263–264].

⁸ Идентификация финального **h₂* основывается, с одной стороны, на тохарском материале (который, однако, может носить вторичный характер), с другой стороны, это более всего согласуется с акутированной интонацией в литовском глаголе. Ср., однако, реконструкцию тохарских форм Хакштейном [Hackstein 1998: 227–231] из п.-и.-е. **h₃er-* с общим значением ‘приходить в движение’ и его объяснение семантического сдвига ‘(sich) erheben’, ‘(при)подниматься’ к ‘(sich) aufheben’, ‘разлагаться’, с которым трудно согласиться. Тохарский материал освещается также у [Malzahn 2010: 527]. Возможные рефлексy корня в санскрите описаны в [EWAia I: 258].

⁹ Ср. [Malzahn 2010: 525–528].

¹⁰ С акутом в корне.

¹¹ [HED III: 135–137] с множеством примеров, ср. [Oettinger 2002: 505–506]. Клухорст [EDHIL: “ḥarḡa-”], однако, относит рефлексy в анатолийской группе к п.-и.-е. корню **h₂erh₃-*, дававшему в и.-е. языках, в основном, термины со значением ‘пахать’.

¹² По вопросу функционирования *i*-инфиксации см. [Ackermann, forthcoming].

¹³ Множество кельтских примеров рассматривается в [Schumacher 2004: 551–552], ср. также [McCone 1991: 39–40].

(2) **h₂meĵ* ‘возводить, сооружать’ перех. (ср. [LIV: 426; LIV Addenda]; санскр. *minóti* ‘возводить, сооружать’,¹⁴ н.-авест. отглагол. прилаг. *bərəzi.mita-* ‘высокосооруженный, возведенный’,¹⁵ др.-ирл. *do:dímen*, 3 л. мн. ч. *ni:tuidmenat* ‘сооружать; бросить якорь’,¹⁶ латышск. *mìet, meju/mienu*¹⁷ ‘укреплять, возводить (оборонные укрепления)’, а также в многочисленных *nomina resultativa* санскр. *methi-*, и *mit-*, др.-исл. *meiðr* ‘кол’ и ‘дерево’,¹⁸ лит. *miėtas*, латышск. *mìets* ‘кол, опора’).

**(H)meĵH*¹⁹ ‘уменьшаться, сокращаться, исчезать’, но и ‘саботировать’²⁰ [LIV: 427]. Ср. санскр. *mináti, minánti* ‘уменьшать, умалять’, греч. *μνύθω* < **mi-ne-u-/*mi-n-u-*²¹ лат. *minuō, minuere*, который, однако, может быть также производным основы прилагательного **min-u-* ‘малый’²², что также предполагается в случае формы сравнительной степени в готск. *minniza* ‘меньше’ < прагерм. **minui-za*²³, в то время как в греческом компаративе видна чистая *u*-основа: *μείων*, мик. *te-u-jo-, te-wi-jo-* < **meĵH-u-*.

¹⁴ Ср. [EWAia II: 314, VIA: 216]. Соответствие хетт. */suhmili-* ‘хорошо у-/закрепленный’ — санскр. *sū-māya-* (RV 8,77,11) ‘прочно сделанный’ [Jamison, Brereton 2014: 1175] с рефлексом компенсаторной долготы префиксального гласного дает основания для реконструкции начального ларингального в корне, вероятнее всего *h₂*, как предлагает Катсаникос [Catsanicos 1986: 123].

¹⁵ [EWAia: II 314; VIA: 216].

¹⁶ Образованное от пракельтск. основы **mi-nu-*; [Schumacher 2004: 484], ср. [McCone 1991: 14].

¹⁷ Ср. [LEW: 451; Karulis 1992, I: 592–593].

¹⁸ [De Vries 1961: 381; Köbler 2003, II: 34 (328 в pdf-файле online)].

¹⁹ Майерхофер ([EWAia II: 315] с литературой) указывает на тот факт, что основа настоящего времени *minā* ‘умалять, уменьшать’ (восходящая к корню *sef*) < морфологической точки зрения скорее относится к индоиранскому корню *tau¹-*, что позволяет реконструировать основу **h₂mi-ne-H-* от корня **h₂meĵH-*.

²⁰ [Grassmann 1955: 1044, 1045]. В санскрите чаще употребляются переходные глаголы.

²¹ [EDG: “μνύθω”].

²² Айхнер [Eichner 1992: 77], ссылаясь на Клингеншмитта, приводит аргументы в пользу вторичной деноминативной природы дериватов *n*-основы за пределами индоиранской группы.

²³ Ср. [EDPG: “minniz”]; также [Feist 1939: 362].

(3) **kel-* ‘теплеть’ [LIV: 323]²⁴. Ср. лит. *n*-инфиксный презенс *šilti*, *šilù*, конкурирующий с *šilstu*²⁵ ‘становиться теплым’, лат. *caleō* ‘быть теплым’, если следовать [Ibid.], продолжающий основу эссива **k̑l̑-h̑ié-*; сюда же относятся основы, восходящие к **k̑l̑-tó-* со значением ‘теплый’, ср. лит. *šiltas*, латышск. *silts*, валлийск. *clyd*.

**kelH-* ‘холоднеть, замерзать’ [Ibid.]. Ср. лит. *šalti*, *šaliù*²⁶ ‘замерзать’, либо восходящий к форме дередуплицированного перфекта **ke-kóIH/k̑IH-*, либо образованный от основы существительного, и вторичный инхоатив *šalti*, *šalù*, ‘замерзнуть’. Корень лучше сохранился в именных производных основах, ср. санскр. *śísira-* ‘холодное время года’, ‘холод, мороз’, и хорошо представлен в более поздних индоиранских языках; н.-авест. прилаг. *sarəta-* ‘холодный’²⁷.

(4) **kej-* ‘располагаться, покоиться’ [Ibid.: 320]. Корень широко засвидетельствован в анатолийских языках, ср. кл.-лув. *zīyar(i)* ‘располагается’ (KUB XXXV 68,8) и (KBo XXIX 2 II 8ff.) < **kej-o-*²⁸, лик. *sijeni/sijēni* ‘id.’²⁹; вторичные медиальные производные на *-tar* в палайск. *kītar* и хетт. *kitta(ri)*³⁰. Если согласиться с предложенной Мелчертом этимологией *sijēni* [Melchert 1989: 26–27], то к возникновению лик. *si-tēni* могли привести схожие процессы пе-

²⁴ В [LIV] со ссылкой на Майерхофера [EWAia II: 653–654; 668–669] не исключается связь с вед. *śar-/śrā-* ‘стать готовым’ в смысле ‘сваренным’ (RV+).

²⁵ [Stang 1966: 342]. Вторичная акутированная интонация в корне инфинитива объясняется переносом с основы *sta-* презенса [Büga 1924: 258].

²⁶ С производным инфинитивом *šalėti*.

²⁷ Майерхофер [EWAia II: 613–614; 641] рассматривает возможность связать этот корень с др.-инд. *śay¹-* ‘лежать’ < **kej* (см. пункт 4), очевидно, в специальном значении ‘покоиться’ → ‘пора (года), когда полагается покой или когда природа находится в покое’, насколько это соответствует климатическим условиям ареала в предполагаемый период, остается открытым.

²⁸ Подробное описание в [Melchert 1987: 195–196].

²⁹ Для обоснования необычной ликийской формы Мелчерт [Melchert 1989: 26–27] предполагает потерю регулярного медиального окончания *-r*, ср. кл.-лув. *zīyar(i)* ‘то же’, с последующим появлением назального суффикса(?) и маркера наст. времени *-i*.

³⁰ Айхнер [Eichner 1973: 81] предполагает, что присоединение *-tar* повлекло за собой в хеттском сокращение корневой гласной по аналогии.

разложения медиальных форм с окончанием *-tor. Сюда же относится санскр. *śáye* и *śete* (Br.+), н.-авест. *sāete*³¹, греч. *καῖται* ‘id.’ и аблаутное *κῶμα* ‘глубокий сон’.

**keih₂*- ‘приходить в движение’ [LIV: 346]. Корневой аорист в греч. *ἔκειε* ‘пришел в движение, двинулся прочь’, впоследствии переведенный в тематический класс³², лат. *cieō* ‘привести в движение, взволновать, возбудить’, согласно [Ibid.], является поздним образованием, восходящим к основе каузатива с нулевой ступенью в корне³³.

Вполне вероятно, что этот же корень содержится в структуре праиндоиранского наречного образования **nís* ‘прочь, вон’³⁴. Этимология Дж. Дункеля [LIPP: 564–565] не убедительна, он возводит **nís* к алломорфу п.-и.-е. локативной частицы **án-* ‘(по) другую сторону’ в нулевой ступени с наречным окончанием *-ís*, по аналогии с **auís*, **duís*, **triís*. Ни корневой, ни флективный элемент, однако, не объясняет аблативную/директивную семантику превербального наречия/частицы *nís*. Модель же образования п.-и.-е. **n-ér-* ‘под (поверхность)’, приводимая им для сравнения [Ibid.], является локативной производной с прозрачной морфологией и не может служить параллелью. Окончание *-is* в **auís*, **duís*, **triís* указывает на их употребление в творительном падеже (*instrumentalis*), что прекрасно согласуется с семантикой трех вышеназванных примеров, означающих соответственно ‘во-первых’ = ‘в первую очередь’, ‘во-вторых’ и ‘в-третьих’. Не являясь непосредственными морфологическими когнатами этих трех примеров, порядковые наречия в разных индоевропейских языках сохраняют связь с семантикой инструменталиса, синтаксически или морфологически, там, где творительный падеж сохранился, как, например, в восточнославянских языках, ср. русск. *перв-ым дел-ом*. Напротив, морфология творительного падежа в **nís* необъяснима. Поэтому гораздо более привлекательным представляется исходить из широко засвидетельствованного инд.-ир. *ní-* <

³¹ [EWAia II: 613–614].

³² [Harðarson 1993: 192–193].

³³ Рефлексы конечного ларингального не всегда однозначны, ср. [EDL: “*cieō*”] (с литературой).

³⁴ В различных формах sandhi. Ср. [EWAia II: 47]. Семантика и синтаксический контекст описываются в [Lühr 1998: 492].

**ní-* ‘вниз(у), назад’, но и ‘вдаль’, ср., например, композит санскр. *ni-rodh* (RV+) ‘держатъ вдали’ [EWAia II: 40–41], что семантически соответствует *nís-* ‘прочь’, и предположить развитие аблативно-директивного значения в словосложении/сращении с *śā-/śi-* < **keih₂-* ‘прийти в движение’ (о чем ниже). Тот факт, что значения ‘вниз’ и ‘вдаль’ могут выражаться одним и тем же наречием/частицей, подтверждается идентичной полисемией в п.-и.-е. **au(e)* [LIPP: 96–105], и даже если разнородные свидетельства обоих значений в разбросанных дочерних языках могут показаться малоубедительными, оба этих значения сосуществуют в современном немецком *ab*. Предполагаемая синтаксическая коллокация *ní-* с *śā-/śi-* < **keih₂-*, необходимая для их универбации, встречается в Ригведе одиннадцать раз, в том числе как рамочная конструкция, причем композициональное значение трактуется весьма по-разному: в большинстве случаев либо как ‘вдохновлять, волновать, подвигать’ Индру с целью получения от него защиты или помощи, что, совершенно ясно, является переносным значением, либо же как ‘избавиться от кого-л. или чего-л., англ. ‘do away with smb. or smth’, по-/низвергнуть кого-л. или что-л.’.³⁵ Способ уни-

³⁵ Грассманн [Grassmann 1955: 1389–1390] отмечает следующие употребления *ní* + *śā-/śi-*: (RV 4,24,8c-d; 6,18,13c-d; 7,5,3c; 7,18,6b; 7,18,11c; 7,18,24c; 7,19,8c; 7,104,1c; 10,28,6c; 10,48,4c; 10,89,9c). В существующих переводах неверное значение часто очень плохо согласуется с контекстами. В рамках данной статьи прокомментируем только два первых пассажа (полный материал освещается мной в другом месте). Ср. переносное значение в (RV 4,24,8c-d): *ácikradad vṛṣaṇam pátny ác^bā duroṇá á níṣitam somasúdb^hiḥ* // Geldner: ‘hat die Gattin den Bullen herbei ins Haus gerufen, der von den Somapressenden geködert wurde’ [Geldner (Übers.) 1951]; Griffith: ‘The matron calls to the Strong God whom pressers of Soma have encouraged into the dwelling’ [Griffith (trans.) 1889]; Jamison, Brereton: ‘his wife roared the bull (back) into the house, though he had been whetted sharp by the soma pressers’ [Jamison, Brereton 2014]. Гораздо более естественной и близкой к оригиналу представляется ситуация, в которой можно себе представить, как «его подвигли (завали) вниз (к себе) выжимающие сому». Прямое значение корня засвидетельствовано, например, в (RV 6,18,13c-d): *purú sahásrā ní śísā abhí kṣām út túrvayāṇam dhṛṣatā ninetha* // Geldner: ‘Viele Tausende stachst du zu Boden; dem Turvayana hast du mutig herausgeholfen’ [Geldner (Übers.) 1951]; Griffith: ‘with many thousand others Laidest low Kutsa, Ayu, Atithigva, and

чтожения, однако, далеко не всегда явствуется из контекста³⁶. Оба значения Грассмана [Grassmann 1955: 1389–1390] приписывает корню *śā-/śi-* ‘острить, точить’ < **keh₃(i)*. Я же полагаю, что в обоих случаях мы имеем дело с каузативной основой корня **keih₂-* ‘прийти в движение’, которая в индоиранском могла естественно попасть под влияние омонимичного *śā-/śi-* ‘острить, точить’. В результате появляется контаминированное значение ‘заколоть’ (Гельднер часто переводит ‘*niederstechen*’), необходимое в интерпретации пассажей о жертвоприношении и возможное только как результат ассоциативного сближения с изначально нейтральным ‘избавиться от’, англ. ‘do away with’ < *ní* ‘прочь’ (см. выше) или ‘низвергнуть’ < *ní* ‘вниз’ + *śā-/śi-* ‘привести кого-л./что-л. в движение’. Производные корня *śā-/śi-* ‘острить, точить’ широко употребляются в Ведах, но именно в этом своем значении (cf. (RV 1,57,2) *sam-áśīta* ‘заострить себя’ (AVŚ 18,3,21) *āśāsāna-* ‘заостренный’³⁷), все же значительно отличающемся от ‘заколоть’ или ‘зарезать’. Представить себе ‘обострить кого-л.’, англ. ‘sharpen smb. down/away’ или даже ‘смолоть’, англ. ‘grind down’ (ср. [Jamison, Brereton 2014: 798]) в прямом смысле несколько сложно, поскольку не каждый раз «сдирают с врага кожу». Переносное значение, о котором речь была в начале, действительно, можно интерпретировать как ‘обострить чьи-л. чувства’ → ‘заставить кого-л. возжелать что-л.’, однако, как показывает анализ соответствующих контекстов с *ní*, скорее всего значение в них более прямолинейное (и на мой взгляд, менее сложное), а

boldly didst deliver Turvayana’ [Griffith (trans.) 1889]; Jamison, Brereton: ‘many thousands did you grind down to earth. You led Tuvayana up boldly’ [Jamison, Brereton 2014]. Значение ‘заколоть’, англ. ‘stab down’ было прокомментировано выше; ‘Laidest low’ могло бы соответствовать ожидаемому в данном контексте значению, но в таком виде является свободным переводом. Джеймисон и Бреретон, строго следуя этимологии ‘точить’, интуитивно выбирают английский переводной эквивалент, который связан с семантикой ‘становиться гладким, полированным’, а не ‘становиться острым’, и хотя такая трактовка лучше подходит в данном контексте, это опять же подразумевает нетривиальную метафору и никоим образом не соотносится с семантикой исходной лексемы.

³⁶ Впрочем, в некоторых случаях, как в (RV 6,18,13c) *ab^hí kṣám*, движение вниз совершенно очевидно.

³⁷ Ср. [Kümmel 2000b: 519–520].

именно ‘взволновать, всколыхнуть кого-л. или что-л.’ ← ‘привести в движение’, или даже совершенно прямое ‘заставить спуститься’ (за сомой). Ср. в качестве точного соответствия лат. *cieb*, *ciēre* ‘взволновать, всколыхнуть’ в прямом значении: *ignis (...)* *vento* ⟨...⟩ *citus* (Tac. Ann. 15,38)³⁸ и в фигуративном значении, например, ‘разжигать битву’: *pugnam ciebant* (Liv. 1,12,2); *ciebat* (Liv. 2,47,1); *ciens* (Liv. 3,18,8), а особенно в контексте привлечения духов и богов: *carminibus* ⟨...⟩ *nocturnosque ciet manes* (Verg. Aen. 4,487–490); *Alecto* ⟨...⟩ *ciet* (Verg. Aen. 7,325); ⟨...⟩ *deos ciebamus* (Liv.: 22,14,7)³⁹.

(5) **gher-* ‘(воз)радоваться, находить удовольствие в чем-л.’ [LIV: 176–177]⁴⁰, ср. санскр. *hāryati* ‘радоваться’, англ. ‘like’, греч. *χαίρω* ‘(воз)радоваться’⁴¹ и, вероятно, др.-лат. *horitur* ‘взбодрить, воодушевить’⁴². Корень **gher-*, очевидно, сохранился в отдельных дочерних языках в нескольких вариантах, ср. реконструируемые в [Ibid.: 198, 178] **g^{(u)h}ers-* и **g^hers-* с тем же значением, которые мы оставляем здесь без комментария.

?**gheRH-* ‘гневаться, приходить в ярость’ [LIV: 178]. Корень восстанавливается на основе инд.-ир. материала, ср. санскр. *hṛñtē* ‘гневаться, кричать в гнев’, несмотря на медиальную семантику используемое в активном залоге⁴³ (RV 1,84,16; 7,59,8; KS

³⁸ Которое совершенно точно соответствует употреблению в (RV 7,3,5c-d): *niśīśānā átīthim asya yónau dīdāya śocīr āhutasya viṣṇaḥ* // ‘пламя раздувают’ = ‘приводят в движение’.

³⁹ [TLL III: 1054–1056; WOV II: 42].

⁴⁰ Люботский [Lubotsky 1989: 103, 107] возводит ведийские основы к корню *seṭ*, что необходимо в рамках предполагаемого им дистрибуционного принципа производных основ, ввиду краткости корневой гласной в *harayanta* (RV+). Но ср. [Jamison 1983: 146].

⁴¹ Образование греческого аориста и сопоставление с санскритской супплетивной парадигмой рассматривается у [García-Ramón 2014: 175], ср. [Казанский 2016: 136].

⁴² Дериваты корня **gher-* зафиксированы и в других итальянских языках, ср. в [LIV], венет. причастие имен.дв.м. **horeionte* ‘радующийся’ в форме *horvionte*, цитируемое здесь по [Lejeune 1974: 82, 246], которое, если следовать [García-Ramón 2014: 175, сн. 50], также сохранилось в осском теониме *here(n) tat-*, предположительно соответствующем Венере, и др.

⁴³ См. [Narten 1982: 139–140; Grassmann 1955: 1678; VIA: 448]. Кюммель [LIV: 178] видит здесь результат переосмысления рефлексивного медиа как фактивной основы ‘прийти в ярость’.

31,14:16,6.9)⁴⁴, восходящее к перфектной основе санскр. *juhurāṇá-*, н.-авест. *zazarāna* ‘гневаться’ (Yt. 9.30; 11.5) и др.⁴⁵

(6) ?**d^hreg^hh₂-* ‘отпустить’ (реконструируемый в [LIV: 635] на основе имеющегося хеттского и тохарского материала как **TerKh₂-*)⁴⁶, тох.А *cärk*, тох.В *carka* ‘отпустить, освободить’, *n*-инфиксальное тох.А *tärnās*, тох.В *tärkanam* ‘id’, хетт. *tarnai*⁴⁷ ‘(от)-пустить’ на основе **d^hrg^h-né/n-h₂* в контексте общей утраты *g^h* перед назальным (восстановленного в презентной основе в тох.В по аналогии)⁴⁸.

**d^hreġ^h-* ‘схватить, потянуть’ [Ibid.: 154]; лат. *trahō, trahere* ‘тянуть’, с диссимилятивной потерей аспирации в **d^h* > **d* и далее **dr* > *tr*⁴⁹; др.-норв., др.-исл. *draga* ‘тянуть(ся)’, готск. *-dragan* ‘тащить’ и т. д., отражающие прагерм. **dragan* вместо ожидаемого †*durgan*⁵⁰. В то же время греч. *τράχω* и *τρέχω*, (гом.) *ἔθρεζα* ‘бежать’ сюда не относятся⁵¹.

⁴⁴ Джеймисон и Бреретон [Jamison, Brereton 2014: 214, 964] переводят оба употребления стативами ‘будучи очень злыми’. Основа, вероятно, подверглась влиянию индоиранского корня *har-/ghar-* ‘воспламениться, загореться’ (ср. [EWAia I: 513]) < **g^{uh}er*.

⁴⁵ Подробно [Kümmel 2000b: 602–603, 672–673]. Ср. [EDIV: “zarH”] с многочисленными примерами употреблений в иранских языках, частично со вторичным (?) или контаминированным значением ‘ранить’ (источник, однако, неясен). См. также [EWAia II: 804–805].

⁴⁶ Альтернативную интерпретацию предлагает [Oettinger 2002: 155, особенно сн. 42], выводя хеттск. *tarh^m* из основы **t_l-n-h₂-* корня **terh₂-* ‘пробить(ся)’, англ. ‘get through’, которое, однако, не объясняет ряда засвидетельствованных значений.

⁴⁷ С последующим переводом в *hi*-спряжение в результате переосмысления морфемного шва по аналогии с основами на *-ahh* [Oettinger 2002: 155–156].

⁴⁸ К вопросу о выпадении смычных в позиции перед назальными в тохарском см. [Ringe 1996: 164].

⁴⁹ Подробно в [Leumann 1977: 198].

⁵⁰ [Feist 1939: 123; Köbler 1989: 107]; в [EDPG: “dragan-”] это считается германской инновацией.

⁵¹ Против [LIV: 154] и следуя аргументации Моттауша [Mottausch 1993: 160–172], который реконструирует корень **treg^h-*, объединяющий готск. *þragjan* и греч. *τρέχειν*, оба со значением ‘бежать’, ср. также [Feist 1939: 500].

(7) **j̥eṁ(H)*- ‘связывать, удерживать, соединять’ [LIV: 314]⁵². Корень широко засвидетельствован в индоиранских языках, например, санскр. *yuváti* (RV 10,42,5) ‘удерживать’, аорист *yáviṣtam* (RV 8,5,13), дезидерат. *yúyūṣa-* (RV 1,144,3), абсолютив *ā-yūyā* (RV 2,37,3) и т. д., н.-авест. *afsmā-iniūuant-* ‘verse-connecting’⁵³, и восстает в лит. *jaūti/jáuti* ‘связывать, смешивать’⁵⁴. В [LIV] этот корень приводится без конечного ларингального, на основании таких форм, как санскр. корневое существительное *ni-yūt-* ж. ‘связка, упряжка (лошадей)’, например, в *niyūd-ratha* (RV 10,26,1). Многие употребления в ведийском, однако, говорят в пользу конечного ларингального, ср. также (несмотря на [EWAia I: 481, II: 403] RV *jū-thá-* ‘стадо’ = ‘удерживаемое вместе’ и *-jūti* в *gávjūti-* ж., н.-авест. *gaoiiaoiti-* ж., вероятно, изначально означающее ‘пасущийся скот’ с семантическим сдвигом к значению ‘пастбище’⁵⁵ и далее к ‘мера длины’; акут в литовском также совсем не обязательно считать вторичным, а скорее наоборот; в то же время исходная интонация в литературном латышском *jāut* ‘смешивать, замешивать’ не может служить однозначным указанием на краткий корневой гласный (ср. [Endzelīns 1923: 22]).

**j̥eṁ-* ‘разделять, изолировать, держать на расстоянии’ [LIV: 314–315]. Приводя корни *aṇit* в обоих случаях, [Ibid.] не относит их к одному общему пракорню, поскольку они образуют различные по типу видовременные основы в индоиранских языках (ма-

⁵² Наличие начального ларингального в каком-либо из двух корней, предполагаемое в [LIV: 315, прим. 1], маловероятно, т. к. в превербальных композитах с первым компонентом, оканчивающимся на гласную, компенсаторной долготы не наблюдается (ср. примеры в [EWAia II: 402–404, Grassmann 1955: 1110–1114]).

⁵³ Цитируется по [Hoffmann 1975: 67].

⁵⁴ Сосуществование конкурирующих основ настоящего времени на *jo-* (*jāuju*) и *no-* (*jāuni, jāunī*), обе из которых вторичны, считается характерным признаком многих литовских глаголов с инфинитивом на *-auti* ([ALEW: 410–411] с лит.). Ср. [Stang 1942: 138–140].

⁵⁵ Вероятно, под влиянием санскр. *yávaṣa* ср. ‘пастбище, корм для скота’ (RV+), с рефлексом начального ларингального в *āyavasa-* м. ‘место под пастбище’ (RV 1,122,15) (имя собственное согласно [Grassmann 1955: 182]), *sūyávaṣa-* м. ‘владеющий хорошим пастбищем’ (RV 1,190,6), ср. н.-авест. *yauuṣaṅha-* ‘id.’, *kūjava-* ‘неурожай’ (имя собственное, композит, состоящий из пейоративного наречия *ku* < **k^hu-* и корня **H̥jeṁ-o-*).

териал в [Grassmann 1951: 1110–1114]), ср. санскр. конъюнктив *vī yavanta* (RV 5,2,5) в фактитивном значении ‘разделят’⁵⁶, а также *yūcchati* (RV 5,54,13) ‘держится на расстоянии’, продолжающее основу п.-и.-е. презенса **ju-ské-* и др. В иранском ср. н.-авест. наречие *yūtō* ‘раздельно’, парф. *uwd* ‘разделить’, ср.-перс. *judāg* ‘различный, отличный’ и др. За пределами индоиранской группы⁵⁷ имеются латышск. абстрактные существительные на *-ti-* ж.р. *jūtīs, jūts*, в составе нескольких устойчивых сочетаний, которые, похоже, восходят к тому же п.-и.-е. корню, ср. *ceļa jūtīs* ‘на распутье’ и *gada jūtīs* ‘на исходе года’⁵⁸.

⁵⁶ [Harðarson 1993: 111–112; Fn. 67, ср. [Jamison 1983: 174, сн. 148].

⁵⁷ Корень считается индоиранским. Ср. [Jamison 1983, EWAia II: 404, LIV: 314]; [EDIV: “*iau*”].

⁵⁸ Оба идиоматических выражения либо не имеют убедительной этимологии [Karulis 1992, I: 365], ср. [LEW: 191], либо связываются с санскр. *yuvāti*, **jeu(H)-* [ALEW: 410–411]. Латышск. *jūtīs* отражает нулевую ступень корня **ju(H)-*, регулярную в абстрактных существительных на *-ti-*, в то время как интонация (и присутствие/отсутствие конечного ларингального) в этом случае не надежна, так как в балтийских языках абстрактные существительные на *-ti-* нередко подвергались морфологической метатонии, хотя и очень последовательно (ср. [Būga 1923: 141]). Регулярным производным корня *sej* является лит. *jáu-*, с акутом в корне, прямо засвидетельствованное в сущ. *jáutis* ‘вол, бык’, которое Хок [ALEW: 411] принимает за вторичное производное с *vřddhi* от *jūtīs*. Разница в корневой гласной, однако, не обязательно вторична, а может отражать сохранение обоих и.-е. корней **jeu(H)-* ‘связывать’ и **jeu-* ‘разделять’ в балтийском, что подтверждается их различающейся семантикой. Таким образом, *ceļa jūtīs* ‘на распутье’/‘в переломный момент’ в значении ‘в момент расставания с чем-л.’ и особенно *gada jūtīs* ‘на исходе года’ скорее подразумевают ‘расставание с, отделение (пути/прошедшего года)’, а не их ‘соединение’; тогда как под лит. *jáutis* изначально понималось ‘впряженное’ в телегу, плуг и т. д. животное, ср. идентичный прагматический контекст в санскр. *niyūd-ratha*, цитированном выше. Латышск. (засвидетельствованное только в словаре) *plurale tantum jūtavs* ‘крестец’, нем. ‘Kreuzbein’, продолжающее **juH-to-*, совершенно очевидно не просто обозначает ‘сустав’ как ‘соединение’ (против [Ibid.]), поскольку под такое определение попадает любой сустав, а, наиболее вероятно, представляет собой вторичный сдвиг значения к ‘пересечению’, может быть, под влиянием контекстуального зна-

Несмотря на достаточно веские доказательства сохранения обоих корней в балтийском (наряду с индоиранскими когнатами), которые говорят об их большей древности, рефлексы конечного ларингального из-за вторичной контаминации основ не дают совершенно ясной картины. По крайней мере, в производных корня со значением ‘разделять’ конечный $*h_2$ никак не восстанавливается. Проблематичной остается интерпретация семантики ‘связывать’ как отрицания значения ‘разделять’, это, естественно, не может быть концептуальным отрицанием — скорее контекстуальным, ожидаемым в стилистически окрашенной речи с элементами эвфемизма (о чем речь пойдет ниже).

Дистрибуция производных основ обоих вариантов корня в дочерних языках в целом не позволяет свести появление ларингального к поздним индивидуальным внутриязыковым процессам. Лишь в корне $*gheRH$, восстанавливаемом в [LIV] только на основе индоиранского материала, рефлексы финального ларингального H можно попытаться объяснить вторичным словообразовательным явлением; при этом, однако, семантическое различие остается без удовлетворительного комментария. Несмотря на свою малочисленность, вышеописанные пары корней достаточно очевидны и нуждаются в объяснении происхождения и функции конечного ларингального.

2. К вопросу о происхождении $-h_2$ в данных корнях структуры *set*

Исходя из семантического противопоставления обоих вариантов корней, $*h_2$ явно не входит в базовую структуру корня и потенциально либо является суффиксом, либо первым радикалом лексемы, утраченной в результате сращения. Тем не менее, не представляется возможным отождествить предполагаемый начальный $*h_2$ - с каким-либо п.-и.-е. суффиксом или лексемой (частицей или наречием) с исходным привативным значением, общим для всех случаев оппозиций *set* — *anit*, сопровождающихся полярной антонимией. Кроме того, свидетельства вышеописанных пар корней, где ларингальный реконструируется только на уровне расширителя, кажутся нам явно недостаточным основанием для

чения лексикализованного *ceļa jūtīs* или подобной интерпретации лексикографом.

реконструкции еще одной привативной лексической единицы (частицы) в праязыке, конкурирующей с фактивным **né-/no-/η-* или прохибитивным **тѣ*.

Тем не менее, следы начального **h₂-* мы находим в начале сращений, некогда употреблявшихся в выражениях с исконной отрицательной частицей, утративших ее, но сохранивших привативное значение. Материал представлен следующими случаями (чаще всего в наречном употреблении):

(8) Мик. *o-u-qe* (KN Sd 4402; PY Sn 64.3) ‘not’, *o-u-pa-ro-ke-ne-[to]* (PY Ad 686) = /oṽ *παρο-γένε[το]*/3.ед.аор.мед. ‘не прибыл’, *o-u-di-do-si* (PY Ma 378) = *oṽ *δίδονσι* ‘не платят’; *o-u-ki-te-mi* и *o-u-te-mi* (KN V 280) *oṽ(κι) θεμις* ‘il n’est pas permis’ в ритуальном контексте⁵⁹.

Сочетаемость с различными морфосинтаксическими категориями: частицами, номинальными и вербальными производными, как показано выше, свидетельствует о семантической и синтаксической автономности *ou-*. Микенский дает наиболее древние примеры свободного в синтаксическом смысле употребления основы, восходящей к п.-и.-е. **h₂e/oju-* с отрицательным значением/функцией.

(9) Греч. *oṽ* ‘не’ и сращения *oṽδέ* ‘и не’ < **h₂é/óju-* + **de* ‘к тому’, *oṽκί, oṽκ* ‘не’ < **h₂óju-* + **k^hid* ‘что-л.’⁶⁰, сюда же при-
мыкают *oṽτε ..., oṽτε* ‘ни ..., ни’.

(10) Арм. *(o)č^c* ‘не’ < **oukid* < **h₂óju-* + **k^hid*⁶¹.

(11) Алб. *as* ‘(даже) не’, ‘ни, ни’ и *s* ‘не’⁶².

⁵⁹ [Palmer 1963: 55–56, 121, 143, 304; Risch 1981: 455; Казанскене, Казанский 1986: 154, 111; Meier-Brügger 1992: 110; Weilhartner 2002: 138; Duhoux 2008: 312–313].

⁶⁰ [Schwyzer, Debrunner 1950: 591–592; Cowgill 1960: 347–348; Frisk 1960: 441; EDG: “oṽ”; LIPP: 354].

⁶¹ Ср. [Klingenschmitt 1994: 245; Kortlandt, Beekes 2003: 74, 204; Cowgill 1960: 349]. Мартиросян [EDAIL: “oč^c”] приводит материал (в том числе диалектный), фиксирующий дальнейший внутриармянский перенос отрицательной семантики на *č^c* < **k^hid* в контексте усложнения последующими энклитиками, как, например, в застывшем, морфологически хо расчленяемом *č^c-ik* ‘ничего нет’, и *č^cē* ‘не’. Ср. [Clackson 1994: 158].

⁶² [Pedersen 1900a: 321–322; 1900b: 341; Cowgill 1960: 349, сн. 8; Klingenschmitt 1994: 245; Orel 1998: 10; 392; Kortlandt, Beekes 2003: 74; Schumacher 2005: 166].

Очевидно, и в армянском, и в албанском сдвиг отрицательной семантики с логически ожидаемой, но бесследно исчезнувшей отрицательной частицы (**né-*) произошел не только на основу, производную от п.-и.-е. **h₂óǵu-*, но и на следующие за ней частицы⁶³.

(12) Др.-исл. *eigi*, рун.дат. *aigi*, фар. *ei* < *прагерм. [*ne*] *ei gi* ‘не’⁶⁴. Сюда же относятся др.-норв. *ey-vit-*, *ey-fit*, местоим. ‘ничто’⁶⁵ параллельно с *enn-gi* ‘кто-либо’ → ‘никто’ (ср. сн. 75)

(13) ?Вероятно лат. *haud* < **h₂éǵu* ‘едва (ли)’ → ‘совсем не’ + **de* ‘к тому (же)’ с начальным *h*, являющимся результатом гиперкоррекции, если следовать предположению Дункеля [LIPP: 353–354]⁶⁶.

⁶³ Хотя албанский материал прекрасно описывается синхронным разложением на *a* ‘или’ + *s* ‘не’ = *as* ‘ни, ни’, ср. в этом свете плеонастическое *mos* с *mo* < **mé* прохибитивное ‘не’ + синхронное *s* ‘не’ (ср. обсуждение в [Orel 1998: 10; 274] (вкл. лит.), для албанского *s* в качестве привативной частицы, наречия или местоимения (*s*’ совершенно очевидно восходит к праи.-е. **k^uid*) нет и.-е. основы, а алб. *a-* не является фонологически закономерным продолжением п.-и.-е. **né-*, поскольку регулярный рефлекс последнего в албанском — *e-*, как, например, в *e-gjëll* (= *e-sëll*) ‘лишенный еды’ = ‘натошак’ [Orel 2000: 42]. Чтобы объяснить соврем. албанское *as*’ Шумахер [Schumacher 2005: 166] реконструирует праалб. **au-či(ǵ)*, предполагая потерю *-j-* в интервокальной позиции, а также палатализацию делабиализованного *k*, так же, как это постулируется в идентичном контексте в армянском [Cowgill 1960: 348]. Тот же перенос общепразовой отрицательной семантики на усилительный элемент и его последующая топикализация, вызванные их синтагматической смежностью, дает и армянское *ǵ* ‘не’.

⁶⁴ [Cowgill 1960: 347; De Vries 1961: 95, 408].

⁶⁵ [Köbler 2003, I: 85 (123 в pdf-файле online)].

⁶⁶ Дункель в [LIPP] цитирует ряд параллельных употреблений нерегулярного начального *h-* в латинском, как, например, *humerus* наряду с *umerus* ‘плечо’, *hūmeō* наряду с *ūmeō* ‘мокнуть’ и др. Это могло бы быть убедительным доводом, чтобы включить лат. *haud* в данный список, если бы не тот факт, что †*aud* нигде не засвидетельствовано. Де Фаан [EDL: “haud”] придерживается традиционной этимологии, ссылаясь на Айхнера [Eichner 1995: 66], который сопоставляет это слово с др.-лат. *HAUELOD* и возводит его к п.-и.-е. корню **g^heu-* ‘hide’, как уже предлагалось в словаре [Walde, Hofmann 1938: 636–637], у [Hofmann, Szantyr 1965: 453–454] и [Thurneysen 1907: 179]. Однако ср. сн. 76.

(15) хеттск. *nāui* < **né-h₂éui*, развившееся в ассевративное отрицание ‘еще не’⁷⁰.

(16) ?кл.-лув NEG₂-*ha-*, NEG₂-*ha-* ‘ни, ни’⁷¹ (NEG₂ = *na*), если *ha* здесь не является сочинительным союзом п.-и.-е. **h₂o* ‘и’, что более вероятно.

Не утратили **né-* в данном контексте и славянские языки, ср.:

(17) ст.-сл. *ne ju* ‘еще не’ < **né h₂éu* и простое *ju/u* ‘уже’⁷².

В германской группе сохранились оба варианта: с **né-* и без него, оба с отрицательным значением. Случаи без **né-* даны в пункте (12), наречия, сохранившие отрицательную частицу, включают, например:

(18) готск. *ni ... aiw* ‘никогда’, др.-верхн.нем. *nio* < *ni io* ‘никогда’ << **né h₂éiu-o-*⁷³.

Кроме того, в германских языках многочисленны непосредственные производные слабой основы *h₂éiu-* в исконном значении, ср.:

(19) др.-исл. *æ, eu* ‘когда-либо’, ‘всегда’, готск. наречие *-aiw* ‘когда-либо’ и *ju* ‘уже’, др.-англ. *ā*, др.-верхн.нем. *io, ēo*, и др.⁷⁴

В греческом следы проклитики **ne* в отрицательных фразах с **h₂e/oj-u-* исчезли еще в дописьменный период, но оба значения — приобретенное отрицательное и исконное ‘когда-либо’ — выражались разными морфологическими средствами. Исконное значение можно видеть в таких суффиксальных образованиях, как например:

(20) греч. гом. *aiév*, атт. *aiéi*, дор. *aiés*, и др. ‘всегда’⁷⁵, продолжающие слабую основу **h₂éiu-*.

⁷⁰ Хеттск. *nā-* отражает закономерный переход *e > a* в энклитиках, согласно аргументации Айхнера [Eichner 1971: 40, сн. 33]; по-другому Клухорст [EDHIL: “*nāui*”]. Функционирование в предложении описано в [CHD: 421–424].

⁷¹ Формы цитируются по [Hawkins, Morgurgo Davies 2010: 104].

⁷² [Vasmer 1958: 176; Sadnik, Aitzetmüller 1989: 148, 326].

⁷³ Дж. Дункель [LIPP: 353] со ссылкой на [NIL: 277–278] выводит германские формы из производных корня с суффиксом *-o-* в сочетании с отрицательной частицей. Далее ср. [EDPG: “*aiwa/ō*”].

⁷⁴ [Cowgill 1960: 347; Köbler 1989: 21] (67 в pdf-файле online); [Köbler 2003, I: 84 (122 в pdf-файле online)].

3. Типологические параллели

С типологической точки зрения, вышеописанное употребление соответствующих основ, восходящих к п.-и.-е. **h₂e/oj_i-*, сравнивают с судьбой франц. *pas* ‘не’ на месте *ne ... pas*, или *rien* ‘ничего’, где собственно отрицательных элементов уже нет⁷⁶. Это же можно наблюдать в др.-исл. глаголах с постфиксальными частицами *-a* < прагерм. **ain* ‘кто-то, кто-либо’ (под ударением) < **oj_i-no-* ‘один, единственный’ (ср. [LIPP: 588]) и *-at* < **aitt* ‘что-либо’, несущие привативно/отрицательное значение, изначально выражавшееся **né*⁷⁷, ср. *hef-k-at (ek)* [√иметь-я-не (я)] ‘я не имею’, *máttir-a(þu)* [мог-не (ты)] ‘ты не мог’⁷⁸.

Синтаксические конструкции с отрицанием, имеющие в своем составе неопределенные местоимения или усилительные частицы (*negative polarity items*, или *NPI*⁷⁹), в которых отрицательная частица утрачивает свои позиции и постепенно перестает восприниматься как необходимая составляющая, входят в список языковых универсалий, причем согласно Хорну [Horn 1978: 148], в исследовании которого рассматриваются подобные параллельные конструкции в самых различных языковых семьях, включая индоевропейские, баскский, японский, суахили и др., очень немногие языки обходятся без *NPI* и происходящего в этих условиях переноса отрицательного значения. Аналогичные примеры из языка кронго (одного из языков Восточной Африки) приводит [Kahrel 1996: 89].

С точки зрения фразовой семантики, для и.-е. совершенно естественно, что основа **h₂e/oj_i-* занимает позицию после привативной/негативной частицы и, насколько позволяет судить ма-

⁷⁵ Фонологические различия в диалектах описывается у [Lejeune 1972: 247]; ср. [Schwyzer 1977: 265–266]; далее [NIL: 281–282].

⁷⁶ Ср. [Gaatone 1971].

⁷⁷ Ср. [De Vries 1961: 1, 17, 97] с литературой, который сравнивает обе формы с готск. *ain(s)*, и *ainata* ‘никто/ничто’ ← ‘не кто-либо/что-либо’ ← ‘кто-либо/что-либо’ в отрицательных предложениях. Ср. пункт (12). Параллельные употребления в готском и греческом приводит [Köbler 1989: 20].

⁷⁸ [Cleasby, Gudbrand Vigfusson 1986: 2].

⁷⁹ Типологическое описание в [Buysens 1959; Klima 1964: 280] в свете генеративной грамматики, и в [Baker 1970: 170–187] на материале английского языка.

териал, описанный в пунктах (8)–(14), сохраняется с приобретенным значением в сращениях/сложениях со следующими за ней местоимениями или частицами (о чем ниже), причем основа значительно упрощается.

Сохранение **h₂oġu-* в обоих значениях, первичном и приобретенном, засвидетельствовано в греч. *αἰέν* наряду с *οὐ*, др.-исл. *eu* наряду с *ei-gi*, возможно, в лат. *haud* ‘едва (ли)’ наряду с ‘(совсем) не’. И хотя эти элементы более не связаны между собой какими-либо очевидными процессами морфологической или семантической деривации, они, тем не менее, представляют собой пример интересной энантиосемии в индоевропейском. “Неоотрицательные” элементы с **h₂-* не составляют конкуренции **né-*, и их употребление ограничено, как нам кажется, определенными контекстами. Примечательно появление привативной/отрицательной частицы в энклитической позиции, что в случае с **né-/no-/ŋ-* оказывается возможным только после местоимений или некоторых других частиц. В сочетании же с глаголами или существительными в индоевропейских языках более естественна проклиза привативного/отрицательного элемента⁸⁰ (хотя к языковым универсалиям это явление не относится, о чем свидетельствует, например, встречаемость энклитических или суффиксальных отрицаний в африканских⁸¹ или тюркских языках). Подобная дистрибуция имеет простое объяснение. Сочетания с глаголами и существительными осуществлялись посредством словосложения, т. е. морфологическим способом, где отрицание принимало на себя детерминативную функцию и естественным образом помещалось в начале слова, в то время как глагол или существительное сохраняли классовую, морфосемантическую принадлежность⁸². Многие же устойчивые сочетания с местоимениями, частицами или наречиями возникли в синтаксическом контексте и являются результатом сращения. Синтаксический порядок следования элементов диктовался прагматическими факторами, такими как акту-

⁸⁰ Ср. многочисленные примеры сочетаемости **né-* с существительными и глаголами в [LIPP: 534–535, 540–542].

⁸¹ Благодаря А. Ю. Желтова, проф. кафедры африканистики СПбГУ, за это дополнение.

⁸² За исключением частиц с пространственным, директивным или аблативным значением или выступающих в актуализирующей функции.

альное членение предложения, при этом отрицание составляло ремю высказывания и по принципу естественного актуального членения высказывания в неэмфатическом контексте следовало за темой. При этом в эмфатической речи обычно наблюдается перенос прагматического значения. Этот факт, очевидно, упростил процесс топикализации усилительного элемента как нового отрицания.

4. Семантико-синтаксический анализ

Отождествление конечного $-H (=h_2)$ в описанных выше корнях с первым согласным п.-и.-е. корня/основы $*h_2e/oj\text{-}u$ ‘продолжительность/срок/отрезок жизни’ в его вторичном значении подразумевает, что данный семантический перенос, вызванный синтагматической смежностью, должен был произойти еще в праиндоевропейский период, поскольку следов исконно отрицательных частиц ни в результате слияния с $*h_2e/oj\text{-}u$, ни в позиции проклитики в подобных конструкциях не наблюдается⁸³. Наиболее вероятный порядок слов в подобных фразах должен был быть следующим: $*né$ + ГЛАГОЛ + $*h_2o/eju$, означая ‘не’ ‘делать’ ‘в жизни’, т. е. ‘вообще’.

Опираясь на типологически идентичный процесс инкорпорации энклитик в древнеисландских глаголах, при котором изначально не отрицательные местоимения/частицы получали привативную семантику, представляется возможным предположить тот же процесс, давший в последствии противопоставления $*h_2er\text{-}vs.$ $*h_2erh_2\text{-}$, $*h_2mei\text{-}vs.$ $*h_2meih_2\text{-}$, $*kel\text{-}vs.$ $*kelh_2\text{-}$, $*kei\text{-}vs.$ $*keih_2\text{-}$, $*gher\text{-}vs.$ $*gherh_2\text{-}$, $*d^h\text{re}g^h\text{-}vs.$ $*d^h\text{reg}^hh_2\text{-}$ и, вероятно, $*jeu\text{-}vs.$ $*jeuh_2\text{-}$. Функция $*h_2oju\text{-}$ в конструкциях такого типа сходна с функцией франц.

⁸³ Дополнительным свидетельством в пользу предположения древности $*h_2oju\text{-}$ в отрицательной функции может послужить лат. *haud*. Дункель [LIPP: 616] сравнивает контексты употребления *haud per* с греч. *οὐδέ περ* ‘никоим образом’ на материале многочисленных примеров. В обоих случаях он предполагает более позднюю субституцию праиндоевропейского $*né\text{ per-}$. Однако предполагаемое $*né\text{ per-}$ не оставило никаких следов, что может говорить о том, что $*h_2oju\text{-}$ либо уже самостоятельно употреблялось с отрицательным значением, либо стояло в этом выражении после $*né$. Из последнего предположения следует существование цепочки из четырех частиц, что в синхронном плане несколько необычно.

pas, и в комбинации с **né-* элемент **h₂oju-* должен было означать ‘когда-либо’, ‘вообще’. Таким образом, например, **né- h₂er- h₂e/oju-* ‘не соединить совсем’ должно было дать *h₂erh₂(e/oju)*, причем от **h₂oju-* остался только первый радикал корня (что также имеет параллели, см. ниже), а получившееся сращение подверглось лексикализации.

Большинство форм-континуантов сращения **h₂e/o-*i*-u-* с *k^hid* ‘что-л.’ в дочерних языках удалили *-i-* тем или иным способом: либо в интервокальной позиции, что является наиболее предпочитаемым объяснением его выпадения в армянском и албанском, либо усечением основы, как это произошло в греческом или хеттском, чему, вероятно, предшествовала метатеза с *-u-*. Однако не исключено, что основы без *-i-* отражают алломорф еще праиндоевропейского периода; так, например, *-i-* не восстанавливается в лат. *haud* (если оно сюда относится), и совершенно исчезло в результате инкорпорации в основы вышеперечисленных глаголов с расширением *h₂*.

У. Каугилл [Cowgill 1960: 348] отмечал, что только греческий утратил рефлекс отрицательной частицы в конструкциях ‘не’ + ‘когда-либо’ еще в дописьменный период, но, вероятно, из-за их сохранения в идентичных конструкциях в анатолийских, германских и славянских языках не был склонен считать это явление общеиндоевропейским. Также Дж. Дункель [LIPP: 354], очевидно, не предполагает его большой древности. При этом Г. Клингеншмитт [Klingenschmitt 1994: 245], привлекая армянский и албанский материал, расширяет сферу употребления привативного **h₂oju ± *k^hid* до пределов так называемого «балканского индоевропейского». Появление отрицательного *h₂* как расширителя корня, оставившего следы в более далеких друг от друга группах индоевропейских языков, включая, вероятно, и хеттский (ср., например, хетт. *tarnai* ‘(от)пустить’ < **d^hrg^h-né/n-h₂* или *harrai* ‘разбить’ < **h₂orH-eje-* или **h₂erH-e-*), представляет собой веский аргумент в пользу того, что мы имеем дело с общеиндоевропейским явлением. Кроме того, семантическая оппозиция во всех парах глаголов не содержит темпорального аспекта, ни в какой из них отрицание не интерпретируется как ‘никогда’. Это означает, что надо предполагать полную замену значения ‘когда-либо, всегда’ на контекстуальное композиционное.

Небольшое число корней, которые, как нам кажется, присоединили $*h_2e/o-(i-u)$ - с одной стороны, и его энклитическая позиция с другой, однозначно указывает на контекстуальный — синтаксический, а не морфологический — путь в структуру корня. Такие оппозиции, как $*d^hreg^h$ ‘тянуть’ vs. $*d^hreg^hh_2-$ ‘отпустить’ = ‘совсем не тянуть’ отражают полярную, но не комплементарную антонимию, где второе значение может вытекать только из изначально фразовой семантики, так как ни в одном из корней, расширенных $-h_2$, невозможно реконструировать прототип категориального значения, которое бы таким образом аннулировалось, что как раз закономерно происходит в отрицаниях с $*né-/n-$, выступающим в качестве проклитики.

Синтаксическое происхождение сращений с глагольными корнями/основами, приводящее впоследствии к образованию вторичных, расширенных корней, однако, требует в языке флективного типа убедительного объяснения. Действительно, чистые глагольные основы в данном случае могут быть представлены наиболее ранней формой п.-и.-е. императива, а именно до функционализации различных частиц, в первую очередь п.-и.-е. $*d^hi$, и даже еще не различающего диатезы⁸⁴, о чем свидетельствует, например, хетт. акт. *ep* ‘хватай!’, медиопасс. *eš* ‘сиди!’, использующие одно и то же (нулевое) окончание в форме 2 л. ед. ч.

Если это положение верно, то на месте исчезнувшего отрицательного элемента можно предположить и частицу $*mē$, привычную в негативных побудительных высказываниях во многих индоевропейских языках. Однако $*mē$, сохранившись в индоиранском, греческом, албанском, армянском и тохарском⁸⁵, обычно в прохибитивной функции (за исключением тохарского, где произошло обобщение семантики с утратой фактитивно-отрицательных частиц), на самом деле достаточно поздно сочетается с глагольными основами в императиве. В Ведах, а также в раннем греческом после $*mē$ глаголы стояли, как правило, в инфинитиве или позже в конъюнктиве⁸⁶. В латинском превентивная семантика также выражалась сочетаниями с основами конъюнктива, так на-

⁸⁴ Ср. [Neu 1968: 150].

⁸⁵ Ср. табл. п.-и.-е. отрицательных частиц в [LIPP: 514].

⁸⁶ [Hoffmann 1967: 92–99; Meier-Brügger 1992: 110].

зываемым \bar{a} -конъюнктивом (ср. лат. *nē fuās!*)⁸⁷. В тохарском за $m\bar{a}$ или *mar* чаще всего следовал индикатив настоящего времени⁸⁸. Кроме того, архаичные во многих аспектах анатолийские языки вообще не фиксируют $*m\acute{e}$, что побуждает Дункеля [LIPP: 518] ставить под вопрос его древность. Еще одним аргументом против реконструкции проклитического $*m\acute{e}$ в наших выражениях является тот факт, что нет ни одного примера его употребления вместе с $*h_2e/o-(\bar{i}-u)$ -, в то время как сочетания с неопределенными местоимениями или другими частицами, входящими в аналогичные синтаксические конструкции с $*n\acute{e}$, хорошо известны, ср. санскр. $m\bar{a} ca$, $m\bar{a} ca$ ‘ни, ни’, алб. *mos* < $*m\acute{e} k^{\#}e$, вед. $m\bar{a} cid$ < $*m\acute{e} k^{\#}id$ (RV: 8,1,1) ‘ничего’, греч. $\mu\eta\delta\acute{\epsilon}$ < $*m\acute{e} de$ и т. д. Строго говоря, во фразах, обеспечивающих необходимый контекст, запрет никак не согласуется с полярной семантикой расширенных корней, по сравнению с нерасширенными. Запрет имеет цель пресечь/предотвратить определенное действие, но не побуждает к противоположному действию. Поэтому в данном контексте мы реконструируем утрату фактитивного $*n\acute{e}/no-/n-$.

5. Прагматический контекст

Возникает вопрос, в каком прагматическом контексте соответствующие фразы должны были настолько прочно войти в употребление, чтобы произошла инкорпорация $*h_2e/o-(\bar{i}-u)$ - в структуру глагольных корней, означающих ‘составлять/соединять’, ‘возводить’, ‘теплеть’, ‘радоваться’, ‘связывать’, ‘тянуть’, очевидно, в императивном употреблении. Причины отрицать противоположное, скорее всего, будут теми же, что побуждают нас говорить ‘это совсем не теплое’ вместо ‘это холодное’, ‘я тебя не тяну/держу’, имея ввиду ‘я тебя отпускаю’. Поэтому естественно предположить, что эти шесть или семь корней на $-h_2$ возникли в стилистически маркированном контексте и лексикализировались со сво-

⁸⁷ Употреблявшимся также в мессапском после отрицательной частицы *ma*. Рикс [Rix 1998: 263–264] предполагает, что источником распространения $-\bar{a}$ - в конъюнкт. аористах являются и.-е. корни с конечным $*-h_2$, как в приведенном выше примере.

⁸⁸ [LIPP: 516, сн. 24], следуя аргументации Томаса [Thomas 1958: 289–308].

им композициональным значением. Употребление глагольной основы в форме императива в этом контексте обретает наибольший смысл в ритуальном, эмфатическом языке, особенно в речи, обращенной к духам, богам и т. д. в благоговейной форме, где присутствует элемент эвфемизма, что отчасти подтверждается соответствующими контекстами употреблений в Ведах и в латинских текстах (ср. сн. 35). Таким образом, первоначальная фразовая семантика таких выражений представляла собой нечто вроде ‘совсем не возводить (что-л.) (ты должен)!’ вместо ‘разрушь!’, ‘совсем не находить удовольствия в чем-л. (ты должен)!’ вместо ‘разгневайся!’ Употребление и последующее переосмысление функции таких неопределенных местоимений и усилительных частиц в стилистически окрашенной речи было отмечено еще Есперсеном [Jespersen 1917: 8], который сравнивал подобные конструкции в современных индоевропейских языках и писал об их “more impressive, (...) vivid or picturesque“, т. е. более выразительном, (...) ярком, живописном, характере.

6. Заключение

Наряду с идентификацией первичной морфологической структуры описываемых п.-и.-е. корней и определением происхождения в их составе конечного ларингального наше предположение поднимает вопрос о хронологии процесса переноса отрицательного значения в глагольных фразах с проклитики **né-* на энклитику ‘когда-либо’ в ходе топикализации последней, приводящего вначале к появлению контекстуальных антонимов, впоследствии лексикализовавшихся. Два сценария возможны *apriori*. Либо энклитика **h₂e/o-(i-u)-* (частично усложненная другими частицами) была в пр.-и.-е. уже автономной, как это наблюдается в греческом, либо она оставалась присоединенной к корню, изначально отрицаемому частицей **né-*, как это происходит в древнеисландском и других северогерманских языках. Судя по ограниченной употребляемости и энклитической позиции в предположительно императивных фразах (ни один из начальных *h₂-*, реконструированных на данный момент в праиндоевропейских корнях, невозможно истолковать в привативном смысле), второй сценарий нам кажется наиболее вероятным.

Список условных сокращений

+ — форма встречается многократно; AVŚ — Atharvaveda Śaunakīya; Br. — Brāhmaṇa; KBo — Keilschrifttexte aus Boghazköi; Kn Sd, Kn V — Knossos, разные группы; KS — Kāthaka Saṁhitā; KUB — Keilschrifturkunden aus Boghazköi; PY Ad, PY Ma, PY Sn — Pylos, разные группы; RV — Ṛgveda; Tac. Ann. — Tacit, Annales; Liv. — Livius; Verg. Aen. — Vergilius, Aeneis; Yt. — Yašt.

Литература

- Казанскене, Казанский 1986 — В. П. Казанскене, Н. Н. Казанский. Предметно-понятийный словарь греческого языка. Крито-микенский период. Л.: Наука, 1986.
- Казанский 2016 — Н. Н. Казанский. Рец. на: A. Bartolotta (ed.). The Greek verb. Morphology, syntax, and semantics. Proceedings of the 8th International meeting on Greek linguistics. Agrigento, October 1–3, 2009 [BCLL 128]. Lovain-la-Neuve: Peeters, 2014 // Вопросы языкознания 2, 2016. С. 132–139.
- Ackermann 2017 — K. Ackermann. Some notes on the internal ways of lexicon expansion in early PIE. PIE roots with the potential *-bh extension // B. A. Olsen et al. (eds.). Etymology and the European Lexicon. Akten der IV. Fachtagung der Indogermanischen Gesellschaft, 16–23.09.2012 in Copenhagen. Wiesbaden: Reichert, 2017. P. 1–14.
- Ackermann, forthcoming — K. Ackermann. Root variation vs. root extension — a putative PIE *-i*-infix? // Historische Sprachforschung 131, 2018 (forthcoming).
- ALEW — W. Hock et al. Altlitauisches Etymologisches Wörterbuch. Hamburg: Baar, 2015.
- Baker 1970 — C. L. Baker. Double negatives // Linguistic Inquiry 1, 2, 1970. P. 169–186.
- Boisacq 1916 — É. Boisacq. Dictionnaire étymologique de la langue grecque, étudiée dans ses rapports avec les autres langues indo-européennes. Heidelberg — Paris: C. Winter — Klincksieck, 1916.
- Būga 1923 — K. Būga. Die Metatonie im Litauischen und Lettischen // Zeitschrift für vergleichende Sprachforschung auf dem Gebiete der indogermanischen Sprachen 51, 1923. P. 109–142.
- Būga 1924 — K. Būga. Die Metatonie im Litauischen und Lettischen // Zeitschrift für vergleichende Sprachforschung auf dem Gebiete der indogermanischen Sprachen 52, 1924. S. 91–98, 250–302.
- Buyskens 1959 — E. Buyskens. Negative contexts // English Studies 40, 1959. P. 163–169.

- Catsanicos 1986 — J. Catsanicos. À propos des adjectifs hitt. *šu-ḫmili-* et véd. *sūu-māya*. Quelques remarques sur le traitement du groupe °V-*HxC°* à la jointure des composés // Bulletin de la Société de Linguistique de Paris 81, 1986. P. 121–180.
- CHD — H. G. Güterbock, H. A. Hoffner. The Hittite Dictionary of the Oriental Institute of the University of Chicago. Chicago: Oriental Institute of the University of Chicago, 1989.
- Clackson 1994 — J. Clackson. The Linguistic Relationship between Armenian and Greek. Oxford — Cambridge: Wiley, 1994.
- Cleasby, Gudbrand Vigfusson 1986 — R. Cleasby, M. A. Gudbrand Vigfusson. An Icelandic-English Dictionary. Oxford: Clarendon Press, 1986.
- Cowgill 1960 — W. Cowgill. Greek *ou* and Armenian *oč'* // Language 32, 1960. P. 347–350.
- De Vries 1961 — J. De Vries. Altnordisches Etymologisches Wörterbuch. Leiden: Brill, 1961.
- Duhoux 2008 — Y. Duhoux. Mycenaean anthology // Y. Duhoux, A. Morpurgo Davies (eds.). A Companion to Linear B. Mycenaean Greek Texts and their World. Vol. 1 [Bibliothèque des Cahiers de Linguistique de Louvain (BCLL) 120]. Louvain-la-Neuve — Dudley, MA: Peeters, 2008.
- EDAIL — H. K. Martirosyan. Etymological Dictionary of the Armenian Inherited Lexicon. Leiden: Brill Online Dictionaries. (<http://dictionaries.brillonline.com>)
- EDG — R. S. P. Beekes. Etymological Dictionary of Greek. Leiden: Brill Online Dictionaries. (<http://dictionaries.brillonline.com>)
- EDHIL — A. Kloekhorst. Etymological Dictionary of the Hittite Inherited Lexicon. Leiden: Brill Online Dictionaries. (<http://dictionaries.brillonline.com>)
- EDIV — J. Cheung. Etymological Dictionary of the Iranian Verb. S.l.: Brill Online Dictionaries. (<http://dictionaries.brillonline.com>)
- EDL — M. De Vaan. Etymological Dictionary of Latin. Leiden: Brill Online Dictionaries. (<http://dictionaries.brillonline.com>)
- EDPG — G. Kroonen. Etymological Dictionary of Proto-Germanic. S.l.: Brill Online Dictionaries. (<http://dictionaries.brillonline.com>)
- Eichner 1971 — H. Eichner. Uridg. **k^we* ,wenn' im Hethitischen // Münchener Studien zur Sprachwissenschaft 29, 1971. S. 27–46.
- Eichner 1973 — H. Eichner. Die Etymologie von heth. *mehur* // Münchener Studien zur Sprachwissenschaft 31, 1973. S. 53–107.
- Eichner 1992 — H. Eichner. Anatolian // J. Gvozdanović (ed.). Indo-European Numerals [Trends in Linguistics, Studies and Monographs 57]. Berlin — New York: Mouton de Gruyter, 1992. P. 29–96.

- Eichner 1995 — H. Eichner. Zu frühlateinischen Wortformen auf dem Forumscippus CIL I, 1. 2. Aufl. // M. Ofitsch, C. Zinko (Hrsg.). *Studia Onomastica et Indogermania*. Festschrift für Fritz Lochner von Hüttenbach zum 65. Geburtstag. Graz: Leykam, 1995. S. 65–73.
- Endzelīns 1923 — J. Endzelīns. *Lettische Grammatik*. Heidelberg: Winter, 1923.
- EWAia I, II — M. Mayrhofer. *Etymologisches Wörterbuch des Altindoirischen*. Bd. I. Heidelberg: Winter, 1992. Bd. II. Heidelberg: Winter, 1996.
- Feist 1939 — S. Feist. *Vergleichendes Wörterbuch der gotischen Sprache mit Einschluss des Krimgotischen und sonstiger zerstreuter Überreste des Gotischen*. 3. Aufl. Leiden: Brill, 1939.
- Frisk 1960 — H. Frisk. *Griechisches etymologisches Wörterbuch*. Bd. I: A–Ko. Heidelberg: Winter, 1960.
- Gaatone 1971 — D. Gaatone. *Étude descriptive du système de la négation en français contemporain*. Genève: Droz, 1971.
- García-Ramón 2014 — J. L. García-Ramón. From aktionsart to aspect and voice: On the morphosyntax of the Greek aorists with *-η-* and *-θη-* // A. Bartolotta (ed.). *The Greek Verb. Morphology, Syntax, and Semantics*. Proceedings of the 8th International Meeting on Greek Linguistics. Agrigento, October 1–3, 2009. Lovain-la-Neuve: Peeters, 2014. P. 149–182.
- Geldner (Übers.) 1951 — *Der Rig-Veda: Aus dem Sanskrit ins Deutsche übersetzt und mit einem laufenden Kommentar versehen von K. F. Geldner [Harvard Oriental Studies 33, 34, 35]*. Cambridge, MA: Harvard University Press, 1951.
- Grassmann 1955 — H. Grassmann. *Wörterbuch zum Rig-Veda*. 3. Aufl. Wiesbaden: Reichert, 1955.
- Griffith (trans.) 1889 — *The Hymns of the RigVeda*. Trans. with a popular commentary by R. T. H. Griffith. Delhi: Munshiram Manoharlal, 1889.
- Hackstein 1998 — O. Hackstein. *Tocharisch und Westindogermanisch: Strukturell uneinheitliche Laryngalreflexe im Tocharischen (Uridg. *-Uh₁C- vs. *-Uh_{2,3}(C-) und *#h₁ṚC- vs. *#h_{2,3}ṚC-)* // W. Meid et al. (Hrsg.). *Sprache und Kultur der Indogermanen*. Akten der X. Fachtagung der Indogermanischen Gesellschaft, Innsbruck 1996. Innsbruck: Institut für Sprachwissenschaft, 1998. S. 217–237.
- Harðarson 1993 — J. A. Harðarson. *Studien zum urindogermanischen Wurzelaorist und dessen Vertretung im Indoiranischen und Griechischen*. Innsbruck: Institut für Sprachwissenschaft, 1993.
- Hawkins, Morpurgo Davies 2010 — J. D. Hawkins, A. M. Morpurgo Davies. *More negatives and disjunctives in Hieroglyphic Luwian* // R. Kim, N. Oettinger, E. Rieken, M. Weiss (eds.). *Ex Anatolia lux*. Anatolian

- and Indo-European Studies in Honor of H. Craig Melchert on the Occasion of His Sixty-Fifth Birthday. Ann Arbor — New York: Beech Stave Press, 2010. P. 98–128.
- Hoffmann 1967 — K. Hoffmann. Der Injunktiv in Veda. Heidelberg: Winter, 1967.
- Hoffmann 1975 — K. Hoffmann. Altiranisch // J. Narten (Hrsg.). Aufsätze zu Indoiranistik. Wiesbaden: Reichert, 1975. S. 58–76.
- Hofmann, Szantyr 1965 — J. B. Hofmann, A. Szantyr. Lateinische Syntax und Stilistik. München: Beck, 1965.
- Horn 1978 — L. R. Horn. Some aspects of negation // J. H. Greenberg (ed.). Universals of Human Language. Vol. 4. Syntax. Stanford: Stanford University Press, 1978. P. 127–210.
- Hübschmann 1962 — H. Hübschmann. Armenische Grammatik. 1. Teil. Armenische Etymologie. Hildesheim: Olms, 1962.
- Jamison 1983 — S. W. Jamison. Function and Form of the *-áya*-formations of the Rig Veda and Atharva Veda. Göttingen: Vandenhoeck & Ruprecht, 1983.
- Jamison, Brereton 2014 — S. W. Jamison, J. P. Brereton. The Rigveda: The Earliest Religious Poetry of India. Oxford: Oxford University Press, 2014.
- Jespersen 1917 — O. Jespersen. Negation in English and Other Languages. Selected Writings. London: George Allen and Urwin, 1917.
- Kahrel 1996 — P. J. Kahrel. Aspects of Negation. PhD Dissertation. Universiteit van Amsterdam, Meppel: Krips repro, 1996.
- Karulis 1992 — K. Karulis. Latviešu etimoloģijas vārdnīca. Rīga: Avots, 1992.
- Klima 1964 — E. S. Klima. Negation in English // J. A. Fodor, J. J. Katz (eds.). The Structure of Language. Readings in the Philosophy of Language. Englewood Cliffs, NJ: Prentice-Hall, 1964.
- Klingenschmitt 1982 — G. Klingenschmitt. Das altarmenische Verbum. Wiesbaden: Reichert, 1982.
- Klingenschmitt 1994 — G. Klingenschmitt. Die Verwandtschaftsverhältnisse der indogermanischen Sprachen // J. E. Rasmussen et al. (eds.). In honorem Holger Pedersen. Kolloquium der indogermanischen Gesellschaft vom 25. bis 28. März 1993. Wiesbaden: Reichert, 1994. S. 235–251.
- Köbler 1989 — G. Köbler. Gotisches Wörterbuch. Leiden: Brill, 1989.
- Köbler 2003 — G. Köbler. Altnordisches Wörterbuch. Bd. I, II. 2. Aufl. S.l.: 2003. (<http://www.koeblergerhard.de/>).
- Kortlandt, Beekes 2003 — F. Kortlandt, R. S. P. Beekes. Armeniaca. Comparative notes. Ann Arbor: Caravan Books, 2003.
- Kretschmer 1925 — P. Kretschmer. Literaturbericht für die Jahre 1922 u. 1923 // Glotta 14, 1925. S. 193–298.

- Kümmel 2000a — M. J. Kümmel. Der Aorist der Wurzel(n) *ar* im Indoiranischen // B. Forsmann, R. Plath (Hrsg). Indoarisch, Iranisch und die Indogermanistik. Arbeitstagung der Indogermanischen Gesellschaft, Erlangen, 4. Oktober 1997. Wiesbaden: Reichert, 2000. S. 253–267.
- Kümmel 2000b — M. J. Kümmel. Das Perfekt im Indoiranischen. Eine Untersuchung der Form und Funktion einer ererbten Kategorie des Verbums in den altindoiranischen Sprachen. Wiesbaden: Reichert, 2000.
- Lejeune 1972 — Lejeune M. Phonétique historique du mycénien et du grec ancien. Paris 1972.
- Lejeune 1974 — M. Lejeune. Manuel de la langue vénète. Heidelberg: Winter, 1974.
- Leumann 1977 — M. Leumann. Lateinische Laut- und Formenlehre. Zürich — München: Neuaufgabe — Beck, 1977.
- LEW — E. Fraenkel. Litauisches etymologisches Wörterbuch. Bd. I. Heidelberg — Göttingen: Winter — Vandenhoeck & Ruprecht, 1962.
- LIPP — G. Dunkel. Lexikon der Indogermanischen Partikeln und Pronominalstämme. Heidelberg: Winter, 2014.
- LIV — Lexikon der indogermanischen Verben / Bearb. von M. Kümmel, Th. Zehnder, R. Lipp, B. Schirmer. 2., erw. und verbess. Aufl. bearb. von M. Kümmel und H. Rix. Wiesbaden: Reichert, 2001.
- LIV Addenda — Addenda und Corrigenda zu LIV. 2. Aufl. (http://www.martinkuemmel.de/liv2add.html#_Toc392257837)
- Lubotsky 1989 — A. Lubotsky. The Vedic *-áya*-Formations // Indo-Iranian Journal 32, 1989. P. 89–113.
- Lühr 1998 — R. Lühr. Erkennen und Unterscheiden bei den Indoiranern // W. Meid (Hrsg). Sprache und Kultur der Indogermanen. Akten der X. Fachtagung der Indogermanischen Gesellschaft. Innsbruck, 22.–28. September 1996. IBS Innsbruck: Institut für Sprachwissenschaft, 1998. S. 487–504.
- Malzahn 2010 — M. Malzahn. The Tocharian Verbal System. Leiden: Brill, 2010.
- McCone 1991 — K. McCone. The Indo-European Origins of the Old Irish Nasal Presents, Subjunctives and Futures. Innsbruck: Institut für Sprachwissenschaft, 1991.
- Meier-Brügger 1992 — M. Meier-Brügger. Griechische Sprachwissenschaft. Bd. I. Bibliographie. Einleitung. Syntax. Berlin — New York: Walter de Gruyter, 1992.
- Meillet 1935 — A. Meillet. Sur la négation en Grec et en Arménien // Mémoires de la Société de linguistique de Paris 23, 1935. P. 222–224.
- Melchert 1987 — H. C. Melchert. PIE velars in Luvian // C. Watkins (ed.). Studies in Memory of Warrel Cowgill (1929–1985). Papers from the

- Fourth East Coast Indo-European Conference Cornell University, June 6–9, 1985. Berlin — New York: Walter de Gruyter, 1985. P. 182–204.
- Melchert 1989 — H. C. Melchert. New Luvo-Lycian Isoglosses // *Historische Sprachforschung* 102, 1989. P. 23–45.
- Mottausch 1993 — K. H. Mottausch. Zwei verkannte germanisch-italische Isoglossen // *Historische Sprachforschung* 106, 1993. S. 148–175.
- Narten 1982 — J. Narten. Die vedischen Präsensstämme *hṛṇāyá-*, *hṛṇīyá-* und Verwandtes // *Münchener Studien zur Sprachwissenschaft* 41, 1982. S. 139–149.
- Neu 1968 — E. Neu. Das hethitische Mediopassiv und seine indogermanischen Grundlagen [Studien zu den Boğazköy-Texten 6]. Wiesbaden: Otto Harrassowitz Verlag, 1968.
- NIL — D. S. Wodko, B. Irslinger, C. Schneider. *Nomina im indogermanischen Lexikon*. Heidelberg: Winter, 2008.
- Oettinger 2002 — N. Oettinger. *Die Stammbildung des hethitischen Verbums*. Nachdruck mit einer kurzen Revision der hethitischen Verbal-klassen. 1. Aufl.: Nürnberg: Carl, 1979; 2. Aufl.: Dresden: Technische Universität Dresden, 2002.
- Orel 1998 — V. Orel. *Albanian Etymological Dictionary*. Leiden — Boston — Köln: Brill, 1998.
- Orel 2000 — V. Orel. *A Concise Historical Grammar of the Albanian Language: reconstruction of Proto-Albanian*. Leiden — Boston — Köln: Brill, 2000.
- Palmer 1963 — L. R. Palmer. *The Interpretation of Mycenaean Greek Texts*. Oxford: Clarendon Press, 1963.
- Pedersen 1900a — H. Pedersen. Die gutturale im Albanesischen // *Zeitschrift für vergleichende Sprachforschung auf dem Gebiete der indogermanischen Sprachen* 36, 1900. P. 277–340.
- Pedersen 1900b — H. Pedersen. Albanesisch und Armenisch // *Zeitschrift für vergleichende Sprachforschung auf dem Gebiete der indogermanischen Sprachen* 36, 1900. S. 340–341.
- Ringe 1996 — D. Ringe Jr. *On the Chronology of Sound Changes in Tocharian*. Vol. 1. From Proto-Indo-European to Proto-Tocharian. New Haven, CT: American Oriental Society, 1996.
- Risch 1981 — E. Risch. Les différences dialectales dans le mycénien // A. Etter, M. Looser (Hrsg.). *Kleine Schriften*. Berlin; New York: De Gruyter, 1981. P. 450–458. [1st ed.: L. Palmer, J. Chadwick (eds.). *Proceedings of the Cambridge Colloquium on the Mycenaean Studies*, 7–12 April 1965. Cambridge: Cambridge University Press, 1965. P. 150–157.]
- Rix 1998 — H. Rix. Eine neue frühsabellische Inschrift und der altitalische Präventiv // *Historische Sprachforschung* 111, 1998. P. 247–269.

- Sadnik, Aitzetmüller 1989 — L. Sadnik, R. Aitzetmüller. Handwörterbuch zu den altkirchenslavischen Texten. Heidelberg: Winter, 1989.
- Schumacher 2004 — S. Schumacher. Die keltischen Primarverben [IBS 110]. Innsbruck: Institut für Sprachwissenschaft, 2004.
- Schumacher 2005 — S. Schumacher. Altalbanisch *munde/mundë* ‚können‘ und *semuhem/sëmuhem* ‚krank werden‘ // M. Genesin, G. Matzinger (Hrsg.). Albanologische und balkanologische Studien. Festschrift für Wilfried Fiedler. Hamburg: Verlag Dr. Kovač, 2005. S. 151–168.
- Schwyzler 1977 — E. Schwyzler. Griechische Grammatik auf der Grundlage von Karl Brugmanns griechischer Grammatik. Bd. I. Allgemeiner Teil. Lautlehre. Wortbildung. Flexion. 5. Aufl. München: Beck, 1977.
- Schwyzler, Debrunner 1950 — E. Schwyzler, A. Debrunner. Griechische Grammatik auf der Grundlage von Karl Brugmanns griechischer Grammatik. Bd. II. Syntax und syntaktische Stilistik. 4. Aufl. München: Beck, 1950.
- Stang 1942 — Chr. S. Stang. Das slavische und baltische Verbum. Oslo: I kommisjon hos J. Dybwad, 1942.
- Stang 1966 — Chr. S. Stang. Vergleichende Grammatik der baltischen Sprachen. Oslo: Oslo Universitetsforlaget, 1966.
- Thomas 1958 — Thomas W. Zum Gebrauch des prohibitiven *mar* bzw. *mā* im Tocharischen // *Central Asiatic Journal* 3 (1958). P. 289308.
- Thurneysen 1907 — R. Thurneysen. Etymologisches und Grammatisches // *Indogermanische Forschungen* 21, 1907. S. 175–180.
- Vasmer 1958 — M. Vasmer. Russisches etymologisches Wörterbuch. Bd. III. Sta-ÿ. Heidelberg: Winter, 1958.
- VIA — C. H. Werba. *Verba Indoarica*. Die primären und sekundären Wurzeln der Sanskrit-Sprache. Wien: Verlag der Österreichischen Akademie der Wissenschaften, 1997.
- Weilhartner 2002 — J. Weilhartner. Die Linear B-Opfertexte der mykenischen Paläste auf Kreta und dem griechischen Festland. PhD Thesis. Universität Salzburg, Salzburg, 2002.
- Wackernagel 1924 — J. Wackernagel. Vorlesungen über Syntax mit besonderer Berücksichtigung von Griechisch, Lateinisch und Deutsch. Bd. II. Basel: Birkhäuser, 1924.
- Walde, Hofmann 1938 — A. Walde, J. B. Hofmann. Lateinisches etymologisches Wörterbuch. Bd. I. A–L. 3. Aufl. Heidelberg: Carl Winter’s Universitätsbuchhandlung, 1938.

Источники

TLL III — *Thesaurus Linguae Latinae*. Editus auctoritate et consilio academiarum quinque germanicarum berolinensis gottingensis lipsiensis

- monacensis vindobonensis. Vol. III. C-Comus. Lipsiae: Teubner, 1906–1912.
- Van Nooten, Holland 1994 — B. van Nooten, G. Holland. Rig Veda, a Metrically Restored Text [Harvard Oriental Series 50]. Cambridge, Mass.: Harvard University, Department of Sanskrit and Indian Studies, 1994.
- WOV II — The Works of Virgil, translated into English prose, as near the original as the different idioms of the Latin and English languages will allow; with the Latin text and order of construction on the same page [...]. Vol. II. London — Edinburgh: Rivington [et al.], 1826.

В. В. Дьячков

МГУ — ИЯз РАН, Москва

ДЕАДЪЕКТИВНЫЕ ГЛАГОЛЫ В ЯЗЫКЕ ТОМО-КАН: ШКАЛЫ ПРИЛАГАТЕЛЬНЫХ И АСПЕКТ¹

1. Введение

Данная работа посвящена особенностям образования деадъективных глаголов в языке томо-кан (догон < нигер-конго). Под деадъективными глаголами мы понимаем глаголы, образованные от основ прилагательных, которые составляют закрытый класс лексем в языках догон (как и в большинстве африканских языков). Большинство таких глаголов в томо-кан образуется путем присоединения суффикса каузатива *-r-* к основе прилагательного. Этот суффикс способен также присоединиться к непереходным глагольным основам, транзитивизируя их, что иллюстрируется следующими примерами (глаголы приведены в форме императива, содержащей конечный гласный неверхнего ряда):

- (1) *báŋgá* ‘быть спрятанным’ *báŋgá-rá* ‘спрятать’
cáŋgá ‘склониться на бок’ *cáŋgá-rá* ‘наклонить’
*dàʔá*ⁿ ‘сидеть’ *dáŋgá-rá* ‘усаживать’

Деадъективные глаголы рассматриваются в контексте понятия инхоативно-каузативной альтернации, описывающего семантические отношения между непереходным глаголом, обозначающим вхождение в состояние, и переходным глаголом, обозначающим каузацию вхождения в состояние (см. об этом, например, классическую работу [Hale, Keyser 2002]). Примером такой альтернации может служить следующая пара:

- (2) The screen cleared.
‘Экран очистился’.
- (3) I cleared the screen.
‘Я очистил экран’.

¹ Поддержано грантом РФ 17-78-20071 «Языки Западной Африки: описание и сопоставительный анализ».

Как уже было сказано, в томо-кан инхоативный глагол образуется путем прибавления каузативного суффикса *-r-* к основе прилагательного. В свою очередь каузативный глагол образуется от инхоативного глагола путем присоединения к последнему другого суффикса каузатива, *-m-* (инхоативы ниже даны в форме перфектива, каузативы — в форме императива):

Таблица 1. Образование инхоатива/каузатива в томо-кан

основа	перевод	инхоатив/каузатив
<i>gébé</i>	‘длинный’	<i>gèbí-rí</i> ‘удлиниться’ / <i>gébé-ré-má</i> ‘удлинять’
<i>màná</i>	‘толстый’	<i>màndí-lí</i> ‘толстеть’ / <i>màndá-lá-má</i> ‘заставить растолстеть’
<i>ʔwijiⁿ</i>	‘тонкий, тощий’	<i>ùjí-rí</i> ‘худеть’ / <i>ùjé-ré-má</i> ‘заставить похудеть’

Дистрибуция суффиксов каузатива сама по себе представляет собой некоторую описательную проблему: для томо-кан, как и для остальных языков догон, характерно наличие нескольких каузативных показателей, чье распределение по семантическим классам предикатов довольно прозрачно в случае глаголов, но совершенно не столь очевидно в случае прилагательных. В данной работе мы сосредоточимся в основном на показателе *-r-* как на самом продуктивном показателе, участвующем в деадъективной деривации, и попытаемся описать его семантические, морфологические и синтаксические свойства, хотя при этом также затронем вопрос отношения показателя *-r-* к другим каузативным аффиксам. В данной работе мы преследуем в первую очередь дескриптивные цели и стремимся описать семантические и синтаксические свойства деадъективных глаголов в языке томо-кан. В разделе 2 настоящей работы дано определение класса прилагательных в томо-кан. В разделе 3 описана система каузативов в томо-кан, их дистрибуция и семантические свойства показателей. В разделе 4 показано, как семантика показателей каузатива соотносится с деадъективными дериватами. Наконец, в разделах 5 и 6 описаны некоторые аспектуальные и синтаксические свойства *r*-каузативов, в частности, их акциональность и лабильность.

Данная статья основана на нашей собственной полевой работе с информантами — носителями диалекта деревни Сеге языка томо-кан. В работе использованы данные, собранные в ходе

экспедиций в Мали и Буркина-Фасо в 2011–2014 гг. Автор также выражает благодарность профессору Джеффри Хиту, в рамках проекта которого проходила работа над томо-кан, за помощь в сборе необходимого материала для данной статьи.

2. Категория прилагательного в догон

Прежде чем говорить о деадъективных глаголах, необходимо определить, какие лексемы мы относим к классу производящих основ этих глаголов, т. е. что понимается под прилагательными в языках догон и, в частности, в томо-кан. Критерии выделения прилагательных в языках Африки чрезвычайно разнообразны (см., например, [Ségerer 2008]). Так, для языков Африки с развитыми классификативными системами (такими как банту или атлантические) релевантен согласовательный критерий, который выражается в том, что прилагательное может присоединять показатель именного класса существительного, которое оно модифицирует. Для выделения прилагательных можно использовать также другие синтаксические или семантические критерии (например, предполагая множество прилагательных универсальным семантическим классом, распределенным по разным морфосинтаксическим категориям, в духе работ [Dixon 1982] и [Dixon, Aikhenvald (eds.) 2004]).

В томо-кан класс прилагательных выделяется тонологически: прилагательные могут вызывать строго определенные изменения тона соседних составляющих. Именно так обстоит дело во многих языках догон, где прилагательные вызывают наложение низкотонового контура (т. е. понижение тона до низкого (L) на всех слогах словоформы) на предшествующем существительном, в то время как числительные, которые также находятся в постпозиции к существительному, не влияют на его тон:

- ТОМО-КАН
- (4) *kùbá* *lɔ:*
нога два
‘две ноги’ (нач. форма *kùbá*)
- (5) *kùbà* *gàrà*
нога.L большой
‘большая нога’

Однако при детальном рассмотрении становится ясным, что данный критерий является важным, но не основным для томо-кан. В последовательности «существительное + прилагательное» происходят точно такие же тоновые наложения (с результирующим низкотоновым контуром), как при образовании аппозитивных конструкций, состоящих из двух существительных:

- (6) *lùʔùrè gàrá*
 змея.L большой
 ‘большая змея’ (нач. форма *lùʔùré*)
- (7) *lùʔùrè tǝgú*
 змея.L вид
 ‘вид змеи’

Таким образом, последовательность «существительное + прилагательное» в тонологическом отношении не отличается от последовательности основ в композите «существительное + существительное», и теоретически прилагательные могут трактоваться как определенный класс существительных (и, действительно, во многих языках прилагательные с морфологической точки зрения являются скорее существительными, так как присоединяют те же аффиксы, что и последние).

Еще один критерий отграничения прилагательных от других частей речи — его существенные отличия от причастных форм стативных глаголов. В томо-кан причастия образуются путем назализации конечного сегмента основы. В отличие от стативных глаголов, которые в позиции модификатора именной группы принимают причастный показатель, прилагательные его принимать не могут:

- (8) (*ʒjǝ lí: nè àŋgá⁼ⁿ*) *è=:*
 вещь.L живой REL.L двигаться=PTCP ловить.PFV
mé
 если
 ‘Они ловят то, что движется...’
- (9) (*kò nàmà gàrà^(*=n)*) *né kándá*
 DEM мясо большой.L(=PTCP) REL сейчас

ùmbòlò sá=wⁿ) ʔwèrè:-fú:

имя.L иметь=PTCP все

‘Вся большая дичь, у которой нет имени...’

В фокусе нашего исследования оказываются те лексемы, которые не требуют специального причастного маркера, находясь в позиции модификатора существительного (как в случае (9)). Как было указано выше, в такой позиции прилагательные вызывают наложение низкотонного контура на всех слогах существительного. Таким образом, мы называем прилагательными в томо-кан такие единицы, которые: 1) находятся в постпозиции к модифицируемому существительному; 2) вызывают строго определенные изменения его тонального контура; 3) не могут присоединять причастного показателя. В дальнейшем именно эти единицы мы и будем рассматривать.

3. Система каузативов в догон и в томо-кан

Первым и пока единственным исследованием категории каузатива в догон является статья [Plungian 1993]. Автор выделяет (на материале языка томмо-со) три класса каузативов в зависимости от морфологического показателя и описывает следующие корреляции между лексическим классом исходного глагола и выбором каузативной морфемы:

1) суффикс *-nd-* присоединяется к глаголам положения в пространстве (‘сидеть’), глаголам смены состояния (‘наполняться’) и глаголам движения с семантическим компонентом ‘перемещение из одной точки пространства в другую’ (‘пересекать’, ‘приходить’);

2) суффикс *-r-* присоединяется к морфологически непременным глаголам, которые могут либо обозначать действие, направленное агенсом на самого себя (‘мыться’), либо обозначать внутренне иницируемое действие (‘повернуться’, ‘согнуться’);

3) суффикс *-mò-* является продуктивным (в отличие от первых двух) и может присоединяться среди прочего к глаголам, которые уже имеют в составе суффикс *-r-* или *-nd-*; в отличие от этих типично фактивных каузативов, каузатив на *-mò-* связан с семантикой опосредованной каузации. Так, глагол *go-nd-*, который означает ‘вывести’, подразумевает ситуацию непосредственного воздействия на агенса (‘посредством физического контак-

та'), в то время как *go-tò-* охватывает более широкий класс ситуаций 'заставить выйти'.

В языке томо-кан наблюдается также как минимум три каузативных суффикса, дистрибуция которых тоже определяется семантикой глагольных основ. При этом стоит отметить, что два из этих суффиксов с фонетической точки зрения близки к суффиксам каузативов в томмо-со и, вероятно, являются их когнатами. Система томо-кан устроена следующим образом:

1) суффикс *-g-* (отсутствующий в томмо-со) присоединяется к глаголам, обозначающим физические свойства объекта и их положение в пространстве:

- | | |
|--|---------------------------------|
| (10) <i>óró</i> 'быть свободным' | <i>óró-gó</i> 'освободить' |
| <i>yóró</i> 'быть ослабленным' | <i>yóró-gó</i> 'ослабить' |
| <i>pyéló</i> 'быть погруженным' | <i>pyéló-gó</i> 'погружать' |
| <i>sóló</i> 'быть жидким' | <i>sóló-gó</i> 'сжижать' |
| <i>cábá</i> 'разбивать(ся)' | <i>cábá-gá</i> 'разбивать' |
| <i>kálá</i> 'быть треснутым' | <i>kálá-gá</i> 'делать трещину' |
| <i>wúló</i> 'подняться, быть поднятым' | <i>wúnú-gó</i> 'поднять' |

2) суффикс *-r-* присоединяется преимущественно к глаголам положения тела в пространстве:

- | | |
|---------------------------------------|---------------------------------|
| (11) <i>báŋgá</i> 'быть спрятанным' | <i>báŋgá-rá</i> 'спрятать' |
| <i>cáŋgá</i> 'склониться на бок' | <i>cáŋgá-rá</i> 'наклонить' |
| <i>dàŋá</i> 'сидеть' | <i>dáŋgá-rá</i> 'усадить' |
| <i>ábá</i> 'быть расстеленным' | <i>ábá-rá</i> 'расстелать' |
| <i>gòŋó</i> 'быть привязанным' | <i>gòŋó-ró</i> 'привязать' |
| <i>ǎbǎ</i> 'лежать на животе (птицы)' | <i>ǎbǎ-ró</i> 'класть на живот' |
| <i>mí</i> 'лежать' | <i>mí:-rá</i> 'уложить' |
| <i>yú:</i> 'висеть (на веревке)' | <i>yú:-ró</i> 'вешать' |
| <i>tábá</i> 'прислониться' | <i>tábá-rá</i> 'прислонять' |

3) суффикс *-m-* имеет абсолютную продуктивность и может присоединяться потенциально к любой глагольной основе.

Стоит отметить, что в рамках данной системы также возможно варьирование в зависимости от типа каузации: так, стивный глагол *dàŋá* 'сидеть' может образовывать как дериват с суффиксом *-r-*, (*dáŋgá-rá* 'усадить'), так и дериват с суффиксом *-m-* (*déŋé-má* 'заставить сесть'). Эти дериваты различаются по пара-

метру контактности/дистантности: суффикс *-r-* образует контактный каузатив, а *-m-* — дистантный (см. [Léger 1971a]).

Фонетическая форма суффиксов каузатива допускает их межъязыковое сравнение: когнаты всех этих суффиксов присутствуют в других языках догон (при этом в конкретном языке могут иметься не все суффиксы, а только их часть). Поэтому допускается, что эти суффиксы в разных языках догон могут быть сопоставлены, хотя, конечно, в конкретных языках они могут иметь несколько отличные от томо-кан свойства (например, присоединяться к разным классам предикатов). В дальнейшем для удобства мы будем называть классы каузативов в соответствии с качеством согласного R-, G-, ND- и M-каузативами.

Нами также не зафиксированы основы, которые могут добавлять и показатель *-r-*, и показатель *-g-*; таким образом, стоит констатировать, что различие между каузативами в томо-кан определяется именно лексическими ограничениями на класс присоединяемой основы, но не семантикой каузативных показателей (хотя в родственных языках R- и G-каузативы различают некоторые оттенки значений, см. подробнее [Prokhorov, ms.]).

4. Система деадъективных глаголов в томо-кан

Деадъективные глаголы в томо-кан образуются посредством присоединения к основе прилагательного суффикса каузатива. При этом, как было продемонстрировано в (4), каузативные дериваты, которые мы здесь специально рассматривать не будем, образуются путем прибавления к основе инхоативного глагола суффикса *-m-*.

Деадъективные инхоативные деривации представлены (но не исчерпываются) следующими случаями:

	исходное прилагательное	производный глагол (в форме перфектива)
(12a)	<i>ɔ̀wìjín</i> ‘тонкий, тощий’	<i>ùjì-rí</i> ‘худеть’
	<i>cèmbé</i> ‘красивый’	<i>cèmbí-rí</i> ‘хорошеть’
	<i>nómbó</i> ‘глубокий’	<i>nòmbí-rí</i> ‘углубиться’
	<i>gèbé</i> ‘длинный’	<i>gèbí-rí</i> ‘удлиниться’
	<i>m̀ǰjú</i> ‘плохой’	<i>m̀wèjì-rí</i> ‘быть настроенным против (кого-л.)’

	<i>dògú</i> ‘тяжелый’	<i>dwèngí-rí</i> ‘утяжелиться’
	<i>gwé</i> ‘короткий’	<i>gwé:-rí</i> ‘укоротиться’
(12б)	<i>màná</i> ‘толстый’	<i>màndí-lí</i> ‘толстеть’
	<i>yélí</i> ‘легкий’	<i>jèndí-lí</i> ‘стать легким’
(12в)	<i>jèⁿ</i> ‘черный’	<i>jèⁿ-dí</i> ‘почернеть’
	<i>tó</i> ‘холодный’	<i>twèⁿ-dí</i> ‘остыть’
	<i>wé^réⁿ</i> ‘ровный, гладкий’	<i>wè^rèⁿ-dí</i> ‘стать ровным’
(12г)	<i>kóllò</i> ‘старый’	<i>kòllò-gí</i> ‘износиться’
	<i>kwé:</i> ‘пустой’	<i>kò:-gí</i> ‘опорожнить’

На основании наличия того или иного консонантного элемента выделено четыре класса деадъективов, однако не исключено то, что некоторые суффиксы алломорфами одной и той же морфемы.

Класс (12г), очевидно, коррелирует с классом G-каузативов (в томмо-со), который представлен в томо-кан и является, как и в большинстве языков семьи, весьма немногочисленным.

Класс (12а) соответствует R-каузативам в томмо-со, и он наиболее продуктивен. Также из-за фонологического сходства суффиксов классов (12а) и (12б) появляется соблазн объявить суффикс класса (12б) алломорфом суффикса R-каузатива. В самом деле, явления чередований согласных *r* и *l* нередки в языках догон и, в частности, в томо-кан: регулярные соответствия этих двух звуков (причем в той же интервокальной позиции) различают некоторые диалекты языка (личное наблюдение автора). Фонологические причины такого чередования из-за небольшого количества имеющихся в нашем распоряжении деадъективных глаголов объяснить трудно, поэтому подобное объяснение не дается. Случаи наличия каузатива с суффиксом *-l-* в родственных томо-кан языках единичны: так, в тебул-уре только один глагол может присоединять суффикс *-l-*, в йорно-со также зафиксирован только один деадъективный глагол с этим суффиксом; очевидно, что в обоих случаях идет речь о некоем остаточном явлении. В качестве гипотезы мы будем считать суффиксы деадъективных глаголов классов (12а) и (12б) тождественными. Глаголы обоих классов мы будем называть R-деадъективами.

Что касается суффикса деадъективов класса (12в), то его с большей уверенностью можно назвать алломорфом суффикса R-кауза-

тива. Все основы, присоединяющие показатель *-d-*, имеют общую черту, а именно наличие назализованного гласного неверхнего подъема в исходе основы, что позволяет предположить существование особых условий для появления алломорфа². Поэтому мы также считаем глаголы с суффиксом *-d-* R-деадъективами.

Таким образом, мы полагаем, что глаголы классов (12а), (12б) и (12в) являются R-деадъективами, а деривационный суффикс, образующий во всех трех случаях глаголы от прилагательных, мы считаем показателем R-каузатива. Глаголы класса (12г) мы называем G-деадъективами.

Между прилагательными, от которых образуются R- и G-деадъективы, есть существенное синтаксическое различие. В конструкциях характеристики ('X есть A') только прилагательные, образующие R-деадъективы (см. (13) и (14)), употребляются с комплексом, содержащим специальную частицу *yè*, встречающуюся только с прилагательными, и глагол-связку. Прилагательные, образующие G-каузативы (15), этот комплекс присоединять не могут:

- (13) *nómbò-yè-kó*
глубокий.HL-ADJ-быть
'Это (есть) глубокое'.
- (14) *wérèⁿ-yè-kó*
гладкий.HL-ADJ-быть
'Это (есть) гладкое'.
- (15) *kó kóllò(*-yè-kó)*
DEM изношенный-ADJ-быть
'Это старое (изношенное)'.

Конструкции типа (15) по своим свойствам близки к конструкциям со стативными глаголами: именно стативные глаголы, как и лексемы типа *kóllò* 'изношенный', в предикативной позиции не могут принимать никаких суффиксов, кроме суффиксов лично-числового согласования (см. [Дьячков, рук.]). В то же время, со-

² Стоит учесть, что в основе *tàná* 'толстый' исходный гласный также является назализованным в силу наличия перед ним интервокального носового, благодаря чему носители языка склонны при делении подобных основ на слоги произносить назализованный гласный во втором слоге.

гласно критериям прилагательных, выделенных нами в разделе 3, такие лексемы все же не принадлежат к классу стативных глаголов, поскольку они не принимают показатель причастия, находясь в атрибутивной позиции:

- (16) *gèmbè ná wé kwè*
 другой SUB PL калебаса
kóllò(=n) gòḡòrì-gòḡòrì mé*
 изношенный(=PTCP) привязывать.PFV если
 ‘Если кто-то привязывает расколотые калебасы...’

Таким образом, мы делим все деадъективные глаголы на два класса в зависимости от качества деривационного показателя, предполагая, что в томо-кан есть два класса — R- и G-деадъективы. Они различаются по своей способности присоединять глагол-связку в конструкции характеристики: R-деадъективы могут употребляться в таких конструкциях, в то время как G-деадъективы — нет. Это свойство G-деадъективов сближает их со стативными глаголами, которые также не могут присоединять глагол-связку (как и любые другие суффиксы). В то же время они отличаются от стативных глаголов тем, что не образуют причастных форм.

5. Свойства R-дериватов

5.1. Стативность

R-каузативы в томо-кан имеют процессуальную и стативную интерпретацию. Процессуальная интерпретация глагола является его способностью сочетаться с адвербиалами, имеющими в составе послелог *bìndá* ‘внутри’ (см. (17)). Стативная интерпретация иллюстрируется примером (18), в котором глагольная группа модифицируется послелогом *kà:ⁿcélé* ‘с тех пор’:

- (17) *yù: lò: bìndà: gàrà: màndí-lí*
 год два внутри много толстый-CAUS-PFV
 ‘За два года он сильно растолстел/*В течение двух лет он такой толстый’.
- (18) *yù: ló: kó kà:ⁿcélé gàrà: màndí-lí*
 год два INT с.тех.пор много толстый-CAUS-PFV
 ‘Он такой толстый уже два года’.

Как видно из примеров, инхоативное и стативное значение совмещаются в рамках граммемы перфектива. Это требует отдельного комментария, поскольку в томо-кан значения состояния и вхождения в состояние могут выражаться не только глаголами в форме перфектива. Помимо перфектива, в томо-кан есть также категории, именуемые перфектом и комплетивом (см. [Дьячков, рук.]). О них мы скажем подробнее.

Форма перфектива является одной из морфологически базовых форм глагола и образуется путем изменения качества гласных исходной основы (императива) (см. подробнее [Там же]). Перфективные формы обозначают любое завершенное действие, рассматриваемое как единое целое:

(19) *jùbè wá bɛŋgì-yè: dɛ̀nì*
 куст LOC прятаться.PFV-GER садиться.PFV
 ‘Он спрятался за кустом’.

(20) *wòʔò-á:n ní mí*
 вождь.L-мужчина умирать.PFV
 ‘Вождь умер’.

Форма комплетива вводит в рассмотрение завершающую фазу действия и образуется путем прибавления к исходной основе глагола суффикса *jè*:

(21) *kò fú: jùgó=-:jè yí-yè:*
 DEM Q клевать-COMPL уходить.PFV-GER
 ‘Он (петух) доклевал все и ушел’.

Формы перфекта в томо-кан обозначают действие, завершившееся в прошлом, результаты которого актуальны в момент речи. Перфект образуется путем прибавления к основе перфектива показателя *-sá*. Между основой перфектива и суффиксом перфекта при этом располагается показатель особой формы перфектива, используемой также в полипредикативных конструкциях:

(22) *wòʔò-á:n ní m̀tè=-:sá*
 вождь.L-мужчина умирать.PFV.CH-PRF
 (А: Что ты обнаружил, когда приехал в город вчера? В:)
 ‘Вождь умер’.

Форма перфекта может образовываться только от динамических глаголов — стативные глаголы не присоединяют к себе никаких показателей времени и аспекта. При этом у перфекта имеется стативное значение, которое в целом не характерно для перфективных форм. Стативные употребления иллюстрируются следующими примерами (заметим, что зачастую глаголы в форме перфекта переводятся на французский язык формами настоящего времени):

(23) *kwèméⁿ cèbè:-sá*
 калебаса разбивать.PFV-PRF
 ‘Калебаса разбилась (разбита)’.

(24) *cá-hà^{nà} cé tɔⁿ cùg-á yè*
 там-направление POSS.L лес DEM-LOC уйти
sìgè:-sá
 оставаться-PRF
 ‘В этом лесу, там, еще есть одно [такое животное]’.

Таким образом, стативный компонент значения привносится в семантику глагольной словоформы именно суффиксом перфекта.

Что касается глаголов, перфективная форма которых имеет стативное значение, то надо признать, что у них стативный компонент значения не может быть частью семантики суффикса и появляется лишь при определенных условиях. Нами не были зафиксированы случаи употребления перфектива в стативном значении, за исключением обсуждавшихся выше деадъективных глаголов (см. (17)–(18)). Даже в тех случаях, когда перфективный глагол обозначает вхождение в состояние (как в (19) или (20)), он обозначает только динамическую ситуацию. Так, перфективная форма глагола ‘сидиться’ *dèⁿi* не может обозначать ситуацию ‘сидеть’ (которая обозначается стативным глаголом *dà^ɔá*), хотя с прагматической точки зрения, конечно, ситуация ‘сидиться’ в качестве следствия обычно имеет ситуацию ‘сидеть’.

Наличие стативного значения, однако, фиксируется у деадъективных глаголов, как мы указывали выше (см. (18)). Таким образом, их стативная интерпретация обусловлена семантическими свойствами предикатов, но не свойствами входящих в основу суффиксов.

5.2. Пунктивность

Важный параметр, который различает деадъективные глаголы в типологической перспективе, — их аспектуальные характеристики. Исследования показывают связь аспектуальных свойств глаголов с таким понятием, как шкала прилагательного (см. в первую очередь [Kennedy, McNally 1999; Hay et al. 1999; Harley 2005; Kearns 2007; Kennedy, Levin 2008; Deo et al. 2013] и др.). Рассмотрим, в чем состоит вышеупомянутая связь. В работе [Kennedy, McNally 1999] было отмечено, что в английском языке прилагательные по-разному модифицируются наречиями степени:

- (25) *completely empty/full/awake*
 ‘абсолютно пустой/полный/проснувшийся’
- (26) ??*completely tall/short/interesting*
 ??‘абсолютно высокий/короткий/интересный’

Объяснение, предлагаемое для таких случаев, состоит в том, что признаки, обозначаемые разными классами прилагательных, имеют разную структуру. Для формализации этого утверждения вводится понятие шкалы признака, которое представляет собой ось, на которой упорядочены степени выраженности признака, обозначаемого прилагательным, — таким образом, что бóльшая степень выраженности признака находится правее меньшей степени выраженности признака. Например, признак ‘быть толстым’ имеет разные позиции на этой шкале, где значение признака у человека, весящего 100 кг, находится левее, чем значение признака у человека, весящего 120 кг.

Предполагается, что у прилагательных типа *empty* и прилагательных типа *long* шкалы разного типа. Значение признака является у прилагательных типа *empty* фиксированным, в то время как у прилагательных типа *long* — контекстуально зависимым. Это означает, что свойство ‘быть пустым’ не зависит от контекста: например, пустое ведро является пустым только в одном случае — если в нем ничего нет, а все остальные состояния этого ведра, при которых в ведре находится некоторое количество чего-то, являются состояниями, которые можно обозначить как ‘быть не-пустым’. Значение признака, обозначаемого прилагательным *long*, напротив, зависит от контекста: словосочетания *long river* и *long finger*, очевидно, обозначают разные значения признака

‘быть длинным’. Количественные значения этих признаков, измеренные, скажем, с помощью линейки, дадут радикально различные результаты: палец, который мы назовем длинным, в любом случае имеет длину меньшую, чем любая река (даже та, которая в нашем представлении является короткой). Таким образом, прилагательное *long* имеет положительное значение признака, зависящее от контекста высказывания. Именно контекстуальная зависимость приводит к несочетаемости прилагательных типа *long* с наречиями типа *completely*: что-то не может быть «абсолютно» или «полностью длинным», поскольку не существует абсолютно-го стандарта длинноты (в то время как абсолютный стандарт пустоты существует). Считается, что признак прилагательного типа *empty* имеет максимальное значение (которое может быть обозначено языковым выражением *completely empty*), в то время как у признаков прилагательных типа *long* максимального значения нет, и только в отдельных случаях это максимальное значение может привноситься контекстом (см. подробное обсуждение этих случаев в [Kearns 2007]). Шкалы, имеющие максимальные значения признака (как у прилагательного *empty*), называются закрытыми, градуальные шкалы прилагательных типа *long*, которые не имеют максимального значения признака, — открытыми.

Предполагается, что в английском языке тип шкалы влияет на аспектуальные свойства глаголов, образованных от соответствующих прилагательных. От прилагательных с открытой шкалой образуются неопределенные глаголы, от прилагательных с закрытой шкалой — предельные (а именно свершения в вендлеровском понимании). Разница в аспектуальных свойствах двух типов дедьективных глаголов иллюстрируется их различной сочетаемостью с наречными выражениями типа *in 15 minutes* ‘за 15 минут’ и *for 15 minutes* ‘в течение 15 минут’:

- (27) *The room emptied in/*for 15 minutes.*
‘Комната опустела за 15 минут/*Комната опустела 15 минут’.
(закрытая шкала)
- (28) *The rope lengthened *in/for an hour.*
‘*Веревка удлинилась за час/Веревка удлинялась в течение часа’.
(открытая шкала)

Наличие фиксированного стандарта у признака ‘пустой’ приводит к тому, что достижение соответствующего состояния, обозначаемое деадъективным глаголом, наступает с достижением кульминации события ‘опустеть’, в то время как событие ‘удлиниться’ не обязательно имеет в качестве следствия состояние ‘быть длинным’, что связано с отсутствием фиксированного стандарта признака ‘длинный’.

В некоторых языках мира аспектуальный тип деадъективных глаголов не зависит от свойств шкал — в этих языках все деадъективные глаголы относятся к классу достижений по Вендлеру. Достижения концептуализируются как мгновенный переход в новое состояние. Известной особенностью достижений является отсутствие или затрудненное образование глагольных словоформ с актуально-длительным значением. Эта возможность иллюстрируется, например, материалом русского языка, в котором свершения не употребляются в актуально-длительных контекстах, закрепленных за глаголами несовершенного вида: *“В данный момент на улице взрывается бомба. Формы несовершенного вида у подобных глаголов могут иметь только хабитуальное значение: Каждый день на улицах Нигерии взрываются бомбы.*

В томо-кан имперфективная семантика распределена между двумя аспектуальными формами, которые называются имперфективом и футурумом-хабитуалисом, из которых только первая может иметь актуально-длительную интерпретацию (см. [Дьячков, рук.]). Типичные примеры употребления имперфективных форм представлены ниже. Актуально-длительное значение иллюстрируется примером (29), а значение фонового действия — примером (30):

(29) *bè* [è *fúrí*] *yàlà-wó*
 1PL 2PL.POSS домой идти-IMPF
 ‘Мы идем к вам’.

(30) *fùl-é=:* *wò gwé* *wò yàlà-wó*
 говорить.PFV-CH 3SG выходить.PFV 3SG идти.↑-IMPF
kò tà?à *wò kúma bè?è*
 DEM ботинок.L 3SG.POSS на.↑ падать.PFV
sùgé *wò kúma yú-yé: héné*
 спуститься.PFV 3SG.POSS на.↑ накрыть-GER когда
 ‘Он вышел и когда возвращался, ботинок на него упал и его накрыл...’

Форма футурума-хабитуалиса, как следует из ее названия, обозначает либо события, отнесенные к временному плану будущего, либо типовые действия (в том числе обычаи, привычки, многократные часто повторяющиеся ситуации):

(31) *ɨ á:ⁿ-gáráwⁿ kúlí mé ɨ jìnà*
 1SG мужчина-старший ставить.PFV если 1SG дом
gàrá ʔyè-sò
 большой купить-FUT
 ‘Когда я состарюсь, я куплю себе большой дом’.

(32) *cùgó há wèjèbì má=: à yélé*
 DEM REFL.H обязанность Q 2SG идти.PFV
byà-sò mé à yú-sò má
 мочь-FUT если 2SG идти-FUT Q
 ‘Это было обязательно или ты приходил только в том случае, если мог?’

Имперфективные формы от деадъективных глаголов нами вообще не были получены, поскольку информант не смог их процитировать. В выборке деадъективных глаголов при этом присутствовали глаголы, образованные от прилагательных как открытых (‘тонкий’, ‘глубокий’, ‘холодный’), так и закрытых (‘пустой’, ‘темный’) шкал. Формы футурума-хабитуалиса от деадъективных глаголов образуются свободно (в Таблице 2 для простоты эти формы не приводятся целиком, отмечается только их допустимость).

Возможность продуктивного образования форм футурума-хабитуалиса объясняется просто, поскольку соответствующий суффикс, очевидно, как минимум образует формы будущего времени. Невозможность образования форм имперфектива может объясняться именно принципиальной невозможностью актуально-длительной интерпретации у деадъективных глаголов в томо-кан, что, по нашему мнению, может свидетельствовать о пунктивности данных глаголов. Заметим, что даже в тех случаях, когда имперфективная форма у инхоативных деадъективных глаголов в каком-либо языке возможна, она часто не имеет актуально-длительной интерпретации; проиллюстрируем это на примере некоторых русских деадъективных глаголов³:

³ Стоит отметить, что данными свойствами обладают не все русские деадъективные глаголы в равной мере, ср. допустимость примеров

(33) ??*В данный момент веревка укорачивается.*

(34) ??*Вася толстеет прямо сейчас.*

Таблица 2. Образование имперфективных форм и форм футурума-хабитуалиса от деадъективных глаголов

	перфектив	имперфектив	футурум-хабитуалис
‘стать тонким’	<i>ùjǐ-rí</i>	*	ОК
‘стать красивым’	<i>cɛmbí-rí</i>	*	ОК
‘углубиться’	<i>nòmbí-rí</i>	*	ОК
‘удлиниться’	<i>gèbí-rí</i>	*	ОК
‘стать плохим’	<i>mwèjǐ-rí</i>	*	ОК
‘стать тяжелым’	<i>dwèngí-rí</i>	*	ОК
‘укоротиться’	<i>gwè:-rí</i>	*	ОК
‘растолстеть’	<i>màndí-lí</i>	*	ОК
‘облегчиться’	<i>jèndí-lí</i>	*	ОК
‘почернеть’	<i>jèⁿ-dí</i>	*	ОК
‘стать холодным’	<i>twèⁿ-dí</i>	*	ОК
‘стать гладким’	<i>wèrè-dí</i>	*	ОК
‘стать ветхим’	<i>kòllò-gí</i>	*	ОК
‘опустеть’	<i>kò:-gí</i>	*	

Таким образом, в томо-кан у деадъективных глаголов нет формы, которая отвечает за актуально-длительную интерпретацию, т. е. формы имперфектива, что, по нашему мнению, является аргументом в пользу того, что данные глаголы относятся к классу достижений и являются пунктивными. Хотя в нашей выборке оказались не все деадъективные глаголы, существующие в языке, отсутствие форм имперфектива является, по-видимому, системным явлением. Аспектуальные характеристики деадъективных глаголов не зависят, как в английском, от семантики корня: и прилагательные открытой, и прилагательные закрытой шкал в томо-кан образуют достижения, в то время как в английском языке деадъективные глаголы являются либо действиями, либо свершениями в зависимости от типа шкалы исходного прилагательного.

типа *В данный момент рост стоимости доллара на бирже замедляется* или *Пока пиво охлаждалось, мы сидели и смотрели телевизор.*

5.3. Лабильность

Как было указано выше, R-деадъектив обладает существенным свойством, резко отличающим его от отглагольных дериватов: при отглагольной деривации суффикс *-r-* образует глагол с каузативным значением, а при деадъективной — инхоатив (но не каузатив). Наличие агентивного подлежащего даже при его скрытом выражении может быть продиагностировано возможностью связывать рефлексив (см. примеры (35) и (36)). Деадъективные R-глаголы связывать рефлексив не могут (38):

(35) *ɨ hái ándá gwè*
 1SG REFL.H деревня уходить.PRF
 ‘Я уехал из своей деревни’.

(36) *hà ándá gwè*
 REFL деревня уходить.PFV
 ‘Он уехал из своей деревни’.

(37) *kò ʔwà: nòmbò-rí*
 DEM колодец глубокий-CAUS.PFV
 ‘Колодец глубокий/углубился’.

(38) **hà ʔwà: nòmbò-rí*
 REFL колодец глубокий-CAUS.PFV
 *‘Он углубил свой колодец’.

Такая ситуация в целом характерна для всех языков догон — R-деадъектив обычно не может быть переходным (или, по крайней мере, подобный паттерн не является доминирующим). В некоторых языках семьи отдельные R-деадъективы переходны (т. е. образуют каузативы, а не инхоативы):

НАДЖАМБА

(39)	<i>гlossa</i>	прилагательное	инхоатив	каузатив
	‘сухой’	<i>témbô:</i>	<i>témbí-y</i>	<i>témbí-r</i>
	‘изогнутый’	<i>tòndô:</i>	<i>tóndí-y</i>	<i>tóndí-r</i> (тж. <i>tóndí</i>)

[Heath, ms.]

В некоторых языках семьи ND-деадъективы (последних, как мы упоминали выше, в томо-кан нет) также могут быть переходными:

НАНГА				
(40)	<i>глосса</i>	<i>прилагательное</i>	<i>инхоатив</i>	<i>каузатив</i>
	‘полный’	<i>bá:</i>	<i>bǎ:-</i>	<i>bǎ:-ndí-</i>
	‘сжатый’	<i>ě:</i>	<i>é:-</i>	<i>é:-ndí-</i>

Само наличие в некоторых языках догон переходных R-деадъективов может свидетельствовать в пользу их существования и в томо-кан — как минимум в диахронии. Отсутствие каузативной семантики у R-деадъективов может быть объяснено лабильностью R-глаголов, которая впоследствии была утрачена. Мы предполагаем, что R-деадъективы могли быть лабильны на некоторой стадии развития языка, однако в данный момент в томо-кан остались только непереходные R-деадъективы, в то время как переходные каузативы, сохранявшие исходную семантику суффикса, исчезли. В томо-кан (как и в остальных языках догон) переходная пара к деадъективному глаголу образуется путем прибавления продуктивного M-суффикса: *màndá-lá-má* ‘заставить потолстеть’, *ùjé-ré-má* ‘заставить похудеть’, *kòllò-gó-má* ‘износить, сделать старым’, *gébé-ré-má* ‘удлинять’.

Нам удалось найти только один R-деадъектив в томо-кан, который также может быть переходным. Этот глагол синонимичен по значению переходному деривату с суффиксом *-m-*, который образуется от инхоативного деадъективного глагола:

(41) *ǰ há tù: ǰ=:-rí*
 1SG REFL.H одежда сырой-CAUS.PFV
 ‘Я замочил свою одежду’.

(42) *à yé mé wò ǰ tù:*
 2SG уходить.PFV если 3SG 1SG.POSS.H одежда
ǰ=:-rǰ-má
 сырой-CAUS-CAUS.IMPER
 ‘Если ты уйдешь, пусть он замочит мою одежду’.

Однако G-деадъективы в томо-кан могут быть транзитивными. В таком случае G-деадъективы синонимичны дериватам с суффиксом *-m-*, которые образуются от инхоативного деадъективного глагола:

(43) *ǰ nùtá kò:-gí /kò:-gò-mí*
 1SG.POSS рука.LH пустой-CAUS.PFV пустой-CAUS-CAUS.PFV
 ‘Он потратил мои деньги (букв. опустошил мою руку)’.

Важно то, что форма с одним каузативным показателем (т. е. та, которая обычно у деадъективных глаголов служит для выражения инхоативного значения) имеет ту же семантику, что и форма с двумя каузативными суффиксами (т. е. форма М-каузатива). Деадъективные глаголы с G-показателем могут быть транзитивными, что надежно диагностируется наличием подлежащего, контролирующего рефлексив:

- (44) *yù: ló: bìndá àmàdí hà tí*
год 2 внутри А. REFL одежда
kòllò-gí
изношенный-CAUS.PFV
'Амаду за два года изнашивал свою одежду'.

Мы показали, что в разных языках семьи в качестве остаточных явлений R- и ND-каузативы сохраняют свою транзитивизирующую функцию и могут быть лабильными. Это может быть дополнительным аргументом в пользу первоначальной лабильности обоих типов каузативов и, тем самым, возможной исходной лабильности R-деадъективов в томо-кан. G-деадъективы в томо-кан являются лабильными.

6. Анализ

В предыдущих разделах мы показали, что деадъективные глаголы обладают в томо-кан определенными типологическими особенностями. Во-первых, они совмещают в себе инхоативную и стативную семантику, что является распространенной типологической тенденцией. Во-вторых, у них отсутствует либо затруднено образование имперфективных форм, что свидетельствует об отсутствии актуально-длительной интерпретации, которая закреплена за формами имперфектива. В-третьих, часть деадъективных глаголов является лабильными (G-глаголы), часть — только непереходными (R-глаголы). Основываясь на данных родственных языков, мы предполагаем, что исходно R-деадъективы также могли быть как переходными, так и непереходными, что действительно встречается как (в единичных случаях) в томо-кан, так и в других языках догон.

Объяснения требует факт наличия лабильности у G-деадъективов и отсутствия таковой у R-деадъективов. Мы предпо-

лагаем, что этот параметр связан с параметром степени самопроизвольности обозначаемой глаголом ситуации. Это предположение основывается на семантике основ, которые выбирают тот или иной показатель. Выше было отмечено, что суффикс *-r-* присоединяют в основном глаголы, обозначающие положение в пространстве, в то время как группа глаголов, присоединяющих показатель *-g-*, менее гомогенна: в нее входят предикаты, обозначающие физические свойства предметов, и другие предикаты, которые мы на данный момент затрудняемся объединить в какой-либо лексический класс. Однако мы предполагаем, что группы глаголов, различающиеся показателем присоединяемого каузатива, отличаются друг от друга своими семантическими свойствами. Глаголы положения тела в пространстве имеют в качестве своего единственного аргумента участника, воздействие на которого не обязательно обусловлено внешней силой: скажем, ситуация ‘сидеть’ не обязана быть результатом какого-то воздействия извне, и участник, претерпевающий эту ситуацию, может принять (и в прототипическом случае принимает) сидячее положение сам по себе. В то же время ситуация ‘разбиться’ обычно имеет место как результат внешнего воздействия, несмотря на то что она теоретически может мыслиться как спонтанно возникающая⁴.

Рассмотрим, какие лексические единицы способны образовывать каузативы с суффиксом *-r-*. Список этих глаголов был перечислен в (11) и дублируется ниже в (45):

(45) <i>báŋgá</i> ‘быть спрятанным’	<i>báŋgá-rá</i> ‘спрятать’
<i>cáŋgá</i> ‘склониться на бок’	<i>cáŋgá-rá</i> ‘наклонить’
<i>dàŋá</i> ‘сидеть’	<i>dáŋgá-rá</i> ‘усадить’
<i>ábá</i> ‘быть расстеленным’	<i>ábá-rá</i> ‘расстелать’
<i>gòŋó</i> ‘быть привязанным’	<i>gòŋó-ró</i> ‘привязать’
<i>ǰbó</i> ‘лежать на животе (птицы)’	<i>ǰbó-ró</i> ‘класть на живот’
<i>mí</i> ‘лежать’	<i>mí:-rá</i> ‘уложить’
<i>yí:</i> ‘висеть (на веревке)’	<i>yí:-ró</i> ‘вешать’
<i>tábá</i> ‘прислониться’	<i>tábá-rá</i> ‘прислонять’

⁴ Отметим при этом, что ситуации типа *Ваза разбилась сама по себе* являются маркированными и требуют специального контекста для своего употребления (например, в контексте оправдания нечаянного разбития вазы с целью устранить из описания ситуации агенса).

Словарь [Léger 1971b] дополняет список зафиксированных нами лексем с каузативным суффиксом *-r-* следующими глаголами (ниже перечислены только основы, от которых образуется R-каузатив, сами каузативы не приводятся): *taʔa* ‘быть соединенным’, *ruaʔa* ‘быть зафиксированным’, *jiŋga* ‘быть прикрепленным’, *yuba* ‘быть прикрытым’, *saʔⁿa* ‘быть сухим’, *duma* ‘закончиться’, *jiye* ‘мыться’, *buáʔá* ‘трясти’, *ciŋga* ‘объявить’, *tɔbɔ* ‘прорастать’.

Заметно, что из указанных 19 глаголов 13 обозначают то или иное положение предмета в пространстве. Вместе с тем такие единицы, как *duma* ‘закончиться’, *jiye* ‘мыться’, *buáʔa* ‘трясти’, *ciŋga* ‘объявить’, *tɔbɔ* ‘прорастать’, не соотносятся семантически со стативными глаголами положения в пространстве. Таким образом, мы можем констатировать только количественное преобладание глаголов положения в пространстве в рассматриваемом классе предикатов, но не можем усматривать очевидные семантические черты, объединяющие все глаголы класса.

Выше мы упоминали, что в другом языке догон, томмо-со, как было отмечено в [Plungian 1993], R-показатель присоединяется к глаголам, которые обозначают действие, либо направленное агенсом на себя, либо инициируемое самим агенсом. Если учесть, что R-каузативы являются общими для всех языков догон и, по видимому, должны были существовать еще на уровне праязыка, наличие сходных свойств каузативов в разных языках семьи было бы ожидаемо. В языке бен-тей R-каузативы, например, также образуются от основ, которые обозначают положение в пространстве, а также от некоторых других. Отметим, что непереходные глаголы, парные к таким каузативам, образуются с помощью медиопассивного суффикса *-yV-* (где V — неспецифицированный гласный):

БЕН-ТЕЙ	
(46) <i>í:-yí-</i> ‘остановиться’	<i>í:-rí-</i> ‘остановить’
<i>ú:-yí-</i> ‘бояться’	<i>ú:-rí-</i> ‘испугать’
<i>dì-yé-</i> ‘купаться’	<i>dì-ré-</i> ‘купать’
<i>éw-yé-</i> ‘сидеть’	<i>éw-ré-</i> ‘усадить’
<i>bì-yé-</i> ‘лечь’	<i>bì-ré-</i> ‘уложить’
<i>túŋgú-yú-</i> ‘стоять на коленях’	<i>túŋgú-rú-</i> ‘поставить на колени’

[Heath 2014]

Случаи языков томо-кан и бен-тей имеют одно важное сходство: в томо-кан, по нашим предположениям, суффикс R-каузатива присоединяется к основам, обозначающим самопроизвольно протекающую ситуацию. В бен-тей все глаголы, присоединяющие суффикс R-каузатива, присоединяют суффикс медиопассива, который также имеет семантику самопроизвольности. Отметим, что суффикс медиопассива, также имеющий когнаты в большинстве языков догон, мог сохраниться в основе глагола томо-кан *jiuε* 'мыться'.

Что касается прилагательных томо-кан, которые присоединяют суффикс *-r-*, то мы предполагаем, что они обозначают качества, толкование которых не должно включать в себя указание на внешнюю силу, вызывающую появление этого качества. Все качества, обозначаемые этими прилагательными, в прототипическом случае являются неизменными: если что-то можно назвать длинным (или глубоким, красивым, холодным и т. д.), то, это качество обычно не является результатом внешнего воздействия (например, человек красив не потому, что кто-то придал ему эту характеристику, а потому, что таковы его внутренние свойства). Эти качества являются достаточно постоянной величиной, и их изменение требует нетривиальных усилий: чтобы углубить что-то, требуется деятельность, сопряженная со значительными усилиями (например, углубление колодца требует длительного копания посредством специально предназначенных для этого приспособлений, а придание объекту красоты — с еще большими усилиями, если это вообще возможно).

Список глаголов, образующих G-каузативы, представлен в (10) и дублируется в (47):

- | | |
|--|---------------------------------|
| (47) <i>óró</i> 'быть свободным' | <i>óró-gó</i> 'освободить' |
| <i>yóró</i> 'быть ослабленным' | <i>yóró-gó</i> 'ослабить' |
| <i>pyéló</i> 'быть погруженным' | <i>pyéló-gó</i> 'погружать' |
| <i>sóló</i> 'быть жидким' | <i>sóló-gó</i> 'сжижать' |
| <i>cábá</i> 'разбивать(ся)' | <i>cábá-gá</i> 'разбивать' |
| <i>kálá</i> 'быть треснутым' | <i>kálá-gá</i> 'делать трещину' |
| <i>wúló</i> 'подняться, быть поднятым' | <i>wúnú-gó</i> 'поднять' |

Кроме этих выявленных нами единиц, в словаре [Léger 1971b] зафиксированы также следующие глаголы, образующие

G-каузативы: *fɔʔɔ* ‘задыхаться’, *ɛlɔ* ‘быть мокрым’, *saʔa* ‘быть очищенным’, *yaʔa* ‘быть/стать чистым’, *fulo* ‘отказаться’, *ɲata* ‘испортиться’, *wolo* ‘разрушиться’, *kaʔa* ‘жариться’, *wɔlɔ* ‘разбиваться’, *olo* ‘оторваться’, *jila* ‘порваться’, *tumi* ‘быть лишенной девственности’. Из 19 глаголов 8 формируют лексический класс, который мы назовем классом глаголов разрушения — к нему относятся все глаголы, которые обозначают ситуацию разъединения претерпевающего участника на части. Предполагается, что прототипически подобные ситуации должны происходить с участием внешней силы, которая каузирует изменение состояния объекта. Так, ситуация ‘оторваться’ предполагает, что нечто воздействует на объект, в результате чего объект приходит в состояние ‘быть оторванным’; отсутствие внешней силы в таких ситуациях является скорее необычным. Как мы говорили выше, в ситуациях типа ‘сидеть’ воздействие внешней силы, каузирующей сидячее состояние претерпевающего участника, совсем необязательно.

Мы не уверены, можно ли обобщить случай глаголов разрушения на весь класс глаголов, которые образуют G-каузативы, и предположить, что все они являются глаголами, которые обозначают состояния, возникающие в результате воздействия внешней силы. Это решение не является очевидным, поскольку предикаты типа *sóló* ‘быть жидким’, вообще говоря, могут с равной вероятностью обозначать как состояния, вызванные внешним воздействием (например, разбавлением водой), так и имманентные состояния (‘свойства X-а таковы, что X жидкий’).

Вместе с тем предикаты, образующие G-каузативы, обладают одним важным свойством: их перфективные формы имеют свойства декаузативов (под которыми мы понимаем формы с общим значением ‘V произошло само собой’, где V — значение, выражаемое глагольной основой). Декаузативы содержат в своей семантической структуре указание на внешнюю силу (см. подробное обсуждение данного вопроса в [Koontz-Garboden 2009]) и могут быть продиагностированы с помощью адвербиалов типа *sam soboy*. В томо-кан аналогом адвербиалов типа *sam soboy* является выражение *hà hìnná*:

- (48) *jì-kóró* *há* *hìnná* *pyèlè*
 лодка REFL.Н один быть.погруженным.PFV
 ‘Лодка утонула сама собой’.

- (49) *tòrù há hìnná swèlè*
 каша REFL.Н один быть.жидким.PFV
 ‘Каша стала жидкой сама собой’.

Если декаузативная интерпретация у рассматриваемых глаголов возможна, это стоит рассматривать как наличие в структуре ситуации, описываемой этими глаголами, каузирующего участника, который не присутствует в аргументной структуре непереходного глагола, но который легко добавляется в структуру при образовании G-каузатива. В случае декаузативной интерпретации непереходных глаголов, мы постулируем вслед за [Koontz-Garboden 2009], что в структуре декаузатива всегда есть каузирующее под-событие; в случаях (48) и (49) пациенс совпадает с причиной события, что обуславливает возможность помещения этого участника в позицию подлежащего и последующего рефлексивного связывания. Заметим, что в случае глаголов положения в пространстве добавление адвербиалов типа *сам собой* вообще малоосмысленно: ср. **Вася сидит сам собой*, **Вася сел сам собой*.

Что касается предикатов, образующих G-каузативы и не являющихся глаголами разрушения, то большинство из остальных глаголов этого класса также обозначает ситуации, которые прототипически не происходят самопроизвольно. Отнесение некоторых глаголов к классу имеющих внешнюю каузирующую причину очевидно: к ним относятся *óró* ‘быть свободным’, *ɔlɔ* ‘быть мокрым’, *saʔa* ‘быть очищенным’, *yaja* ‘быть/стать чистым’, глагол *ʃɔʔɔ* ‘задышаться’. Эти предикаты обозначают свойства предметов и индивидов, которые теоретически могут мыслиться как некоторое состояние, не свойственное объекту изначально и вызванное некой внешней силой: свойство ‘быть мокрым’, например, едва ли можно приписывать изначально «мокрым» объектам, таким как вода, — оно употребляется по отношению к объектам, которые прототипически являются сухими. На наш взгляд, для формулировки обобщений в отношении этой группы глаголов требуется более подробное исследование их семантики.

В свете вышесказанного мы предлагаем гипотезу, которая объясняет наличие лабильности у некоторых каузативов. Мы предположили, что R-каузативы обычно образуются от основ, означающих свойства, не обусловленные внешним воздействием на участника ситуации, или свойства, обусловленные внутренними

характеристиками участниками. G-каузативы, наоборот, образуются от глаголов, в семантическом представлении которых должно содержаться указание на внешнюю силу, вызывающую ситуацию, описываемую этими глаголами. Мы показали, что глаголы, от которых возможно образовать G-каузативы, обладают свойствами декаузативов, а значит, содержат в своем семантическом представлении указание на внешнюю силу.

Важно, что основополагающим при развитии лабильности оказывается, по-видимому, не семантика суффикса, а семантика основы. Именно поэтому лабильные глаголы встречаются в том-кан и за пределами системы G-каузативов. Лабильными могут быть также составные предикаты и непроеизводные глаголы:

- (50) *kómbó nùmá kùlí*
 война рука класть.PFV
 ‘Война началась’.
- (51) *kómbó yò: nùmá kùlí*
 война кто рука класть.PFV
 ‘Кто начал войну?’
- (52) *ɨ bàʔà gàrá: yò:rí*
 1SG дерево.L много сжигать.PFV
 ‘Я сжег много дров’.
- (53) *ná:ⁿ yò:rò:-kó*
 огонь гореть-IMPF
 ‘Огонь горит’.

Для объяснения подобных случаев применима та же логика, которую мы использовали выше при рассуждении о семантических свойствах G-каузативов: действия, описываемые глагольными основами в (50)–(53), обозначают ситуации, которые не возникают самопроизвольно. В самом деле, когда война начинается, это происходит не само по себе, когда огонь горит, это происходит в результате того, что его зажигают и т. д.

Некоторые случаи лабильности зафиксированы и у R-каузативов — они упомянуты в (41)–(42) и дублируются ниже:

- (54) *ɨ há tù: ɔ̀=-rí*
 1SG REFL.H одежда сырой-CAUS.PFV
 ‘Я замочил свою одежду’.

- (55) *à yé mé wò ǰ tù:*
 2SG уходить.PFV если 3SG 1SG.POSS.Н одежда
ǰ=:rǰ-má
 сырой-CAUS-CAUS.IMPER
 ‘Если ты уйдешь, пусть он замочит мою одежду’.

Как было замечено выше, состояние ‘быть мокрым’ менее обусловлено внутренними свойствами претерпевающего это состояние участника, чем, скажем, параметры массы, длины или цвета — объект становится мокрым в результате внешнего воздействия. Именно поэтому ситуация ‘сделать мокрым (замочить)’ требует указания на внешнюю силу, в результате действия которой происходит замачивание. Лабильность глагола *ǰ:rí*, если наше логическое рассуждение верно, также легко может объясняться наличием в семантической структуре глагола участника, обозначающего внешнюю силу, благодаря чему появление этого участника в функции подлежащего вполне допустимо.

Отметим, что лабильность в целом не свойственна догон и массово проявляется только в томо-кан, в котором гораздо больше лабильных предикатов, чем в других языках семьи. Этот факт требует отдельного объяснения и теоретически может быть связан с другими параметрами глагольной системы, такими как отсутствие субъектного согласования, имеющегося в других языках. Мы ограничимся лишь констатацией того, что у деадъективных глаголов, по нашему мнению, наличие лабильности может быть объяснено семантическими причинами, а именно свойствами основы прилагательного.

7. Заключение

В данной работе мы рассмотрели свойства класса деадъективных глаголов в томо-кан и продемонстрировали их типологические особенности. В первую очередь нас интересовали инхоативные глаголы (со значением ‘стать А’, где А — признак, обозначаемый прилагательным, от которого образуется глагол). Мы показали, что эти глаголы регулярно имеют также стативную интерпретацию (‘быть А’) и не имеют актуально-длительных форм. Часть деадъективных инхоативов демонстрирует лабильность: некоторые глаголы могут иметь также и каузативное прочтение. В разделе

ле б мы высказали гипотезу, согласно которой (не)лабильность коррелирует с параметром самопроизвольности: основы, обозначающие ситуации, для которых наличие внешней силы, вызывающей эти ситуации, более ожидаемо, образуют лабильные инхоативы-каузативы, те, которые обозначают свойства, вызванные внутренними свойствами участника, образуют нелабильные инхоативы.

Стоит отметить, что стативная интерпретация и отсутствие актуально-длительного значения у деадъективных инхоативов представляют собой типологически интересный случай, косвенно представляющий собой контрпример к обширно обсуждаемой в литературе идее о зависимости аспектуального значения деадъективного глагола от типа шкалы прилагательного, от которого он образован. Мы показали, что для деадъективных глаголов в томо-кан характерно отсутствие форм с актуально-длительным значением, в связи с чем предположили, что они пунктивны. При подобном предположении оказывается, что глагол изменения состояния обозначает не столько движение по шкале признака в сторону его положительного значения, как это формулируется в работах, посвященных семантике этих глаголов, сколько моментальное вхождение в состояние, которое начинает иметь место сразу с началом ситуации, описываемой глаголом. Иными словами, глаголы типа 'толстеть' являются предикатами, описывающими переход в состояние 'быть толстым', причем этот переход является мгновенным и не включает в себя промежуточные стадии.

Подобные идеи высказывались по крайней мере в отношении некоторых других языков. Так, в работе [Lin 2004] на материале китайского языка было высказано предположение, что все инхоативные деадъективные глаголы являются достижениями, а их иная аспектуальная характеристика зависит от дополнительных параметров. В китайском языке, в отличие от языков типа английского, прилагательные, которые должны иметь открытую шкалу, вопреки предсказаниям, образуют глаголы, которые не сочетаются ни с наречиями типа *в течение t*, ни с наречиями типа *за t* (где *t* — группа, обозначающая промежуток времени). Кроме того, эти глаголы не сочетаются с показателем прогрессива:

- (56) ^{??}*tā* *zài* *yī* *nián* *nèi* *gāo* *le*
 3SG в один год в высокий PFV
 ‘Он вырос за год’. [Lin 2004: 8⁵]
- (57) **tā* *gāo* *le* *yī* *nián*
 3SG высокий PFV один год
 ‘Он становился выше в течение года’. [Ibid.]
- (58) *tā* *yī* *shùnjiān* *gāo* *le*
 3SG один моментально высокий PFV
 ‘Он внезапно вырос’. [Ibid.: 9]
- (59) **lǐsì* *zhèngzài* *pàng* *le* *liǎng* *gōngjīn*
 Л. PROG толстый PFV два килограмм
^{??}‘Лисы толстеет на два килограмма’. [Ibid.: 5]

На наш взгляд, идея взаимосвязи типа шкалы прилагательного и аспектуальных характеристик глагола должна быть пересмотрена и подвергнута проверке с учетом данных разноструктурных языков. Не исключено, что многие языки устроены так, как китайский, и грамматические характеристики деадъективных глаголов зависят не столько от типа шкалы, сколько от других параметров. В нашей работе мы попытались выявить некоторые параметры, которые, на наш взгляд, обуславливают особенности семантики и функционирования деадъективных глаголов в томо-кан, и эти параметры связаны с иными, чем шкалы, семантическими свойствами прилагательных.

Список сокращений

= — морфологическая операция (изменение фонетической характеристики звука); ↑ — нефонологическое повышение тона на одном из слогов; ADJ — адъективная частица; CAUS — каузатив; CN — форма глагола; используемая в синтаксических конструкциях; COMPL — комплетив; DEM — указательное местоимение; FUT — футурум-хабитуалис; GER — причастие; H — наложение высокого тонового контура на все слоги слова; HL — наложение нисходящего тонового контура на слово; IMPER — императив; IMPF — имперфектив; L — наложение низкого то-

⁵ Номера страниц для данной работы указаны по электронной версии (https://cs.uwaterloo.ca/~jimmylin/publications/Lin_IsCLL9.pdf).

нового контура на все слоги слова; LOC — локативный падеж; PFV — перфектив; PL — множественное число; POSS — поссessor; PRF — перфект; PROG — прогрессив; PTCP — причастие; Q — квантор; SG — единственное число; SUB — субстантиватор; REFL — рефлексив; REL — показатель подлежащего в относительном предложении.

Литература

- Дьячков, рук. — В. В. Дьячков Грамматика языка томо-кан. Рукопись (версия, размещенная на странице: <http://dogonlanguages.org/grammars.cfm>).
- Deo et al. 2013 — A. Deo, I. Francez, A. Koontz-Garboden. From change to value difference in degree achievements // *Proceedings of SALT 23*, 2013. P. 97–115.
- Dixon 1982 — R. M. W. Dixon. *Where Have All the Adjectives Gone? and Other Essays in Semantics and Syntax*. Berlin: Mouton Publishers, 1982.
- Dixon, Aikhenvald (eds.) 2004 — R. M. W. Dixon, A. Y. Aikhenvald (eds.). *Adjective Classes: A Cross-linguistic Typology*. Oxford: Oxford University Press, 2004.
- Hale, Keyser 2002 — K. Hale, S. J. Keyser. *Prolegomenon to a Theory of Argument Structure*. Cambridge, Mass.: MIT Press, 2002.
- Harley 2005 — H. Harley. How do verbs get their names? Denominal verbs, manner incorporation, and the ontology of verb roots in English // N. Erteschik-Shir, T. Rapoport (eds.). *The Syntax of Aspect*. Oxford: Oxford University Press, 2005. P. 42–64.
- Hay et al. 1999 — J. Hay, C. Kennedy, B. Levin. Scalar structure underlies telicity in “degree achievements” // T. Mathews, D. Strolovitch (eds.). *SALT IX*. Ithaca: CLC Publications, 1999. P. 127–144.
- Heath 2014 — J. Heath. *A Grammar of Ben Tey (Dogon of Beni)*. Draft manuscript, 2014. (<http://dogonlanguages.org/grammars.cfm>)
- Heath, ms. — J. Heath. *A Grammar of Najamba-Kindige*. (<http://dogonlanguages.org/grammars.cfm>)
- Kearns 2007 — K. Kearns. Telic senses of deadjectival verbs // *Lingua* 117, 2007. P. 26–66.
- Kennedy, Levin 2008 — C. Kennedy, B. Levin. Measure of change: The adjectival core of degree achievements // L. McNally, C. Kennedy (eds.). *Adjectives and Adverbs: Syntax, Semantics and Discourse*. Oxford: Oxford University Press, 2008. P. 156–182.
- Kennedy, McNally 1999 — C. Kennedy, L. McNally. From event structure to scale structure: Degree modification in deverbal adjectives // *Proceedings of SALT 9*, 1999. P. 163–180.

- Koontz-Garboden 2009 — A. Koontz-Garboden. Anticausativization // *Natural Language and Linguistic Theory* 27, 1, 2009. P. 77–138.
- Léger 1971a — J. Léger. *Grammaire dogon: Tomo-kan*. Bandiagara: s.n., 1971.
- Léger 1971b — J. Léger. *Dictionnaire dogon (tomo-kan), suivi d'un lexique français-dogon, liste des verbes d'état, termes concernant des maladies, d'animaux et des végétaux*. S.l., 1971.
- Lin 2004 — J. Lin. Are degree achievements really achievements? // S. F. Huang (ed.). *Proceedings of the 9th International Symposium on Chinese Languages and Linguistics*. Taipei: Graduate Institute of Linguistics, National Taiwan University, 2004. (https://cs.uwaterloo.ca/~jimmylin/publications/Lin_IsCLL9.pdf)
- Plungian 1993 — V. A. Plungian. Three causatives in Dogon and the overlapping of causative and passive markers // B. Comrie (Ed.). *Causatives and Transitivity*. Amsterdam: Benjamins, 1993. P. 391–396.
- Prokhorov, ms. — K. A. Prokhorov. *Grammar of Mombo. Songho Dialect*. Draft manuscript. (www.dogonlanguages.org/grammars.cfm)
- Ségerer 2008 — G. Ségerer. *Closed Adjective Classes and Primary Adjectives in African Languages*, 2008. (http://www.vjf.cnrs.fr/llacan/publications/Segerer_2007-adjectives.pdf. Zugriff: 05.05.2012.

К. В. Лифанов

МГУ, Москва

ОРФОГРАФИЧЕСКАЯ И ФОНЕТИЧЕСКАЯ СИСТЕМЫ ЯЗЫКА Й. И. БАЙЗЫ НА ФОНЕ КОДИФИКАЦИИ СЛОВАЦКОГО ЛИТЕРАТУРНОГО ЯЗЫКА А. БЕРНОЛАКА

1. Введение

Приходской католический священник Й. И. Байза (1755–1836) занимает видное место в истории словацкой литературы и литературного языка. Он является автором первого словацкого романа «Приключения и испытания юноши Рене» (1783) и ряда других литературных и духовных произведений. В истории словацкого литературного языка хорошо известно его утверждение, что он «первым к словацким книгам лед ломал» [Vajza 1794: 48], а также его острая дискуссия по языковым вопросам с другими католическими священниками А. Бернолаком, кодифицировавшим в 1787 г. словацкий литературный язык, и активным бернолаковцем Ю. Фандли. Эта дискуссия получила в словакистике наименование «бернолаковские полемики» [Kotvan (ed.) 1966]. При этом язык Й. И. Байзы и формировавшийся бернолаковский литературный язык имели много общего, так как восходили к одному и тому же идиому, который в словакистике официально принято называть *культурным западнословацким языком*, сформировавшимся в результате взаимодействия чешского литературного языка с западнословацким диалектом и, как принято считать, функционировавшим в Западной Словакии. Мы предпочитаем не пользоваться названным термином, поскольку этот идиом использовался не только в Западной Словакии, а на всей словацкой этнической территории, являясь по сути некодифицированным литературным языком [Лифанов 2001]. Об общности языка Й. И. Байзы и кодификации А. Бернолака свидетельствует то, что, несмотря на разногласия по языковым вопросам, Й. И. Байза стал членом Словацкого ученого товарищества, которое было основано в 1792 г. с целью популяризации и распространения литературного языка, кодифицированного А. Бернолаком.

Язык Й. И. Байзы и бернолаковские полемики давно привлекают внимание словацких лингвистов и являются предметом исследования уже в течение долгого времени [Vlček 1897; Miškovič 1931; Oravec 1955; Kotvan (ed.) 1966; Nabovštiaková 1968; Krasnovská 1992; Skladaná 2014; Žeňuchová 2016 и др.]. Заметим, однако, что произведения Й. И. Байзы привлекаются к анализу недифференцированно, т. е. без учета времени их создания до кодификации А. Бернолака или после нее, поэтому остается неясным вопрос о том, оказали ли бернолаковские полемики какое-либо влияние на язык Й. И. Байзы или нет. Прояснение этого вопроса является одной из задач данной статьи. В российской же славистике до настоящего времени отдельные аспекты языка романа Й. И. Байзы рассматривались лишь в рамках дипломных работ: наиболее яркие фонетические и морфологические особенности без сопоставления с языком других текстов того времени [Лаврова 1983] и соотношение языка романа с языком иных современных ему жанров письменности, прежде всего духовной литературы [Кулагин 2009].

Изучение функционирования бернолаковских текстов в сопоставлении с кодификацией А. Бернолака [Лифанов 2012–2013] показало, что бернолаковский литературный язык (бернолаковщина) в том виде, в котором он был кодифицирован, реально не существовал. Кодификация явилась не описанием существующих норм литературного языка, что характеризует современные литературные языки, а базой для начала их формирования. При этом некоторые языковые элементы, кодифицированные А. Бернолаком, вообще не вошли в литературный язык, т. к. они не употреблялись ни одним из авторов-бернолаковцев, а другие подвергались изменениям на протяжении шестидесятипятилетней истории существования бернолаковщины. Таким образом, учет реального состояния бернолаковщины и тенденций ее дальнейшего развития при оценке языка Й. И. Байзы также является одной из задач данного исследования.

Объектом изучения в данной статье является язык двух книг Й. И. Байзы — романа «Приключения и испытания юноши Рене» [Vajza 1783] и первый том «Христианской католической религии» [Vajza 1789], — которые сопоставляются с кодификацией А. Бернолака, языковым материалом, содержащимся в «бернола-

ковских полемиках», а также в публикациях бернолаковцев, в которых зафиксирована динамически меняющаяся норма бернолаковщины. В данной статье будут рассмотрены расхождения между языком Й. И. Байзы и кодификацией А. Бернолака на уровне орфографии и фонетической системы.

При оценке тех или иных элементов, содержащихся в языке Й. И. Байзы и кодификации А. Бернолака, следует учитывать такое важное свойство языка, как гибкая стабильность, выявленное еще В. Матезиусом [Mathesius 1932: 17]. В литературном языке, формирующемся на базе иного литературного языка путем вытеснения иноязычных элементов, гибкая стабильность проявляется в том, что это вытеснение происходит поэтапно, т. е. одни элементы вытесняются довольно быстро, другие длительное время функционируют как дублеты, третьи отличаются неизменностью. Как показывает анализ, в частности, словацких памятников письменности, в целом направление развития является однозначным, однако вытеснение отдельных языковых элементов у разных создателей текстов может хронологически не совпадать. Особенно это затрагивает те языковые элементы разного происхождения, которые длительное время сосуществуют как дублетные. В связи с этим можно установить, что некоторые представленные в языке Й. И. Байзы элементы характеризовали более раннее состояние языка католической письменности, являясь устаревшими для рассматриваемого периода. В связи с этим их критика со стороны А. Бернолака и Ю. Фандли была совершенно обоснованной. Возможно и иное соотношение различающихся языковых элементов в языке Й. И. Байзы и кодификации А. Бернолака, когда первые на фоне общего развития письменности в католической среде представляли собой инновации по отношению к последним.

2. Чешскобратская орфография как основа языка Й. И. Байзы и А. Бернолака

Основой правописания как языка Й. И. Байзы, так и бернолаковщины является т. н. чешскобратская орфография, т. е. орфография первого полного перевода Библии на чешский язык, т. н. Кралицкой Библии. Этот перевод был осуществлен между 1579 и 1593 гг. приверженцами протестантской общины чешских братьев.

Орфография Кралицкой Библии получила широкое распространение в Чехии, Моравии, а также Словакии. С течением времени, однако, в словацкой католической письменности чешскобратская орфография начала модифицироваться, отражая специфику словацкого языка. Так, из нее выпадают такие характерные графемы, как *ř, ě, ů*. Происходят и некоторые иные изменения. В произведениях Й. И. Байзы и кодификации А. Бернолака чешскобратская орфография хотя и представлена в модифицированном виде (причем степень отдаления от нее у Й. И. Байзы и А. Бернолака разная), но сохраняет некоторые свои специфические особенности. При этом орфография в кодификации А. Бернолака в большей степени отличается от чешскобратской. Оба автора сохраняют графему *w*, написание *g* при обозначении [j] и *ǵ* при обозначении [g]. Также оба автора исключают графему *v*, обозначающую [u] в начале слова, заменяя ее графемой *u*. Здесь, однако, отметим единичный случай, зафиксированный в романе Й. И. Байзы и отражающий предшествующее состояние:

- (1) *Nalezňess potem z mrawuw místami wiňesené, a predložené ňelhagicé následi, čo asnad' za ňeslussné vznáwat' bud'ess.*
 ‘Найдешь потом нравы, иногда благородные, и их реальные последствия, что, наверное, считаешь непристойным’.
 [Bajza 1783: A2]¹

В целом же этот гласный в названной позиции Й. И. Байза обозначает так же, как А. Бернолак:

- (2) *Čo sa slowenského gazika, nimž píssem doťiče, uznám, že sa mi chibi ňegaké nadhodit' múžú.*
 ‘Что касается словацкого языка, на котором я пишу, признаю, что у меня могут быть какие-то ошибки’.
 [Ibid.: A3]
- (3) *wislal za towarissa Muža udatního, a w Stranách tích ně ňesku selího Gmenem Ban-Stiphouta*
 ‘он послал ему в помощь мужа отважного и в этих странах опытного, по имени Бан-Стифоут’
 [Ibid.: 11]

¹ В романе представлена усложненная система нумерации страниц, т. к. часть из них включает также букву, а часть состоит только из цифр.

- (4) *obrác pokoru unovaný w žadostl'iwú weselost!*
'обрати смирение, утомленный, в желаемое веселье!'
[Bajza 1783: 22]
- (5) *Mlúw, a ułoż końec twíma slowámi tak dlhímu mému zarmútku.*
'Говори и положи конец своими словами моей такой долгой печали.'
[Ibid.]
- (6) *ale y celího Mesta obíwateluw oslepiťi umela*
'но и население всего города ослепить могла' [Ibid.: 26]
- (7) *a zlý usilowáňý swého wíchod každú chwíl'u očekáwal*
'и плохое завершение своих устремлений ожидал каждую минуту'
[Ibid.]
- (8) *který w tom, čo znágú, tak útle upewnený gsú*
'которые в том, что знают, крепко убеждены' [Bajza 1789: 2]
- (9) *Lid'é na swe'e temto do rozličného sa wpússtagú učeňá.*
'Люди на этом свете берутся за любое учение'.
[Ibid.: 5]
- (10) *učedlník pokud' učedlníkem zustáwá, Učitel'a swého slowá uslí-
chaťi, dané od neho čítanýj precházíťi powinen gest*
'ученик, если он учеником остается, обязан слушать слова
своего учителя и читать книги, полученные от него'
[Ibid.: 6]
- (11) *kd'i bi <...> dokonále kresťanského katolíckého náboženstwá
umenj u werních bilo*
'если бы <...> совершенное искусство христианского като-
лического вероисповедания было у верных' [Ibid.: 10]
- (12) *a učinený gs'e, kterím na mléko potreba gest*
'и совершенны вы, кому необходимо молоко' [Ibid.: 24]

Большой консерватизм Й. И. Байзы в области орфографии проявляется при обозначении [š] как *ss*, а также в сохранении графем *u* и *y*. В обоих случаях обнаруживаются некоторые расхождения между языком Й. И. Байзы до кодификации А. Бернолака и после нее. Так, в романе [š] последовательно обозначается как *ss*, тогда как в трактате обнаруживаются оба способа обозначения,

хотя примеры с графической инновацией, по нашим данным, составляют не более 6 %:

- (13) *bud'to ňé tak, gak ňekdi hlbokeg, gess'te hñigú*
 ‘не в такой глубокой, как раньше, еще гниют’
 [Bajza 1783: 13]
- (14) *Gsú ale wssecci títo wssech Muhammed=ánuw hlawný nepríteli.*
 ‘Но все они главные враги магометан’ [Ibid.: 14]
- (15) *Či člověk odhod'enegssý gest, aneb má biři od howád ňemúdrích?*
 ‘Является ли человек самым отброшенным или он происходит от неумной скотины?’ [Ibid.]
- (16) *čo nagdrakssé, a nagmilssé uznáváss bár zd'e, bár na druhém Swet' (sic!)*
 ‘что ты считаешь самым дорогим и самым милым и здесь, и на том свете’ [Ibid.: 19–20]
- (17) *a gedna o druhú seba tlčícé sskodliwe řela na zem padnúťý sli-bowali*
 ‘и одна о другую потираясь вредными телами, обещали падение на землю’ [Ibid.: 24]
- (18) *a hustá šed'iwost' gích guž o blížkém do šťastnég, nebo nessťestnég wečnosťi preskúpeňú stále napomíná*
 ‘и обильная седина уже постоянно напоминает о близком их перенесении в счастливую или несчастливую вечность’
 [Bajza 1789: 1]
- (19) *sud'ím wssecko sskodu biři pre zvlásstné umenj (znánj) Géžiša Krista Pána mého*
 ‘я полагаю, что все является вредом для особенного искусства (знания) Иисуса Христа, Господа моего’ [Ibid.: 5]
- (20) *wipráwaťi ge bud'ěš sinum twím, a rozmísslát'i bud'ěss w nich sed'íce w dome twém*
 ‘рассказывать их будешь сыновьям своим и размышлять о них будешь, сидя в доме своем’ [Ibid.: 7]

- (21) *Ale řežsá gest oná sskoda, která z řečenég newedomostí na celú obecně Cirkew wiplíwá.*

‘Но тяжелее тот вред, который влияет на всю Церковь из-за названного незнания’. [Bajza 1789: 8]

- (22) *a skrz rozgímánj knihi múdrosti priwitatí wsse sweta daremnos-
ťi nohámi šlapatí*

‘понимая книги мудрости, приветствовать, все суету мира топтать ногами’ [Ibid.: 26]

Характерной особенностью орфографии А. Бернолака является устранение им из литературного языка графем *y* и *y*. Й. И. Байза же эти графемы сохраняет, но использует их крайне ограниченно лишь в отдельных грамматических формах и единичных лексемах. При этом в трактате их частотность еще более снижается, в чем также можно увидеть воздействие кодификации А. Бернолака. Так, в романе графема *y* последовательно фиксируется в формах существительных среднего рода на *-í* (графически *-ý*), являющихся генетическими богемизмами:

- (23) *Dáwám Mlád'enca, kterího, ponewádž prez mnohé příhodi sstestliwe pregssel, mnoho k wicwičeny swému w swém putu-
wáňý, y slissal, y wid'el...*

‘Я изображаю юношу, которого так как он счастливо прошел многие приключения, многое видел и слышал, обучаясь в своем путешествии...’ [Bajza 1783: A2]

- (24) *bi tořižto w súd'eňý swém neb mom=i(!) něbili*

‘то есть в суждении своем (...) не были’ [Ibid.]

- (25) *gestli někd'e proti mňeňý, a rozumu gegich hressím*

‘если я где-нибудь злоупотреблял их мнением и разумом’ [Ibid.: A3]

- (26) *aňi potreba, i osoch něňi zd'e znamenat', wssecko přečítané,
wssecko mé konáňý preukáže*

‘все прочитанное, все мои поступки здесь не говорят о необходимости и пользе’ [Ibid.]

- (27) *náchilního geho k pítaňý swému nalézli*

‘нашли его готовым услышать вопросы’ [Ibid.: 12]

- (28) *či **znameňý** ňgaké na ňem ňebilo*
'не было ли какого знаменья о нем' [Bajza 1783: 23]
- (29) *gedna o druhú seba tlčící sskodliwe t'ela na zem **padnúťý**
slibowali*
'и одна о другую потираясь вредными телами, обещали
падение на землю' [Ibid.: 24]
- Заметим, что в указанных формах представлено индивидуальное написание Й. И. Байзы, не являющееся этимологическим и нарушающее существовавшие орфографические принципы, т. к. *ý* в них следует после мягкого согласного. В религиозном же трактате в формах именительного и винительного падежей единственного числа Й. И. Байза отказывается от подобного обозначения финальных звуков в данных существительных, однако он не переходит на бернолаковское обозначение (*stawaňí*), отдавая предпочтение чешскобратскому, т. е. фиксации [í] как *j* (*stawaňj*):
- (30) *oráč, kterího **umenj**, w obecnég misli, nagslabsség múdrost'i gest*
'пахарь, искусство которого заключается в общей мысли, самой слабой мудрости' [Bajza 1789: 5]
- (31) *a toto krest'ánské katolícké **náboženstwj** gest*
'и им является христианская католическая религия' [Ibid.]
- (32) *učedlník pokud' učedlníkem zostává, Učitel'a swého slowá uslí-
chaťi, dané od neho **čítanj** precháziti' powinen gest*
'ученик, если он учеником остается, обязан слушать слова
своего учителя и читать книги, полученные от него' [Ibid.: 6]
- (33) *A uwážess ge, gako **znamenj** na ruce twég.*
'И завяжешь их, как знаменья на руке своей'. [Ibid.: 7]
- (34) *w časi, w ktere Luthér, á Kalwín swe **naprawuwánj** nastawuwali*
'во времена, когда Лютер и Кальвин свои исправления со-
вершали' [Ibid.: 9]
- (35) *Ale mnozý proti i trích Král'uw, i Heródesa príkladu wsseliké
sebe **zanepřádňenj** wiobrazugú*
'Но многие вопреки примеру трех королей и Ирода всячес-
ки изображают свою занятость'. [Ibid.: 13]

В формах же косвенных падежей первоначальное написание исчезает вследствие словакизации самой парадигмы склонения, т. к. автор заменяет генетически чешские перегласованные формы западнословацкими неперегласованными:

- именительный и винительный падежи единственного числа:
 - (36) *Učenj toto s patreňá na prawidlá swé ani lechké wždicki k pochopeňú, ani úzké, a krádké neni.*
‘Это учение с акцентом на свои правила не является ни всегда легким для понимания, ни кратким’. [Bajza 1789: 5]
 - (37) *w časi, w ktere Luthér, á Kalwín swe naprawuwánj nastawuwali*
‘во времена, когда Лютер и Кальвин свои исправления совершали’ [Ibid.: 9]
- родительный падеж единственного числа:
 - (38) *we wecách nisstméňég swého dussného spaseňá*
‘в делах спасения своей души’ [Ibid.: 1]
 - (39) *prwních tohož učeňá základuw znáním spokogen neni*
‘знанием первых основ этого учения он не удовлетворен’ [Ibid.: 5]
- дательный падеж единственного числа:
 - (40) *k poznáňú, a zebraňú wsseho toho swetla*
‘к познанию и собиранию всего этого света’ [Ibid.: 4]
 - (41) *Učenj toto s patreňá na prawidlá swé ani lechké wždicki k pochopeňú, ani úzké, a krádké neni.*
‘Это учение с акцентом на свои правила не является ни всегда легким для понимания, ни кратким’. [Ibid.: 5]
- предложный падеж единственного числа:
 - (42) *a w tom poznáwáňú hlbssé wždi koreňe chitaťi musí*
‘а в процессе этого познания он всегда должен схватывать корни’ [Ibid.: 6]

- (43) *we wiklesneňú wsseho toho tolik prekážek bíwá klad'eno*
 ‘при преодолении всего этого столько препятствий бывает
 создано’ [Bajza 1789: 10]
- (44) *Wíru w znesseňú aposstolském <...> lásku w desaterém boském
 prikázaňú záležiti*
 ‘Веру в апостольское вознесение <...> любовь в десяти запо-
 ведях божих’ [Ibid.: 14]
- и т. д.
- В формах именительного падежа единственного числа муж-
 ского рода и именительного падежа множественного числа адъекти-
 валий², согласуемых с одушевленными существительными, Й. И. Байза
 и романе, и в религиозном трактате сохраняет написание *y*:
- (45) *keré ay we wčilegssý wek panugú*
 ‘которые господствуют и в настоящее время’
 [Bajza 1783: A2]
- (46) *neb od teho, kerý čítat' bud'e*
 ‘либо от того, кто читать будет’ [Ibid.]
- (47) *kerý wssecko haňa, a potupujú*
 ‘которые все хулят и унижают’ [Ibid.]
- (48) *podruhé pak ně zlý cíl múg, dobré, aspon wedle wtipu mého,
 predsewzetý*
 ‘во-вторых, цель моя не злонамеренная, а с добрым замыс-
 лом, по крайней мере в моем понимании’ [Ibid.: A3]
- (49) *we wúli nisstměň swogég tak bil stálý*
 ‘в стремлении своем он был постоянен’ [Ibid.: 10]
- (50) *Gsú ale wssecci títo wssech Muhammed=ánuw hlawný nepříteli.*
 ‘Но все они главные враги магометан’. [Ibid.: 14]
- (51) *na čo zbúrený Mesšťané púlnahý z postele wiskočili*
 ‘из-за чего возмущенные горожане полуобнаженными вы-
 скочили с кровати’ [Ibid.: 27]

² Вслед за словацкой лингвистикой адъективалиями мы называем слова, имеющие грамматические свойства прилагательных, независимо от их частеречной принадлежности.

- (52) *který w tom, čo znágu, tak útle **upewnený** gsú, že každím zmlúwáním k mnohonásobným powerám, a blúdum **naklonený** bívagú*
'которые в том, что знают, крепко убеждены так, что в результате каждого торга у них возникает склонность к разнообразным поверьям и заблуждениям' [Bajza 1789: 2]
- (53) *I tak **nowý** gsme dožili rok.*
'И так мы дожили до нового года'. [Ibid.]
- (54) *Držíte k tomu památku w **dnessný** d'eň starozákonného Spasiteľa sweta obrezáňá.*
'Мы сохраняем об этом память в сегодняшний день ветхозаветного обрезания Спасителя мира'. [Ibid.]
- (55) *Heródes li anebo **dñessný** tré **wíchodný** Králi narozeniho Spasiteľa sweta pilňegsség hledali, newím.*
'Я не знаю, Ирод ли или нынешние три восточных короля более тщательно искали родившегося Спасителя мира'. [Ibid.: 11]
- (56) *powstaň, rozswetli sa lidu **krest'ánský katolícký!***
'встань, загорись перед народом христианский католический!' [Ibid.: 20]

Графема у употребляется Й. И. Байзой только романе в сочинительном союзе и усилительно-выделительной частице. В трактате же она практически полностью отсутствует. Исключениями являются лишь ошибочные написания форм адъективалий с пропуском долготы:

- (57) *pússtnéci ti též tak, gako **mnohy**, kterích newedomost' sa z'de príkladem gegích osprawedňuge*
'эти паломники, как и многие другие, кого незнание оправдывает здесь примером их' [Ibid.: 16]

Ср. примеры:

- (58) *lechko y w skrítosti swég pochopené bilo*
'оно легко было понято и в скрытости своей' [Bajza 1783: A2]
- (59) *y obecne slowenčini wíslowý*
'и общие правила произношения словацкого языка' [Ibid.: A3]

- (60) *oňž ay z nagmedowegssich y obecné kwetuw ňé med, než ged toliko zbíragú*
 ‘они же и с самых медовых цветов не мед, а только яд собирают’ [Bajza 1783: A2]
- (61) *do druhég swetlice wstúpila wolagíc za sebu y Rene=a*
 ‘она вошла во вторую светлицу, зовя за собой Рене’ [Ibid.: 19]
- (62) *Gsú negedni, kterím i prwné, a naghlawňegssé wíri základl newedomé zustáwagú.*
 ‘Они не единственные, кому даже первые и самые главные основы веры остаются неизвестными’. [Bajza 1789: 2]
- (63) *Ale mnozý proti i trích Král'uw, i Heródesa príkladu wsseliké sebe zaneprázdňenj wiobrazugú.*
 ‘Но многие вопреки примеру трех королей и Ирода всячески изображают свою занятость’. [Ibid.: 13]
- (64) *darebních a i hríssních útrát dostí čineno bíwá*
 ‘много напрасных и грешных утрат было понесено’ [Ibid.: 20]

3. Специфические особенности орфографии и фонетической системы языка Й. И. Байзы и А. Бернолака

Существенное расхождение языка Й. И. Байзы и кодификации А. Бернолака затрагивает вокалическую систему. В кодификации А. Бернолака присутствует восходящий дифтонг [je] (графически *ge*), хотя он и находится на периферии вокалической системы, поскольку кодифицируется лишь в отдельных словах и словоформах. С названным дифтонгом были кодифицированы дублетные формы настоящего времени глаголов *wed'et'* и *powed'et'* (соответственно *wgem (wím)* и *powgem (powím)*) в качестве основных [Pavelek (ed.) 1964: 221], а формы настоящего времени глаголов с основой на согласный *réct' rečem (rečgem)*, *hrizt' hrizem (hrizgem)*, *husť hud'em (hud'gem)*, *kladť klad'em (klad'gem)*, *mést' meřem (meřgem)*, *prást' prad'em (prad'gem)*, *wést' wed'em (wed'gem)* [Ibid.: 219, 221] — в качестве допустимых. Кроме того, названный дифтонг был кодифицирован также в корнях отдельных лексем: *d'íta/d'éřa/d'geřa*, *d'řwča/d'éwča/d'gewča*. Язык же Й. И. Байзы является полностью недифтонгическим; ср. примеры, в которых мы

в соответствии с кодификацией А. Бернолака могли бы обнаружить этот дифтонг:

- (65) *A mlád'eneč tento **ňewím**, do kterých počtu prináležil, či múdre, či né konca sweho obdržejý dúfal.*
'Я не знаю, к какому кругу юноша принадлежал, умно ли или нет надеялся на конец своей цели'. [Bajza 1783: 10]
- (66) *Takto Dcéra Bassss=owa, **ňewím** na gaku starodawnú sskodu rozpomenúta.*
'Таким образом дочь Басса не знаю о каком давнишнем вреде вспоминает'. [Ibid.: 18]
- (67) *ale kázal: pítage sa pilně na **d'it'a***
'но приказал: старательно спрашивайте о ребенке'
[Bajza 1789: 12]
- (68) *Heródes li anebo dñessný tré wíchodní Kráľi narozeního Spasiťeľa sweta pilñegsség hledali, **newím**.*
'Я не знаю, Ирод ли или нынешние три восточных короля более тщательно искали родившегося Спасителя мира'.
[Ibid.: 11]
- (69) *abi kralúwáňá swého od nebeského tohto **d'it'at'a** nebil zbawený*
'чтобы он не был отстранен от царствования своего этим ребенком'
[Ibid.: 12]
- (70) *powíte mi neučil gsem sa čítaťi*
'скажите мне, я не учился чтению'
[Ibid.: 19]

Примечательно, что этот дифтонг не был обнаружен ни в одном из бернолаковских текстов [Лифанов 2012–2013: 250–251], т. е. несмотря на кодификацию, он так и не вошел в фонетическую систему бернолаковского литературного языка.

Наиболее значительным отличием системы консонантизма языка Й. И. Байзы от кодификации А. Бернолака является отсутствие в первой фонеме [ʒ], обозначаемой в бернолаковщине как *dz*:

- (71) *Mezi tím, abich ga múg chwalitel ňebil, **ňé** mnoho buďem kázat'.*
'Тем временем, чтобы не хвалить самого себя, много проповедовать я не буду'. [Bajza 1783: A2]

- (72) *w okamžeňý k obsahnuťý teho wsseliký od ňekterých spôsob*
nacházan bíwá
‘сразу же у кого-то бывает найден способ понимания этого’
[Bajza 1783: 10]
- (73) *libežné z ňekraganmí zacházaňý skusili*
‘они попробовали к инородцам гостеприимно относиться’
[Ibid.: 12–13]
- (74) *hňed' od malička ludmi cuzími, a obzwlásstňe Europái=skími*
oblibowala sa
‘сразу с малых лет ее полюбили чужие люди, особенно европейцы’
[Ibid.: 13]
- (75) *odkúd'koliw ono ňech pocházá*
‘пусть она происходит от чего угодно’
[Ibid.: 21]
- (76) *Túto, a podobnú k žalost'i Renait=a pozbuzugícú reč bilbi guž*
rozwázaný gég gazik kona.l
‘Такую же или подобную речь, вызывающую в Рене жалость, ее развязанный язык уже бы произносил’.
[Ibid.: 24]
- (77) *učedlník pokud' učedlníkem zostává, Učiteľa swého slowá uslí-*
chaťi, dané od neho čítanj precházit'i powinen gest
‘ученик, если он учеником остается, обязан слушать слова своего учителя и читать книги, полученные от него’
[Bajza 1789: 6]
- (78) *Čo sa takto zrozením od podobenstwá príkladem preukazuje, to*
písmo sw. Potwrzuge
‘Что доказывает примером, вызванным подобием, то Святое Писание подтверждает’
[Ibid.: 7]
- (79) *k čomu wssech sw. Pawel pozbuzuge w dnešném Listu swého*
čítaňú
‘к чему св. Павел всех призывает в сегодняшнем письме своего чтения’
[Ibid.: 10]
- (80) *keré gemu neznáme gsú, ale tam sa nacházagú*
‘которые ему не известны, но находятся там’
[Ibid.: 14]

(81) *Po tomto nech sv. Ewangélie na skrz **precházi**, a ge stále mezi rukámi má.*

‘После этого пусть он прочитывает Евангелие до конца и всегда имеет его в руках’. [Bajza 1789: 26]

В данном случае язык Й. И. Байзы вновь фиксирует более раннее состояние языка словацкой письменности, в который фонема [ʒ], возникшая из праславянского сочетания **dj*, долгое время не могла проникнуть вследствие того, что она отождествлялась с [ʒ], возникшим в результате ассибиляции мягкого *d'* [Лифанов 2000: 34–37]. Названная ассибиляция характеризует лишь некоторые говоры западнословацкого диалекта и воспринимается как исключительно диалектное явление, чуждое письменному языку. В середине XVIII в., однако, ситуация в отражении фонемы [ʒ], возникшей из **dj*, начинает меняться, о чем в частности свидетельствует язык произведения Г. Гавловича «Пастушья школа», в котором она широко фиксируется [Лифанов 2001: 112]. Таким образом, А. Бернолак кодифицирует данную фонему как инновацию языка словацкой письменности.

Безусловный интерес представляет фиксация парных мягких согласных *t ~ t'*, *d ~ d'*, *n ~ ň*, *l ~ l'* как в языке Й. И. Байзы, так и в кодификации А. Бернолака, причем в позициях перед исконными *i* и *í* и всяким *e*, за исключением *e < *ь*, и *é*, возникшим в результате стяжения гласных. Эти позиции в целом соответствуют ситуации в среднесловацком диалекте, тогда как в западнословацком, который взаимодействовал с чешским языком, в результате чего и возник рассматриваемый идиом, согласные не смягчаются перед исконным *e* и *e < *ь*. Кроме того, в значительной части говоров западнословацкого диалекта, включая трнавский, распространенный в эпицентре формирования данного идиома, согласные *t'* и *d'* подверглись ассибиляции, изменившись соответственно в [с] и [ʒ], а согласный [r'] вообще отсутствует. И если эта особенность кодификации А. Бернолака может быть объяснена выбором ее автора в качестве базы кодификации периферийного варианта этого идиома [Лифанов 2013], то ее наличие в языке Й. И. Байзы является результатом специфического развития самого идиома. При этом и в языке Й. И. Байзы, и в кодификации А. Бернолака фиксация парных мягких согласных является непо-

следовательной, что демонстрируют следующие примеры из произведений Й. И. Байзы:

- (82) *Dávám Mlád'enca, kterího, ponewádz prez mnohé príhodi sst'estliwe pregssel, mnoho k wicwičeňý swému w swém putu-wáňý, y slissal, y wid'el...*
'Я изображаю юношу, которого так как он счастливо прошел многие приключения, многое видел и слышал, обучаясь в своем путешествии...'
[Bajza 1783: A2]
- (83) *Nalezňess potem z mrawuw místámi wiňesené, a predložené ňelhagúcé následi, čo asnad' za ňslussné vznáwat' bud'ess.*
'Найдешь потом нравы, иногда благородные, и их реальные последствия, что, наверное, считаешь непристойным'.
[Ibid.]
- (84) *který mňa s Tatíkem o nagdrakssý poklad priňesel?*
'который меня с папой лишил самого драгоценного клада'
[Ibid.: 17]
- (85) *W d'eň nowiho Roku*
'В день нового года'
[Bajza 1789: 1]
- (86) *wi nowú ho wssecci misl'ú posluchagt'e*
'вы все слушайте его новую мысль'
[Ibid.: 3]
- (87) *Lid'é na swet'e temto do rozličného sa wpússtagú učeňá.*
'Люди на этом свете берутся за любое учение'.
[Ibid.: 5]
- (88) *kterími ten nagpotrebňegssý, a nagswet'egssý konec dosahuwa-t'i bud'et'e*
'которыми вы достигнете самого нужного и самого святого конца'
[Ibid.: 10]
- (89) *kterím člowek od nemích stworuw rozeznáwan bíwá*
'которым человек отличается от немых тварей'
[Bajza 1783: A3]
- (90) *Don=Barlet z Gerusalema do Tripolis=i wedle swedectwý René=owého prestupowal*
'Дон Барлет из Иерусалима в Триполи, по свидетельству Рене, добирался'
[Ibid.: 17]

- (91) *tuto totižto mučeniím prw prawdu od něho mali wiprositi*
'то есть в муках они должны были правду у него выпросить'
[[Bajza 1783: 20]
- (92) *u mnohých nagswetegssého nassého naboženstwá neznámost'*
skusil gsem
'я попытался найти у многих незнание самой святой нашей
религии'
[Bajza 1789: 1]
- (93) *který w tom, čo znágú, tak útle upewnený gsú, že každím*
zmlúwáním k mnohonásobným powerám, a blúdum naklonený
bíwagú
'которые в том, что знают, крепко убеждены так, что в ре-
зультате каждого торга у них возникает склонность к разно-
образным поверьям и заблуждениям'
[Ibid.: 2]
- (94) *abi k wid'eňú geho swetlo, we swém, w kterém sa bi'i tessá, we-*
reňú hledali
'чтобы они увидели его свет в своей вере, в которой они
с радостью находятся'
[Ibid.: 3]
- (95) *w swém míste takowím biti hodně wiswedčím*
'я это реально подтверждаю на своем месте'
[Ibid.]
- При этом обнаруживаются и некоторые расхождения в фиксаци-
и парных мягких согласных у этих авторов. Так, например, Й. И. Байза иногда фиксирует мягкое *t'* перед *i* или *í* соответствен-
но из *y* и *y'*, за что подвергается критике бернолаковцев [Kotvan
(ed.) 1966: 155]; ср. примеры из романа:
- (96) *Kd'iž počátek prehlidagú, nech prostredek, a koňec čekagú.*
'Если они не замечают начала, пусть ожидают середину и
конец'.
[Bajza 1783: A2]
- (97) *Čo sa slowenskéého gazika, nimž píssem doťiče, uznám, že sa mi*
chibi ňegaké nadhodit' múžú.
'Что касается словацкого языка, на котором я пишу, при-
знаю, что у меня могут быть какие-то ошибки'. [Ibid.: A3]
- (98) *kd'i bi (...) dokonále krest'anského katolického náboženstwá*
umenj u werních bilo
'если бы (...) у верных было совершенное искусство христи-
анской католической религии'
[Ibid.: 10]

Наблюдается определенная динамика в отражении мягкого *l'* в религиозном трактате Й. И. Байзы по сравнению с его же романом, что проявляется в снижении частотности этого согласного: ср. примеры необозначения мягкого *l'* из трактата:

- (99) *Nebud'em nenáwistnég odpowed'e silit'i.*
'Я не буду способствовать усилению ненавистного ответа'.
[Bajza 1789: 2]
- (100) *abi gako Kristus pri swém telesném, Géžissem, anebž Spasitelem nazwany bil*
'чтобы как Христос в своем телесном виде был назван Иисусом или Спасителем'
[Ibid.: 3]
- (101) *Krista Géžissa w geho umeňú, které pri Církwí zanechal, leps-ség wždi poznáwaťi podle wirečeňá sw. Pawla.*
'Иисуса Христа в его искусстве, которое он оставил церкви, лучше всего узнавать по высказыванию св. Павла'. [Ibid.: 4]
- (102) *Kupec zmísslá, kterou lechkost'ú bi k spornegssímu zisku prissél.*
'Купец обдумывает, как бы самым легким способом он добился самой спорной прибыли'. [Ibid.: 5]
- (103) *Lid'é na swe'e temto do rozličného sa wpússtagú učeňá.*
'Люди на этом свете берутся за любое учение'. [Ibid.]
- (104) *Žáden který sprawedliwím krest'anem katolíkém nazíwan biťi žádá*
'Никто из тех, кто требует, чтобы его называли справедливым христианином католиком'
[Ibid.: 6]
- (105) *nasledugme Heródesa, ale né w úmisli, a cíli*
'давайте следовать за Иродом, но не в умысле, а в цели'
[Ibid.: 12]
- (106) *a skrz rozgímánj knihi múdrost'i priwitaťi wsse sweta daremnost'i nohámi šlapaťi*
'понимая книги мудрости, приветствовать, все суету мира топтать ногами'
[Ibid.: 26]

Одновременно фиксируется и довольно значительное количество гиперкорректных форм с мягким *l'*, отсутствовавших в кодификации А. Бернолака:

- (107) *keré bi nám mrákoti žiwota tehoto rozháňl'o, a do oního neko-
nečního nás bezpečne uwédl'o*
'которое бы нам разогнало тучи этой жизни и в другую,
бесконечную нас безопасно привело' [Bajza 1789: 4]
- (108) *a obwiň oko'l'o krku twého*
'обвей вокруг шеи своей' [Ibid.: 7]
- (109) *bud'tó tamten z giního, z giního tito umisl'u*
'будет ли он частью другого умысла' [Ibid.: 11]

Представляется, что данное явление свидетельствует о слабой позиции данного согласного в фонетической системе словацкого литературного языка, что подтверждают написанные на нем более поздние тексты других авторов, в которых рассматриваемый согласный отсутствует [Лифанов 2012–2013: 258–260].

4. Заключение

Анализ языка романа и религиозного трактата Й. И. Байзы показывает, что несмотря на отстаивание автором своих позиций в острой полемике с бернолаковцами, язык Й. И. Байзы все же претерпел определенные изменения под воздействием кодификации А. Бернолака, причем главным образом в области графики и орфографии. В частности, Й. И. Байза полностью устранил некоторые архаичные орфографические элементы, как, например, графему *v*, обозначавшую в начале слова [u], снизил частотность употребления графем *u* и *ú*, начал использовать графему *ž* для обозначения [š]. Фонетическая же система его языка оказалась более устойчивой, поскольку в нее так и не проникли кодифицированные А. Бернолаком фонемы [ie] и [z], снизилась частотность фонемы [r].

Итак, изучение орфографической и фонетической систем языка Й. И. Байзы и кодификации А. Бернолака показывает, что между ними имеются тесные связи, обусловленные тем, что они восходят к одному и тому же идиому, формировавшемуся прежде всего на территории Юго-Западной Словакии, но распространившемуся по всей территории Словакии. Различия между ними объясняются тем, что язык Й. И. Байзы в ряде своих черт отражает более ранний этап развития этого идиома. При этом, несмотря

на острую и, казалось бы, непримиримую полемику Й. И. Байзы с А. Бернолаком и Ю. Фандли, кодификация оказала влияние на его язык. Вместе с тем, эволюция языка Й. И. Байзы одновременно отражает изменения кодификации при переходе ее из теоретической в практическую плоскость, т. е. при реальном функционировании бернолаковщины в текстах.

Литература

- Кулагин 2009 — А. Н. Кулагин. Соотношение языка романа Й. И. Байзы «Юноши Рене приключения и испытания» с языком других жанров словацкой письменности XVIII в. Дипломная работа. МГУ, М., 2009.
- Лаврова 1983 — В. А. Лаврова. Фонетические и морфологические особенности языка романа Й. И. Байзы «Юноши Рене приключения и испытания». Дипломная работа. МГУ, М., 1983.
- Лифанов 2001 — К. В. Лифанов. Генезис словацкого литературного языка [LINCOS Studies in Slavic Linguistics 21]. Muenchen: Lincos Europa, 2001.
- Лифанов 2012–2013 — К. В. Лифанов. Метаморфозы кодификации А. Бернолака // Zeitschrift für Slavische Philologie 69, 2, 2012–2013. С. 247–280.
- Лифанов 2013 — К. В. Лифанов. Проблема диалектной основы словацкого литературного языка, кодифицированного А. Бернолаком // Славяноведение 1, 2013. С. 83–90.
- Bajza 1783 — J. I. Bajza. René Mláďenca Príhodi, a Skusenost'i. W Presspurku: Wytisstěná v Jána Michala Landerera, 1783.
- Bajza 1789 — J. I. Bajza. Kresťanského Katolíckého Náboženstva, ktoré lidu swému wkládal, a pre wsseobecný prospěch widal Josep. Ignat. Bajza Farár Dolno-Dubowský, Díl Iý. O Wíre. W Trnawe: u Wáclawa Gelinka mestského Knihtiskára, 1789.
- Bajza 1794 — J. I. Bajza. Slowenské dwognásobné Epiĝrammata Gednako-konco-hlasné a zwuko-mírné. Prwná Knižka obsahugicá Gednako-konco-hlasné. W Trnawe: U Wáclawa Geřinka Privil. Knihtláčára 1794.
- Habovštiaková 1968 — K. Habovštiaková. Bernolákovo jazykovedné dielo. Bratislava: Vydavateľstvo Slovenskej akadémie vied, 1968.
- Kotvan (ed.) 1966 — I. Kotvan (ed.). Bernolákovské polemiky. Bratislava: Vydavateľstvo Slovenskej akadémie vied, 1966.
- Krasnovská 1992 — E. Krasnovská. Jozef Ignác Bajza a bernolákovci // J. Chovan (zost.). Pamätnica Antona Bernoláka. Martin: Matica slovenská 1992. S. 210–215.

- Mathesius 1932 — V. Mathesius. O požadavku stability vé spisovném jazyce // B. Havránek, M. Weingart (eds.). Spisovná čeština a jazyková kultura. Praha: Melantrich, 1932. S. 14–31.
- Miškovič 1931 — A. Miškovič. Bajza proti Bernolákovi // Slovenské pohľady 47, 1931. S. 624–640.
- Oravec 1955 — J. Oravec. Priekopník spisovnej slovenčiny // Slovenská reč 20, 3, 1955. S. 129–133.
- Pavelek (ed.) 1964 — J. Pavelek (ed.). Gramatické dielo Antona Bernoláka. Bratislava: Vydavateľstvo Slovenskej akadémie vied, 1964.
- Skladaná 2014 — J. Skladaná. Jazyk v diele Jozefa Ignáca Bajzu // Slavica Slovaca 49, 1, 2014. S. 37–41.
- Vlček 1897 — J. Vlček. Bernolák proti Bajzovi // Slovenské pohľady 17, 1, 1897. S. 561–568.
- Žeňuchová 2016 — K. Žeňuchová. Z archívnych prameňov a najnovších výskumov o J. I. Bajzovi // Slavica Slovaca 51, 1, 2016. S. 71–79.

Е. П. Снегова

ИЛИ РАН, Санкт-Петербург

**СЛОЖНЫЕ СЛОВА СО «СЛОЖНЫМ» ХАРАКТЕРОМ:
ДИСКУССИОННЫЙ СТАТУС НОМИНАТИВНЫХ
ЕДИНИЦ ТИПА «ФИТНЕС-КЛУБ»**

Предметом данной статьи являются атрибутивно-именные сложения, или именные композиты, состоящие из двух компонентов, первый из которых, неизменяемый, — существительное/буквенно-цифровое сочетание/буква в атрибутивной функции, второй — определяемое существительное. Речь идет о таких номинативных комплексах, как *фитнес-центр, интернет-магазин, шоу-бизнес, ЭКО-ребенок, MP3-диск, 3G-модем, e-коммерция* и подобных.

Объем выборки для целей настоящего исследования составил около 2000 именных композитов данного типа. Источниками выборки послужили периодические журнальные и газетные издания массового характера («Известия», «Коммерсант», «Литературная газета», «Итоги», «Комсомольская правда», «Метро», «Афиша» и т. п.), а также материалы картотеки Группы словарей новых слов и значений Института лингвистических исследований РАН и неологических словарей [НСЗ-80; НСЗ-90-1; РОС 1999; РОС 2005; РОС 2013; СКРЯ; ЯИ]. Сетевые издания в качестве источника не привлекались. Композиты, являющиеся именами собственными, и композиты, входящие в состав заголовков, рекламных слоганов, не учитывались.

Подобные, несвойственные русскому языку единицы стали активно употребляться печатными СМИ в текстах, посвященных массовой культуре, в 1980-е гг., о чем свидетельствует словарь «Новые слова и значения» [НСЗ-80], изданный в 1997 г. и составленный на материале 1980-х гг. Из 158 атрибутивно-именных сложений, зафиксированных в этом словаре, 124 относятся к сфере популярной музыки, танца и разнообразных развлечений, например: *брейк-фестиваль, кантри-гитарист, поп-звезда, секс-туризм, шоу-группа*. Первый том словаря «Новые слова и значения.

По материалам прессы и литературы 90-х годов XX века», изданный в 2009 г. [НСЗ-90-1], включает уже в пять раз больше именных композитов (необходимо учитывать, что его словник в количественном отношении значительно превосходит [НСЗ-80]), и в нем преобладают наименования из сферы бизнеса и компьютерных технологий, за счет, главным образом, таких деривационно-активных первых компонентов, как *бизнес*, *веб* и *интернет*: *бизнес-этикет*, *веб-приложение*, *интернет-гуру*. «Толковый словарь русского языка конца XX в. Языковые изменения» [ЯИ 1998] дает около 70 именных композитов, в числе которых *ВИЧ-инфекция*, *компакт-диск-плеер*, *CD-диск*, *IBM-совместимость*. В оперативно отражающем пополнение лексического состава языка «Русском орфографическом словаре» под редакцией В. В. Лопатина [РОС 1999; РОС 2005; РОС 2013] зафиксировано более ста сложений такого типа, например: *гей-клуб*, *йога-терапия*, *ПВХ-материалы*, *секс-бизнес*.

Отдельные употребления подобных сложений встречались в научно-технической литературе и до 80-х гг. XX в. В работах А. А. Реформатского и М. В. Панова, где затрагивается вопрос о сложных словах в русском языке, в качестве примеров единиц, которые, по убеждению авторов, не могут считаться словами, приводятся композиты *вакуум-аппарат*, *икс-лучи*, *эхо-вариант* [Реформатский 1960: 236] и *скин-эффект* и *satэм-язык* [Панов 1971: 244].

С 90-х гг. XX в. в текстах, посвященных новым электронным технологиям, цифровой аудио-, видео- и фототехнике, сотовой связи, экономике, музыке, моде, — текстах переводных или созданных на основе англоязычных оригиналов, как можно предположить исходя из их тематики, наблюдается массовое распространение атрибутивно-именных сложений. Исходной является обычная для синтаксиса английского языка конструкция «препозитивное определение, выраженное существительным/сочетанием существительных + определяемое существительное»¹, которая может быть переведена на русский язык разными способами и да-

¹ А. И. Смирницкий и О. С. Ахманова характеризуют конструкции подобного типа как «нестойкие сложные слова, легко распадающиеся и превращающиеся в словосочетания» [Смирницкий, Ахманова 1952: 116].

леко не всегда с сохранением ее структуры, количества компонентов и частеречной принадлежности препозитивного атрибута.

Многие английские словосочетания могут переводиться на русский также при помощи словосочетания: *bike marathon* — *марафон велосипедистов*; *doping test* — *допинговая проба*; *management seminar* — *семинар по менеджменту*. Некоторые такие словосочетания традиционно переводят описательно: *art event* — *событие в сфере живописи (искусства)*; *hybrid version* — *модель автомобиля с гибридным двигателем*; *internet service provider* — *компания, предоставляющая услугу доступа к сети Интернет*. В тех случаях, когда английские словосочетания не поддаются адекватному переводу или могут быть переведены с частичной потерей смысла или при помощи громоздкого описательного оборота, используются именные композиты:

- *апартамент-отель* и *апарт-отель* < *appart(ment) hotel* (комплекс номеров квартирного типа с возможностью аренды и полным набором гостиничных услуг);
- *бьюти-зона* < *beauty zone* (в салоне, специализирующемся на процедурах по уходу за телом: косметический кабинет и парикмахерская, где можно привести себя в порядок после процедур);
- *стэндан-шоу* < *stand-up show* (юмористическое выступление перед аудиторией, в ходе которого конферансье общается со зрителями, шутит на актуальные темы, иногда задирает присутствующих на шоу);
- *костлей-шоу* < *cosplay show* (шоу, участники которого одеты в костюмы персонажей мультфильмов, комиксов, видеоигр и т. п.);
- *гонзо-журналистика* < *Gonzo journalism* (субъективный, эмоциональный стиль повествования в журналистике, когда автор выступает в качестве участника событий) и др.

Атрибутивно-именные сложения присутствуют на страницах практически каждого печатного издания, ориентированного на массового читателя. В частности, сплошная выборка из журнала «Итоги» за 2012 – 2013 гг. дает от одного до восьми примеров на номер.

Появляется все больше композитов рассматриваемого типа, не имеющих иноязычного оригинала, т. е. возникших не как ре-

зультат заимствования, а построенных носителями русского языка по усвоенной модели. Об этом пишет Е. И. Голанова: «Во многих случаях идут параллельные репродуктивные процессы и в самом русском языке, с ориентированием на иноязычные структурные образцы или с прямым использованием иноязычных компонентов» [Голанова 1998: 33–34]. Ясно, что не всегда можно с уверенностью установить факт импорта композита, но стиль текста, а также лингвистические и экстралингвистические знания помогают определить русскую природу того или иного атрибутивно-именного сложения. Так, исключительно к российской действительности отсылают следующие образования: *бизнес-амнистия*, *бомж-пакет*, *ЕГЭ-туризм*, *ё-мобиль*, *ЖКХ-услуга*, *ипотека-панк*, *КВН-постмодернизм*, *ПИФ-най*, *плагиат-список*, *ТВ-совок*, *шабаи-трест*, *шахид-такси*. Приведем примеры:

- (1) *Проведение экзамена в 2013 году сопровождалось сообщениями о массе нарушений: публикации в интернете ответов ещё до начала экзаменов, использовании на экзамене гаджетов и о «ЕГЭ-туризме» из городов в сельские районы, в которых проведение экзамена слабее контролируется* [Московские новости 15.07.2013];
- (2) *Смешно, что очередная мутация тупого и беспощадного русского мейнстрима (в сравнении с которым «Дневной дозор» — скромная, осмысленная картина с мыслями и подтекстами) вышла не из леса, а из поэтической гостинной: из русского **КВН-постмодернизма*** [Афиша 11.02.2008];
- (3) *Здесь живет в основном «шабаи-трест» — поденички, не нашедшие постоянной работы* [Русский репортер 14.05.2009];
- (4) *Вроде и легализоваться можно бесплатно, и штраф для них ввели, а **шахид-такси** — у каждой станции метро!* [Комсомольская правда 12.03.2013].

Узнать в подобных сложениях собственно русское образование позволяют экспрессивно-оценочная окрашенность и/или принадлежность одного из компонентов (или его корневой морфемы) к исконно русской лексике (*арт-жюльё*, *бизнес-челобитная*, *быдло-реализм*, *онлайн-нелегальщина*, *разлюли-компания*, *стёбинг-программа*), например:

- (5) *А в том, что после успеха Виталия Архангельского **бизнес-челобитных** в блоге президента станет больше, сомневаться не приходится* [Деловой Петербург 01.07.2009];
- (6) *Обсуждение сериала «Школа» в программе «Судите сами» началось необычно: ведущий Максим Шевченко сразу дал фильму высокую оценку. (...) Писатель Веллер назвал жанр фильма **быдло-реализмом**, но критик Матизен заявил, что фильм заставляет его неотступно думать* [ЛГ 02.06.2010];
- (7) *За 17 лет жизни в США здесь я впервые увидел даже не одну сильно пьяную американку, что уже было бы сенсацией, а целую **разлюли-компанию**. Дам шатало из стороны в сторону, и они от этого хохотали еще громче* [Итоги, 2012, 28].

На основе различных признаков в составе именных композитов могут быть выделены следующие группы:

1. Группы, выделяемые на основе характеристики первого компонента

По критерию повторяемости²

1) Сложения с уникальным первым компонентом (зафиксированным в составе единственного композита):

Астма-школа, граммар-наци, деним-бренд, загс-тетка, киндл-книжка, КНАУФ-лист, ламбо-двери, лотос-ролл, маласачай, манхэттен-культура, ПИФ-най, почему-вопрос, рестлинг-бой, ро-ро-терминал, тамагочи-лихорадка, флирт-вечеринка, фондю-меню, фриллиум-модель, хармс-фестиваль, цитрус-пресс, шабаш-трест, эндаумент-фонд, DCF-модель, DDoS-атака, FTP-сервер, MID-устройство.

2) Сложения с первым компонентом, входящим в состав от двух до ста с лишним композитов:

Арт, бизнес, веб, вип, ВИЧ, гей, ГМ, допинг, интернет, ИТ, лакшери, онлайн, пиар, поп, премиум, секс, СМС, спа, топ, фан, фэшн, шоу, 3D, 3G, ADSL, fashion, GPRS, GPS, GSM, HD, HR, ИТ, LCD, LTE, luxury, MP3, PR, SMS, SPA, VIP.

² Проверка осуществлялась по материалам информационного агентства «Интегрум» (<http://www.integrum.ru/>).

По критерию принадлежности лексическому уровню

1) Сложения с первым компонентом, являющимся самостоятельным словом,

а) входящим в словарный состав русского языка: *бомж-пакет, ВИЧ-статус, гоп-поп, джаз-ресторан, ДНК-анализатор, ЕГЭ-туризм, ЖКХ-услуга, имидж-консультант, йога-центр, кофе-капсула, ЛОР-центр, люмпен-культура, метро-фастфуд, МРТ-диагностика, нетто-импортер, НПП-практика, повар-шоу, разлили-компания, СМИ-театр, спор-клуб, ТВ-корпорация, травести-шоу, фильтр-кувшин, хиппи-фестиваль, цунами-опасность, шоу-искусство, ШПД-инфраструктура, ЭКО-ребенок, экспромт-лекция.*

б) не входящим в словарный состав русского языка: *beauty-техника, BTL-реклама, casual-стиль, CD-проигрыватель, data-трафик, DIY-гипермаркет, fiction-мир, GR-специалист, Gucci-стиль, handmade-ярмарка, HR-отдел, indoor-медиа, LCD-телевизор, Linux-дистрибутив, MMS-рассылка, nail-узор, outdoor-спорт, PDF-книга, premium-эсэмэска, USB-разъем, watch-туризм.*

2) Сложения с первым компонентом, являющимся английским буквенно-цифровым сочетанием: *2D-исследование, 3D-очки, 3G-частота, b2b-продажа, b2c-рынок, MP3-трек, p2p-инвестирование.*

3) Сложения с первым компонентом, представляющим собой подобие русского слова: *битл-подвиг, визуаль-спекуляция, гангста-рэп, дебат-команда, диет-сайт, кабрио-сезон, комп-реализм, конференц-связь, конфидент-кампания, крими-драма, культур-чиновник, национал-оранжизм, нормаль-одежда, твит-аккаунт, экзистенц-абсурд, эконо-абонемент, экспо-место.*

По критерию моно-/билингвальности

1) Сложения с первым компонентом, представляющим собой английское слово или слово (словосочетание, буквенно-цифровое сочетание, буква), записанное латиницей: *3G-модем, cycle-студия, D-классник, e-книга, Forex-брокер, hi-tech-выставка, low-cost-перевозчик, outdoor-индустрия, NFC-платеж, QWERTY-клавиатура, VoLP-продукт, world-music-группа.*

2) Сложения, в которых и первый и второй компоненты представляют собой слова, входящие в современный словарный состав русского языка: *айсберг-салат, бистро-сеть, ГМ-продукт,*

загс-тетка, ЛГБТ-толерантность, поп-обработка, самба-карнавал, суши-ресторан, фэнтези-литература, червь-технология.

По критерию параллельного употребления кириллического письменного варианта

1) Сложения с первым компонентом, представляющим собой нетранслитерированное слово, имеющее кириллический эквивалент: *beauty-техника (бьюти), blu-ray-диск (блю-рей, блю-рэй), casual-стиль (кэжуал), event-агентство (ивент, эвент), fashion-коллекция (фэшин, фэшен), IT-поддержка (ИТ, ай-ти), luxury-индустрия (лакшери), online-зритель (онлайн, он-лайн), PR-стратегия (пиар), SMS-авторизация (смс, эсэмэс), SPA-туризм (СПА, спа), twitter-революция (Твиттер, твиттер), VIP-поселок (ВИП, вин), web-браузер (веб, вэб), Wi-Fi-соединение (вай-фай).*

2) Сложения с первым компонентом, который записывается только кириллицей: *бульдозер-шоу, джимхана-видео, как-бы-техно, полицей-заплыв, самоделкин-арт, стёббинг-программа.*

2. Группы, выделяемые на основе характеристики атрибутивно-именного композита в целом

По критерию узуальности

1) Образование, зафиксированное однократно (при целенаправленной проверке повторное употребление не обнаружено): *арт-жюльё, бизнес-англицизм, блиц-отсидка, гольф-семья, джимхана-видео, диско-говорильня, ЕГЭ-фарш, интернет-антикварка, как-бы-техно, КВН-постмодернизм, марш-марш-оппозиция, метро-читатель, мим-хулиганство, научпоп-литератор, онлайн-развратник, панк-отребье, полицей-заплыв, промоушн-девица, самоделкин-арт, стёббинг-программа, тамагочи-лихорадка, ТВ-совок, травести-эскапада, тюнинг-пауза, фитнес-составляющая, фолк-тетка, фэнтези-нечисть, фэшин-тонкость, шаверма-пати, шоу-кулибин, штиль-жизнь, airbag-куртка, bond-подготовка, click-трафик, dance-турист, glossy-продукт, Gucci-стиль, ideology-free-тренд, IT-откровение, mobile-интерфейс, nail-творчество, to-do-лист.*

2) Образование, неоднократно зафиксированное в различных источниках — от узкоспециальных до массовых: *арт-критик, бизнес-сообщество, веб-страница, vip-зона, ВИЧ-инфекция, гей-парад, ГМ-продукт, допинг-скандал, интернет-опрос, IT-специалист, мак-работа, онлайн-трансляция, пиар-технология,*

поп-культура, премиум-класс, секс-символ, смс-реклама, спа-салон, топ-лот, фан-сектор, шоу-бизнес, экспресс-кредит, 3G-лицензия, fashion-съёмка, GPRS-трафик, GPS-навигация, GSM-оператор, HD-качество, HR-департамент, IT-услуга, LTE-частота, luxury-бренд, MP3-диск, PR-директор, SMS-платеж, wish-лист.

По критерию наличия/отсутствия оригинала в английском языке

1) Образовано из слов, входящих в словарный состав русского языка: *бомж-пакет, быдло-реализм, ЕГЭ-туризм, ЖКХ-услуга, загс-тетка, НАТО-вояка, повар-шоу, червь-технология, ЭКО-ребенок.*

2) Заимствовано из английского языка целиком/частично, калькировано (что осознаётся на данном этапе развития языка): *беби-кроссовер, бьюти-зона, велнес(с)-клуб, гаджет-атака, дайвинг-центр, зомби-триллер, косплей-шоу, мультимедиа-технология, НФ-роман (< sci-fi novel), онлайн-семинар, попкорн-комедия, продукт-маркетинг, риск-менеджмент, стайлинг-пакет, сэндвич-бар, твиттер-рассылка, тур-гид, фишинг-атака, хит-парад, эскорт-агентство.*

При описании именных композитов необходимо рассмотреть двойственную природу этих комплексов и вытекающее из этой двойственности расхождение во мнениях относительно их уровневой принадлежности. Следует учитывать, что: 1) большинство именных композитов имеет оригинал — словосочетание на английском языке — и повторяет его структурно при перенесении в русский язык, т. е. сохраняется количество компонентов и порядок их следования; 2) оба компонента, будучи употреблены по отдельности, имеют грамматические признаки слова; 3) для многих композитов, которые не были переведены с других языков, имеет место построение *ad hoc*; 4) нередко контекстуальная обусловленность (значение композита вне контекста неясно), например: *ВИП-исполнение* (вне контекста неясно, идет речь об исполнении для элитарной аудитории или об исполнении высокими профессионалами); 5) имеются такие первые части, которые входят в состав многих десятков сложений (*бизнес, интернет, онлайн, секс, топ*) и потенциально способны к образованию большого количества других; 6) в некоторых случаях компоненты разнохарактерны (*ВИЧ-инфицированный, марш-марш-оппозиция*).

Исходя из приведенных характеристик, атрибутивно-именные сложения можно отнести к синтаксическому уровню и квалифицировать их именно как словосочетания. Есть еще один косвенный довод в пользу синтаксической природы: отмечаются случаи раздельного написания, т. е. отсутствия дефиса в письменной реализации, особенно в случае с сохранением оригинальной графики первым компонентом (*internet услуги* наряду с *интернет-услуги*, *SPA процедура* наряду со *спа-процедура*).

С другой стороны, ряд характеристик позволяет причислить именные композиты к словам, к лексическому уровню языка. Перечислим эти определяющие факторы: 1) грамматическая неосвоенность первого компонента внутри сочетания; 2) изменение по падежам и числам, принадлежность к одному из трех грамматических родов всего комплекса целиком; 3) в письменной реализации предпочитается дефисное написание (а в ряде случаев — слитное), что придает сочетанию цельнооформленность; 4) невозможность вставки между частями сочетания третьего компонента; 5) более сильное акцентное выделение второго компонента. Возможность отнесения объекта исследования к лексическому уровню поддерживается также наличием в русском языке исконных номинаций аналогичной структуры, таких как *жар-птица*, *океан-рыба*, *сон-трава*, *чудо-богатырь*, *горе-работник*, *царь-девица*, *бой-баба* и др., и заимствованных сложных существительных *лейб-гвардия*, *камер-юнкер*, *приват-доцент*, *штаб(с)-капитан*, *яхт-клуб*³ и т. п., с первым компонентом, не являющимся, правда, самостоятельным словом в русском языке. Приведенные композиты включаются в орфографические словари и, если говорить об исконных наименованиях, в раздел словообразования существительных в Русской грамматике [Гр.-80: 242] и учебниках.

Равное количество аргументов в пользу отнесения либо к лексическому, либо к синтаксическому уровню затрудняет однозначную лингвистическую квалификацию описываемых наименований. Сложность также привносит наличие в русском языке

³ Эта заимствованная номинация используется А. Н. Толстым в романе «Гиперболоид инженера Гарина», впервые опубликованном в 20-е гг. XX в.

композигов, содержащих аффиксоиды типа *видео, медиа, радио, ретро*⁴. Семантическое соотношение частей в них идентично соотношению частей в композигах *интернет-рассылка, смс-сервис* и подобных им. Насколько обоснованным в таком случае будет разведение *интернет-рассылка* и *медиахолдинг, радиоателье* и *смс-сервис* по разным уровням языка? Имеет ли номинация *интернет-рассылка* не формально-орфографическое отличие от приведенных выше сложных слов, а отличие в типах отношений между компонентами? Вероятно, в том числе и из-за отмеченного противоречия А. А. Горбов, например, называет атрибутивно-именные сложения «сложными номинативными единицами» и считает, что «уровневая принадлежность композигов остается неясной» [Горбов 2010: 35].

Ситуацию осложняет существование особой группы сложносоставных гибридных образований, представляющих собой комбинацию из двух компонентов, первый из которых — английское слово (в том числе аббревиатура) или буквенно-цифровой комплекс, а второй — существительное на русском языке (*fashion-бизнес, MMS-рассылка, 3G-модем*). В работе «Новые инографические единицы и единицы с инографическим компонентом в словарях современного русского языка» [Снегова 2012] приводится детальное описание этой группы, здесь же подробнее остановимся на названии, выбранном для данного типа номинаций. Под сложносоставностью мы понимаем объединение в одном сочетании двух номинативных единиц (*MMS* и *рассылка, fashion* и *бизнес*); в некоторых случаях одна из этих единиц имеет сложный семантический состав (*MMS* < *multimedia messaging service* = мультимедийное сообщение). Гибридность проявляется в использовании разных алфавитов (латиницы и кириллицы) и разных регистров (прописные и строчные буквы) (*MP3-диск, VIP-персона*) внутри цельнооформленной единицы номинации. Л. П. Крысин называет сочетания подобного рода словами-кентаврами и, признавая их лексическую природу, указывает на несоответствие орфографической норме русского языка [Крысин 2010]. С. В. Власенко, рас-

⁴ Ср. точку зрения Е. В. Клобукова и С. В. Гудиловой [Клобуков, Гудилова 2001], использующих термин «квазикомпозит» для некоторых подобных сложносоставных слов.

суждая о высокой степени адаптивности русского языка, говорит об обилии «гибридных сложносоставных лексем с заимствованной морфемой, транслитерированной в кириллицу, или с нетранслитерированной (оригинальной) английской морфемой» [Власенко 2008: 66]. Для данной группы единиц мы используем название «сложносоставные гибридные образования», или СГО.

Признанию словной природы СГО препятствует в том числе смешанный характер номинации, разноалфавитность. С другой стороны, инографичность компонентов *event*, *low-cost*, *SMS*, *SPA*, *VIP* воспринимается только визуально. Некоторые такие иностранные слова уже вошли в русский язык в качестве неологизмов-существительных, например: *vip* (*олигархи и прочие випы* [Московский комсомолец 15.03.2014]), *ивент* (*Это очень интересный ивент* [Метро 28.07.2014]), *лоукост* (*снять ограничения на продвижение лоукоста* [Экономика и Жизнь, 2014, 11]), *пиар* (*заниматься бессмысленным пиаром* [Независимая газета 14.03.2014]), *сна* (*Сходите в сна, чтобы погрузиться в атмосферу неги и расслабленности* [Антенна 2013, 45]).

Если рассматривать материал в целом, то, по нашему мнению, перед нами атрибутивно-именные словосочетания, воспринимаемые носителями русского языка как сложные существительные из-за «неправильного» грамматического оформления первого компонента (см. выше). М. В. Панов, рассуждая о природе слова [Панов 1956], ссылался на некое «инстинктивное чувство слова» и оперировал метафорой «внутренняя бабушка» в попытках определить причину, побуждающую нас считать ту или иную смысловую единицу отдельным словом. Языковое чувство тех, для кого русский язык родной, склоняет к присвоению именным композитам лексического статуса. Об этом свидетельствует выбор полуслитного варианта написания. Предпочтение этому способу записи отдавалось уже в 90-е гг. XX в.⁵, т. е. до появления новых «Правил русской орфографии и пунктуации», вышедших в декабре 2006 г. и включивших в раздел «Правила слитного, дефисного и раздельного написания» сложные слова *допинг-кон-*

⁵ Это можно проследить, например, по материалам словаря «Новые слова и значения. Словарь-справочник. (По материалам прессы и литературы 90-х годов XX века)» [НСЗ-90-1].

троль, интернет-проект, онлайн-опрос, трансфер-агент и т. п. [Правила 2006: 124].

В статье И. А. Уолша и В. П. Беркова «О статусе сложных слов — эквивалентов свободных словосочетаний» [Уолш, Берков 1984] подобная проблема рассматривается на примере сложных прилагательных русского языка типа *тридцатисемиметровый*, эквивалентных свободным словосочетаниям русского языка типа *длиной в тридцать семь метров*. Авторы полагают, что такие прилагательные «выражают единое сложное понятие» в отличие от своих аналогов — свободных словосочетаний, но «не носят устойчивого характера, т. е. не являются лексемами, или языковыми единицами», что «эквивалентные таким свободным словосочетаниям сложные слова окказиональны»⁶. Полагаем, сказанное применимо и к большому числу именных композитов.

И. А. Уолш и В. П. Берков, анализируя референтную соотнесенность сложных прилагательных типа *тридцатисемиметровый*, говорят о наличии у них синтаксического аналога — свободного словосочетания. В случае с атрибутивно-именными сложениями такой аналог часто отсутствует: в русском языке нет прилагательных *вебовый/вебный* (от *веб* < *Web*), *гейный* (от *гей* < *gay*), *артный/артовый* (от *арт* < *art*), *бизнесный/бизнесовый* (от *бизнес* < *business*), *велнес(с)ный/велнесовый* (от *велнес(с)* < *wellness*) или же они употребляются крайне редко, и поэтому сложения с первыми компонентами *веб*, *гей*, *арт*, *бизнес*, *велнес(с)* не имеют полноценных синтаксических эквивалентов в русском языке.

То понимание явления окказиональности, из которого исходят Уолш и Берков, находится в русле точек зрения других исследователей, занимавшихся изучением лексического состава русского языка: Н. И. Фельдман [Фельдман 1957], Э. Ханпиры [Ханпира 1966], Е. А. Земской [Земская 1972], В. В. Лопатина [Лопатин 1973], А. Г. Лыкова [Лыков 1977]. Последний в статье «Окказионализм и языковая норма» [Лыков 1977] выделил восемь признаков окказиональных слов, обращая внимание на то, что первый

⁶ Подробно рассматривал противопоставление языковых и речевых лексических фактов Э. Ханпира [Ханпира 1966]; о словах реальных и окказиональных писала Е. А. Земская [Земская 1972]; А. Г. Лыков выделял канонические слова в противоположность окказиональным [Лыков 1977].

признак имеет обобщающий характер, а следующие семь раскрывают суть первого: принадлежность речи, ненормативность, функциональная одноразовость, творимость, экспрессивность⁷, производность, синхронно-диахронная диффузность, принадлежность определенному лицу (т. е. авторство). «Примеряя» эти признаки окказиональности к именным композитам рассматриваемого типа, находим, что четыре из них — экспрессивность, синхронно-диахронная диффузность, авторство и производность — не свойственны большинству атрибутивно-именных сложений, хотя могут быть присущи отдельным образованиям.

Следует остановиться на вопросе о производности атрибутивно-именных сложений. Для определения производности той или иной сложносоставной единицы, включающей две более или менее отчетливо выделяемые корневые морфемы, необходимо знать, заимствована ли она целиком — и тогда перед нами перенос номинации из другого языка, трансплантация в русский язык, и речь о деривации не идет, — или образована по модели из ранее заимствованных или родных компонентов, и в этом случае уместно говорить о существительном, образованном безаффиксным способом чистого сложения [Гр.-80: 242; Земская 2008: 184]. Поскольку установление факта заимствования не всегда возможно, вопрос о производности иногда не находит решения.

Оставшиеся три признака, названные А. Г. Лыковым, являются непререкаемыми характеристиками значительной части композитов, за исключением тех, к которым применимо определение слов-лексем, или языковых единиц. Все именные композиты ненормативны с точки зрения русского словообразования, а также, в случае с СГО, — с точки зрения орфографии. Констатация нарушения нормы относится прежде всего к самой деривационной модели, или, точнее, к модели перевода, и уже как следствие — к конкретным речевым ее реализациям. Функциональная одноразовость, т. е. однократное или несколько раз встречающееся в рамках многолетнего периода употребление, присуща многим описываемым единицам: частотность имеющихся в нашем распоряжении примеров была проверена по материалам информа-

⁷ Выделение экспрессивности в качестве существенной характеристики в определении окказионализма представляется нам спорным.

ционного агентства «Интегрум» (<http://www.integrum.ru/>). Такой признак, как творимость, пересекающийся с функциональной однородностью, также свойствен многим сложениям. Впрочем, творимость устанавливалась нами путем субъективной оценки. Можно дополнить этот ряд признаков еще одним свойством окказиональности, а именно контекстуальной обусловленностью, т. е. затрудненностью понимания или невозможностью такового без текстового окружения (*гольф-семья, стёбнинг-программа*)⁸.

Признаки окказиональной лексики, выделенные А. Г. Лыковым и расцененные нами как нехарактерные для большинства именных композитов типа «фитнес-клуб», тем не менее могут быть отнесены к некоторым группам рассматриваемых выражений. Так, экспрессивность, несомненно, присуща определенной группе сложных наименований, представляющих собой собственно русские номинации — *диско-говорильня, загс-тётка, трэш-забегаловка*. Если же говорить о большинстве номинаций, то они не имеют экспрессивно-эмоциональной окраски. Синхронно-диахронной диффузностью, или «постоянной неадаптирующейся “свежестью”» [Лыков 1977: 69], наделены лишь некоторые именные композиты, да и понятие «свежести» применимо, скорее, к самой модели.

В результате рассмотрения обширного и неоднородного материала представляется возможным сделать следующее заключение:

1. Получили широкое распространение, прежде всего в письменных текстах, двухкомпонентные заимствованные (но в большинстве своем не освоенные русским языком) слова, в ряде случаев имеющие признаки окказионализмов. Специфика этих сложных существительных заключается в неизменяемости первого компонента, представляющего собой эквивалент самостоятельного русского слова. Соотнесение именно со словом до некоторой степени условно, поскольку в качестве первых частей уже назывались и буквенно-цифровое сочетание, и буква, и элемент, сходный со словом⁹, но не являющийся таковым в русском языке (*кон-*

⁸ На это обратила внимание Н. И. Фельдман [Фельдман 1957: 66], позже Е. А. Земская [Земская 1972: 20].

⁹ В Правилах русской орфографии и пунктуации [Правила 2006: 126] используется терминологическое сочетание «усеченная основа

ференц, визуаль, диет). Среди именных композитов выделяется группа сложносоставных гибридных существительных с первым компонентом, сохраняющим оригинальную графику¹⁰.

2. Стала привычной новая модель перевода атрибутивно-именных словосочетаний английского языка: «неизменяемая первая часть, выраженная существительным/компонентом, похожим на слово/буквенно-цифровым сочетанием/буквой на русском или английском языке + изменяемое существительное на русском языке». Компоненты, согласно этой схеме перевода, на письме соединяются при помощи дефиса. Модель провоцирует носителя русского языка присваивать новообразованиям статус сложных существительных по причине полного формального с ними сходства, а также наличия в орфографических словарях русского языка подобных, но заимствованных ранее слов. Коллектив авторов «Правил русской орфографии и пунктуации» под редакцией В. В. Лопатина [Правила 2007] включил номинативные комплексы типа *интернет-ресурс* в раздел о правописании сложных слов — на основании, как можно предположить, сходных выводов. В Русском орфографическом словаре Института русского языка РАН отмечается резкое увеличение количества атрибутивно-именных сложений от издания к изданию (ср., например, [РОС 1999; РОС 2005; РОС 2013]). В 2012 г. вышел «Словарь композитов русского языка новейшего периода» [СКРЯ 2012], в котором содержится значительное количество единиц данного типа.

3. На основе новой модели перевода возник новый способ именного словопроизводства, поддерживаемый исконно русским безаффиксным способом чистого сложения.

самостоятельно употребляющегося существительного или прилагательного».

¹⁰ Например: *По Lego-городам ездят Lego-машины, но деревья среди Lego-домов растут настоящие, хоть и миниатюрные. Рядом прямо в воде стоит Lego-фламинго. А эти тюльпаны? Вроде бы настоящие. Через час пребывания в биллундском Legoland реальность от Lego-вымысла отличить бывает непросто. Наблюдая пролетающий прямо над парком настоящий самолет, еще не успевший набрать высоту (...), невольно задумываешься — а что, если и он из Lego-«бриков»? [Секрет фирмы, 2014, 6].*

Литература

- Власенко 2008 — С. В. Власенко. Адаптивность русского как переводящего языка в англо-русском коммуникативном взаимодействии с позиций переводоведения // В. В. Красных, А. И. Изотов (отв. ред.). Язык. Сознание. Коммуникация. Вып. 36. М.: ООО «МАКС Пресс», 2008. С. 70–83.
- Голанова 1998 — Е. И. Голанова. О «мнимых сложных словах» // М. Я. Гловинская (ред.). Лики языка (К 45-летию научной деятельности Е. А. Земской). М.: Наследие, 1998. С. 33–34.
- Горбов 2010 — А. А. Горбов. Топ-метод экспресс-номинации эконом-класса: о русских именных композитах с атрибутивным элементом в препозиции к вершине // Вопросы языкознания 6, 2010. С. 26–36.
- Земская 1972 — Е. А. Земская. Окказиональные и потенциальные слова в русском словообразовании // А. Н. Тихонов (отв. ред.). Актуальные проблемы русского словообразования. Материалы республиканской научной конференции (12–15 сент. 1972 г.). Самарканд: Б.и., 1972. С. 19–28.
- Земская 2008 — Е. А. Земская. Современный русский язык. Словообразование: Учебное пособие. 5-е изд. М.: Флинта — Наука, 2008.
- Клобуков, Гудилова 2001 — Е. В. Клобуков, С. В. Гудилова. Языковая специфика непроемных сложных слов (квазикомпозитов) // В. В. Красных, А. И. Изотов (отв. ред.). Язык. Сознание. Коммуникация. Вып. 20. М.: ООО «МАКС Пресс», 2001. С. 12–25.
- Крысин 2010 — Л. П. Крысин. Слова-«кентавры» // Русский язык в школе 9, 2010. С. 76–80.
- Лопатин 1973 — В. В. Лопатин. Рождение слова: Неологизмы и окказиональные образования. М.: Наука, 1973.
- Лыков 1977 — А. Г. Лыков. Окказионализм и языковая норма // Л. И. Скворцов (отв. ред.). Грамматика и норма: Сб. ст. М.: Наука, 1977. С. 62–83.
- Панов 1956 — М. В. Панов. О слове как единице языка // Ученые записки Московского городского педагогического института им. В. П. Потемина. Т. 58. Вып. 5. 1956. С. 129–165.
- Панов 1971 — М. В. Панов. Об аналитических прилагательных // Ф. П. Филин (отв. ред.). Фонетика. Фонология. Грамматика: К 70-летию А. А. Реформатского. М.: Наука, 1971. С. 240–253.
- Реформатский 1960 — А. А. Реформатский. Введение в языкознание. 3-е изд. М.: Учпедгиз, 1960.
- Смирницкий, Ахманова 1952 — А. И. Смирницкий, О. С. Ахманова. Образование типа *stone wall*, *speech sound* в английском языке //

- Доклады и сообщения института языкознания АН СССР 2, 1952. С. 97–116.
- Снегова 2012 — Е. П. Снегова. Новые инографические единицы и единицы с инографическим компонентом в словарях современного русского языка // *Acta linguistica Petropolitana. Труды Института лингвистических исследований РАН VIII*, 3, 2012. С. 356–370.
- Уолш, Берков 1984 — И. А. Уолш, В. П. Берков. О статусе сложных слов — эквивалентов свободных словосочетаний // *Вестник Ленинградского университета* 8, 1984. С. 66–71.
- Фельдман 1957 — Н. И. Фельдман. Окказиональные слова и лексикография // *Вопросы языкознания* 4, 1957. С. 64–73.
- Ханпира 1966 — Э. Ханпира. Об окказиональном слове и окказиональном словообразовании // Е. А. Земская, Д. Н. Шмелев (ред.). *Развитие словообразования современного русского языка*. М.: Наука, 1966. С. 153–166.

Источники

- Гр.-80 — Н. Ю. Шведова (ред.). *Русская грамматика: в 2 т.* М.: Ин-т русского языка АН СССР, 1980.
- НСЗ-80 — Е. А. Левашов (ред.). *Новые слова и значения. Словарь-справочник по материалам прессы и литературы 80-х годов*. СПб.: Изд-во «Дмитрий Буланин», 1997.
- НСЗ-90-1 — Т. Н. Буцева (ред.). *Новые слова и значения. Словарь-справочник. (По материалам прессы и литературы 90-х годов XX века)*. СПб.: Изд-во «Дмитрий Буланин», 2009. Т. 1.
- Правила 2006 — В. В. Лопатин (ред.). *Полный академический справочник*. М.: Эксмо, 2006.
- РОС 1999 — В. В. Лопатин (ред.). *Русский орфографический словарь*. М.: Азбуковник, 1999.
- РОС 2005 — В. В. Лопатин, О. Е. Иванова (ред.). *Русский орфографический словарь. 2-е изд., испр. и доп.* М.: Ин-т русского языка им. В. В. Виноградова РАН, 2005.
- РОС 2013 — В. В. Лопатин, О. Е. Иванова (ред.). *Русский орфографический словарь. 4-е изд., испр. и доп.* М.: 2013.
- СКРЯ — Н. В. Габдреева, М. Т. Гурчиани. *Словарь композитов русского языка новейшего периода*. М.: ФЛИНТА: Наука, 2012.
- ЯИ — Г. Н. Складаревская (ред.). *Толковый словарь русского языка конца XX в. Языковые изменения*. СПб.: Фолио-пресс, 1998.

М. Л. Федотов

ИЛИ РАН — НИУ ВШЭ, Санкт-Петербург

ВЗАИМОДЕЙСТВИЕ И ИЕРАРХИЯ ГРАММАТИЧЕСКИХ КАТЕГОРИЙ В ЯЗЫКЕ ГБАН¹

1. Введение

Язык гбан (*gbá*) относится к южной группе языковой семьи манде (макросемья нигер-конго). Он является родным языком примерно для 55000 человек, компактно проживающих в департаменте Умэ (область Фромажé) в центральной части республики Кот-д'Ивуар.

В настоящей работе будут рассмотрены зафиксированные случаи взаимодействия² грамматических категорий в гбан и произведена попытка дать им иерархическое обобщение. Подразумевается в первую очередь взаимодействие категорий между собой, но также будут описаны и некоторые нетривиальные случаи взаимодействия с периферийными грамматическими единицами.

В начале будет дан обзор (сентенциальных) грамматических категорий гбан (раздел 2), затем будут описаны зафиксированные случаи их взаимодействия (разделы 3.1–3.4). Оставшаяся часть статьи будет посвящена иерархии взаимодействующих кате-

¹ Исследование выполнено при поддержке гранта РФФ № 14-18-03406 «Грамматические категории в языках мира: иерархия и взаимодействие (типологический анализ)». Я благодарен за помощь своему информанту Таки Ойе Роберу. Я также хотел бы выразить благодарность Н. М. Заике, А. Л. Мальчукову и анонимному рецензенту за ценные замечания.

При написании этой статьи ни одна грамматическая категория не пострадала.

² Имеется в виду (синтагматическое) взаимодействие грамматических категорий в понимании [Храковский 1990, 1996; Malchukov 2011; Храковский, Мальчуков 2016] — такое отношение между двумя (или более) грамматическими категориями и/или граммемами, при котором (при совместной встречаемости) они влияют друг на друга, вызывая изменение формы и/или функционирования.

горий — в теоретическом плане (раздел 4.1) и применительно к гбан (раздел 4.2).

Исследование основано на собственных полевых данных (анкеты и спонтанные тексты), записанных в ходе экспедиций в Кот-д'Ивуар в 2011–2015 гг., а также на переводном тексте Нового Завета [Howard et al. 1998].

2. Грамматические категории гбан

В гбан выделяется несколько **грамматических категорий** (ГК), семантика которых относится к традиционным «глагольным» (предикативным) и некоторым смежным семантическим зонам. При этом граммемы этих ГК выражаются целыми синтаксическими **конструкциями** — сочетаниями чисто глагольных форм в правой части клаузы с т. н. предикативными показателями в ее левой части.

Рассмотрим следующий пример:

- (1) *Yě-é* *fluá* *klé*
3SG-IPFV.PREN бумага IPFV\писать
'Он писал письмо [давно]'.

Как видно из глосс, значение имперфектива здесь выражено дважды: предикативным показателем *-é* в левой части высказывания и особой формой глагола *klé* в его правой части. (В целом здесь можно постулировать единую конструкцию «имперфектива предвчерашнего прошедшего времени»).

Так же обстоит дело и с большинством других «глагольных» граммем. Таким образом, с морфосинтаксической точки зрения рассматриваемые граммемы и ГК являются не собственно глагольными, а **синтаксическими** — оформляющими всю (финитную) клаузу.

Всего в гбан выделяется семь таких синтаксических ГК:

- ГК **лица-числа подлежащего** с семью граммемами: 1/2/3 л. ед./мн. ч., а также 1 л. мн. ч. инклюзивного (с включением двух или более адресатов);
- ГК **времени** с граммемами прошедшего и не прошедшего;
- ГК **временной дистанции** с граммемами сегодняшнего, вчерашнего и предвчерашнего прошедшего;

- ГК **аспекта** с граммемами имперфектива и перфектива (функционирует только в плане прошедшего, см. 3.2);
- ГК **наклонения** с граммемами индикатива, конъюнктива, кондиционалиса, императива, вежливого императива, «контрастива» и апрехензива;
- ГК **полярности** с граммемами утвердительности и отрицательности;
- ГК **коммуникативного статуса подлежащего** (наиболее спорная ГК) с предполагаемыми граммемами «нейтрального статуса», фокуса и презентатива.

Более подробное рассмотрение этих ГК, их формальной стороны и их функционирования, а также обоснование их выделения см. в работах [Федотов 2012, 2014а, 2014б, 2017].

Других грамматических категорий — например, связанных с существительными — в гбан не обнаруживается, поэтому далее под грамматическими категориями будут пониматься сентенциальные ГК.

3. Взаимодействие грамматических категорий в гбан

Ниже будут перечислены и выборочно проиллюстрированы основные зафиксированные случаи взаимодействия ГК в гбан.

3.1. ГК наклонения

Большинство случаев взаимодействия — в частности асимметрий в сочетаемости граммем между собой — связано с ГК наклонения. Обобщенно сочетаемость различных граммем ГК наклонения с граммемами других ГК представлена в Таблице 1 в конце данного подраздела.

1. В конструкциях конъюнктива оказывается возможным расширенный набор граммем лица-числа, включающий граммему 1 л. мн. ч. инклюзивного с показателем *ààì/ààw* <1PL_INCL.SBJV> — ср. примеры ниже. Данная граммема покрывает не все случаи инклюзивного 1 л. мн. ч., а только случаи включения двух или более адресатов (а обычно — трех и более)³. С конструкциями других наклонений, кроме конъюнктива, этот показатель не сочетается.

³ Для прочих случаев — в первую очередь для ‘я и ты’ — используется показатель *ì* <1PL>. Показатель *ààì* очевидным образом восходит к *àà* ‘вы’ + *ì* ‘мы’.

- (5) ξ -kè lìè kèkpá wò
 3SG-IND.NEG быть_хорошим[INF] другой IPFV\класть
 Záá gbí=é níí [é /yě-è
 Жан легкое=на что 3SG 3SG-IPFV.NEST
 lí kɔ́ Bùàkè] <...>
 поворачиваться[**SBJV**] ладонь Буаке
 ‘Жану не хотелось бы когда-либо еще **возвращаться** в Буа-
 ке,’ {потому что он жил там раньше}.

(В этом примере информантом одобрен как вариант с конъюнктивом непрошедшего времени, так и вариант с конъюнктивом прошедшего времени имперфектива в зависимой клаузе; при этом сама ситуация локализуется в плане будущего).

3. Наблюдаемая неполная сочетаемость или несочетаемость граммем конъюнктива и апрехензива с ГК времени/временной дистанции/аспекта связана, по-видимому, с тем, что обе они выражают семантику, связанную с ирреальными ситуациями — т. е., как правило, вневременными (ср. ‘<...>, чтобы он пришел’, ‘Пусть он придет’; ‘<...>, чтобы он не пришел’, ‘Чего доброго он придет’).

То же касается и несочетаемости граммем императива и вежливого императива с этими тремя категориями.

4. Конструкции императива и вежливого императива с точки зрения полярности охарактеризованы однозначно как утвердительные. Однако с формальной точки зрения они не имеют отрицательных разновидностей. В качестве отрицательного коррелята доступна только конструкция отрицательного конъюнктива, способная выражать в том числе отрицательное побуждение (запрет и предупреждение).

Таким образом, в утвердительной парадигме противопоставляется три разных конструкции (конъюнктива, императива и вежливого императива), а в отрицательной всем трем функционально соответствует одна общая конструкция, в определенной степени условно называемая «отрицательным конъюнктивом».

Также граммемы императива и вежливого императива возможны только в сочетании с граммемой 2 л. ед. ч. Для 2 л. мн. ч. и для всех других лиц-чисел в функции побуждения используются конструкции конъюнктива.

5. Отдельного комментария заслуживает ситуация с конструкциями апрехензива и контрастива. Обе они не допускают формального противопоставления по полярности — по-видимому, из-за того, что основаны на элементе *-ǎ/ǎ*, восходящему к отрицательной морфеме, и на более ранних стадиях обе эти конструкции были, по-видимому, отрицательными. При этом на синхронном уровне конструкция контрастива выражает уже утвердительную семантику ‘ведь/же P, действительно P’ (пример (6)). Конструкция апрехензива на синхронном уровне выражает, с одной стороны, явно отрицательную семантику отрицательной цели (‘... чтобы не P’; пример (7)), а с другой — значение опасения (‘как бы не P’; ‘а (не) то P’; ‘[боюсь], как бы не P’; пример (8)), которое только косвенно связано с семантикой отрицания.

(6) *N-ǎ yěě yǒ nǐ!*
 2SG-CNTR IPFV\быть там CNTR
 [Взрослому, который оказался рядом с двумя дерущимися детьми, но почему-то не различает их: — ‘Эй Вы!’ ‘Вы же там [стоите]!’ [Почему Вы ничего не делаете?]

(7) *M èè dǒ yě, n-ǎ nǐ*
 1SG ты IPFV\ждать здесь 2SG-APPR APPR
gùǎ=è títì dí.
 теряться[INF]=LOC темнота под
 ‘Я подожду тебя здесь, **чтобы ты не заблудился в темноте**’.

(8) *ǐ gbě nǐí y-ǎ nǐ yà*
 1SG IPFV\бояться что 3SG-APPR APPR уехать[INF]
bàà.
 деревня
 ‘~ Я боюсь, **что он уедет/как бы он не уехал** в деревню’.

При этом ни положительной формальной разновидности у конструкции апрехензива, ни отрицательной формальной разновидности у конструкции контрастива нет (для конструкции контрастива неточным отрицательным функциональным коррелятом является конструкция отрицательного индикатива).

Таблица 1. Сочетаемость граммем ГК наклонения с другими ГК

другие ГК граммемы ГК наклонения	лицо- число	время	временная дистанция	аспект	полярность	коммуникат. статус	
						нейтр. статус /фокус	презентатив
индикатив	+	+	+	+	+	+	+
кондиционалис	+	+	+	+	+	+	–
контрастив	+	+	+	+	–*	+	+
конъюнктив	+*	+*	+/-*	–*	+	+	–
апрехензив	+	–	–	–	–*	+	–
императив	– (2SG)	–	–	–	–*	–	–
вежливый императив	– (2SG)	–	–	–	–*	–	–

Примечания: + — есть формальное противопоставление по этой ГК; – — отсутствует формальное противопоставление по этой ГК; +/- — ГК функционирует, но не в полной мере; * — специальные случаи (обсуждаются выше).

3.2. ГК аспекта и “*imperfectivum pro posteriore*”

1. Грамматическая категория аспекта функционирует в гбан только в прошедшем времени — т. е. граммемы перфектива и имперфектива формально противопоставлены только при граммеме **прошедшего** времени⁵. Иллюстрации конструкций перфектива и имперфектива и их обсуждение см. в следующем разделе 3.3.

Конструкция **непрошедшего** времени при этом является аспектуально нейтральной — она может получать как имперфективную интерпретацию (в плане настоящего — ср. пример (9) или будущего — ср. пример (10)), так и перфективную (в плане будущего — ср. примеры (11)–(12)):

- (9) $\dot{\text{I}}$ *flúá* *dò* *klè*.
 1SG[NPST] бумага один IPFV\писать
 ‘Я пишу письмо’.

⁵ Ситуация похожа на западноевропейские видовременные системы с Аористами/Имперфектами, противопоставленными имперфективному Презенсу и аспектуально нейтральному Футуруму.

- (10) *Wàkè dǎ [nǝǝ sǎ=nií " tǐð*
 Завтра способ что птица=PL 3PL[NPST] IPFV\летать
nǝdǝ] nǝ, t à ni.
 небо тот 1SG[NPST] он IPFV\смотреть
 ‘Завтра я буду смотреть, как птицы будут летать в небе’.
- (11) *<...> t à ni.*
 1SG[NPST] он IPFV\смотреть
 {<...> Принесите} ‘мне посмотреть’ {денарий}; букв. ‘<...> Дайте мне монету}, я на нее **посмотрю**’ [Марк 12:15].
- (12) *<...> kǐ mǐ ð mǝ sǎ kǝǎ*
 итак 1SG[NPST] я для дом большой
gð.
 IPFV\покупать
 {Когда я вырасту}, ‘я **куплю** себе большой дом’.

Как видно из примеров, внешне в конструкции непрошедшего времени (кроме утвердительного конъюнктива, императива и вежливого императива) содержится та же глагольная форма с ассимиляцией тона (гlossируемая IPFV «имперфектив»), которая используется в имперфективных конструкциях прошедшего времени. Однако в конструкции непрошедшего времени эта форма уже ничему не противопоставлена и покрывает как имперфективные, так и перфективные контексты.

2. Еще одна особенность, касающаяся ГК аспекта, — наличие у граммы имперфектива некоторых частных не собственно аспектуальных употреблений, в том числе одного употребления, относящегося уже к семантической зоне времени/таксиса. Речь идет об употреблении граммы **имперфектива в значении следования** (о других не собственно аспектуальных употреблении граммы имперфектива см. в следующем разделе 3.3).

Как известно, во многих языках возможно использование форм настоящего времени в некоторых контекстах⁶ для референции к плану будущего — “*praesens pro futuro*”. Ср. русск. *Я завтра уезжаю в Москву*. В гбан нельзя говорить о *praesens pro futuro*

⁶ Речь идет о контекстах «расписания» (scheduling), или «запланированного будущего». Ср. [Barentsen 1984; Comrie 1985: 47; Dahl 1985: 110; Плунгян 2011: 350].

в строгом смысле, поскольку граммема непрошедшего времени является основным средством выражения любых событий как в плане настоящего, так и в плане будущего (ср. примеры (10)–(12) выше), и не противопоставлена никакой собственно футуральной граммеме.

Тем не менее в гбан такой же способностью реферировать к последующим событиям обладает также и граммема имперфектива в конструкциях прошедшего времени:

- (13) *Nĭ-ĕ* *tà* *sĕ*
 2SG-IPFV.NEST IPFV\ходить сегодня
 ‘Ты сегодня [уже] **должен был** идти пешком’. [Например, это говорит один ученик другому ученику, который успел засколотить в школьный автобус в последнюю секунду].
- (14) *Yĕ-ĕ* *tà* *wĭĕ*
 3SG-IPFV.PREN IPFV\ходить вчера
 ‘Вчера он **должен был** ходить’. [Это было в его планах; мы не знаем, произошло это или нет].
- (15) *Yĕ-é* *vò* *yà* *t’ĭĕ~t’ĭĕ* *lĕ*.
 3SG-IPFV.PREN рано IPFV\идти ночь~INTENS потому_что
 ‘[Он ждал два месяца, чтобы поехать в Россию. То был последний день перед отъездом. Он был очень взволнован]. Потому что [на следующий день] он **уезжал/должен был** выехать очень рано’.

Для темы взаимодействия грамматических категорий важен тот факт, что в подобных контекстах происходит **редукция** трехчленного противопоставления в ГК временной дистанции до двухчленного. Ср. пример (13), который описывает события того же дня, но задействует показатель «вчерашнего прошедшего» (подробнее об этой редукции см. в следующем разделе 3.3).

Здесь мы имеем дело с особым типом взаимодействия, при котором одним из участников взаимодействия является единица меньше граммемы (ср. [Храковский 1996: 31–33] о частных видовых значениях в русском). В данном случае некоторое частное значение граммемы имперфектива провоцирует ограничение числа противопоставляемых грамем в ГК временной дистанции.

Позволю себе также сделать здесь небольшое типологическое отступление. Дело в том, что размышляя над рассмотренными выше контекстами, я обнаружил, что аналогичные употребления имеются и у имперфективно-претеритных форм в других языках, включая языки, в которых обычно говорится о *praesens pro futuro*.

К примеру, это справедливо для русского (Прошедшее не совершенного вида), английского (Прогрессивное прошедшее) и французского (Имперфект):

РУССКИЙ
(16) *На следующий день Петя уезжал в Москву, поэтому он начал собирать вещи заранее.*

АНГЛИЙСКИЙ
(17a) “*I’m leaving*[PRS:PROG] *tomorrow*, Harp. *I really want you to come*, <...>”.
‘«Я уйду завтра, Харп. Мне очень хотелось бы, чтобы ты пошел с нами <...>»’. [Katie Coyle. *Vivian Versus the Apocalypse*]

(17б) *Because I was leaving*[PST:PROG] *the next day*, *we said our goodbyes at the hotel.*
‘Поскольку я уезжал на следующий день, мы попрощались в отеле’. [Robert D. Quinn. *My Best Trip*]

ФРАНЦУЗСКИЙ
(18a) <...> *Ma valise est prête, je pars*[PRS] *demain pour Paris, quoi qu’il advienne !* <...>
[Дневниковая запись:] ‘<...> Мой чемодан собран, я уезжаю завтра в Париж, что бы ни случилось! <...>’. [Diana Vauthey. *Les Cerises sur le gâteau*]

(18б) <...> *J’étais fou. Je parlais*[IPF] *le lendemain, dès l’aube. Tout était prêt* <...>
[Всю ночь я ходил вперед-назад, садясь время от времени за стол, чтобы написать ей письмо]. ‘Я был вне себя. Я уезжал на следующий день, на рассвете. Все было готово <...>’ [письмо Андре Жида от 20 декабря 1920 г., цитируемое в Naomi Segal (ed.). *Le désir à l’oeuvre : André Gide à Cambridge 1918–1998*]

Таким образом, можно сделать предположение, что и в случае *praesens pro futuro* во многих или во всех языках, где на-

блюдается такое явление, возможность референции к последующей ситуации является не собственным свойством презентной формы, а проявлением общего свойства имперфективных форм, как презентных, так и претеритных (Несовершенный вид в русском, Прогрессив в английском, Презенс + Имперфект во французском).

То есть в этих языках мы имеем дело не столько с презентом в значении будущего, сколько с имперфективом в значении следования — так сказать, “**imperfectivum pro posteriore**”.

3.3. ГК временной дистанции

1. Ограничение сферы функционирования планом прошедшего распространяется и на ГК временной дистанции — формальное противопоставление градаций временной удаленности происходит в гбан только при граммеме прошедшего времени: сегодняшнее, вчерашнее и предвчерашнее прошедшее.

Ниже представлены примеры **шести конструкций**, выражающих сочетания граммем аспекта и временной дистанции:

- Имперфектив сегодняшнего прошедшего времени:

(19a) \tilde{l} $w\ddot{a}$ $bl\grave{e}=l\grave{e}$ $k\grave{a}$ $d\acute{i}$.
 1SG\PST **IPFV.HOD** гулять[**INF**]=LOC2 лес под
 ‘[Знаете, что со мной только что случилось?] Я гулял по лесу <...>’.

- Перфектив сегодняшнего прошедшего времени:

(19b) $T\grave{e}n\acute{i}$ \acute{e} $t\grave{o}$ $d\grave{o}$ $g\grave{o}$.
 мальчик 3SG\PST ткань один покупать[**PFV.HOD**]
 ‘Мальчик купил одежду [сегодн]я’.

- Имперфектив вчерашнего прошедшего времени:

(20a) $M\grave{i}-\grave{e}$ $bl\grave{e}=l\grave{e}$ $k\grave{a}$ $d\acute{i}$.
 1SG:PST-**IPFV.HEST** **IPFV**гулять=LOC2 лес под
 ‘[Знаете, что со мной вчера случилось?] Я гулял по лесу <...>’.

- Перфектив вчерашнего прошедшего времени:

(20b) $T\grave{e}n\acute{i}$ \acute{e} $t\grave{o}$ $d\grave{o}$ $g\grave{o}$.
 мальчик 3SG\PST ткань один покупать[**PFV.HEST**]
 ‘Мальчик купил одежду [вчера]’.

композициональной. Это конструкция, выражающая сочетание «**имперфектив сегодняшнего прошедшего**» (ср. примеры (19а), (22а)); она содержит неизменяемый вспомогательный глагол *идти* <IPFV.HOD> (предположительно, от *идти* ‘выходить, идти из’) и смысловой глагол в форме «инфинитива»⁷. В некотором смысле наличие этой конструкции позволяет говорить о более тесной связи ГК аспекта и ГК временной дистанции.

2. Продемонстрированное выше трехчленное противопоставление в ГК временной дистанции в некоторых случаях оказывается **редуцировано до двухчленного**: ‘(ранее) сегодня или вчера’ vs. ‘позавчера или раньше’.

В этих случаях градация ‘(ранее) сегодня или вчера’ выражается конструкциями «вчерашнего прошедшего», а градация ‘позавчера или раньше’ выражается (как и обычно) конструкциями «предвчерашнего прошедшего». Конструкции «сегодняшнего прошедшего» в таких контекстах не допускаются.

Такая редукция происходит (и обязательна):

— в конструкциях отрицательного перфектива, ср. примеры (25)–(26) ниже;

— в конструкциях конъюнктива — см. пример (5);

— в маловероятных и контрафактических условных высказываниях, ср. пример (27) ниже;

— при постериорном употреблении конструкций имперфектива — см. примеры (13)–(15) и пояснения в предыдущем разделе 3.2.

(25а) *ĩ* *уа* *сэ̇*.
 1SG\PST идти[PFV.HOD] сегодня
 ‘Я пошел сегодня’.

(25б) *ĩ-kě* *уа* *сэ̇*.
 1SG-IND.NEG\PST идти\PFV.HEST сегодня
 ‘Я не пошел сегодня’.

⁷ Эта конструкция является некомпозициональной, поскольку граммы имперфектива и сегодняшнего прошедшего выражены в ней полностью нерасчлененно самим сочетанием вспомогательного глагола и инфинитивной формы, а не раздельно (предикативным показателем соответствующего слота в левой части и имперфективной глагольной формой).

3.4. ГК полярности и отрицание

С ГК полярности и в целом с семантикой отрицания в гбан ожидаемо также связано некоторое число случаев взаимодействия/асимметрии грамматических единиц.

Выше уже были рассмотрены случаи взаимодействия ГК полярности с несколькими граммами ГК **наклонения** — apprehensivom, контрастивом, императивом и вежливым императивом (см. 3.1, пункты 4 и 5).

Была рассмотрена и редукция противопоставлений в ГК **временной дистанции** в подпарадигме отрицательного перфектива (см. 3.3, примеры (25)–(26) выше).

Ниже будут рассмотрены оставшиеся несколько случаев взаимодействия с ГК полярности (отрицанием).

1. Граммема **презентатива** (ГК коммуникативного статуса подлежащего) не сочетается с граммемой отрицательности:

временной дистанции имеют интерпретации соответственно ‘(ранее) сегодня’; ‘вчера’; ‘позавчера или раньше’ (либо ‘неизвестно когда’). Однако в контексте обстоятельств временной локализации типа ‘в этом/прошлом месяце’ и ‘в этом / прошлом году’ ситуация меняется: три граммы могут получать интерпретации ‘(ранее) в пределах текущего временного периода’; ‘в пределах предыдущего временного периода’; ‘раньше предыдущего временного периода’. См. подробнее об этом явлении в [Федотов 2012: 60–71].

Ср. две иллюстрации — высказывания о реальных событиях в жизни информанта:

(i) *Mé nɛ yɛ, ɪ nɪ Mɑ.*
месяц этот с 1SG\PST приходить[PFV.HOD] Ман
‘**В этом месяце** я приехал в Ман’ (реальная удаленность события от момента речи — около месяца, при этом использована граммема «**сегодняшнего** прошедшего»).

(ii) *Vɛkwé nɛɛ é yɔ yɛ, ɪ*
год который 3SG\PST проходить\PFV.NEST здесь 1SG\PST
bɛ vɛ bɔ.
ямс поле удалять\PFV.NEST
‘**В прошлом году** я засеял поле ямса’ (реальная удаленность события от момента речи — 17 месяцев, при этом использована граммема «**вчерашнего** прошедшего»).

(28a) ^{OK} *Sòkù* Ø-*lèè* [yèè] yǝ̃
 Соку 3SG-PRES[NCOND.AFF] IPFV\быть там
 ‘Вот Соку (, который) там’.

(28a') **Sòkù* Ø-*lèè-kè* yèè yǝ̃
 Соку 3SG-PRES-IND.NEG IPFV\быть там

(28б) **Záá* Ø-*lèè-kè* *běǎ* *wó* yǝ̃
 Жан 3SG-PRES-IND.NEG работа IPFV\класть там
 Ожидавшееся значение: ‘Вот Жан (, который) не работает’.

2. Квазиграммемная¹⁰ конструкция **цели** с показателем *wò* <PURP> (пример (29)) не сочетается с граммемой отрицательности. Для передачи семантики отрицательной цели используется (в первую очередь) конструкция «апребензива» (см. 3.1, пункт 5).

(29) *M* à *dǝ̃* yě, ɛ̃ **wò** *lǎ̀lǎ̀*
 1SG он IPFV\ждать здесь 3SG PURP деньги
nǝ̃ ì *nɛ̃*.
 дать[INF?] я на
 ‘Я подожду его здесь, **чтобы** он дал мне денег’.

3. Квазиграммемная конструкция **перспектива** с вспомогательным глаголом *nǝ̃* имеет в гбан, во-первых, собственно перспективные (ср. ‘Осторожно! Камень вот-вот упадет!’) и интенциональные (ср. ‘Он собирается писать письмо’) употребления. Во-вторых, она имеет и собственно футуральные употребления, однако обычно — в утвердительных контекстах — с некими дополнительными оттенками. Один из предполагаемых оттенков — «будущее с текущей релевантностью» (ср. [Fleischman 1982: 95–98]). Также в некоторых примерах можно предположить оттенки инферентивности, деонтической необходимости и/или уверенности говорящего. Ср. иллюстрации ниже:

(30) *Wàkè* *dě* [nɛ̃ɛ̃ *sǎǎ*=*nǝ̃* “
 завтра способ который птица=PL 3PL
nǝ̃ *tló* *nǝ̃dò*] *nǝ̃*, *m* à
IPFV\приходить лететь[INF] небо тот 1SG он

¹⁰ Эта и следующая конструкции не являются обязательными и формально не противопоставлены граммемам (сентенциальных) ГК, поэтому им можно приписать статус «квазиграммемных».

nì.

IPFV\смотреть

‘Завтра я буду смотреть, как птицы **будут летать** в небе’
[говорящий **уже что-то знает** об этих птицах]’ (ср. нейтральный пример (10) с непрошедшим временем).

- (31) ОК È“ *nù* *bèá* *yè* <...>.
3SG IPFV\приходить работа достигать[INF]
‘Он **найдет** работу’ {в следующем месяце} [приемлемо скорее в контексте **пророчества**, чем в нейтральном высказывании].

Однако в контексте граммы **отрицательности** конструкция Проспектива используется, судя по всему, как раз для нейтральной референции к плану будущего без каких-либо обязательных дополнительных оттенков:

- (32) *Gwlé* *∅-kè* *nù* *ká*
дождь 3SG-IND.NEG IPFV\приходить падать[INF]
núné *méj*.
сейчас может быть
‘Может быть, сегодня **не пойдет** дождь’.

- (33) *Záá* *∅-kè* *nù* *sè*,
Жан 3SG-IND.NEG IPFV\приходить мочь[INF]
è-kè *nù* *lé* *zè*
3SG-IND.NEG IPFV\приходить дело говорить[INF]
Kwlègbàdià (*sè*).
церковь сегодня
‘Жан **не сможет прочитать** речь в церкви (сегодня)’.

- (34) <...> *ke* *ì-kè-è* *yà* *bè*
но 1SG-COND.NEG-IPFV.NEST идти[INF] там
li *wò* *ku* *aa* *wàaanèèyũko*
FOC_OBV IPFV\класть итак вы утешитель
∅-kè *nù* *aa* *yó* <...>,
3SG-IND.NEG IPFV\приходить вы у
‘Если Я не уйду [NPST], то Утешитель **не придет** [ПРОСП.] к вам’. [Иоан. 16:7]

Более того, конструкция **непрошедшего** времени в сочетании с отрицанием, судя по имеющимся данным, лишь ограничено используется для референции к плану будущего.

Таким образом, можно предположить, что в отрицательных предложениях именно конструкция проспектива является в гбан основным средством выражения семантики будущего.

4. Отрицательные общие **вопросы** в гбан всегда несут дополнительную семантику нарушенности ожиданий говорящего (ср. русск. вопросы с ... *разве не* ... и ... *что, не* ...) либо являются риторическими:

- (35) *Èè-kè* *tà* *mú* *lì?*
 2SG-IND.NEG IPFV\ходить человек Q
 ‘Ты [**что,**] **не** человек?’ (риторический вопрос, в т.ч. оскорбление).

5. При наличии семантики отрицания **бытийный глагол** *yè* ‘жить, быть’ заменяется на вариант *tá* (< *tá* ‘ходить’):

- (36a) *Ĵ* *yè* " *yèè* *yè*.
 я мать 3SG IPFV\быть здесь
 ‘Моя мать здесь’.

- (36b) *Ĵ* *yè* *Ø-kè* *tà* (*/*yèè*) *yè*.
 я мать 3SG-IND.NEG IPFV\ходить IPFV\быть здесь
 ‘Моя мать **не** здесь’ (использование *yèè* запрещено).

4. Иерархия взаимодействующих грамматических категорий

Если исходить из того, что в конкретных языках может иметься некоторая относительная **иерархия** грамматических категорий, то из общей картины наблюдаемых взаимодействий между ними можно попытаться сделать выводы об этой иерархии.

4.1. Предварительные замечания теоретического и методологического характера

В дальнейшем анализе я буду исходить из некоторых дополнительных теоретических положений относительно взаимодействия грамматических категорий в конкретном языке, которые следует предварительно оговорить.

Представляется, что эти положения, развивающие имеющиеся теоретические наработки в [Храковский 1990, 1996; Mal-

chukov 2011; Храковский, Мальчуков 2016], и основанная на них методология позволят более непротиворечивым образом выявлять иерархии грамматических категорий в конкретных языках¹¹.

Во-первых, я предлагаю разделять случаи взаимодействия категорий в любом языке на симметричные (равноправные) и асимметричные (иерархические).

1) К **симметричным** можно отнести по крайней мере следующие три типа взаимодействия (данные типы могут сочетаться друг с другом):

1а) **Полная несочетаемость**: совместное использование показателя граммы X категории *x* и показателя граммы Y категории *y* невозможно, при этом нейтрализации показателей ни в одной категории не происходит (как правило, значения таких показателей являются и семантически несовместимыми). Ср. полную несочетаемость некоторых граммем склонения с некоторыми граммемами иллокутивной силы в корейском ([Sohn 1994], цит. по [Malchukov 2011: 232–233]).

1б) **Обоюдное изменение значения**: при совместном использовании граммы X категории *x* и граммы Y категории *y* обе граммы изменяют (по крайней мере в некоторых случаях) свое значение. Ср. «настоящее историческое» в русском, при котором в сочетании несовершенного вида и не прошедшего времени обе граммы имеют специфическую интерпретацию — не прошедшее реферирует к плану прошедшего или к вымышленной

¹¹ Излагаемая ниже методология предназначена именно для выявления конкретно-языковых иерархий грамматических категорий. Это отличает ее от теоретических построений, связанных с иерархиями, в упомянутых выше работах, где говорится скорее об иерархии категорий в типологическом смысле. При этом я прекрасно отдаю себе отчет в том, что, в отличие от типологии, наблюдаемое взаимодействие категорий в конкретном языке может быть результатом действия самых разных факторов, включая случайные/экстралингвистические. Однако поскольку типологические выводы неизбежно должны строиться на обобщении конкретно-языкового материала, нам требуется разработать также и надежную методологию, позволяющую максимально объективно описать наблюдаемые в конкретных языках (потенциально иерархические) взаимодействия. Именно этой цели — разработке методологии описания конкретно-языковых иерархий — и посвящен данный раздел.

реальности, а несовершенный вид может иметь здесь перфективную интерпретацию (*И тут я встаю и говорю <...> ≈ 'Я встал и сказал <...>'*).

1в) **Кумуляция:** имеется кумуляция граммем нескольких категорий в одном показателе. Я полагаю, что сам факт кумуляции граммем также следует считать случаем взаимодействия. К примеру, уже из факта кумуляции форм падежа и числа у русских существительных хочется сделать вывод, что ГК субстантивного падежа и числа в русском языке связаны друг с другом особо тесным образом.

2) К **асимметричным** (ср. «доминантные» и «рецессивные» граммемы/категории в [Храковский 1996]) можно отнести по крайней мере следующие два типа взаимодействия (данные типы могут сочетаться друг с другом):

2а) **Нейтрализация:** использование граммы X категории *x* блокирует формальное противопоставление части (или всех) граммем категории *y*, и в ней имеет место нейтрализация: один показатель/форма покрывает значения более чем одной граммы категории *y* (при этом с точки зрения семантики значение граммы X в принципе совместимо со значениями всех граммем категории *y*). Ср. нейтрализацию части падежных форм при грамме множественного числа в русском, а также русское сослагательное наклонение, нейтрализующее противопоставление всех трех граммем времени.

2б) **Одностороннее изменение значения:** использование граммы X категории *x* изменяет значение граммы Y категории *y*, при этом значение самой граммы X остается неизменным. Ср. сочетание настоящего времени с совершенным видом, дающее в одних славянских языках футуральную реинтерпретацию граммы настоящего времени, а в других — имперфективно-итеративную реинтерпретацию граммы совершенного вида [Malchukov 2011: 235–238].

Следует сделать следующие оговорки.

1. В типе 2а я не делаю различия между блокированием формального противопоставления нескольких граммем (тип (iii) в [Malchukov 2011: 230]) и формальным блокированием показателя одной из граммем (часть случаев типа (ii) в [Malchukov 2011:

230]). И то, и другое относится к случаям асимметричного взаимодействия, поскольку предполагает нейтрализацию противопоставления граммем. Просто происходит эта нейтрализация может а) в силу использования в данной подпарадигме формально отличного показателя в функции/значении сразу нескольких показателей другой подпарадигмы или же б) в силу употребления в данной подпарадигме одного из показателей, уже используемых в другой подпарадигме, но «расширившегося» сразу на несколько функций/значений (и неупотребления остальных соответствующих этим функциям/значениям показателей другой подпарадигмы).

Первая ситуация возникает при «сепаративной» (раздельной) стратегии кодирования граммем — ср. взаимодействие сепаративно кодируемых отрицания и падежа в эстонском и финском: в утвердительных высказываниях возможно противопоставление форм партитива и генитива, выражающее в том числе аспектуальный контраст, а в отрицательных такое противопоставление невозможно, и оба класса контекстов покрываются формой партитива (ср. [Aikhenvald, Dixon 1998: 63–64]). Ср. также нейтрализацию в гбан части граммем временной дистанции под воздействием сепаративно кодируемой граммемы конъюнктива (раздел 3.3, пункт 2).

Вторая ситуация (синкретизм) возникает при кумулятивной стратегии кодирования граммем — ср. взаимодействие кумулятивно кодируемых падежа и числа у прилагательных в русском языке: для некоторых падежей в подпарадигме множественного числа используются совпадающие формы типа *красивых* (род. п. = предл. п. = одуш. вин. п.). При этом в такой ситуации невозможно определить, какая именно падежная грамма покрывает значения сразу трех падежей, так как кумулятивный показатель *-ых* нельзя отождествить ни с одним из падежных показателей подпарадигмы единственного числа.

Тем не менее в обеих этих ситуациях мы имеем дело с нейтрализацией, а следовательно, с асимметричным взаимодействием — нейтрализации подвергается одна категория под воздействием (граммемы) другой категории.

2. Случай «полного исключения» выражения грамматической категории (тип (i) в [Malchukov 2011: 230]) я, напротив, считаю необходимым не выделять отдельно, а считать частными

случаями двух (разных!) уже выделенных типов: типа 2а (полная нейтрализация противопоставления граммем ГК) или 1а (формальная и семантическая несовместимость граммемы одной ГК с каждой из граммем другой ГК).

Рассмотрим подробно два известных примера: отсутствие противопоставлений по времени в формах сослагательного наклонения и в формах императива в русском языке. С одной стороны, кажется логичным трактовать эту ситуацию просто как «полное исключение» категории времени в сослагательном наклонении и императиве («поэтому» время окажется рецессивной категорией). Но эта простота обманчива.

Допустим, некто захотел бы описать формы сослагательного наклонения и формы императива иначе — как всегда выражающие какую-то одну из граммем времени. Строго говоря, такое описание также логически возможно и не противоречит никаким фактам. При этом в случае русских форм императива не лишенным логики было бы считать, что они выражают граммему настоящего (непрошедшего) времени (ведь в них обычно используется основа настоящего времени, ср. *иёл/иду* — *иди*). В случае русских форм сослагательного наклонения — что они выражают граммему прошедшего времени (использование формы на *-л*: *иёл бы*).

В этом случае становится уже не таким очевидным утверждение, что рецессивной здесь является категория времени, а доминантными — граммемы категории наклонения. Так, для русской граммемы сослагательного наклонения предполагаемый критик сможет предложить уже несколько равноправных трактовок. Либо она «подавляет» граммемы настоящего и будущего времени (выбирая формальное «прошедшее»), либо это граммемы настоящего и будущего «подавляют» граммему сослагательного наклонения (выбирая индикатив). Либо же вообще ни одна грамма не подавляет другую, а имеет место их симметричная несовместимость. Аналогично для русской граммемы императива: либо она «подавляет» граммемы прошедшего и будущего (выбирая формальное «настоящее»), либо граммемы прошедшего и будущего «подавляют» граммему императива (выбирая индикатив), либо взаимодействие, опять-таки, симметрично.

На самом же деле, чтобы определить верную трактовку, нам потребуется (и будет достаточно) ответить на два других вопроса:

совместимы ли значения интересующих нас русских граммем с точки зрения семантики, а если да, то в какой из категорий происходит нейтрализация? Взаимодействие времени с императивом в русском окажется симметричным и будет отнесено к типу 1а, поскольку значение побуждения семантически несовместимо с контрастом по времени¹². Взаимодействие времени с сослагательным наклонением окажется асимметричным типа 2а, поскольку различные его значения вполне совместимы с контрастами по времени, нейтрализация же при этом происходит в русском языке в категории времени (одна и та же форма для планов прошедшего, настоящего и будущего: *делал бы вчера/сейчас/завтра*), а не в категории наклонения (в этом случае ожидалось бы, что формы индикатива настоящего и будущего начнут использоваться вместо сослагательного наклонения в настоящем и будущем, чего не происходит).

Ср. также ситуацию с ГК аспекта в гбан (раздел 3.2, пункт 1): противопоставление по аспекту в непрошедшем отсутствует, внешне в конструкции непрошедшего времени используется форма «имперфектива» — при этом нейтрализация происходит именно в ГК аспекта (конструкция с формой имперфектива может использоваться как для перфективных, так и для имперфективных контекстов), а не в ГК времени.

3. Строго говоря, взаимодействие типа 2а всегда сопровождается взаимодействием типа 2б (при нейтрализации одна из граммем неизбежно должна изменить свое значение). При этом обратное неверно.

Вернемся к основному обсуждению. **Во-вторых**, если конкретно-языковую иерархию грамматических категорий можно по крайней мере частично выявить по случаям их взаимодействия, то, очевидным образом, это нужно делать на основе случаев **асимметричного** взаимодействия (где есть возможность выделить «доминантную» и «рецессивную» граммемы/категории в терми-

¹² С другой стороны, если принимать в расчет «квазиимперативные» употребления типа *Будь он сейчас/вчера здесь, он был бы рад*, трактовку придется изменить, ведь в них возможен контраст по крайней мере между планами настоящего и прошедшего.

нах [Храковский 1996]). Симметричные же случаи ничего об иерархизованности как будто бы не говорят¹³.

В-третьих, я буду исходить из допущения, что в иерархические отношения вступают именно **целые категории**, а не отдельные их граммы. То есть из наличия асимметричного взаимодействия граммем $X_n \rightarrow Y_n$ будет делаться вывод и об иерархизованности соответствующих категорий: $x > y$ ¹⁴.

Таким образом, для выявления общей иерархии грамматических категорий предлагается выделить все случаи асимметричного взаимодействия, сопоставить каждому из них иерархическую пару ГК, а затем объединить все пары с общим членом ($x > y$ и $y > z$ дают $x > y > z$ и т. д.)¹⁵.

¹³ Если не принять дополнительное допущение, что симметричное взаимодействие возможно только между смежными или близкими в рамках иерархии категориями. Этому по крайней мере отчасти противоречат, к примеру, факты гбан — ср. «дистантное» (с точки зрения выводимой иерархии) взаимодействие наклонения или времени и временной дистанции (раздел 4.2). Тем не менее данная возможность заслуживает дополнительной проверки.

¹⁴ Строго говоря, в теории предполагаемые иерархии взаимодействия в языках мира могут быть устроены и на базе отдельных граммем, так чтобы разные граммы одной ГК могли бы занимать разное положение в иерархии. В пользу такого, более сложного, устройства иерархий говорило бы, к примеру, существование случаев, когда в некотором языке грамма X_1 категории x воздействует на грамму Y_1 категории y , и при этом Y_1 (или Y_2) воздействует на другую грамму категории x — X_2 . (При этом подобные случаи, при их наличии, не создадут непреодолимых проблем и для более простой иерархии, основанной на ГК — просто категории x и y окажутся в этом случае вместе на одной «ступеньке» иерархии). Для гбан таких случаев противоположно направленных взаимодействий выявлено не было. Тем не менее один подобный случай представлен, по-видимому, в эвенском языке: грамма императива реинтерпретирует грамму 1 л. мн. ч. эксклюзивного (оно приобретает значение 1 л. мн. ч. инклюзивного: 'Пойдем!'), но сама оказывается реинтерпретирована в сочетании с граммемой 1 л. ед. ч. (приобретая значение будущего ~ разрешения: 'Мне (можно) идти?') [А. Л. Мальчуков, л.с.; Malchukov 2011: 243].

¹⁵ Интересен также вопрос, возможны ли в конкретных языках «замкнутые» цепочки вида $x > y$, $y > z$, $z > x$ или $x > y$, $y > x$. В гбан подобных случаев засвидетельствовано не было.

4.2. Попытка построения иерархии взаимодействующих грамматических категорий для гбан

Ниже в виде списка обобщены зафиксированные в гбан случаи взаимодействия грамматических категорий между собой:

1. ГК полярности:

- отрицательность ↔ презентатив (ГК коммуникативного статуса) (тип 1а) (несочетаемость)
- отрицательность (вместе с перфективом) → ГК временной дистанции (2а) (нейтрализуется противопоставление сегодняшнего и вчерашнего прошедшего)
- (?) отрицательность → непрошедшее (ГК времени) (2б) (граммема непрошедшего времени изменяет свое функционирование, ограничивая способность реферировать к плану будущего)
- отрицательность → ГК наклонения (2а) (нейтрализуется противопоставление конъюнктива, императива и вежливого императива, а также контрактива и индикатива)
- (?) утвердительность → ГК наклонения (2а) (нейтрализуется противопоставление апрехензива и других наклонений, в первую очередь конъюнктива)

или

одна из граммем ГК полярности ↔ апрехензив (ГК наклонения) (1а) (несочетаемость)¹⁶

- обе граммемы ГК полярности ↔ индикатив, кондиционалис, конъюнктив (ГК наклонения) (1в) (кумуляция)

2. ГК коммуникативного статуса подлежащего:

- презентатив ↔ кондиционалис (ГК наклонения) (1а) (несочетаемость) (+ аналогичная несочетаемость с презентативом для конъюнктива, апрехензива, императива, вежливого императива)

3. ГК наклонения:

- конъюнктив → ГК временной дистанции, ГК аспекта (2а) (нейтрализуется противопоставление сегодняшнего и вчерашнего прошедшего, а также перфектива и имперфектива)
- (?) конъюнктив → прошедшее (ГК времени) (2б) (возможна модальная реинтерпретация прошедшего)

¹⁶ Имеется в виду, что имеющиеся данные в равной степени допускают как первую интерпретацию (с нейтрализацией), так и вторую (с несочетаемостью).

- апрехензив, императив, вежливый императив ↔ все (кроме какой-то одной в каждой ГК) граммемы ГК времени, ГК временной дистанции, ГК аспекта (1а) (несочетаемость)

- индикатив, кондиционалис, контрастив, апрехензив → ГК лица-числа (2а) (эти граммемы нейтрализуют противопоставление граммам 1 л. мн. ч. и 1 л. мн. ч. инкл., возможное при грамме конъюнктива)

- конъюнктив ↔ 2 л. ед. ч., 1 л. мн. ч. инкл. (ГК лица-числа) (1в) (кумуляция)

- императив, вежливый императив ↔ 2 л. ед. ч. (ГК лица-числа) (1в) (кумуляция)

- императив, вежливый императив ↔ все граммемы ГК лица-числа, кроме 2 л. ед. ч. (1а) (несочетаемость)

4. ГК времени:

- непрошедшее время → ГК аспекта (2а) (нейтрализуется противопоставление перфектива и имперфектива)

- непрошедшее время → граммемы ГК временной дистанции (1а) (несочетаемость)

5. ГК аспекта:

- перфектив (вместе с отрицательностью) → ГК временной дистанции (2а) (нейтрализуется противопоставление сегодняшнего и вчерашнего прошедшего)

- имперфектив в частном значении следования → ГК временной дистанции (2а) (нейтрализуется противопоставление сегодняшнего и вчерашнего прошедшего)

- обе граммемы ГК аспекта ↔ все граммемы ГК временной дистанции (1в) (кумуляция)

(6. ГК временной дистанции: см. выше)

(7. ГК лица-числа подлежащего: см. выше)

В соответствии с описанной в 4.1 процедурой, из этого списка можно вывести следующие иерархические пары ГК:

- полярность > временная дистанция
- (?) полярность > время
- полярность > наклонение
- наклонение > временная дистанция
- наклонение > аспект
- (?) наклонение > время
- наклонение > лицо-число подлежащего

- время > аспект
- аспект > временная дистанция

В результате их можно обобщить в виде следующей **частичной иерархии** (угловые скобки заменены на стрелки, независимые части иерархии отделены серыми линиями):

Схема 1. Частичная иерархия грамматических категорий в гбан

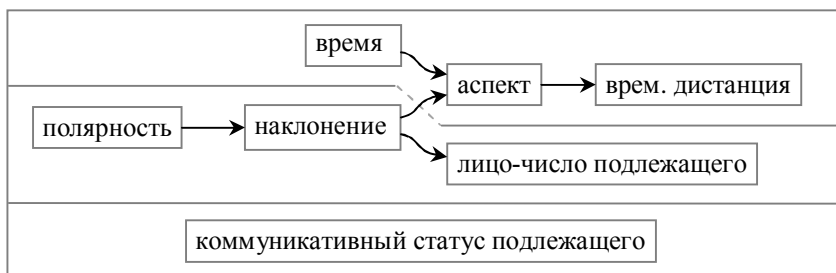

С учетом двух случаев под вопросом («полярность > время» и «наклонение > время») получается более цельная иерархия:

Схема 2. Частичная иерархия грамматических категорий в гбан

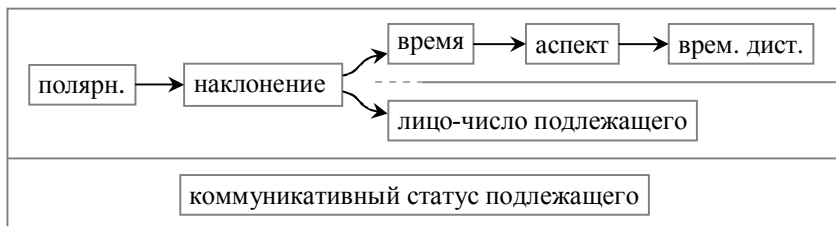

Примечание: Как видно из схем, ГК коммуникативного статуса подлежащего в любом случае оказывается полностью вне иерархии. Во всяком случае, имеющиеся данные не позволяют определить ее положение.

5. Выводы

В статье были рассмотрены основные случаи взаимодействия семи (сентенциальных) грамматических категорий гбан между собой и с некоторыми периферийными единицами, а также дано возможное иерархическое обобщение этих взаимодействий.

1. Большинство случаев взаимодействия связано с ГК наклонения (раздел 3.1). В частности, в конструкциях конъюнктива

наблюдается расширенный набор граммем лица-числа, включающий граммему 1 л. мн. ч. инклюзивного (с включением двух или более адресатов), а конструкции императива и вежливого императива, напротив, сочетаются лишь с граммемой 2 л. ед. ч. Отсутствует или затруднена сочетаемость некоторых граммем ГК наклонения с граммемами ГК времени, временной дистанции и аспекта, а также коммуникативного статуса подлежащего. Особым образом взаимодействуют некоторые граммемы ГК наклонения с ГК полярности.

Картина сочетаемостного взаимодействия граммем ГК наклонения с другими категориями обобщена в Таблице 1. Помимо прочего, она позволяет говорить о некоторой внутренней иерархизованности граммем этой ГК:

индикатив > кондиционалис/контрастив > конъюнктив > апрехензив > императив/вежливый императив

(граммема индикатива полноценно сочетается с граммемами всех шести других ГК, граммемы кондиционалиса и контрастива — пяти, граммема конъюнктива — трех, граммема апрехензива — одной, а при граммемах императива и вежливого императива невозможно противопоставление граммем ни в одной другой ГК).

2. Тесное взаимодействие наблюдается также между ГК времени, аспекта и временной дистанции (разделы 3.2 и 3.3). ГК аспекта и временной дистанции функционируют только при граммеме прошедшего времени. Граммемы ГК аспекта и временной дистанции выражаются кумулятивно.

3. Дополнительно был поднят вопрос об употреблении имперфективных показателей в гбан и в других языках в значении следования не только в плане настоящего, но и в плане прошедшего (раздел 3.2, пункт 2). По-видимому, по крайней мере в некоторых языках, где обычно говорится о *praesens pro futuro*, мы на самом деле имеем дело скорее с имперфективом в значении следования, “*imperfectivum pro posteriore*”.

4. Трехчленное противопоставление в ГК временной дистанции в некоторых случаях оказывается редуцировано до двухчленного (раздел 3.3, пункт 2). Это происходит: а) в конструкциях конъюнктива, б) в маловероятных и контрафактических условных высказываниях, в) при употреблении имперфектива в значении следования, а также г) в конструкциях отрицательного перфекти-

ва. Примечательно, что в случае в) мы имеем взаимодействие, одним из участников которого является единица меньше граммы (частное значение граммы имперфектива). В последнем случае мы имеем дело с тернарным взаимодействием: граммема отрицательности вместе с граммемой перфектива влияют на ГК временной дистанции.

Для объяснения наблюдаемой редукции предложена диахроническая гипотеза, подразумевающая переход в истории развития гбан от полностью двухчленной к трехчленной системе временной дистанции, с более поздней грамматикализацией сегодняшнего прошедшего.

5. Случаи взаимодействия с ГК полярности/с семантикой отрицания (раздел 3.4) включают несочетаемость граммы отрицательности с граммемой презентатива (пункт 1) и с квазиграммемной конструкцией цели (пункт 2), предполагаемое изменение семантического распределения граммы непрошедшего времени и квазиграммемной конструкции проспектива, конкурирующей с ней при референции к плану будущего (пункт 3), появление семантики нарушенного ожидания говорящего в отрицательных вопросах (пункт 4) и зависящую от присутствия семантики отрицания супплетивность бытийного глагола (пункт 5).

6. Есть основания полагать, что взаимодействие грамматических категорий в конкретном языке может отражать некоторую (конкретно-языковую) иерархию этих категорий. Однако для того, чтобы мы могли непротиворечивым образом выявлять такие иерархии, следует уточнить некоторые теоретические положения (раздел 4.1).

В первую очередь важно четко различать симметричные и асимметричные случаи взаимодействия, поскольку только (или в первую очередь) асимметричные случаи что-то говорят об иерархизованности граммем/категорий.

Необходимо также установить те частные типы случаев, которые мы относим к симметричным и к асимметричным, и дать им максимально точные определения. К симметричным предлагается относить случаи 1а) полной несочетаемости граммем, 1б) обоюдного изменения значения граммем и 1в) кумуляции граммем. К асимметричным предлагается относить случаи 2а) нейтрализа-

ции противопоставления граммем и 2б) одностороннего изменения значения грамлемы.

Принимается также дополнительное допущение, согласно которому в иерархические отношения вступают целые ГК, а не отдельные грамлемы.

Таким образом, для выявления иерархии ГК предлагается сопоставить всем случаям (асимметричного) взаимодействия иерархические пары ГК ($X_n \rightarrow Y_n \Rightarrow x > y$), которые затем объединить.

7. Была предпринята попытка применить предложенную процедуру к данным гбан (раздел 4.2). В результате была выявлена предполагаемая частичная иерархия взаимодействующих грамматических категорий гбан. Она представлена в двух вариантах на схемах в конце раздела 4.2.

Список условных сокращений

ГК — грамматическая категория; $X \rightarrow Y$ — асимметричное взаимодействие (доминантный X влияет на рецессивный Y); $X \leftrightarrow Y$ — симметричное взаимодействие; $X > Y$ ($X \rightarrow Y$ на схемах) — иерархическое отношение двух ГК; “ — «плавающий» сверхнизкий тон; 1, 2, 3 — 1, 2, 3 лицо; AFF — утвердительность; APPR — апрехензив; CNTR — контрастив; COND — кондиционалис; FOC(CN) — фокус подлежащего (два варианта показателя); FOC_OBJ — показатель фокуса прямого дополнения и неглагольных зависимых; HEST — вчерашнее прошедшее (hesternal); HOD — сегодняшнее прошедшее (hodiernal); INCL — инклюзив; IND — индикатив; INF — инфинитив; INTENS — интенсивность, выражаемая редупликацией; IPF — имперфект (франц.); IPFV — имперфектив; LOC — локативный показатель $= (kp)e$; LOC2 — локативный показатель $= le$; NCOND — не-кондиционалис; NEG — отрицательность; NPST — непрошедшее; PFV — перфектив; PL — множественное число; PREH — предвчерашнее прошедшее (pre-hesternal); PRES — презентатив; PROG — прогрессив (англ.); PRS — настоящее (франц. и англ.); PST — прошедшее; PSTR — следование; PURP — показатель, используемый в конструкции цели; Q — вопросительная частица; SBJV — конъюнктив (subjunctive); SG — единственное число.

Литература

- Плунгян 2011 — В. А. Плунгян. Введение в грамматическую семантику: грамматические значения и грамматические системы языков мира: Учебное пособие. М.: РГГУ, 2011.
- Федотов 2012 — М. Л. Федотов. Выражение временной и аспектуальной семантики в грамматической системе языка гбан. Бакалаврская дипломная работа. Кафедра общего языкознания филологического факультета СПбГУ, СПб., 2012.
- Федотов 2014а — М. Л. Федотов. Глагольные категории языка гбан. Выпускная квалификационная работа магистра лингвистики. Кафедра общего языкознания филологического факультета СПбГУ, СПб., 2014.
- Федотов 2014б — М. Л. Федотов. Фокус, заглагольные зависимые и эндоклитики в гбан // В. Ф. Выдрин, Н. В. Кузнецова (отв. ред.). От Бикина до Бамбалюмы, из варяг в греки. Экспедиционные этюды в честь Елены Всеволодовны Перехвальской. СПб: Нестор-История, 2014. С. 195–214.
- Федотов 2017 — М. Л. Федотов. Язык гбан // В. Ф. Выдрин, Ю. В. Мазурова, А. А. Кибрик, Е. Б. Маркус (ред.). Языки мира: Языки манде. СПб.: Нестор-История, 2017. С. 902–999.
- Храковский 1990 — В. С. Храковский. Взаимодействие грамматических категорий глагола: опыт анализа // Вопросы языкознания 5, 1990. С. 18–36.
- Храковский 1996 — В. С. Храковский В. С. Грамматические категории глагола (опыт теории взаимодействия) // А. В. Бондарко (отв. ред.). Межкатегориальные связи в грамматике. СПб.: Д. Буланин, 1996. С. 22–43.
- Храковский, Мальчуков 2016 — В. С. Храковский, А. Л. Мальчуков. Взаимодействие и иерархия грамматических категорий глагола: введение в тему и типологическая анкета // Вопросы языкознания 6, 2016. С. 51–83.
- Aikhenvald, Dixon 1998 — A. Y. Aikhenvald, R. M. W. Dixon. Dependencies between grammatical systems // Language 74, 1998. P. 56–80.
- Barentsen 1984 — A. A. Barentsen. Notes on “Praesens pro Futuro” in Modern Russian // J. J. van Baak (ed.). Signs of Friendship: To Honour A. G. F. van Holk, Slavist, Linguist, Semiotician. Amsterdam: Rodopi, 1984. P. 29–54.
- Comrie 1985 — Comrie B. Tense. Cambridge: Cambridge University Press, 1985.
- Dahl 1985 — Ö. Dahl. Tense and Aspect Systems. Oxford: Blackwell, 1985.

- Fleischman 1982 — S. Fleischman. *The Future in Thought and Language: Diachronic Evidence from Romance*. Cambridge: Cambridge University Press, 1982.
- Howard et al. 1998 — O. Howard, A. Kouassi, N. Leah, R. Taki. *Le Nouveau Testament en Langue Gban (Gagou): Blɛ doa nɛɛ Kwɛnɛ =ya =kɛ la-wɔdinu*. Abidjan: Alliance Biblique de Côte d'Ivoire, 1998. [New Testament in Gban (Gagou). © 1998 Alliance Biblique de Côte d'Ivoire. All rights reserved. Used with permission. www.biblesociety-cotedivoire.org].
- Malchukov 2011 — A. L. Malchukov. Interaction of verbal categories: resolution of infelicitous grammeme combinations // *Linguistics* 49(1), 2011. P. 229–282.
- Sohn 1994 — H.-M. Sohn. *Korean*. London: Routledge, 1994.

Н. В. Чугаев

Средняя школа № 32, Пермь

О НЕКОТОРЫХ ОСОБЕННОСТЯХ ЧИСЛИТЕЛЬНЫХ В ПРИКАМСКОМ ПИСЬМЕННОМ ПАМЯТНИКЕ XVIII В.

1. Введение

Имя числительное, в силу своей специфичности, находится на периферии исследовательского интереса. В литературе встречается гораздо меньше работ, специально посвященных числительным, по сравнению с работами, например, по субстантивной или адъективной тематике. Особенно актуально рассмотрение функционирования числительных в русском языке XVIII в., когда, согласно М. Н. Приемышевой, «счетные слова получили статус части речи» [Приемышева 2012: 198]. Материалом настоящей работы является рукописная (скорописная) книга XVIII в. — «Столп приходной денежной казны пыскорской заводской канторы 1741 году» (Государственный архив Пермского края (ГАПК), ф.180, оп.1, ед.хр.26, далее — «Столп»). Основная цель работы — осветить и, насколько это возможно, истолковать некоторые особенности строения и функционирования числительных в этом памятнике делового языка.

«Столп» был создан в 1740–1741 гг. и состоит из документов разных жанров и разного авторства: доношений с росписями, промеморий, указов и т. д. Объем собственно «Столпа» составляет 112 листов с оборотами, еще 29 листов с оборотами занимает «Краткая опись» документов, содержащихся в «Столпе». Основная тематика документов — приход (поступление) денег в денежную казну Пыскорского медеплавильного завода (с. Пыскор ныне находится в Усольском р-не Пермского края). Именно финансовая тематика определила активное использование в текстах разнообразных числительных.

Из последних работ, посвященных функционированию русских числительных, следует отметить диссертационное исследование И. Н. Дьячковой [Дьячкова 2009], источниковой базой которого, впрочем, являются печатные, а не рукописные, документы

XVIII в. О. Ф. Жолобов рассматривает вопросы этимологии, происхождения, а также частеречной принадлежности числительных [Жолобов 2001]. С. В. Полякова, изучая методы исследования современных числительных, затрагивает и проблемы их истории, приходя к выводу, что «колебания в склонении числительных наблюдаются уже более ста лет» [Полякова 2009]. Работа М. Н. Приемышевой посвящена функционированию числительных в XVIII в. по материалам картотеки «Словаря русского языка XVIII в.» [Приемышева 2012]. Ценным материалом для сопоставления стала работа Е. А. Галинской, посвященная склонению числительных во псковских деловых документах¹ первой половины XVII в. [Галинская 2011]. Кроме того, данные по истории числительных содержатся в работах, в целом посвященных грамматике письменных памятников, например, Ш. А. Амади [Амади 2008], Ю. В. Биктимировой [Биктимирова 2012], В. С. Мордвинцевой [Мордвинцева 2005]. В качестве важных материалов для сопоставления использовались фундаментальный труд В. В. Виноградова «Русский язык» [Виноградов 1947], а также «Словарь русского языка XI–XVII вв.» и «Словарь русского языка XVIII в.». Числительные в настоящей работе классифицировались в соответствии с пониманием В. В. Виноградова [Виноградов 1947: 306–308], грамматические конструкции, в которые входят числительные, а также соответствующие термины: *сингулярный, дуальный, малый, большой квантитатив, малое и большое числительное*, — используются в понимании О. Ф. Жолобова [Жолобов 2001: 102].

Следует определить аспекты, в которых будут исследоваться числительные в настоящей работе.

В первую очередь представляется необходимым представить инвентарь числительных, встречающийся в «Столпе» (раздел 2). В разделе 3 рассматриваются фонетико-орфографические особенности различных разрядов числительных, встречающиеся варианты форм сопоставляются в количественном и качественном отношении. Раздел 4 посвящен передаче в «Столпе» дробных чисел. В разделе 5 изучается синтаксическая дистрибуция числи-

¹ Следует заметить, что заявленный Е. А. Галинской материал (отдельные и отказные книги, челобитные) отражают специфику общерусского делового языка не в меньшей степени, чем диалектные особенности памятников

тельных, встречающихся в памятнике. Раздел 6 подводит основные итоги исследования.

2. Описание представленных в «Столпе» числительных

2.1. Группировка числительных

Рассматриваемый инвентарь числительных предпочтительно разбить на группы. Выделяемые классы числительных в целом соответствуют современной грамматической системе, описанной В. В. Виноградовым в работе «Русский язык: грамматическое учение о слове» [Виноградов 1947: 306–308]. Среди количественных числительных можно выделить единицы до пяти (малые числительные), числительные от *пяти* до *десяти* и примыкающие к ним слова *двадцать* и *тридцать*, числительные от 11 до 19, десятки больше сорока, сотни, а также слова субстантивного склонения *сорок*, *девяносто*, *тысяча* (*тысяча*). В качестве отдельных групп рассматриваются порядковые и дробные числительные (собираательные числительные в памятнике не встречается; слово *оба*, получающее у разных авторов неоднозначную частеречную характеристику [Там же: 292; Жолобов 2001: 103–105] в работе не рассматривается). Наконец, в памятнике имеется небольшое количество слов других частей речи, образованных от числительных.

В связи с большим количеством вариантов при рассмотрении грамматических явлений изолированные числительные приводятся в современной орфографии, если это не имеет принципиального значения для рассматриваемого примера (например, безразличность к признаку твердость-мягкость у выносных букв, например, *двацца^m*). Варианты слов с корнем *восемь-* (*осьм-*), а также другие фонетико-орфографические особенности числительных оговариваются особо. Примеры из текстов приводятся с сохранением орфографии XVIII в.: сохраняются буквы *s*, *i*, *ω*, *ть*, *х*, *θ*, *ξ*, отмечаются выносные буквы и разбиение на строки.

2.2. Малые числительные

Малые числительные представлены довольно полно. Слово *один* (*одна*, средний род не зафиксирован), имеет формы Р. п. (*одного*, *одной*), Д. п. (*одному*), В. п. (*одного/один/одну*), П. п. (*од-*

ном)² с предлогами *за, на, по, с* и без предлога. Слово *два (две)* имеет формы Им. п., В. п. и Р. п., причем архаичная форма *дву* употребляется наравне с формой *двух*. Характерно, что в одном случае форма *дву* употребляется в значении Д. п.: *дву лошадям* [Л. 51об.]³. 82 раза употребляется форма *две*, 15 раз — *двъ* (при том, что в композитных числительных с *две-* употребляется только *е*). Фиксируется Р. п. у числительных *три, четыре: трех, четырех*, и Д. п. — только в форме *четырем*. У слов больше четырех наблюдаются общие формы Им. п.-В. п. и остальных косвенных падежей (кроме Тв. п.): *пять — пяти, шесть — шести* (наряду с редко встречающейся *шти*), *семь — семи, восемь — восьми* (наряду с формой *осми*), *девять — девяты, десять — десяти*. В памятнике не зафиксированы испытывающие наибольшие колебания формы Тв. п. числительных группы единиц.

2.3. Числительные на -дцать и -надцать

Сходные падежные формы с теми же окончаниями (нулевое для Им. п. и окончание *-и* для косвенных, Р. п. и Д. п.) обнаруживаются у числительных с формантами **-дцать и -надцать**: *один-надцати, двенадцати, двадцати, тридцати*. Следует отметить орфографическую вариативность числительных этой группы: формант *-дцать (-надцать)* в Им. п. имеет вид *тцать, тца^m, тцеть, тце^m*, а в косвенных падежах *тцати, тцети* (первая *т* во всех случаях также может быть выносной). Колебания в написаниях согласных представляют собой отражение на письме оглушения *д* в форманте *-дцать (-надцать)*, а варианты написания гласных возникают как отражение редукции в безударной позиции. Творительный падеж в документах не встречается.

3. Фонетико-орфографические особенности разных разрядов числительных

3.1. Слова с корнем (в)ос(ь)м-

Следует отметить высокую вариантность слов с корнем *(в)ос(е)м-* по наличию и отсутствию протетической *в-*, а также по

² В скобках указываются формы, которые встретились в памятнике (мужского, женского рода, или обоих);

³ Здесь и далее при ссылке на «Столп» указывается только номер листа.

наличию и отсутствию гласных после букв *с* и *м*. Представленные ниже таблицы дают представление о соотношении различных вариантов простых числительных и первых частей композитов:

Таблица 1. Соотношение числительных с корнем *вос(е)м-*

	<i>во^сми-</i>	<i>восми-</i>	<i>восьми-</i>	<i>восем(ъ)-</i>	<i>восе^м-</i>	<i>восемь-</i>	<i>во^смна-</i>	<i>восмна-</i>
Единицы	38	10		24	31	32		
+дцать							7	11
+десять	22	3	1	46	22	6		

В Таблицу 1 не включено порядковое числительное *восьмой*, встретившееся в текстах один раз. Как следует из Таблицы, числительные *восемь* и *восемьдесят* могут иметь гласный между *с* и *м*, а могут не иметь, тогда как слово *воснадцать* его никогда не имеет. Формы *восемь* лишь немного уступают формам *восемь*, а формы *восемьдесят* почти на порядок превосходят формы *восемьдесят*. Представляется, что в данном случае отражается зафиксированное современными пермскими говорами отверждение губных согласных в конечной позиции [Полякова и др. 1998: 85]. Впрочем, отверждение конечного губного сонанта отмечается исследователями как общая тенденция как в современном литературном языке [Алентаева 1999: 42; Богданова 2001: 141], так и в севернорусских [РД 1990: 23, 27], южнорусских [Там же : 45] и некоторых среднерусских [Там же: 32] говорах. При этом именно формы с начальным *в-* являются более распространенными при обозначении чисел 8 и 80: соотношение этих форм и числительных на *о-* 135:1 и 100:1. В то же время формы *воснадцать* и *осмнадцать* являются конкурирующими. Они соотносятся как 18:13. Числительное *осьмина* существует в памятниках в форме *осмина* и *о^смина* и не имеет аналогов с протетическим *в-*.

Таблица 2. Соотношение числительных с корнем *осм(и)-*

	<i>о^сми-</i>	<i>осми-</i>	<i>о^смна-</i>	<i>осмна-</i>	<i>осьмина-</i>
ед.	1				
+дцать			3	9	1
+десять		1			
+ина		4			

В Таблицу 2 не включено слово *ось|мина*, расположенное на двух соседних строчках, а также встретившееся три раза порядковое числительное *осмой* (все три — в контексте *на осмой странице* [Л. 93; Л. 96; Л. 101]). Варианты на *о-*, как следует из Таблицы, являются немногочисленными.

3.2. Особенности сложных числительных

Написание *шеснатцать* отражает выпадение смычного *т* между *с* и *н*. Такое написание встречается 18 раз против встретившегося 8 раз написания с *т*: *шестна-*. Слова *пятнадцать* и *семнадцать* последовательно пишется без *ь* перед *н* (впрочем, *ь*, встречающийся два раза в написании слова *четырьнатцать*, в названных числительных также отсутствует).

Большая степень вариативности, отражающая специфику переходного периода, наблюдается у числительных больше сорока. Формы косвенных падежей (кроме Тв. п.) имеют параллельные формы.

По первой, господствующей модели, усвоенной и современным языком, склоняются обе части сложного числительного: *пятидесяти/шестидесяти/семидесяти/восемидесяти*.

По второй модели склоняется только первая часть, а вторая — стоит в форме Р. п.: *пятидесят; шестидесят (штидесят); семидесят; восьмидесят (осмидесят)*. Соотношение моделей представлено в Таблице 3:

Таблица 3. Соотношение словоизменительных моделей числительных от пятидесяти до восьмидесяти

	пятидесят	шестьдесят	семьдесят	восемьдесят	всего
1-ая модель (пятидесяти)	48	10	15	18	47
2-ая модель (пятидесят)	21	18	4	7	

Первая часть у числительных этой группы имеет следующие орфографические варианты. В слове *пятьдесят* один раз встречается отражение редукции гласного в первом слоге (в отличие от лексемы *пятнадцать*, всегда пишущейся с *я*): *петдесят*, три раза озвончение конечной *т* элемента *пят-* (при этом буква *д* выносится над строчкой): *пя^ддесят*. В слове *шестьдесят* наблю-

дается выпадение *t* между *c* и *d* и последующее озвончение *c*: *шесдесят*, *шездесят* (в последнем случае *з* (или *s*) 27 раз стоит в строчке, но три раза также выносятся). Два раза первая часть принимает форму *шти-*. У числительного *семьдесят* однажды встречается форма с устаревшей первой частью *седьдесят*. Следует отметить тот факт, что в несвязанном виде лексемы *семь* и *шти* в документе не встретились.

Перед вторым элементом *-десят* часто наблюдается выпадение *ь*: сосуществуют формы *пятьдесят/пяддесят/пя^mдесят* (17:43:19)⁴; *семьдесят/семдесят/се^mдесят* (7:35:20); *восемьдесят/восемдесят/восе^mдесят* (7:45:19). Числительное *шестьдесят* с сохранением *t* встретилось только в формах *шестьдесят* и *шеc^mдесят* (6:1).

Следует сказать о второй, управляемой части таких слов. В основном она имеет на конце либо *ъ* (*пятьдесятъ*, *пятидесятъ*, *семдесятъ*), либо выносную *t* (*пяддеся^m*, *семдеса^m*, *восьмидеса^m*), безразличную к признаку твердости-мягкости, но в тринадцати случаях на конце встречается *ь*: *шестьдесятъ*, *семдесятъ*, *восемьдесятъ*, *осмидесятъ*.

Любопытно также, что формы *штидесятъ/осмидесятъ* с первой частью, не соответствующей современной норме, и во второй части имеют не сохранившуюся до наших дней модель.

Числительные для обозначения сотен представлены простой лексемой *сто* и композитными *двести/двусот*; *триста/трехсот*; *четыреста/четырехсот*; *пятьсот/пятисот*; *шестьсот/шестисот*. Формы этих числительных идентичны современным во всех отношениях, кроме раздельности написания: формы косвенных падежей часто сохраняют раздельное написание составных частей композита (подробнее см. ниже).

3.3. Раздельные написания сложных числительных

В памятнике встречаются раздельные написания сложных числительных. Чаще всего встретились раздельные написания в группе сотен, причем чаще всего в косвенных падежах: *дву сот* (3 раза), *трех сот*, *четырех сот*, *пяти сот*. В единственном случае употребления формы *шести|сот* ее части находятся на раз-

⁴ В скобках здесь и далее указано соотношение количества встретившихся форм.

ных строчках. Эти формы нигде в памятнике не пишутся слитно. В именительном падеже встречается 10 слитных написаний *двести* и 6 *триста* против единожды встретившихся отдельных *две сти*, *три ста*, *четыре ста*, *пять сотъ* (в еще двух случаях слово *двести* помещается на двух разных строчках).

В группе числительных больше сорока значительно меньше отдельных написаний. Все они встречаются в косвенном падеже и почти все относятся ко второй модели (на *-десять*): *шести де-сять*(3), *пяти де-сять*, *восми де-сять*, *восми де-сяти* (2), *семи де-сяти*. Кроме того, встретилось 14 числительных, у которых вторая часть *|десят(и)* была перенесена на другую строчку. Для сравнения, количество слитных написаний для числительных того же класса (первая цифра указывает И. п.-В. п., вторая — косвенные падежи): для «*пятьдесят*»⁵ 82 и 29; для «*шестьдесят*» — 40 и 22; для «*семьдесят*» — 60 и 17; для «*восемьдесят*» — 69 и 21.

В группе числительных меньше двадцати не встретилось отдельных написаний. Приведенные выше факты могут свидетельствовать о том, что в рассматриваемом памятнике процесс универбации композитных числительных не достиг еще своего финала. В меньшей степени универбация коснулась косвенных падежей, чему, очевидно, способствовало присоединение второй части по типу управления (*дву сот*, *пяти де-сят*). Впрочем, и слитное написание составных числительных не обязательно свидетельствовало бы о грамматическом единстве, так как по правилам орфографии рассматриваемого периода слитные написания грамматически независимых слов широко распространены (предлоги и союзы с существительными, написания вроде *двѣтысячи*, где очевиден независимый характер числительных).

3.4. Особенности числительных сорок, девяносто, тысяча

Особняком в отношении склонения стоят слова *сорок*, *девяносто*, *тысяча*, имеющие субстантивное происхождение, на что указывает, например, Э. А. Балалыкина [Балалыкина 2008: 147], а также ряд этимологических словарей [ИЭСРЯ, 1: 236; 2: 189, 204; Преображенский 1910–1914, 1: 176–177; 2: 359; Фасмер 2003, 1: 492–493; 3: 722–723, 762–763; ЭССЯ 4: 220]. Впрочем,

⁵ При расчете данные по всем орфографическим вариантам суммируются.

существуют разногласия в вопросах происхождения отдельных слов. А. Г. Преображенский считает более предпочтительной версию о происхождении слова *сорок* из греч. *барáконтa* [Преображенский 1910–1914, 2: 359]. М. Фасмер допускает для лексемы *сорок* альтернативное тюркское происхождение [Фасмер 2002, 3: 723].

Вне зависимости от этимологии, все три лексемы имеют субстантивное склонение (что, в свою очередь, может косвенно свидетельствовать и о соответствующем происхождении). Лексема *сорок*, помимо современной обобщенной формы косвенного падежа *сорока* сохраняет архаическую форму Д. п. *сороку*. Сходным образом старые окончания сохраняет лексема *девяносто*. В П. п. с предлогом *в* она имеет форму *в девяносте*, в Д. п. с предлогами *к* и *по* форму *к (по) девяносту*. Слово *сто* употребляется только в двух падежах: И. п.-В. п. *сто* и Р. п. *ста*, поэтому судить о форме других косвенных падежей нет возможности.

Числительное, обозначающее число 1000, представлено двумя лексемами: исконно русской *тысяча* и книжно-славянской *тысяща*. Контексты, в которых встречаются оба варианта, свидетельствуют об их стилистической нейтральности:

- (1) *муки ржаной ценою подевяти съ половиною копеики пхдъ две **тысячи** сто семдесятъ пять пхдъ* [Л. 52]
- (2) *Ука³ усоного^{жс} нача¹ства оприеме^{жс} | денгъжной ка³ны семи **тысячь** | ру⁶левъ* [Л. 9об.]
- (3) *ω^m оноі соли ка^mскоі воево⁰ | скаго правления каⁿцеляриі насеи : 1741 Годъ денежной | ка³ны семи **тысяць** рхблевъ еще неприято авпро | шлы^x годехъ те деньги о^m онои каⁿцеляриі припи | маны впыска^pскзю заво⁰скую каⁿторгъ насодѣ^p | жание пыск^pски^{x4} заводо⁶ ирхднико⁶* [Л. 75]
- (4) *велено втка³ную су^mму насодѣ^pжание пе^p | мских заводо⁶ денежнзю кашну принимать ω^m бывшей | соли ка^mскои правиⁿцыаⁿнои каⁿцеляриі іо^m кунгу^pскоі воево⁰ | скои что ныне пермская правиⁿцыаⁿная каⁿцелярия | скаждои посеми **тысець** рхблевъ вго⁰* [Л. 75]
- (5) *взять ему петухову о^m це | ловаⁿника якова юженинова **тысяща** рхблевъ* [Л. 75об.]

- (6) *о^мпуще^нно соли ка^мской иска^чцеляриі исказны / впомянзтзю впыска^рскую заво^оскую ка^тторг насо|держаніе пыскарскихъ заводо^в напрынйатые / три ве^зцля денежнои ка^зны таможен^нныхъ / икабатцкихъ зборо^в семь **тысеиць** р^убле^в въ томъ / числе сребря^нны^х Мането^о две **тысеици** две сти три|тцетъ девять р^убле^в медныхъ пяतिकопееиши|ковъ триста десять р^убле^в ня^одесять копеек^ь / медныхъ денежокъ иползшек^ь четыре **тысяци** / четыре ста ня^одесять р^убле^в ня^одесять копе|екъ [Л. 78]*

Следует отметить, что формы на *щ* встречаются в документах из Соли Камской воеводской канцелярии, формы на *ч* — в документах, написанных в самой Пыскорской конторе.

Стилистически недифференцированное употребление разных по происхождению единиц определяет характерным для этого периода развития русского языка целый ряд исследователей. При рассмотрении этой ситуации отправной точкой будем считать прямо предшествующий период — XVII в., когда, согласно В. М. Живову, стилистическое применение языковых средств принципиально не таково, как в современный период [Живов 2004: 536]. В начале XVIII в. старая система переживает коренную перестройку, в результате которой возникает языковая ситуация, названная В. М. Живовым «петровским пулом»: «Та вариативность, которая ранее была упорядочена фрагментацией узуса по разным регистрам, теперь оказывается неупорядоченной в рамках единого нефраgmentированного узуса» [Там же: 541]. Согласно В. М. Живову, «стилистическая дифференциация появляется в результате распределении пришедших из старых регистров вариантов». Исходя из того, что процесс этот начинается в 1720-е гг. [Там же: 22], неудивительно, что в 1740–1741 гг., на периферии, куда стольичные процессы доходят с определенным опозданием, лексемы *тысяча* и *тысяца* функционируют в стилистически нейтральных контекстах. А. А. Алексеев, в свою очередь, отмечает для того же периода влияние книжно-славянского языка на язык деловых документов: «В начале XVIII в. даже в актовой письменности по мере проникновения в нее новых тем и идей усиливается воздействие книжной, книжно-славянской, церковно-славянской языковой стихии» [Алексеев 2013: 188].

3.5. Особенности порядковых числительных

В тексте встречаются порядковые числительные от *первый* до *десятый*. Собственно грамматических отличий от современных у этих форм не наблюдается. У порядковых числительных варьируют адъективные окончаний *-аго/-ого*, а у числительного *восьмой* также обнаруживаются варианты по наличию/отсутствию протетического *в-*. Помимо обычного употребления этого класса числительных в текстах также встречается сочетания *в первые* (сохранившееся в современном языке) [СлРЯ XI–XVII, 3: 81] и *во вторые* (в современном языке отсутствующее) [Там же: 166], фиксируемые в «Словаре русского языка XI–XVII вв.» в значении ‘в первый раз, впервые’ и ‘вторично’ соответственно:

- (7) *впыскорскую заводскую кантору объявлено | впервые сего 741 году февраля 24 одинъ рубль | пятьдесятъ копеекъ вовторые апреля 4= | чисель четырнатцать рублевъ пятьдесятъ | копеекъ итого шеснатцать рублевъ* [Л. 57].

Следует отметить, что употребление современного *впервые* отличается от употребления в памятнике XVIII в: сегодня мы бы сказали «в первый раз» или «в первой партии».

4. Существительные, используемые для обозначения дробных чисел

4.1. Основные лексемы для передачи дробных чисел

Представляется необходимым здесь же рассмотреть также образованные от числительных существительные для обозначения дробных чисел. Они представлены словами с формантами *-ин*: *половина, шестина, осьмина* и *-ть*: *треть, четверть*.

4.2. Сосуществование форм с половиною и с полу

Для обозначения половины предмета наряду с формами *с половиною/с половиной* активно используется словоформа *с полу*, со значением ‘с половиной’. Представляется необходимым подробнее остановиться на соотношении этих конструкций и их грамматическом статусе.

Из 144 употреблений конструкций со словом *половина* три раза форма *с половиною* стоит в позиции после слова *копеек*, ко-

торое зависит от предыдущего числительного в форме Р. п., мн. ч., характерной для большого квантитатива:

(8) *три рубли шестнатцать копее^к / споловиною* [Л. 82об.]

(9) *се^м|десять девять копеек^ь споловиною* [Там же]

(10) *двацать пять / копеек^ь споловиною* [Там же]

Все три случая, при этом, встречаются в одном документе. Еще в одном случае существительное *копеек^ь* также входит в формулу большого квантитатива, но форма *с половиною* стоит между целой частью и словом *копеек^ь*:

(11) *взыскать четыре рубли пятна^мцет^ь съ половиною копеек^ь*
[Л. 54]

В двух случаях слово числительное, обозначающее целую часть согласуется со словом копейка, т. е. употребляется формула сингулярного квантитатива. При этом форма *с половиною* располагается внутри этого словосочетания:

(12) *кумочка стекляная о^дна ценои о^дна споловиною копейка*
[Л. 11об.]

и в формуле дуального квантитатива в косвенном падеже:

(13) *ростиски <...> павлх беляеву сего іюля 3 дня в пятидесяти о^дномъ рѣбле в девяносте в двѣх с половиною копейка^х*
[Л. 80об.]

В этих шести случаях форма существительного, служащего для счета (*копейки* и *фунты*) синтаксически связана (с помощью разных типов связи — согласования и управления) не с формой *с половиною*, а с числительным, обозначающим целую часть, причем в 4 случаях вопреки тому, что форма *с половиною* непосредственно предшествует этому существительному. Можно сказать, что форма *с половиною* механически примыкает, присоединяется к числительному для целой части внутри грамматически автономной группы «числительное для целой части + существительное».

Однако такое взаимоотношение частей в составных числительных с дробной частью является исключением: в остальных 138 случаях слово *с половиною(ой)* стоит после целой части и

управляет существительным, которое ставится в Р. п., ед. ч. Например:

(14) *се^ндеся^м пять с половиною копейки* [Л. 2]

Числительное *с полу* выступает как своего рода краткая форма выражения *с половиною* (*с половиной*) и встречается всего 22 раза. 10 раз оно употреблено в постпозиции, примыкая к числительному, обозначающему целое количество и управляющему существительным по формуле большого квантитатива:

(15) *о взыскании по семидесять копеек сполу* [Л. 17об.]

Еще в одном случае *с полу* также стоит в постпозиции, а числительное управляет существительным по формуле малого квантитатива:

(16) *два рубли трицца^м четыре копейки сполу* [Л. 104]

В 8 случаях *с полу* предшествует существительному, и во всех этих случаях управляет ею, как и вышеназванная форма *с половиною*:

(17) *приняты днги девяносто девять сполу копейки* [Л. 33об.]

В 7 случаях *сполу* пишется отдельно от слова *копейки*, в одном — слитно. Наконец, в трех случаях *сполу* воспринимается, по всей видимости, как первая часть сложного слова *полукопейка*, которою принимает окончания творительного падежа:

(18) *взыскать пошлины дватцетъ шесть сполу копейкою* [Л. 74]

(19) *ценою поддесяти сполу копейкою пуд* [Л. 88]

(20) *ценою подвенатцети сполу копейкои пуд* [Там же]

Такая конструкция широко представлена в русской письменности XVI–XVIII в., однако в «Столпе» встречается редко. Наконец, в одном случае *с полу* было вставлено позже, при проверке, в конструкцию

(21) *осмнатцетъ * копейкъ*

Это было сделано с помощью специального знака три кружка (передаваемого здесь астериксом), повторенного в тексте между

этими словами и на полях, где и была записана форма *с полу* [Л. 105]⁶.

4.3. Происхождение и грамматический статус формы *с полу*

Представляются не до конца ясными происхождение и грамматический статус формы *с полу*. Очевидно, что, хотя предлог *с* сочетается с Р. п. и Тв. п., в данной конструкции он требует творительного падежа⁷. В результате ожидалась бы форма **с пол-ом* (либо, учитывая исходное й-склонение, **с полъ-мь*), которая в реальности не встречается. Между тем форма *сполу* существует и зафиксирована в исторических словарях и опубликованных памятниках. По данным «Словаря русского языка XI–XVII вв.», лексема *сполу* представляет собой наречие со значением ‘подряд, без исключения, вместе, сплошь’ [СлРЯ XI–XVII, 27: 64]. Это наречие происходит от предложно-падежной конструкции с предлогом *с* + Р. п. Однако, хотя в словарной статье никак не оговорено значение ‘половина’, в статье *поль* ‘одна из двух частей чего-либо; половина’ есть отсылка к статье: «съ полу см. **сполу**» Там же, 16: 188]. К несомненным примерам употребления формы *с полу* относятся и примеры, данные в статье *полу-* [Там же: 259] как части сложного слова: «с полупяты (в словаре написано слитно. — Н. Ч.) обжи» и в статье «пол-участка» [Там же: 276]: «дать по полуучастка (в словаре написано слитно. — Н. Ч.)». Форма вторых частей *пяты, участка* свидетельствует об их грамматической подчиненности части *полу*, а следовательно, и об относительной независимости (если и не наблюдаемой в поздний период развития языка, то, во всяком случае, имевшей место в определенный исторический момент) первой части.

⁶ Знак три кружка (три галочки) встречается в «Столпе» неоднократно как средство исправления и представляет собой три небольших символа, расположенных треугольником. Подобный способ исправления известен еще в летописной традиции. См., например, крест в той же функции в Радзивиловской летописи, Л.20, вторая строчка.

⁷ Значение предлога в данной конструкции может быть однозначно определено в соответствии с классификацией В. В. Виноградова как «сопровождение, сосуществование, пространственное соотношение» (требующее Тв. п.) [Виноградов 1947: 684], а не как «удаление, отделение, исхождение, (...) происхождение и причину, источник» (требующее Р. п.) [Там же].

Вместе с тем значение ‘половина’ для формы *с полу* в псковских памятниках очевидно из контекста, где одно и то же число употреблено в двух связанных документах с дробной частью, выраженной лексемами *с половиною* и *с полу* соответственно:

- (22) *аобья^вленные присемь денги | **тритцетъ четыре рубли девяносто деветь | споловиною копе’ки** принять изаписать вприхо^д | ипозаписке вприходъ вземское повытье сообщитъ* [Л. 33]
- (23) *посеи докла^дно’ выти^скть у по^дка^нцеляриста пшкина днги | **тритцать четыре ру^бли девяносто девять сполу | копеики** приняты и вприхо^д апреля 11 дня на 21 | страницъ записаны* [Л. 33об.]

На значение ‘половина’ также однозначно указывает приведенная в тексте «Столпа» таблица с записью чисел арабскими цифрами:

- (24) *до (так в ркп) со^значенного числа пудовъ приложе^н | поукасу наа^нбары ицелова^н нико^с по о^дно’ | копе’ке на пу^д одинъ рубль се^мдеся^м девять | коптъекъ всего собрано денегъ **двацца^м | два рубли девяносто пять коптъекъ | сполу*** [Л. 29]

--	--	22	95½

Можно предположить, что на употребление формы *с полу* в значении *с половиною* оказали влияние, с одной стороны, распространенные конструкции (с правильной формой падежа на -у) *ис полу* ‘наполовину’ [СлРЯ XI–XVII, 6: 283], *дополу* ‘до половины’, *по полу* ‘пополам’ [Там же, 16: 188], а также, возможно, окончание -у формы *с дву* (Тв. п.), а с другой стороны, уже названное наречие *сполу*. Можно также предположить существование формы *с полу* со значением ‘с половины’ (ср. в «Соборнике 12 месяцев...» из Елизаветинской Библии форму *от полу* в том же значении: «зачало к ѿполу» [ЕлБ]). Так или иначе, под влиянием указанных факторов у формы *с полу* сформировалось значение ‘с половиной’, что можно с грамматической точки зрения трактовать как формирование у слова *пол* обобщенного косвенного падежа *полу*. Возможно, что эта обобщенная форма косвенного падежа

отражает переходный этап универбации слов с *пол-* в Им. п.-В. п. и *полу-* для остальных падежей [Виноградов 1947: 308]⁸.

4.4. Колебания в написаниях слова треть

Необходимо отметить, что колеблется написание грамматически значимых окончаний в слове *треть*: *трете/трети*; подобное колебание может свидетельствовать о неустойчивости, возникающей между формами имен I и III склонений.

4.5. Дериваты числительных второго уровня

В памятнике засвидетельствованы образованные от числительных (в том числе дробных) слова других частей речи: *половинный*, *вторичный*, *третичный*, *тройственно* (*тройственный*), *пятикопеешник*, *десяток*⁹. Значение большей части этих слов ясно. Однако значение лексем *вторичный* и *третичный*, *тройственный* уточняется только в контексте: в первом случае это значение 'выписанный, выданный во второй и третий раз' (о векселях), во втором — 'сделанный в трех экземплярах'. Часть слов зафиксированы «Словарем русского языка XI–XVII вв.» (*половинный* [СлРЯ XI–XVII, 16: 232]) и «Словарем русского языка XVIII в.» (*вторичный*, *десяток* [СлРЯ XVIII]). Интересно, что, хотя «Словарь русского языка XI–XVII вв.» не содержит слов *вторичный*, *третичный* и *тройственно*, в нем можно обнаружить те слова, к которым они, вероятно, восходят: *вторица* [СлРЯ XI–XVII, 3: 165], *третица* [Там же, 30: 141], *тройство* [Там же: 178]. Таким образом, можно предположить, что лексемы *вторичный*, *третичный*, *тройственный* возникли в начале XVIII в.

⁸ Впрочем, теоретически возможен и обратный ход изменений: от конструкции типа *с полукопейкою* через переосмысление первой части слова как самостоятельной лексемы к подчинению второй части слова первой (*с полукопейки*). В настоящем исследовании не рассматривается обширный вопрос об истории многочисленных существительных (и прилагательных: ср. *полуграмотный*) с первой частью *пол-/полу-*. Ознакомиться с некоторыми материалами по этому вопросу можно в следующих изданиях: [Виноградов 1947: 308; Пономаренко 1985; Кожевников 2012].

⁹ Приведенные слова могут восходить к числительным через ступень отнумеративного существительного: ср. *половинный* — *половина* — *пол*.

5. Особенности функционирования числительных в тексте «Столпа»

Основная специфика функционирования числительных в текстах лежит в области употребления предлогов с числительными, способов объединения форм в словосочетаниях, а также в особенностях употребления отдельных падежей.

5.1. Составные формы числительных с промежуточным статусом

На стыке словосочетания и сложного слова находятся сложные формы:

(25) *по пя|тнатицати рублевому штидесят копеешному окладу* [Л. 85об]

(26) *по дватцати четыре рублевому в год окладу* [Л. 102об.]

Они представляются окказиональным образованием, входящим в устойчивую модель; такую трактовку подтверждает и недостаточное грамматическое оформление числительного во втором случае.

5.2. Формулы с повторяющимся предлогом

В пыскорских памятниках засвидетельствовано употребление предлога с каждой частью составного числительного:

(27) *надве|сти на девяносто наодинъ рѹбль на | шеснатцать инатри четверти / копеики* [Л. 53об.]

(28) *вдевяносте вдевяти четвертью / копеика^x* [Л. 80об.]

Такое употребление является правилом. Наряду с подобным употреблением можно отметить и модель с одним общим предлогом:

(29) *к пятидесяти четыре^m рубля^m дватцати пяти / копѣ 'камѣ* [Л. 6]

На отсутствие повтора в данном случае, возможно, повлиял сам характер предлога *к*, так как его повторение приводило бы к обилию труднопроизносимых стечений согласных (что особенно касается согласных со смычным элементом: *к четырем*, *к двадцати*).

5.3. Частный случай неизменяемости лексемы *сто*

Зафиксирован случай, когда слово *сто* остается неизменным, будучи первой частью в составном количественном числительном в Р. п.:

- (30) *сто двена^мцати ру^блевъ шести деся^м тре^х копеекъ* [Л. 18об. КО]

5.4. Конструкция для передачи дробности

Интересна конструкция, которая служит для передачи значения дробности в «Столпе». В древнерусском языке для обозначения половины предмета использовалась конструкция *поль* + порядковое числительное: *поль третьъ, поль пяты* [Жолобов 2006: 62].

В поздний древнерусский период наряду с ней появляется характеризующая О. Ф. Жолобовым как переводная конструкция количественное числительное + *и* + *поль*: *двъль льтъ и поль* [Там же: 65]. Первая конструкция употребляется еще в XVII — начале XVIII в. (см. грамотки № 156, 385) [Котков (ред.) 1969: 86, 226], более того, И. Н. Дьячкова указывает на употребление этой конструкции в течение всего XVIII в., замечая, впрочем, что «вытеснение этих малопродуктивных дробных наименований на периферию употребления в XVIII в. не подлежит сомнению» [Дьячкова 2009: 19]. Кроме того, в XVII в. употребляется и конструкция с примыканием без союза:

- (31) *И всего в расходъх 10417 рублев 4 алтына полчетверти денги* (Чердынские акты, 1677 г.) [Полякова 2010, II: 67]

Между тем в тексте «Столпа» такие конструкции уже не встречаются. С другой стороны, конструкции с лексемой *с половиной* указанные выше источники не обнаруживают.

Кроме названных конструкций, источники XVII и XVIII вв. обнаруживают широко представленную в исторических словарях, но не распространенную в «Столпе» конструкцию со сложными словами, первой частью которых является *полу-*. Конструкция имеет следующий вид: *с полу-* (существительное в Тв. п.), при этом существительное, служащее для счета повторяется дважды:

- (32) *двъсти сорокъ бакчей с полубакчею* [Майоров 2011: 353]

- (33) *восемнатцать ведръ с полуведром* [Там же]

(34) *43 пуда с полупудом* [Полякова 2010, II: 77]

В другом случае такое существительное стоит после первой части сложного слова *полу-*:

(35) *послана крупъ манастырскихъ .В. четверти с полосминаю* (в грамотке № 482) [Котков (ред.) 1969: 296]

(36) *Лъсу <...> двѣсти лъсин пятисажженного с полуаршином* [Майоров 2011: 354]

(37) *а от рождения мнѣ четырнатцат[ь] с полугодом* [Там же]

(38) *13 даб с полудабою* [Там же]

(39) *достали пять рублев сполуполтиною* [Полякова 2010, II: 77]

(40) *28 с<ажен> с четвертью и с полуосминою* [СлРЯ XI–XVII, 16: 271]

Представляет интерес лексема *полу-одною*:

(41) *по двѣ деньги с полуодною деньгою* [Там же: 235]

Невозможно установить, слитно или раздельно пишется в данных случаях часть *полу*, однако грамматическое единство этой части и последующего существительного представляется несомненным.

В тексте «Столпа» встречаются следующие формулы для передачи дробного значения. Если речь идет об одной половине или одной четверти, обычно употребляется формула *с* + дробное числительное в Тв. п. ед. ч. + существительное в Р. п.:

(42) *три ру^бли се^мдеся^т пять с половиною / копеики* [Л. 2]

(43) *две|натцать четвертью копе'ки* [Л. 1]

(44) *приняты днги девяносто девять сполу копеики* [Л. 33об.]

Как уже было отмечено, в небольшом количестве случаев употребляется формула *с* + *полу-*(сущ. в Тв. п. ед. ч.):

(45) *взыскать пошлины дватцетъ шесть сполу копеикою* [Л. 74]

Если речь идет о трех четвертях, то формула другая: *и* + *три* + существительное в Р. п. ед. ч.:

(46) *четыре и три че^мве^п|ти копѣики* [Л. 5об.]

Наконец, у числительного *треть* зафиксировано всего два употребления в составе составного числительного. Первое с формулой *и + с + одной + треть* в Тв. п. ед. ч.:

(47) *меха по восмнатцати | рублевъ по девяносту по двѣ ис^оно^о третью ко|пе'ки* [Л. 15]

Союз и кажется в этой конструкции избыточным, т. к. присоединительное значение уже передается предлогом *с*. Второе с формулой *и + две + существительное* в Р. п. ед.:

(48) *ка^{жс}домъ посемидесять по три | иподве трети копеики* [Л. 85об.]

Таким образом, можно восстановить норму употребления дробных числительных: если существительное имеет форму единственного числа, используется присоединение с предлогом *с* (*с половиной, с одной третью, с четвертью*), а если дробное числительное требует множественного числа, то используется предлог *и* (*и две трети, и три четверти*). Вариативность этого рода объясняется близостью союза *и* в присоединительном значении и предлога *с*.

5.5. Употребление числительных в дистрибутивной конструкции

В памятнике употребляется также устаревшая модель «*по + числительное в Д. п.*¹⁰ + *сущ. в Р. п.*» для обозначения цены при продаже нескольких единиц товара по одной цене. Виноградов определяет эту конструкцию следующим образом: «числительное тут выступает в значении собирательной единицы распределяемых, группируемых предметов» [Виноградов 1947: 297]. Отсюда, по мнению автора, и предметное значение числительных в таких конструкциях. Следует отметить, что, если в описываемый Виноградовым период (30–40-е гг. XX в.) такая конструкция еще была в ходу, то теперь в литературной речи она полностью вытеснена конструкцией «*по + числительное в В. п. + сущ. в Р. п.*», что отмечает и М. Н. Приемышева при описании этой формулы [При-

¹⁰ Впрочем, формы Д. п. в данном случае неотличимы от форм Пр. п., который также управлял предлогом *по*: ср. *по вас*.

емышева 2012: 191]. Употребление этой исчезнувшей модели фиксируется как черта разговорной речи в русской литературе XIX в.¹¹

Тексты «Столпа» отражают те варианты грамматической нормы, которые описывает Виноградов. Числительное *один* в такой конструкции употребляется в Д. п., согласуясь с существительным: *по одной копейке*. Для числительных *три* и *четыре* употребляется В. п.: *по три копейки, по четыре копейки*, причем существительное подчиняется числительному. Наконец, для числительных *пять* — *девять*, *десять* и существительных на *-дцать* и *-надцать* используется косвенный падеж с окончанием *-и*. Эта форма числительного также управляет существительным: *по пяти копеек, по одиннадцати рублей, по семидесят рублей*.

5.6. Особенности управления в неоднозначно толкуемой конструкции

Наконец, завершая тему функционирования числительных в текстах «Столпа», следует отметить сложную конструкцию, которая может иметь неоднозначное грамматическое толкование. Представляется необходимым привести весь отрывок целиком:

(49) *в то^м определени^и / и указе в перечню цены недописано было // за кр^тпу всыскать с цела^тниковъ восми|десять восми копеекъ оши^бкою* [Л. 56–Л. 56об.]

Сказуемое *недописано* должно управлять В. п., однако числительное, которое от него зависит, стоит в Р. п. Ситуацию осложняет инфинитив *взыскать*, который также мог бы управлять чис-

¹¹ Ср., например, диалог в рассказе Николая Наумова «Деревенский торгаш» [Наумов 1980: 37]: «Отдавай мед-то *по три* за пуд, а? — уговаривал он пожилого крестьянина в ситцевой, густо пропотевшей на спине рубахе, стоявшего у прилавка.

— Божий ты человек, ведь мед-то в семь рублей пуд, суди-ко, — ответил он болезненно-ноющим голосом. — Проезжающий ноне сказывал: береги, говорит, в цене мед-то!

— Ну, коли в цене, то мне не надоть!..

— Прохор Игнатьич... и ей-богу... мне бы всего три рублика, сделл... милость, по гроб-б!..

— Отдавай мед — ссужу.

— Убытошно, родимый... положь хоша *по шести-то?* (курсив наш. — Н.Ч.)»

лительным. В такой ситуации *восмидесят восьми* могло бы получить фонетико-морфологическое толкование, согласно которому Р. п. действительно употреблялся в функции Им. п.-В. п. [Зализняк 1995: 115, 578; Жолобов 2006: 256; Галинская 2011: 192]. Однако представляется более вероятным, что Р. п. не связан с этой традицией употребления, а его появления требует результатив *недописано было* с отрицательной частицей. При таком толковании составным числительным управляет результатив *недописано было*, а не инфинитив *взыскать*, который сам зависит от результатаива. Примеры такого дистантного управления родительным падежом числительного встречаются в других документах «Столпа» даже для утвердительных конструкций. Например:

- (50) *Сего 1741 го^{оу} маиа 2: дня **требовано** было мною о^мреченно^о / канторы денгъжной касны для ро³дачи вжалова^е я^вви^{ско}го | Протчихъ ру^онико^вь го^рны^м служителя^м сего го^{оу} запроше^о | шеи апр^е м^ць usagenварскую тре^м ста ше^тидесять / о^ми рубле^с дватцат о^оной Итре^х четвертеи копе^кки* [Л. 47]

6. Материалы «Столпа» в контексте исследований русских числительных

Числительные пермских памятников находят близкие параллели в материалах «Словаря русского языка XI–XVII вв.», «Словаря русского языка XVIII в.», печатных изданий XVIII в., псковских памятников XVII в. и некоторых других источников.

6.1. Материал по числительному два

Числительное *два* (*две*) не обнаруживает написания *дѡва*, зафиксированного «Словарем русского языка XI–XVII вв.» [СлРЯ XI–XVII, 4: 179], а также форм *двою*, *двох* и под., включенных в «Словарь русского языка XVIII в.» [СлРЯ XVIII].

Прикамские памятники демонстрируют форму *двух*, не зафиксированную в материалах Е. А. Галинской. Вместе с тем, обнаруживается и форма *дву* в значении Р. п. и Д. п., встречающаяся в псковских памятниках в качестве вариативной. Как свидетельствует Е. А. Галинская, форма *двух* появляется в XV–XVI вв. и не получает распространения еще и в XVII в. [Галинская 2011: 187–189]. Таким образом, и в середине XVIII в. форма *дву* активно употребляется. Это соображение подтверждается и исследовани-

ем Ш. А. Амади. По ее свидетельству, форма *дву* употребляется в тюменских памятниках в конце XVIII в. [Амади 2008: 16].

Вместе с тем И. Н. Дьячкова фиксирует форму *дву* в числе архаичных черт, постепенно уходящих в результате нормализации 30-х гг. XVIII в. [Дьячкова 2009: 12].

6.2. Материал по числительным три — девять

Числительное *три* в «Столпе» не имеет форм, несвойственных современному употреблению (*трие, трема*), зафиксированных «Словарем русского языка XI–XVII вв.» [СлРЯ XI–XVII, 30: 151–152]. Числительное *пять* вне специальных конструкций (*по пяти рублев*) не обнаруживает зафиксированную «Словарем русского языка XI–XVII вв.» предметность¹² (*одна пять дворов* [Там же, 21: 101]). Как в пермских, так и в псковских материалах числительные *три, четыре*, отражают современный этап развития числительных, что обусловлено более ранним (XIV в.) формированием этих парадигм склонения [Галинская 2011: 190–191]. То же можно сказать про числительные *пять, семь* и *девять* [Там же: 193].

В пермском материале форма *шти* фиксируется только в составе сложного числительного *штидесят*. Между тем, по данным В. С. Мордвинцевой, форма *шти* употребляется в памятниках тюменского региона в начале XVIII в. [Мордвинцева 2005: 11]. С другой стороны, употребление формы *шти* именно в сложном слове соотносится с данными Е. А. Галинской, которая отмечает, что форма *шесть* в составе сложных числительных употребляется в Им. п., а в косвенных встречается только форма *шти* [Галинская 2011: 196]. Впрочем, форма *штидесят* встречается в пермских памятниках всего два раза наряду с нормативной *шестьдесят*.

Широкий круг источников: «Словарь русского языка XI–XVII вв.», «Словарь русского языка XVIII в.», исследование Га-

¹² В данном случае имеется в виду предметность в том значении, в котором его понимает В.В.Виноградов: «есть одна конструкция, где предметное значение будто бы слегка просвечивает в числительных: это разделительные сочетания с предлогом *по*: *по пяти рублей, по пятидесяти копеек*» [Виноградов 1947: 297]; о том же говорит М. Н. Примышева: «До конца XIX века еще встречаются рефлексy предметности слов *пять, шесть, семь, восемь, девять, десять*, выраженные в категории рода. Например, (2) *Вся та пять погибла*» [Примышева 2012: 191].

линской — фиксирует вариативность форм для обозначения числа 8; здесь обнаруживаются формы *восми(осми)* [СлРЯ XI–XVII, 3: 38; 13: 120; СлРЯ XVIII; Галинская 2011: 191]. Надо отметить, что в указанных источниках широко используются варианты, не обнаруженные в пермских памятниках: формы *осьмь* [СлРЯ XI–XVII, 13: 120], *осемь*, *осьмь* [СлРЯ XVIII], вариант *восмь* в Им. п. [Галинская 2011: 193].

6.3. *Материал по числительным* одиннадцать — девятнадцать

Числительные, обозначающие в «Столпе» числа от 11 до 19, а также 20 и 30, не обнаруживают параллельных форм книжного происхождения, которые фиксируются «Словарем русского языка XI–XVII вв.» [СлРЯ XI–XVII, 3: 38; 4: 180; 12: 279; 21: 98; 24: 56; 30: 162] и «Словарем русского языка XVIII в.» [СлРЯ XVIII], а также различных вариантов словоизменения частей числительных на *-дцать* и *-надцать*, которые отмечает Е. А. Галинская: *двунадцать*, *двухнадцати* и проч. [Галинская 2010: 194–196]. Можно заключить, что формы этих слов, до XVIII в. еще переживавшие активную фазу сложения, для которой было характерно многообразие форм, в XVIII в. окончательно стабилизируются и кристаллизуются.

6.4. *Материал по числительным* пятьдесят — восемьдесят

Отмеченные в пермском памятнике вариативные формы числительных больше 40 с одной и обеими склоняющимися частями в псковских памятниках не имеют инновационной (по мнению Е. А. Галинской) модели типа *пятидесяти*, для этих слов в документах псковского региона используется только модель с первой изменяющейся частью [Галинская 2010: 198]. Эта модель зафиксирована также и в «Словаре русского языка XI–XVII вв.» [СлРЯ XI–XVII, 3: 38; 21: 101; 24: 31], а также в «Словаре русского языка XVIII в.» [СлРЯ XVIII]. В последнем источнике указывается также на варианты этих числительных с раздельным написанием, что обнаруживается и в «Столпе».

6.5. *Материал по числительным* сорок, девяносто, сто

Не наблюдается в пермских памятниках указанного периода отмечаемое «Словарем русского языка XI–XVII вв.», а также И. Н. Дьячковой множественное число слов *сорок*, *девяносто*, *сто* [СлРЯ XI–XVII, 4: 199; 26: 179; Дьячкова 2009: 13], однако

архаичные падежные формы *сороку*, *девяносту* в пермских памятниках есть. Обнаруживаются они и в более ранний период [Галинская 2011: 197].

6.6. Материал по числительным группы сотен

Склонение числительных группы сотен не обнаруживает того многообразия форм, которое представлено в «Словаре русского языка XI–XVII вв.» и «Словаре русского языка XVIII в.».

Слово *двести* пишется только через *e* и имеет только формы Им. п., *двести*, Р. п. *двуста*. Форм *двъсти*, *дваста* [СлРЯ XVIII], *двъстѣ* [СлРЯ XI–XVII, 4: 181] в «Столпе» не обнаружено. Раздельное написание, отраженное «Словарем русского языка XVIII в.», напротив, находит отражение в пермских памятниках. «Словарь русского языка XI–XVII вв.» не дает данных о слитном и раздельном написании сложных числительных.

С псковским материалом «Столп» также обнаруживает некоторые различия. Если Е. А. Галинская фиксирует числительное в форме *двъстѣ* (с вариантами *двъсте/двесте* и *двъсти/двести*), то соответствующее числительное в прикамском памятнике последовательно имеет форму *двести* (*две сти*) в Им. п-Вин. п., а также не обнаруживает в своем написании никаких следов древней *ѣ* [Галинская 2011: 199–200] ни в корне, ни в окончании. Зафиксированная в пермском памятнике форма *двусот* идентична псковской форме XVII в. [Там же].

Числительные для обозначения чисел 300, 400, 500 и 600 обнаруживают склонение только первой части: *триста/трехсот*, *четыреста/четырехсот*, *пятьсот/пятисот*, *шестьсот/шестисот*. Конструкций с обеими склоняющимися частями типа *трестом*, *пяти стом* [СлРЯ XI–XVII, 21: 102; Там же, 30: 164] в «Столпе» не зафиксировано. С другой стороны, числительные в тех формах, в которых они встретились в «Столпе» находят прямые соответствия в псковских памятниках [Там же: 200–201].

6.7. Стилистическая характеристика числительных

И. Н. Дьячкова отмечает стилистическую окрашенность слов *тысяща* и *седьмь* [Дьячкова 2009: 11]. Между тем употребление этих числительных в прикамских памятниках в стилистически нейтральных контекстах продемонстрировано выше.

Ю. В. Биктимирова фиксирует такие формы, как *дву, по сту, ити* [Биктимирова 2012: 19], характеризуя их как церковнославянские. В то же время, как было продемонстрировано выше, в «Столпе» подобные формы функционируют в стилистически нейтральных контекстах.

6.8. Материал по лексемам для обозначения дробных чисел

Перечисленные И. Н. Дьячковой формы слов для дробных чисел с формантами *-ть (треть)* и *-ин(а) (пятина)* [Дьячкова 2009: 18] обнаруживаются и в пермском материале. Но ни в одном из источников не обнаружилось формы *полу*.

6.9. Вопросы сочетаемости числительных

Небезынтересны в сопоставительном аспекте и вопросы сочетаемости числительных. И. Н. Дьячкова отмечает как широкое распространение принумеративных форм существительных на *-а* после числительных при неопределенности их грамматического понимания (*два, три, четыре стола*), так и сохранение традиционных конструкций с существительным во мн. ч., ограниченных лексически (*два дни, четыре рубли*) [Дьячкова 2009: 14]. В пермских памятниках широко представлены формы и того, и другого типа: большинство сочетаний (*два пуда, два векселя, два вунта, три воза*) встречается в форме нового счетного падежа на *-а*, в то время как существительные *рубли, дни* сохраняют форму Им. п. мн. ч. *три рубли, три дни*. Впрочем, встречаются и исключения из этой общей тенденции: например, *два пуды* [Л. 55].

6.10. Соотношение моделей управления и согласования для числительных субстантивного склонения

Особое значение имеет переход от управления к согласованию в сочетаниях типа *сороку рублям/сороку рублей* [Дьячкова 2009: 14]. В пермских текстах модель с согласованием является широко употребляемой:

(51) *к девяносту девяти копейкамъ* [Л. 63]

(52) *в девяносте в девяти с четвертью | копейка^х* [Л. 80об.]

Модель с управлением для лексем *сорок, девяносто, сто* в прикамском материале не засвидетельствована.

7. Заключение

Итак, в «Столпе» обнаруживаются следующие разряды числительных: количественные числительные в составе следующих групп: *один*, малые, большие, сложные числительные, числительные субстантивного склонения; порядковые числительные.

В целом строение и функционирование числительных сходно с современным состоянием, однако есть и специфические явления. В области морфологии это числительное в Р. п. (а также в одном случае в Д. п.) *дву*; числительные для чисел 8, 18, 80 без протетического *в-*; модель типа *пятидесят* со второй несклоняемой частью; специфическая конструкция *с полу* (демонстрирующая родительный падеж вместо ожидаемого творительного), встретившиеся единично лексемы *штидесят*, *седьмдесят*, *тысяща*, а также архаичные падежные формы *сороку*, *девьяносту*, *девьяносте*.

Яркой приметой времени является конструкция с предлогом перед каждой частью составного числительного. Склонение частей составных числительных допускает широкие вариации. Не обнаруживается в памятнике старых форм выражения дробного значения типа *полтретья*, *полсема*, их сменяют конструкции с предлогом *с* или союзом *и*: *пять с четвертью*, *шесть и три четверти*. Малый квантитатив обнаруживает как современную норму (*два пуда*) так и старые варианты (*три рубли*). Имеют широкое распространение модель «*по + числительное в Д. п. + существительное в Р. п.*»: *по шести копеек пуд* «в значении собирательной единицы распределяемых, группируемых предметов» [Виноградов 1947: 297], для больших числительных, отличная от современной нормы с числительным в В. п.

Отмечается широкая вариативность в области орфографии. Колебания в написании *ъ/ь*/выносной буквы наблюдается на конце простых числительных, на стыке частей в сложных числительных, особенно в случае с конечной *-м*, что отражает местные фонетические процессы. Композитные числительные обнаруживают тенденцию к раздельному написанию, причем в большей степени в косвенных падежах и в группе сотен, нежели в Им. п. и в группе десятков. В разной степени отражаются на письме следствия живых фонетических процессов: позиционного оглушения/озвончения (*шездесят*, *пяддесят*, *тритцать*), упрощения групп соглас-

ных (*шеснатцать*). Господствующим написаниями в группе числительных на *-дцать* и *-надцать* является *тцать*.

Кроме того, обнаружены некоторые слова, образованные от числительных, не представленные в исторических словарях (*пя-तिकопеешник, третичный, тройственно*), представленные частично (*вторичный*), или представленные в ином значении (*в первые, во вторые*).

Литература

- Алексеев 2013 — А. А. Алексеев. Очерки и этюды по истории литературного языка в России. СПб.: Петербургское лингвистическое общество, 2013.
- Алентаева 1999 — Е. Ю. Алентаева. Фонетическая вариативность частотных слов под воздействием социальных факторов (на материале русских числительных). Дисс. ... канд. филол. наук. СПбГУ, СПб., 1999.
- Амади 2008 — Ш. А. Амади. Разговорное и письменное начало в синтаксической организации деловых текстов последней трети XVIII века. Автореф. дисс. ... канд. филол. наук. ТГУ, Тюмень, 2008.
- Балалыкина 2008 — Э. А. Балалыкина. К вопросу о происхождении порядковых числительных в грамматической системе русского языка // Ученые записки Казанского гос. ун-та 150, 2, 2008. С. 143–152.
- Биктимирова 2012 — Ю. В. Биктимирова. Морфология именных частей речи в памятниках деловой письменности Восточного Забайкалья конца XVII — первой половины XVIII вв. Автореф. дисс. ... канд. филол. наук. СФУ, Красноярск, 2012.
- Богданова 2001 — Н. В. Богданова. Живые фонетические процессы русской речи: пособие по спецкурсу. СПб.: Филологический факультет СПбГУ, 2001.
- Виноградов 1947 — В. В. Виноградов. Русский язык (Грамматическое учение о слове). М. — Л.: Учпедгиз, 1947.
- Галинская 2011 — Е. А. Галинская. Склонение количественных числительных в Псковском диалекте первой половины XVII века // Русский язык в научном освещении 2(22), 2011. С. 186–203
- Дьячкова 2009 — И. Н. Дьячкова. Имена числительные: состав, структура и функционирование в русском литературном языке XVIII века. Автореф. дисс. ... канд. филол. наук. СПбГУ, СПб., 2009.
- ЕлБ — Библия, сиречь книги священного писания Ветхого и Нового завета. Т. 1 СПб.: Синодальная типография, 1751. (<https://archive.org/stream/bibliasiriechknii04luik#page/n477/mode/2up>)

- Живов 2004 — В. М. Живов. Очерки исторической морфологии русского языка XVII–XVIII веков. М.: Языки славянской культуры, 2004.
- Жолобов 2001 — О. Ф. Жолобов. Древнеславянские числительные как часть речи // Вопросы языкознания 2, 2001. С. 94–109.
- Жолобов 2006 — О. Ф. Жолобов. Особенности половинного счета в древнерусском языке // Acta universitatis Lodziensis. Folia linguistica rossica 2, 2006. С. 61–69.
- Зализняк 1995 — А. А. Зализняк. Древненовгородский диалект. М.: Школа «Языки русской культуры», 1995.
- Кожевников 2012 — А. Е. Кожевников. Из опыта работы с сетевыми базами (на материале слов с префиксоидом *полу...*) // Acta Linguistica Petropolitana. Труды Института лингвистических исследований РАН VIII, 3, 2012. С. 285–294.
- Котков (ред.) 1969 — С. И. Котков (ред.). Грамотки XVII — начала XVIII в. М.: Наука, 1969.
- Мордвинцева 2005 — В. С. Мордвинцева. Типология простого предложения в тюменских памятниках деловой письменности XVII — начала XVIII вв. Автореф. дисс. ... канд. филол. наук. ТГУ, Тюмень, 2005.
- Наумов 1980 — Н. И. Наумов. Деревенский торгош // Крестьянское горе. М.: Детская литература, 1980. С. 34–53.
- Полякова 2009 — С. В. Полякова. Методы изучения словоизменения имен числительных в современном русском языкознании // Вестник МГГУ им. М. А. Шолохова. Серия «Филологические науки» 2, 2009. С. 41–51.
- Полякова и др. 1998 — Е. Н. Полякова, А. С. Штерн, Е. В. Ерофеева. Русские говоры пермского региона. Формирование. Функционирование. Развитие. Пермь: Изд-во Перм. ун-та, 1998.
- Пономаренко 1985 — С. А. Пономаренко. Наблюдения над семантикой *пол-/полу-* в сложных словах в русском литературном языке XIX века // Структура языка и языковые изменения. АН СССР. Институт языкознания. Лингвистические исследования-1985. М.: Наука, 1985. С. 154–161.
- Приемышева 2012 — М. Н. Приемышева. Некоторые особенности функционирования количественных числительных в русском языке XVIII в. (по материалам картотеки «Словаря русского языка XVIII в.») // Acta Linguistica Petropolitana. Труды Института лингвистических исследований РАН VIII, 3, 2012. С. 189–198.
- РД 1990 — В. В. Колесов (ред.). Русская диалектология. М.: Высшая школа, 1990.

Источники

- ИЭССРЯ — П. Я. Черных. Историко-этимологический словарь современного русского языка. Т. I–II. М.: Русский язык, 1999.
- Майоров 2011 — А. П. Майоров. Словарь русского языка XVIII века. Восточная Сибирь. Забайкалье. М.: Издательский центр «Азбуковник», 2012.
- Полякова 2010 — Е. Н. Полякова. Словарь лексики пермских памятников XVI — начала XVIII века. В 2 т. Пермь: Изд-во Перм. Ун-та, 2010.
- Преображенский 1910–1914 — А. Г. Преображенский. Этимологический словарь русского языка. В 2 т. М.: Типография Г. Лисснера и Д. Собко, 1910–1914.
- СлРЯ XI–XVII — С. Г. Бархударов (отв. ред.). Словарь русского языка XI–XVII вв. М.: Наука, 1975– ... (продолжающееся издание)
- СлРЯ XVIII — Словарь русского языка XVIII века. Вып. 1–19. Л. — СПб: Наука, 1984–2011. (feb-web.ru/feb/sl18/slov-abc/)
- Фасмер 2003 — М. Фасмер. Этимологический словарь славянских языков. В 4 т. Пер. с нем. и доп. О. Н. Трубачева. М.: Астрель, 2003.
- ЭССЯ — О. Н. Трубачев, А. Ф. Журавлев (отв. ред.). Этимологический словарь славянских языков. Праславянский лексический фонд. Вып. 1–... . М.: Наука, 1974–... (продолжающееся издание).

Сведения об авторах

Агапкина Татьяна Алексеевна — доктор филологических наук, ведущий научный сотрудник Отдела этнолингвистики и фольклора Института славяноведения РАН, Москва. Электронная почта: indric@mail.ru.

Акерманн Екатерина (Ackermann Katsiaryna) — доктор (Mag. Dr.), старший исследователь Института Византистики и Неогрецистики Венского университета, старший исследователь Института славистики Венского университета, Вена, Австрия; старший научный сотрудник отдела сравнительного и исторического языкознания Института лингвистических исследований РАН, Санкт-Петербург. Электронная почта: katsiaryna.ackermann@univie.ac.at.

Березкин Юрий Евгеньевич — доктор исторических наук, зав. Отделом Америки Музея Антропологии и Этнографии (Кунсткамера) РАН, профессор Европейского Университета в Санкт-Петербурге, Санкт-Петербург. Электронная почта: berezkin1@gmail.com.

Боброва Мария Владимировна — кандидат филологических наук, доцент, преподаватель Пермского государственного национального исследовательского университета, Пермь. Электронная почта: bomaripgu@yandex.ru.

Бродский Игорь Вадимович — кандидат филологических наук, доцент кафедры уральских языков, фольклора и литературы Российского государственного Педагогического университета им. А. И. Герцена, Санкт-Петербург. Электронная почта: kodima@mail.ru.

Бучатская Юлия Валерьевна — кандидат исторических наук, старший научный сотрудник отдела европейистики Музея антропологии и этнографии им. Петра Великого (Кунсткамера) РАН, Санкт-Петербург. Электронная почта: julia.butschatskaja@yahoo.de.

Виноградова Людмила Николаевна — доктор филологических наук, ведущий научный сотрудник Отдела этнолингвистики и фольклора Института славяноведения РАН, Москва. Электронная почта: lnv36@yandex.ru.

Власкина Нина Алексеевна — кандидат филологических наук, старший научный сотрудник лаборатории филологии Института социально-экономических и гуманитарных исследований Южного научного центра РАН, Ростов-на-Дону. Электронная почта: nvlaskina@gmail.com.

Гайдамашко Роман Валентинович — кандидат филологических наук, научный сотрудник словарного отдела Института лингвистических исследований РАН, Санкт-Петербург. Электронная почта: gaidamashko@gmail.com.

Голант Наталия Геннадьевна — кандидат исторических наук, научный сотрудник отдела европеистики Музея антропологии и этнографии им. Петра Великого (Кунсткамера) РАН, Санкт-Петербург. Электронная почта: natalita1977@yandex.ru.

Горофьянюк Инна Валентиновна (Гороф'янюк Инна Валентинівна) — кандидат филологических наук, доцент кафедры украинского языка Винницкого государственного педагогического университета им. М. Коцюбинского, Винница, Украина. Электронная почта: gorofyanyuk@gmail.com.

Домосилецкая Марина Валентиновна — кандидат филологических наук, старший научный сотрудник Института лингвистических исследований РАН, Санкт-Петербург. Электронная почта: marinating@mail.ru.

Дражич Ясмينا (Дражиић Јасмина) — доцент, доктор филологических наук, научный сотрудник Отделения сербской литературы философского факультета Университета г. Нови Сад, Нови Сад, Сербия. Электронная почта: jasmina@ff.uns.ac.rs.

Дьячков Вадим Викторович — младший научный сотрудник сектора прикладного языкознания Института языкознания РАН, Москва. Электронная почта: hyprosentaurus@mail.ru.

Каранович Зоя (Карановић Зоја) — профессор, доктор филологических наук, научный сотрудник Отделения сербской литературы философского факультета Университета г. Нови Сад, Нови Сад, Сербия. Электронная почта: zoja@ff.uns.ac.rs.

Карлсоне Анете (Karlsone Anete) — доктор исторических наук (Dr. hist.), старший научный сотрудник Института истории Латвии при Латвийском университете, Рига, Латвия. Электронная почта: anete.karlsone@gmail.com.

Карпун Мария Александровна — старший преподаватель кафедры общего и сравнительного языкознания Южного федерального университета, Ростов-на-Дону. Электронная почта: karpun.m@yandex.ru.

Коваленко Кира Иосифовна — магистр филологии, младший научный сотрудник словарного отдела Института лингвистических исследований РАН, Санкт-Петербург. Электронная почта: kira.kovalenko@gmail.com.

Колосова Валерия Борисовна — кандидат филологических наук, старший научный сотрудник словарного отдела Института лингвистических исследований РАН, Санкт-Петербург. Электронная почта: chakra@eu.spb.ru.

Кориунков Владимир Анатольевич — кандидат исторических наук, доцент факультета истории, политических наук и культурологии Института гуманитарных и социальных наук Вятского государственного университета, Киров. Электронная почта: vla_kor@mail.ru.

Лифанов Константин Васильевич — доктор филологических наук, профессор кафедры славянской филологии филологического факультета Московского государственного университета им. М. В. Ломоносова, Москва. Электронная почта: lifanov@hotmail.com.

Матвеев Олег Владимирович — доктор исторических наук, профессор кафедры истории России Кубанского государственного университета, главный научный сотрудник Научно-исследовательского Центра традиционной культуры Государственного бюджетного научно-творческого учреждения «Кубанский казачий хор», Краснодар. Электронная почта: vim12@rambler.ru.

Новик Александр Александрович — кандидат филологических наук, заведующий отделом европеистики Музея антропологии и этнографии им. Петра Великого (Кунсткамера) РАН; доцент кафедры общего языкознания Санкт-Петербургского государственного университета, Санкт-Петербург. Электронная почта: njual@mail.ru.

Петрович Соња (Петровић Соња) — доктор филологических наук, профессор кафедры сербской и южнославянских литератур филологического факультета Белградского университета, Белград, Сербия. Электронная почта: sonja.petrovic@fil.bg.ac.rs.

Русинова Ирина Ивановна — кандидат филологических наук, доцент кафедры теоретического и прикладного языкознания Пермского государственного национального исследовательского университета, Пермь. Электронная почта: irusinova@mail.ru.

Сванберг Ингвар (Svanberg Ingvar) — доктор этнологии, старший научный сотрудник Института российских и евразийских исследований Университета Уппсалы, Уппсала, Швеция. Электронная почта: ingvar.svanberg@ires.uu.se.

Синица Наталья Александровна — аспирантка кафедры русского языка и общего языкознания Уральского федерального университета, Екатеринбург. Электронная почта: nataljasinica@yandex.ru.

Снегова Елена Петровна — научный сотрудник словарного отдела Института лингвистических исследований РАН, Санкт-Петербург. Электронная почта: lp-snegova@yandex.ru.

Федотов Максим Леонидович — младший научный сотрудник лаборатории типологического изучения языков Института лингвистических исследований РАН, преподаватель кафедры сравнительного литературоведения и лингвистики Национального исследовательского университета «Высшая школа экономики» в Санкт-Петербурге, Санкт-Петербург. Электронная почта: tequila.lime@gmail.com.

Худин Кирилл Станиславович — научный сотрудник Института всеобщей истории РАН, сотрудник Российского государственного архива древних актов, Москва. Электронная почта: khudin1988@yandex.ru.

Черных Александр Васильевич — доктор исторических наук, профессор, заведующий сектором этнологических исследований Отдела истории, археологии и этнографии Пермского научного центра УрО РАН, Пермь. Электронная почта: atschernych@yandex.ru.

Чугаев Николай Валентинович — учитель русского языка и литературы МАОУ «Средняя общеобразовательная школа № 32 им. Г. А. Сборщикова», Пермь. Электронная почта: aegolios@yandex.ru.

Аннотации и ключевые слова

Часть I. Этноботаника 2: растения в языке и культуре

Т. А. Агапкина. Символика деревьев в традиционной культуре славян: кизил (*Cornus mascula*)

В статье рассматривается символика кизила и его ритуальное использование в фольклоре и традиционной культуре южных славян. С одной стороны, кизил символизирует здоровье и фактически лишен негативных коннотаций, а формула «Пусть наш имярек будет здоров, как кизил» завершает многие сербские лечебные заговоры. Кизиловые почки, плоды и цветы едят, кизиловыми ветками и прутьями хлещут людей и скот, ими подпоясываются, в их отваре купают больных и детей, их кладут в обрядовые хлебы, делают из них ритуальные предметы и т. д. С другой стороны, известны христианские легенды, в которых сообщается, что из древесины кизила был сделан крест, на котором распяли Иисуса, и гвозди, которыми он был прибит к кресту, что и стало причиной проклятия этого растения.

Ключевые слова: символика, дерево, этноботаника, южные славяне, кизил, календарные обряды, этиологические легенды.

Ю. Е. Березкин. Кизил в контексте циркумпонтийских фольклорных параллелей

Этиологические легенды, обыгрывающие раннее цветение, но позднее созревание плодов кизила (*Cornus mas L.*), распространены в Крыму (крымские татары и караимы), на Западном (абхазы) и Восточном (кумыки) Кавказе, в Закавказье (грузины, армяне, азербайджанцы) и в балкано-карпатском регионе (болгары, румыны, хорваты, словенцы). В Центральной и Западной Европе данный сюжет обнаружить не удалось, хотя дикорастущий кизил там встречается. Некий персонаж предположил, что раз кизил цветет раньше, чем другие кустарники и деревья, то и плоды его созреют первыми, однако ошибся. В ряде вариантов (словенцы, хорваты, грузины) этот персонаж стал со злости ломать кизил, из-за чего растение сделалось невысоким или кривым. Речь обычно идет о черте (шайтане), но иногда (хорваты, румыны, грузины, абхазы) о медведе. Только у болгар и у караимов черт вешает на кизил весы, собираясь начать продавать плоды,

как только они созреют. В ряде случаев кизил противопоставляется быстро созревающей вишне. Данная этиологическая легенда — один из многих слабо изученных евразийских сюжетов, объясняющих особенности живой природы и погодных явлений. Аналогичный циркумпонтийский ареал имеет представление, согласно которому по интенсивности отдельных цветов в спектре радуги можно определить, какие сельскохозяйственные культуры урождаются в этом году.

Ключевые слова: кизил, этиологические легенды, балкано-карпатский фольклор, кавказский фольклор.

М. В. Боброва, И. И. Русинова, А. В. Черных. Дикорастущие травы в ритуальной традиции Пермского края

В статье представлено этнолингвистическое исследование дикорастущих травянистых растений Пермского края. Описаны травы, которые используются в продуцирующей, апотропеической, реабилитационной (лечебной) функции, а также в календарной обрядности. Определен актуальный набор дикорастущих трав, приписываемые им функции, особенности применения. Выявлена локальная специфика использования трав в ритуальных традициях, отразившаяся, в частности, в местных названиях, особых функциях и ритуальных практиках, вариантах этнокультурного образа растений.

Ключевые слова: народные фитонимы, ритуальная традиция, продуцирующая магия, апотропейная магия, лечебная магия, календарные обряды, Пермский край.

И. В. Бродский. Финно-пермские фитонимические портреты 3. Подорожник

В данной работе формируется фитонимический портрет растений рода подорожник в финно-пермских языках — ветви финно-угорских языков, исключая угорские языки. Названия подорожника имеются во всех этих языках и весьма разнообразны. Всего рассмотрено свыше 170 фитонимов. Номинация подорожника происходит, в основном, по признакам места произрастания, целебных свойств, а также внешнего вида растения. Большинство рассматриваемых фитонимов — сложные по форме и состоят из двух-трех компонентов. Многие фитонимы образованы от названий животных.

Ключевые слова: финно-угорские языки, финно-пермские языки, лексика, локусы, фитонимы, подорожник.

Ю. В. Бучатская, А. А. Новик. Растения в народных лечебных практиках албанцев Приазовья

В статье анализируются полевые материалы по народным практикам и средствам лечения болезней с использованием растений, распространенным среди албанцев Украины в сопоставлении с подобными практиками на Балканах — непосредственно в Албании и Болгарии. Сохранение практик народной медицины в сельском социуме в XXI в. является одним из примеров того, как коллектив решает проблему ограниченных ресурсов — таких как профессиональная медицинская помощь и ее институты. Впервые приводится локальная терминология, зафиксированная авторами в экспедициях.

Ключевые слова: этноботаника, народная медицина, лечебные практики, лечебные травы, албанцы, болгары, Приазовье, Балканы, ограниченные ресурсы, традиции, терминология.

Л. Н. Виноградова. Малоизвестные варианты полесских поверий о цветении папоротника

В статье рассматриваются редкие варианты полесских поверий, которые выпадают из круга традиционных мотивов о цветении папоротника и представлены в виде единичных свидетельств. В них папоротник выступает как ипостась или локус душ умерших некрещеных детей; он наделяется свойствами нечистой силы (например, способностью превращаться в животных); ряд признаков позволяет говорить о сближении цветка папоротника — душ умерших младенцев — духа-обогапителя, который служит человеку, обеспечивая его благами и сверхзнанием. Будучи сопоставленными со сходными мотивами украинско-белорусской и польской мифологии, эти единичные полесские свидетельства позволяют подтвердить гипотезу о демонической сущности цветка папоротника. Этим же объясняются сильные грозы во время цветения этого растения (в купальскую ночь гром и молния преследуют всю нечистую силу).

Ключевые слова: славянская мифология, этнолингвистика, народная демонология, символика растений, сюжет о цветении папоротника, мифологема грозы.

Н. А. Власкина. Троицкая зелень на этнолингвистической карте бывшей области Войска Донского

Статья построена на анализе этнолингвистического материала из 25 районов Ростовской и 15 районов Волгоградской области и

посвящена картографированию троицкой зелени. Отмечена корреляция в выборе пород деревьев между донским регионом и южнорусским, а также восточнорусским. Выделен ряд отличительных черт, связанных с растениями в картографируемой области: повсеместность традиции рассыпания чабреца на Троицу, выбор ковыля для выполнения обрядовых функций, широкое использование вязовых и ивовых ветвей.

Ключевые слова: картографирование, донские казаки, народные праздники, Троица, зелень, деревья, чабрец, вяз.

Р. В. Гайдамашко. К этимологии и лингвогеографии названий зонтичных растений в русских говорах Прикамья: *пучка, умра*

В статье представлен этимологический и лингвогеографический анализ слов *пучка* и *умра*, зафиксированных в русских говорах Прикамья и обозначающих различные зонтичные растения (*Heraclium sibiricum* L., *Angelica archangelica* L., *Conium maculatum* L. и др.) или дудчатый стебель зонтичных. Представлен опыт таксономической идентификации растений, которые обозначаются лексемами *пучка* и *умра*, их вариантами и производными. Прикамский диалектный материал нанесен на карту и сопоставлен со сходным севернорусским. Утверждается финно-угорское происхождение лексем (для слова *умра* этимология предлагается впервые).

Ключевые слова: зонтичные (Umbelliferae), этноботаника, фони́мы, диалектная лексика, языковые контакты, русские говоры Прикамья, финно-угорские языки, *пучка, умра*.

Н. Г. Голант. Подмаренник в обрядности Иванова дня у румын

В статье анализируется использование подмаренника настоящего, или подмаренника желтого (*Galium verum*) и подмаренника мягкого (*Galium mollugo*) в обрядности Иванова дня (*Sânziene*, или *Drăgaica*) у румын. Особое внимание автор уделяет рассмотрению терминов, которые используются румынами для обозначения подмаренника и совпадают с обозначениями самого Иванова дня, а также с названиями женских мифологических персонажей, появляющихся в этот период (*sânziene*), и с названием обычая, исполняемого в этот день — девичьего обхода полей и сел с песнями и танцами (*Drăgaica*).

Ключевые слова: подмаренник, лекарственные растения, Иванов день, праздник, мифологические персонажи, гадания, румыны.

И. В. Горофьянюк. Подольские названия растений в славянском контексте: этнолингвистический аспект

Статья посвящена анализу фитонимов, зафиксированных автором в подольском говоре украинского языка, а также представлений подолян о растительном мире, параллели к которым можно найти в репертуаре названий, мотивах номинации и символике растений других славянских языков и культур. Фитонимы рассмотрены через призму мотивационных признаков, положенных в основу диалектных названий: особенности поверхности растения, время его цветения, вкус, запах, ядовитость, внешние особенности, магические свойства.

Ключевые слова: номинация, диалект, мотивационный признак, этимологическая магия, обряд, верование, славянские языки, украинский язык, подольский говор.

М. В. Домосилецкая. Заметки по балканскому гербарии: *Galium verum* подмаренник настоящий

На материале девяти балканских языков и их диалектов прослеживаются закономерности в народном наименовании растения подмаренник настоящий *Galium verum*. Устанавливается, в какой степени закрепились в балканской фитонимии такие его признаки, как цепкость, способность к окрашиванию, к свертыванию молока, определяются также иные мотивационные модели номинации. Большое внимание уделено мифологической составляющей и роли растения в купальской обрядности. На основе этимологического анализа делаются выводы о степени взаимовлияния языков в данной номинации.

Ключевые слова: фитонимы, номинация, балканские языки, языковые контакты, подмаренник.

З. Каранович, Я. Дражич. Мир флоры в словаре «Српски рјечник» Вука Стефановича Караджича

В работе рассматривается лексический пласт, относящийся к названиям растений в первом издании «Српского рјечника» Вука Ст. Караджича. Материал с флористической семантикой (около 400 лексем) рассматривается с точки зрения отношения традиционной культуры к растительному миру. Изучены примечания при некоторых лексемах, а именно комментарии о поверьях и обычаях и стихи, в которых растения обладают символическим значением, на основании чего проведен анализ символики, приписываемой определенным растениям.

Зафиксированные представления о связи человека и растений являются богатым свидетельством об определенной эпохе и предоставляют обширный материал для будущих этноботанических исследований.

Ключевые слова: словарь, растение, растительный мир, стих, мотив, культура, поверье.

А. Карлсоне. Красильные растения в латышской этнографической традиции

Задача статьи — познакомить читателей с красильными растениями, применявшимися в латышской традиционной культуре. Данная работа является междисциплинарным исследованием, в котором затрагиваются вопросы как этнологии, так и языкознания.

Вплоть до 60-х гг. XIX в. натуральные красители, преимущественно растительного происхождения, были единственным средством, применяемым в окрашивании текстиля. В латышском традиционном ремесленничестве в конце XIX — начале XX в. было известно 46 видов красильных растений, для которых на данный момент определены латинские эквиваленты. Часть растений до сих пор не определена. Перечень активно применяемых красильных растений варьировался от региона к региону и менялся с течением времени. Употребление конкретного красильного растения обусловлено его доступностью, количеством пигмента в самом растении, получаемыми цветовыми оттенками и их значением в орнаментации текстиля.

Ключевые слова: красильные растения, традиционная культура Латвии, этнология, этноботаника.

М. А. Карпун. Элементы растительного кода, характеризующие человека, в традиционной культуре донского казачества

Растительные образы широко используются в донском диалекте для описания человека. При характеристике внешности основой метафоры является облик растения (карагач с искривленным стволом как символ старого, но крепкого человека), особенности роста (быстро растущий стебель купыря) или особенности строения растения, его цвет (~куга зеленая — ‘молодой человек’ и т. д.). Для описания интеллекта более актуальны свойства и качества растений.

Ключевые слова: растительный код, фитонимы, донской диалект, характеристика человека.

К. И. Коваленко. «Сказание о пропущении вод» как лексикографический источник

«Сказание о пропущении вод» является переводом одного из известных в Европе медицинских трактатов, автором которого был Иероним Брауншвейгский. Списки трактата на русском языке не были широко распространены, тем не менее один из них послужил источником для словарных статей в азбуковнике известного книжника Соловецкого монастыря Сергия Шелонина. В Приложении приведены статьи азбуковника, заимствованные из данного источника.

Ключевые слова: Сергей Шелонин, азбуковник, лексикон, Иероним Брауншвейгский, «Сказание о пропущении вод», Марсилио Фичино, пропущенные воды, фитонимы, растения, лечебник, травник.

В. Б. Колосова. Этноботанические заметки. X. Ромашка

В статье славянские диалектные названия ромашки рассматриваются с точки зрения их мотивации внешними признаками растения и его использованием в традиционной культуре. Хорошо представлена номинация по цвету, по месту обитания, по времени цветения (и, соответственно, использованию в календарных обрядах). Широко отразилось в фитонимии использование ромашки в народной медицине. Очень большую долю составляют и заимствованные названия, попавшие в разные славянские диалекты разными путями и приобретшие исключительно разнообразные и крайне далекие друг от друга формы, восходящие в конечном итоге к лат. *Chamaemela* и гр. *χαμαίμηλον*.

Ключевые слова: этноботаника, этнолингвистика, диалектология, фитонимы, мотивация, фольклор, народная медицина, народная магия, ромашка.

В. А. Коршунков. Любовный напиток с чемерицей: как вятская крестьянка в 1799 году мужа чуть не уморила

В уголовном деле, которое хранится в Государственном архиве Кировской области, отмечен случай отравления молодой женой своего мужа. Она дала ему выпить размешанный в пиве порошок высушенной травы — чемерицы (очевидно, *Veratrum lobelianum* Bernh.). Сама она призналась, что таким образом пыталась вызвать его любовь. Однако чемерица — растение ядовитое, и крестьяне хорошо

знали, что она опасна. Чемерица использовалась в народной медицине, но в основном для наружного применения. Если спустя пять недель после свадьбы у жены действительно появилось осознанное намерение убить мужа (или нанести вред его здоровью), то это выразительно характеризует семейные отношения в крестьянской среде. Однако вполне возможно, что ядовитое растение все же могло применяться и для того, чтобы муж начал вести себя с женою любовно и ласково. Целью любовной магии было наведение «тоски», которая проявлялась в физическом недомогании: человек не мог найти покоя, он испытывал жар, тошноту, стеснение сердца, боль в желудке.

Ключевые слова: этноботаника, народная медицина, судопроизводство, любовная магия, Вятка.

О. В. Матвеев. Из истории кубанской этноботаники

Работа посвящена развитию этноботанических исследований на Кубани в XIX — начале XXI в. Автор приходит к выводу, что, несмотря на определенный накопленный потенциал и открывающиеся блестящие перспективы изучения этого научного направления в крае, тема еще только ждет своего исследователя.

Ключевые слова: Кубань, этноботаника, фольклорно-этнографические исследования, вопросники, лексика, народная медицина, растительная символика.

А. А. Новик. «Горный чай», шалфей, чай, ромашка и кофе в традиции, народной медицине и этикете албанцев и греков Химары и Дропула

«Горный чай» и шалфей до настоящего времени остаются значимыми лекарственными средствами народной медицины, излюбленными составляющими рациона питания, а также немаловажным компонентом культуры жизнеобеспечения жителей целого ряда регионов Албании — в частности, у греков и албанцев краин Химара и Дропул. Данные растения органично влились в систему обрядовых практик (прежде всего их акционального кода) и этикета, а также весьма устойчивого института гостеприимства. В статье приводится терминология, зафиксированная в ходе полевых изысканий.

Ключевые слова: этноботаника, народная медицина, лекарственные травы, кулинарные традиции, албанцы, греки, Химара, Дропул, чай, «горный чай», шалфей, терминология.

С. Петрович. Формулы невозможного и растительный код в сербском и южнославянском фольклоре

Работа представляет собой попытку систематизации формул невозможного, связанных с растительным кодом в сербском и южнославянском фольклоре. Данные формулы встречаются в разных фольклорных жанрах, они разнообразны как в плане содержания, так и в сюжетно-тематическом плане (они связаны, например, с такими мотивами, как прощание перед уходом в бой или армию, последние слова, невозможность построить любовные отношения, произнесение клятв, оглашение условий и др.).

Ключевые слова: формулы невозможного, деревья, фрукты, цветы, сербский и южнославянский фольклор, мотивы, жанры.

И. Сванберг. Красильные растения в Швеции 1700–2000 гг.

Важнейшим источником красителей для шерсти в крестьянских хозяйствах в XVIII — начале XIX вв. были дикоросы. Краску получали из корней, ягод, коры, листьев, лишайников, позже — из грибов. Сбор и использование местных диких красильных растений является интересным биокультурным доменом для исследований этнобиологов. Традиционные красители интересны также с культурно-исторической точки зрения. На основе информации, собранной этими и другими исследователями того времени, в XVIII в. было опубликовано несколько книг. Рецепты из них дожили до наших дней. Многие растения, традиционно используемые для изготовления красителей, актуальны до сих пор. Процветает обычай красить пряжу для вязания.

Ключевые слова: красильные растения, этнобиология, Швеция, крестьянская культура, Карл Линней.

Н. А. Синица. Образы христианских служителей культа в славянских народных названиях растений

В статье рассматриваются славянские народные названия растений, образованные в результате семантического переноса от русских, украинских, белорусских, польских, чешских, сербских и болгарских обозначений служителей христианского культа. Выделяются мотивационные признаки, положенные в основу номинации. В славянских фитонимах отражаются черты облика священника (прическа, головной убор, одежда), его атрибуты и особенности хозяйствен-

ной деятельности: сбор пожертвований священником и выращивание лечебных растений в монастырях.

Ключевые слова: славянская фитонимия, семантическая реконструкция, этнолингвистика, народная религия, традиционная культура.

К. С. Худин. Лечение корнем «заячье копыто» боярина Б. И. Морозова (1661 г.)

Статья посвящена интересному сюжету, связанному с лечением боярина Бориса Ивановича Морозова в последние месяцы его жизни. В этом эпизоде отразилось взаимоотношение «официальной», европейской, и русской, бытовой, медицины. Используя возможности делопроизводственной документации, мы можем выявить реальное применение препарата, а не только его отражение в травниках и лечебниках. Кроме того, в нашем распоряжении тот несчастный случай, когда мы можем уверенно соотнести упоминаемое растение с его современным научным названием.

Ключевые слова: этноботаника, история медицины, история естествознания, народная медицина, Россия, XVII в., раннее Новое время, Аптекарский приказ.

К. С. Худин. Номенклатура лекарственных растений в медицинской практике Аптекарского приказа (на материале рецептов для датского королевича Вольдемара 1644–1645 гг.)

Статья посвящена самым ранним из дошедших до нас рецептов, созданным для датского королевича Вольдемара. Он сватался к дочери Михаила Романова Ирине и прожил в России с 1644 по 1645 гг. В этот период он и его свита снабжались лекарствами из Аптекарского приказа. Целью данной статьи является выявление номенклатуры лекарственных растений, которые использовались в Аптекарском приказе. В задачи статьи входит составление алфавитного перечня растений, идентификация фитонимов с современными ботаническими названиями, а также анализ физической сохранности и целостности корпуса изучаемых источников.

Ключевые слова: история науки, история медицины, история ботаники, датский королевич Вольдемар, гофмаршал Адам Индрик Пенц, Россия, Дания, Аптекарский приказ, XVII в., Романовы.

Часть II. *Varia*

Е. Акерманн. К вопросу о происхождении и функции конечного ларингального (= * h_2) в ряде праиндоевропейских корней

В статье рассматриваются несколько пар индоевропейских корней структуры *CER(H)*, состоящие в привативной оппозиции *anit* — *set*, т. е. различающиеся морфологически по признаку наличия/отсутствия конечного ларингального, являющегося третьим согласным корня и попадающего, таким образом, в категорию потенциальных корневых расширителей. Семантически же эти корни состоят в отношениях полярной (однако не комплементарной) антонимии друг к другу. Автор отождествляет этот ларингальный (во всех рассматриваемых корнях реконструируемый как h_2), несущий привативное значение, с элементом * $h_2e/o-$ корня/основы * $h_2e/o-i-u-$ с первичным значением «продолжительность/срок жизни». Этот элемент перенял функцию отрицания в контексте * $ne h_2oiu-$ (\pm другие частицы) «никогда»; в микенском он развился в самостоятельную отрицательную частицу, засвидетельствованную во всех греческих диалектах, а также оставил следы в армянском, албанском и нескольких германских языках. Основа * $h_2e/oiu-$ является также составной частью ряда выражений, в том числе с исконно отрицательным * $ne-$, в других индоевропейских языках, в частности в хеттском, где отрицательная частица сохраняется и переноса значения по принципу синтагматической смежности, соответственно, не наблюдается. Вероятно, поэтому реконструкция * h_2oiu- в этой функции не выносилась до сих пор на общеиндоевропейский уровень. Присутствие элемента с привативной семантикой с начальным * h_2 в структуре некоторых глагольных корней (реконструируемых не исключительно на основании греко-албано-армянских источников, а в более широком контексте) заставляет пересмотреть хронологию данного процесса.

Ключевые слова: корневые расширители, сращение, перенос значения по принципу синтагматической смежности, отрицательные частицы, *negative polarity items*.

В. В. Дьячков. Деадъективные глаголы в языке томо-кан: шкалы прилагательных и аспект

Статья посвящена описанию особенностей образования деадъективных глаголов в языке томо-кан (семья догон, нигер-конголез-

ская макросемья). В томо-кан образование глаголов от прилагательных происходит путем прибавления к основе последних одного из трех суффиксов каузатива. Мы рассматриваем грамматические и семантические признаки прилагательных, влияющие на выбор каузативного показателя, а также такие свойства деадъективных глаголов, как полисемия инхоатива и статива, пунктивность и лабильность. В рамках работы мы даем объяснение этим типологическим особенностям.

Ключевые слова: языки догон, глагольное словообразование, деадъективные глаголы, каузатив, лабильность, теория шкал.

К. В. Лифанов. Орфографическая и фонетическая системы языка Й. И. Байзы на фоне кодификации словацкого литературного языка А. Бернолака

В статье сопоставляются орфографическая и фонетическая системы языка автора первого словацкого романа и ряда произведений духовной литературы Й. И. Байзы (1783) с кодификацией словацкого литературного языка А. Бернолака (1787), оба автора также известны в словакистике как участники острой дискуссии, получившей наименование бернолаковские полемики. Язык Й. И. Байзы и кодификация А. Бернолака являются кульминацией в развитии словацкой католической письменности, поэтому они имеют много общего. Тем не менее выявляются определенные различия между ними, поскольку язык Й. И. Байзы по ряду особенностей отражает более раннюю стадию в развитии языка католической письменности. При этом, с одной стороны, кодификация А. Бернолака оказала влияние на язык Й. И. Байзы, а с другой — эволюция этого языка отражает изменения в самой кодификации при ее переходе из теоретической плоскости в практическую, т. е. при реальном функционировании в текстах.

Ключевые слова: орфография, фонетическая система, литературный язык, полемика, кодификация, этапы развития, парные мягкие согласные, дифтонги, эволюция, реальное функционирование.

Е. П. Снегова. Сложные слова со «сложным» характером: дискуссионный статус номинативных единиц типа «фитнес-клуб»

Статья посвящена новому типу сложносоставных номинаций в русском языке, образованных на основе свободных словосочетаний английского языка. Предлагается попытка дать классификацию

композигов. Выделяется гибридная разновидность с первым компонентом, записываемым на латинице. Рассматриваются лексические и синтаксические признаки композигов, свойственные им признаки окказиональности.

Ключевые слова: атрибутивно-именные сложения, именные композиги, сложносоставные слова, свободное словосочетание, дефисное написание.

М. Л. Федотов. Взаимодействие и иерархия грамматических категорий в языке гбан

Статья посвящена взаимодействию и иерархии грамматических категорий в языке гбан (< южные манде, Кот-д'Ивуар), а также в теоретическом плане.

В первой части рассматриваются зафиксированные в гбан случаи взаимодействия категорий между собой, а также с некоторыми периферийными единицами.

Вторая часть статьи посвящена проблеме иерархического обобщения взаимодействия грамматических категорий. Предлагается уточнение некоторых теоретических положений. В частности, вводится противопоставление симметричных и асимметричных случаев взаимодействия и даются определения более дробных типов взаимодействия, относимых к этим двум классам.

Предлагается метод построения конкретно-языковых иерархий взаимодействующих категорий. Путем применения этого метода к данным гбан выявляется предполагаемая иерархия грамматических категорий этого языка.

Ключевые слова: гбан, манде, грамматическая категория, граммема, взаимодействие категорий, иерархия категорий.

Н. В. Чугаев. О некоторых особенностях числительных в прикамском письменном памятнике XVIII в.

Работа посвящена некоторым аспектам строения и функционирования имен числительных в региональном письменном памятнике XVIII в. В памятнике обнаруживаются разнообразные количественные, порядковые и дробные числительные. Зафиксированы как нумеративы, отражающие современную норму, так и лексемы и формы, восходящие к предыдущим эпохам развития. Особый интерес вызвало склонение слов *пятьдесят* — *восемьдесят*, в том числе

ненормативные для современного языка мягкие формы в Им. — Вин. п. *шестьдесят*, *семдесят*, а также соотношение форм на *в*- и *о*- для чисел 8, 18, 80, функционирование формы *с полу*.

Ключевые слова: имя числительное, лингвистическое источниковедение, историческая морфология, памятники письменности XVIII в.

Summaries and keywords

Part I. Ethnobotany 2: Plants in language and culture

Tatyana Agapkina. Symbolism of trees in the traditional culture of Slavs: Dogwood (*Cornus mascula*)

The article treats the mythopoetic concept of dogwood and its ritual use in South Slavonic traditional culture. Dogwood blooms in early spring and bears fruit in autumn; its bright red berries are edible, and its wood is known for exceptional hardness. These botanical features of dogwood are reflected in folklore and traditional beliefs. Dogwood represents a symbol of health and stamina and is thus used in calendar (mostly, winter) rites. It is also found in rituals associated with new-borns (both human babies and animals) or in magic productivity and fertility rituals that include: eating dogwood buds, flowers, and berries; feeding them to cattle; girding with fresh dogwood sprouts; bathing the sick and children in dogwood brew; baking dogwood berries or buds in ritual breads; making ritual objects of dogwood, etc. The most common calendar rite practices included whipping or touching people and cattle with dogwood branches or sticks. Many South Slavonic incantations include a popular magic formula where dogwood serves as a symbol of health: "Be as healthy as dogwood". At the same time, in some South Slavonic Christian legends, both the Jesus' cross and the nails were made of dogwood, which explains why dogwood grows so short and twisted (as a punishment for Jesus Christ's suffering).

Keywords: symbolism, tree, ethnobotany, South Slavs, dogwood, calendar rites, etiological legends.

Yuri Berezkin. Dogwood in the context of circum-Pontic folklore parallels

Etiological legends with early blooming vs. late ripening of the dogwood (*Cornus mas* L.) as a component of the plot have been recorded in the Crimea (the Crimean Tatars and Karaites), in the Northern (the Abkhazians, Kumyks), and Southern (the Georgians, Armenians, Azerbaijanis) Caucasus, and in the Balkan-Carpathian region (the Bulgarians, Romanians, Croatians, Slovenians). No such cases have been recorded in the Central or Western Europe where wild dogwood grows as well. The

central figure in such legends is disappointed after mistakenly concluding that early blossoming of dogwood also augurs its early ripening. In some variants (Slovenian, Croatian, Georgian folklore), the infuriated hero breaks the tree, which explains its low growth or twisted branches. The hero is usually a devil (sheitan) or, sometimes, a bear (Croatian, Romanian, Georgian, Abkhazian legends). In Bulgarian and Karaitic texts, the devil even hangs his scales on the tree anticipating selling the berries by weight immediately after they ripen. Some texts contrast dogwood with common cherries that bloom later but ripen much earlier. This plot is a part of many insufficiently studied Eurasian legends explaining certain peculiar features of plants, animals, or natural phenomena. The same circum-Pontic area is a home to beliefs that link the intensity of particular colours in a rainbow to the harvesting prospects for particular crops.

Keywords: dogwood, etiological legends, Balkan-Carpathian folklore, Caucasian folklore.

Maria Bobrova, Irina Rusinova, Alexander Chernykh. Wild herbs in the ritual tradition of Perm Krai

The article proposes an ethnolinguistic research of wild herbal plants found in Permskii Krai. It includes herbs that are actively used in the local folk medicine (mostly in the apotropaic and healing functions, but sometimes in the productive function as well) and in calendar rites. The topical set of wild herbal plants, the functions ascribed to them, and the methods of their application are identified. The local peculiarities of herb application in traditional rites as reflected, in particular, in local herb names, special functions, ritual practices, and ethnocultural characteristics of various plants are determined.

Keywords: folk phytonyms, ritual tradition, productive magic, apotropaic magic, healing magic, calendar rites, Permskii Krai.

Igor Brodsky. Finno-Permian phytonymical portraits 3. Plantain

The paper proposes a phytonymical portrait of plantain (*Plantago*) in Finno-Permian languages (a Finno-Ugric branch excluding Ugric languages) that use variegated names for plantain. Over 170 phytonyms are reviewed. Most plantain names are based on its habitat, medicinal usage, or appearance. Most names consist of two or three components. Many phytonyms are derived from animal names.

Keywords: Finno-Ugric languages, Finno-Permian languages, lexis, place-names, phytonyms, plantain.

Yulia Buchatskaja, Alexander Novik. Folk medicine plants used by the Albanians of the Priazovye (Azov Sea) region

The Albanian population of three villages (Gammovka, Devninskoye, and Georgiyevka) in the Zaporizhzhya Oblast of Ukraine with mixed Albanian, Bulgarian and Gagauzian population represents around 50% of the total. The paper proposes an analysis of field material (collected in 1998–2015) on healer practices and plant medicine uses by the Albanians in Ukraine in comparison with those found in the Balkans (in Albania and Bulgaria). The survival of ancient herbal medicine practices in rural communities is a response to the lack of professional medical help and/or institutions. The paper also proposes local plant medicine terms identified for the first time during the expeditions.

Keywords: ethnobotany, popular medicine, healers' practice, plants, herbs, Albanians, Bulgarians, Azov Sea Region, the Balkans, restricted resources, tradition, terminology.

Marina Domosiletskaya. Notes on Balkan herbarium notes: *Galium verum*, or Lady's bedstraw

An analysis of popular names for *Galium verum* (Lady's bedstraw) in nine Balkan languages and their dialects is proposed. A detailed classification of phytonomastical patterns is provided. An onomasiological and etymological analysis shows that the ability of *Galium* to clot milk, to cling to clothes, or to dye is reflected in the Balkan phytonyms found in Greek, Serbian, Croatian and Bulgarian dialects and in some patois of Transylvania and Muntenia. It also shows that there are practically no mutual borrowings among the Balkan phytonyms of *Galium verum*: South Slavonic dialects, Albanian, and Greek only use their native words.

Keywords: phytonyms, nomination, Balkan languages, language contacts, Lady's bedstraw.

Roman Gaidamashko. On the etymology and linguogeography of Umbelliferae plant names in the Russian dialects of the Kama Region: *puchka*, *umra*

The paper proposes an etymological and geographical-distribution analysis of the words *puchka* and *umra*, recorded in Russian dialects in the Kama Region. They denote various Umbelliferae plants (*Heracleum sibiricum* L., *Angelica archangelica* L., *Conium maculatum* L., etc.) or the fistular stem of Umbelliferae plants. A tentative taxonomic identifica-

tion of plants denoted by the lexemes *puchka* and *umra* or their variants/derivatives is proposed. All Kama Region dialect data are mapped and compared with similar Northern Russian data. The Finno-Ugric origin of the lexemes is established, with an etymology of *umra* proposed for the first time.

Keywords: Umbelliferae, ethnobotany, phytonyms, dialect lexis, language contacts, Russian dialects of the Kama Region, Finno-Ugric languages, *puchka*, *umra*.

Natalia Golant. Bedstraw in Saint John's Day rites in Romanians

The article presents an analysis of the use of yellow bedstraw, or fleawort (*Galium verum*), and white bedstraw (*Galium mollugo*) in Romanian Saint John's Day rites (*Sânziene*, or *Dragaica*). A special focus is made on Romanian names for bedstraw that coincide with Saint John's Day descriptions or with descriptions of female mythological figures believed to appear on that day (*sânziene*), or with the name for the Saint John's Day ritual that includes maidens marching, singing and dancing around fields and villages (*Drăgaica*).

Keywords: bedstraw (*Galium*), medicinal plants, Midsummer Day, holiday, mythological figures, divination, Romanians.

Inna Gorofyanyuk. Podillia plant names in the Slavonic context: Ethnolinguistic aspect

The paper proposes an analysis of phytonyms identified in Podillia dialect of Ukrainian, as well as a review of a traditional Podillia population views on the plant world in the context of common Slavonic plant nomination and symbolism motifs. Central Podillia dialect phytonyms are analyzed through the prism of the motivational features underlying local plant names such as plant surface characteristics, appearance, flowering times, taste, smell, toxicity, magical properties, etc.

Keywords: nomination, dialect, motivational feature, etymological magic, rite, belief, Slavonic, Ukrainian language, Podillia dialect.

Zoja Karanović, Jasmina Dražić. The world of flora in "Srpski rječnik" by Vuk Stefanović Karadžić

This paper proposes an analysis of flora-connected lexis included in "Srpski Rječnik" by Vuk Karadžić. A body of around 400 lexemes

with floral semantics is considered as a reflection of traditional human views on the plant kingdom. Some Karadžić's notes to certain lexemes are analysed — verses, comments on beliefs and customs, in which plants are ascribed symbolic values; based on this information, symbolism attributed to certain plants is decoded.

Keywords: dictionary, plant, the plant kingdom, verse, motif, culture, belief.

Anete Karlsonē. Natural plant dyes in Latvian ethnographic tradition

The tradition of using natural dyes for textile (wool, silk, linen etc.) fibres in Latvian national crafts goes back to the 3rd–4th centuries AD. This article proposes the results of an interdisciplinary study of ethnological and linguistic facts involved with the names and arrays of plants used as natural dyes through centuries. Types of the plants mentioned in folk songs and their modern Latin names are identified.

Keywords: dye plants, Latvian traditional culture, ethnology, ethnobotany.

Maria Karpun. Elements of vegetative code, characterizing human, in traditional culture of Don Cossacks

The paper addresses components of the vegetal code, i.e. plant symbols widely used to describe people. Metaphorical descriptions of people in the Don dialect are mostly based on the appearance of a respective plant (*karagach* 'elm-tree', known for its hard twisted trunk, is used to denote old, strong men; *kuga* 'green soft reed' symbolizes a young man, etc.). For descriptions of intellectual abilities, properties/qualities of plants, rather than components of their appearance, are used.

Keywords: vegetal code, phytonyms, Don dialect, human characteristics.

Cyril Khudin. Nomenclature of medicinal plants used in the Apothecary Chancery's practices (based on prescriptions issued for Prince Valdemar of Denmark in 1644–1645)

This article deals with the earliest known Russian medical prescriptions issued for Prince Valdemar of Denmark during his trip to Moscow in 1644–1645, in the hope of marrying Princess Irina, a daughter of Tzar Michael I of Russia (Michael Romanov). During his stay, Prince

Valdemar and his suite used medicines, provided by the Apothecary Chancery (*Aptekarsky Prikaz*). The article proposes an alphabetical list of plants used by the Apothecary Chancery with their attribution to modern botanic names and an analysis of the physical status and completeness of the source materials studied.

Keywords: history of science, medical history, history of botany, Apothecary Chancery (*Aptekarsky Prikaz*), Michael I of Russia (Michael Romanov), Prince Valdemar of Denmark, Marshal of the Court Adam Heinrich von Pentz, 17th century, Russian history, Denmark.

Cyril Khudin. Boyarin Morozov's treatment with "Zayachye kopyto"/Sedum root (1661)

The article analyzes a remarkable story of Boyarin Morozov's treatment in the last few months of his life. The story demonstrates interplay between the "official" European and the Russian folk medicine practices. The official records make it possible to look into how the herb was actually applied, instead of just reading its descriptions in herbals or doctor books. Also, it represents a rare case where one can precisely attribute a herb's historical, local name to its modern scientific name.

Keywords: ethnobotany, medical history, natural history, folk medicine, Russia, 17th century, Early Modern Period, Apothecary Chancery (*Aptekarsky Prikaz*).

Valeria Kolosova. Ethnobotanical notes. X. Chamomile

In both literary Russian and Russian dialects, *romashka* 'chamomile' can refer to various plants of the Asteraceae family. The article analyzes Slavonic dialect phytonyms in terms of their motivation by chamomile's features and use in the traditional culture. A significant number of the native names for chamomile are motivated by its colour, habitat, blooming period (and, correspondingly, by its use in calendar rituals). Olfactory-based motivations are difficult to establish because of strong interference from Greek, Latin, and other European terms. An analysis of phytonyms against the background of their beyond-Slavia origins makes it possible to better specify their motivations.

Keywords: ethnobotany, ethnolinguistics, dialectology, phytonyms, motivation, folklore, folk medicine, folk magic, chamomile.

Vladimir Korshunkov. Love potion with Veratrum: A story of a peasant woman from Viatka Region who nearly killed her husband in 1799

A criminal proceedings record found in the Kirov State Archive details the case of a man's poisoning by his young wife who, in the hope of (in her own telling) stimulating his love for her, added dried powder of a poisonous medicinal plant, false hellebore (*Veratrum*), into his beer. The local population was well aware of false hellebore's toxicity and, although being a common item in folk medicine practices, it was mostly used for external application. The fact, that only within five weeks of marriage, the woman wanted to kill (or, at least, seriously harm) her spouse, may be a meaningful evidence of marital relations in the peasant milieu. On the other hand, by administering this toxic herb, she could genuinely hope to win his affection. The purpose of love magic was to make the targeted individual feel anguish (*toska*), unrest, or physical discomfort including fever, nausea, heart- or stomach-ache.

Keywords: folk botany, folk medicine, court proceedings, love magic, Viatka Region.

Kira Kovalenko. „Das New Distilleir Buch“ as a lexicographical source

„Das New Distilleir Buch“ written by Hieronymus Brunschwig was translated into Russian in the 16th century. Although the copies of the treatise were not numerous and widely spread, one of them served as a source for the lexicon compiled by the famous scholar of the Solovky monastery Sergiy Shelonin. Lexicon's entries taken from „Das New Distilleir Buch“ are appended.

Keywords: Sergiy Shelonin, lexicon, Hieronymus Brunschwig, „Das New Distilleir Buch“, Marsilio Ficino, distilled waters, phytonyms, plants, herbal.

Oleg Matveyev. A glimpse of the history of ethnobotanical research in the Kuban area

The article reviews the history of ethnobotanical studies in the Kuban Region in the 19th — beginning of the 21st century. It shows that the accumulated facts open up bright prospects for future historical research in the field.

Keywords: Kuban, ethnobotany, folklore-ethnographic research, questionnaires, vocabulary, folk medicine, plant symbolism.

Alexander Novik. “Mountain tea”, clary, tea, chamomile, and coffee in the tradition, folk medicine, and etiquette of the Albanians and Greeks in Himara and Dropull

The article is based on field work material collected in the Balkans in 1990–2015. “Mountain tea” (*Sideritis Herba* L.) and clary (*Salvia officinalis* L.) are still used as very important medicinal herbs, culinary ingredients, and subsistence culture components in many regions of Albania, including by the Greek and Albanian population of Himara and Dropull. These plants are a natural component of ritual practices, etiquette, and hospitality traditions. New terms identified during the field studies are provided.

Keywords: ethnobotany, popular medicine, medicinal plants, culinary traditions, Albanians, Greeks, Himara, Dropull, tea, “mountain tea”, clary, terminology.

Sonja Petrović. Impossibility formulas and the plant code in the Serbian and South-Slavonic folklore

This paper is an attempt to systemize impossibility formulas in the plant code of Serbian and South-Slavonic folklore. These formulas are encountered in various folk genres (lyrical and epic songs, sayings, fables, fairy tales, tales) and are linked to various motifs like saying farewell before going to war or to the army, making a last will, bemoaning love lost, making oaths, etc.). Specific features of Serbian and South-Slavonic impossibility formulas, as compared to similar Slovak, Polish, Ukrainian, and Russian data, are identified.

Keywords: impossibility formulas, trees, fruit, flowers, Serbian and South-Slav folklore, motifs, genres.

Natalja Sinitsa. The images of clerics in the Slavonic folk plant names

The article proposes an analysis of Slavonic folk plant names formed in Russian, Ukrainian, Belarusian, Polish, Czech, Serbian, and Bulgarian by means of semantic transfer, based on common clerics’ characteristics. The motivational features underlying the nomination are identified. Slavonic phytonyms reflect certain features of clerics’ appearance (hair, hats, clothing), attributes or economic activities like collecting church donations or cultivating medicinal herbs at monasteries.

Keywords: Slavonic phytonymy, semantic reconstruction, ethno-linguistics, folk religion, traditional culture.

Ingvar Svanberg. Dye plants in Sweden in 1700–2000

Peasants in the pre-industrial Sweden made their own clothes of skin and wool. In the 18th — early 19th centuries, the primary source of dye for wool were wild plants, including roots, berries, bark, leaves, lichen and, later, fungi. Plants would be gathered for this purpose in late spring and summer. Peasants also sold some dye plants to local dye-works. This makes the process of local dye plants gathering and application a promising biocultural domain for ethnobiological studies. The use of dye plants required knowledge of traditional folk skills that represented a system of specific logic, taxonomies, and theories. Traditional dyes are also a point of interest for cultural and historical studies. One of Carl Linnaeus's main goals in his travels across Swedish provinces was gathering information about locally used dye plants. The local botanical knowledge could be a valuable economic resource, as it could make unnecessary expensive imports of dye plants from abroad. Carl Linnaeus gathered profuse information on traditional dye plants used in various parts of Sweden, and his pupil Pehr Kalm, on dye plants used in western provinces. A number of dye formula books based on these and other contemporary studies were published in the 18th century, with some of them surviving today. Many traditional dye plants are still in use. Yarn-dyeing for knitting is thriving at present. Currently popular dye plants include: cow parsley (*Anthriscus sylvestris* L.), tansy (*Tanacetum vulgare* L.), lady's mantle (*Alchemilla vulgaris* L.), northern bedstraw (*Galium boreale* L.), and especially birch leaves (*Betula* sp). Stone lichen (*Parmelia saxatilis* (L.) Ach.), producing a deep-brown colour, has been in use for home-dyeing all over Sweden.

Keywords: dye plants, ethnobiology, Sweden, peasants, Carl Linnaeus.

Ludmila Vinogradova. Little-known versions of Polesseye “fern-blooming” beliefs

The paper addresses rare, singular versions of Polesseye folk beliefs that stand apart of the traditional “fern blooming” motifs. Fern is deemed an incarnation/locus of dead unbaptised babies' souls; ferns are ascribed evil-spirit properties that, among other things, enable them to take animal forms; or sometimes, “fern blooms” represent dead babies' souls merging with a good fortifier-spirit that can bestow riches or omniscience on people. A comparison with similar motifs in Ukrainian, Byelorussian, and Polish mythologies confirms the existence of a common belief in evil powers of mythical “fern blooms”. Myths also explain the “reason”

behind heavy thunderstorms occurring on the St. John's Day when ferns are supposed to "bloom": they are deemed to drive away all evil forces with thunder bolts.

Keywords: Slavonic mythology, ethnolinguistics, folk demonology, floral symbolism, fern blooming motif, mythologem of thunderstorm.

Nina Vlaskina. Pentecost greens on the ethnolinguistic map of the of the former Don Host Oblast

The article provides an analysis of ethno-linguistic material collected in 25 districts of the Rostov Oblast and in 15 districts of the Volgograd Oblast and maps the types of Pentecost greens' use in the historical Don Host Province. Common features in the Pentecost decorations of houses and farmsteads on wide Slavonic territories and in the South of Russia are identified. Correlations are found in the selection of the plant species used between the Don Region, the Southern Russia, and the eastern regions of Ukraine that correspond to the historical data on the settling of these territories. A number of common distinctive features of Pentecost decorations are identified that include the tradition of strewing floors with thyme, using feather-grass in ritual ceremonies, and various types of using elm and willow branches.

Keywords: mapping, Don Cossacks, folk festivals, Pentecost, greens, trees, thyme, elm.

Part II. Varia

Katsiaryna Ackermann. Towards the origin and function of the final *H* (reconstructable as *h*₂) in a number of PIE roots

Observations on privative oppositions of PIE roots of the structure CVR ± H and related semantically by means of polar (but not complementary) antonymy allow the identification of root final laryngeals in them with an element analogous to the privative particle **né/o-*, in enclitic employment. This laryngeal, reconstructable as **h*₂, has been identified with the PIE **h*₂*e/o(i-u)-* occurring enclitically in the meaning 'ever' and originally going back to the root noun/primary *u*-stem **h*₂*e/oĭ-u-* 'live span'. **h*₂*e/o(i-u)-* appeared in the meaning 'not', 'never' in constructions once possessing true negative **né*, and left numerous continuants in Greek, Armenian, Albanian and Old Norse. The same transference of negational meaning from proper **né* 'not' to enclitic 'ever' (*the nega-*

tive polarity item) is assumed to account for the privative semantics of h_2 in the extended roots, resulted from the subsequent univertation and lexicalisation of former free syntactic combinations of the type ‘not’ + VERBAL STEM + ‘at all’. The verbal stem was most probably the PIE root-imperative, as showing no desinence. Imperative use matches well the pragmatic context of such collocations, supported to a certain degree by the attestations of the roots in Vedic, Latin and Greek. Reflexes of the extended roots all over IE suggest that the process is of common IE age.

Keywords: root extension, univertation, meaning transference upon syntactical contiguity, negative particles, negative polarity items.

Nikolai Chugaev. To the numerals in the Prikamsky written record of the 18th century: Morphological and syntactical aspects

The paper looks into the structure and functioning of numerals in the 18th century regional written record. There are multiple cardinal numerals in the record, there are also ordinal and fractional numerals. The written record under consideration contains the numerals corresponding to the modern norm, as well as the ones reflecting previous stages of lexical and grammatical forms changes. Of particular interest is the *p’at’-des’at* — *vosem’des’at* words declination, including abnormal in the contemporary language palatalized nominative-accusative forms *shest’des’at’*, *sem’des’at’*, as well as correlation of *v-* and *o-* forms for 8, 18, 80 numbers and functioning of the *s polu* form.

Keywords: numeral, linguistic source study, historical morphology, written records of the 18th century.

Vadim Dyachkov. Deadjectival verbs in the Tomo Kan language: Adjectival scalarity and verbal aspect

The article is dedicated to the description of deadjectival verb derivation in the Tomo Kan language (Dogon family, Niger-Kongo) and its particularities. In Tomo Kan the deadjectival verbs are formed by adding one of three causative suffixes to the adjectival stem. We consider grammatical and semantic features of the adjectives which determinate the choice of the causative marker as well as some other features including inchoative/stative polysemy, punctivity and lability. We also try to account for these typologically particular properties of deadjectival verbs.

Keywords: Dogon languages, verbal derivation, deadjectival verbs, causative, lability, scalarity theory.

Maksim Fedotov. Interaction and hierarchy of grammatical categories in Gban

This paper examines the interaction and the hierarchy of grammatical categories in Gban (< South Mande, Côte d'Ivoire), as well as from the theoretical perspective.

The first part describes the discovered cases of interaction of grammatical categories in Gban (among themselves and also with some peripheral elements).

The second part of the paper focuses on the question of how we can hierarchically generalize the interaction of grammatical categories. An elaboration of some theoretical points is made, including a proposed division between symmetrical and asymmetrical interaction (together with a characterization of which cases belong to which class).

A method is proposed to build language-specific hierarchies of grammatical categories. By applying this method to the data of Gban, a possible hierarchy of this language's grammatical categories is established.

Keywords: Gban, Mande, grammatical category, interaction of categories, hierarchy of categories.

Konstantin Lifanov. Orthographic and phonetic systems of J. I. Bajza's language on the background of A. Bernolák's codification of the Slovak literary language

In this article we compare orthographic and phonetic systems of Bajza's language, who was the author of the first Slovak novel (1783) and a few books of spiritual literature, and Bernolák's codification of the Slovak literary language (1787), both authors are known in Slovak Study as participants of the heated discussion called Bernolákian polemics. Both Bajza's language and Bernolák's codification are the culmination in the development of the Slovak Catholic writing therefore they have much in common. Nevertheless, there are certain distinctions between them. Some of the Bajza's orthographic features reflect the earlier stage in development of Catholic writing. At the same time, on the one hand, Bernolák's codification has exerted impact on the Bajza's language and on the other hand, its evolution reflects changes in the codification upon its transition from the theoretical to practical plane, i.e. at the real functioning in texts.

Keywords: orthography, phonetic system, literary language, polemic, codification, development stages, paired palatal consonants, diphthongs, evolution, real functioning.

Elena Snegova. Debatable status of attributive-nominal compounds with an uninflected element in Russian

The present paper is devoted to a new type of complex naming units in the Russian language based on English word groups. It investigates lexical and syntactic features characteristic of these compounds. Special attention is given to hybrid compounds, the first element of which is written in English. The naming units are divided into a number of groups according to various sets of criteria.

Keywords: nominal compounds, occasional word, foreign prototype, hyphenated spelling.

СОДЕРЖАНИЕ

И. Этноботаника 2: растения в языке и культуре

<i>В. Б. Колосова (Санкт-Петербург)</i> Этноботаника 2: от составителя.....	7
--	---

Раздел I. История этноботаники

<i>О. В. Матвеев (Краснодар)</i> Из истории кубанской этноботаники.....	17
--	----

Раздел II. Фольклор

<i>Ю. Е. Березкин (Санкт-Петербург)</i> Кизил в контексте циркумпонтийских фольклорных параллелей	27
--	----

<i>Л. Н. Виноградова (Москва)</i> Малоизвестные варианты полесских поверий о цветении папоротника	40
---	----

<i>З. Каранович, Я. Дrajич (Нови Сад)</i> Мир флоры в словаре «Српски рјечник» Вука Стефановича Караджича	60
---	----

<i>С. Петровић (Белград)</i> Формулы невозможного и растительный код в сербском и южнославянском фольклоре	79
--	----

Раздел III. Этнография

<i>Ю. В. Бучатская, А. А. Новик (Санкт-Петербург)</i> Растения в народных лечебных практиках албанцев Приазовья	103
--	-----

<i>А. А. Новик (Санкт-Петербург)</i> «Горный чай», шалфей, чай, ромашка и кофе в традиции, народной медицине и этикете албанцев и греков Химары и Дропула	116
--	-----

<i>А. Карлсоне (Рига)</i> Красильные растения в латышской этнографической традиции	132
<i>I. Svanberg (Uppsala)</i> Dye plants in Sweden 1700–2000.....	153

Раздел IV. Этнолингвистика

<i>М. В. Боброва, И. И. Русинова, А. В. Черных (Пермь)</i> Дикорастущие травы в ритуальной традиции Пермского края.....	167
<i>Н. А. Власкина (Ростов-на-Дону)</i> Троицкая зелень на этнолингвистической карте бывшей области Войска Донского.....	191
<i>И. В. Горофянюк (Винница)</i> Подольские названия растений в славянском контексте: этнолингвистический аспект.....	208
<i>М. А. Карпун (Ростов-на-Дону)</i> Элементы растительного кода, характеризующие человека, в традиционной культуре донского казачества	221
<i>Н. А. Саница (Екатеринбург)</i> Образы христианских служителей культа в славянских народных названиях растений	239

Раздел V. Фитопортреты

<i>Т. А. Агапкина (Москва)</i> Символика деревьев в традиционной культуре славян: кизил (<i>Cornus mascula</i>).....	259
<i>И. В. Бродский (Санкт-Петербург)</i> Финно-пермские фитонимические портреты 3. Подорожник.....	275
<i>Р. В. Гайдамашко (Санкт-Петербург)</i> К этимологии и лингвогеографии названий зонтичных растений в русских говорах Прикамья: <i>пучка, умра</i>	298
<i>Н. Г. Голант (Санкт-Петербург)</i> Подмаренник в обрядности Иванова дня у румын	332

<i>М. В. Домосилецкая (Санкт-Петербург)</i> Заметки по балканскому гербарии: <i>Galium veget</i> подмаренник настоящий	342
<i>В. Б. Колосова (Санкт-Петербург)</i> Этноботанические заметки. X. Ромашка	362

Раздел VI. Древности

<i>К. С. Худин (Москва)</i> Лечение корнем «заячье копыто» боярина Б. И. Морозова (1661 г.)...	387
<i>К. С. Худин (Москва)</i> Номенклатура лекарственных растений в медицинской практике Аптекарского приказа (на материале рецептов для датского королевича Вольдемара 1644–1645 гг.).....	395
<i>К. И. Коваленко (Санкт-Петербург)</i> «Сказание о пропущении вод» как лексикографический источник.....	416
<i>В. А. Коршунков (Киров)</i> Любовный напиток с чемерицей: как вятская крестьянка в 1799 году мужа чуть не уморила.....	473

II. Varia

<i>Е. Акерманн (Вена/Санкт-Петербург)</i> К вопросу о происхождении и функции конечного ларингального (= * h_2) в ряде праиндоевропейских корней. 497	497
<i>В. В. Дьячков (Москва)</i> Деадъективные глаголы в языке томо-кан: шкалы прилагательных и аспект.....	529
<i>К. В. Лифанов (Москва)</i> Орфографическая и фонетическая системы языка Й. И. Байзы на фоне кодификации словацкого литературного языка А. Бернолака	560
<i>Е. П. Снегова (Санкт-Петербург)</i> Сложные слова со «сложным» характером: дискуссионный статус номинативных единиц типа «фитнесс-клуб»	581

Содержание

М. Л. Федотов (Санкт-Петербург)

Взаимодействие и иерархия грамматических категорий в языке гбан 598

Н. В. Чугаев (Пермь)

О некоторых особенностях числительных в прикамском письменном
памятнике XVIII в. 630

Сведения об авторах..... 661

Аннотации и ключевые слова 666

Summaries and keywords 680

Содержание 693

TABLE OF CONTENTS

I. Ethnobotany 2: Plants in language and culture

<i>V. B. Kolosova (St. Petersburg)</i> Ethnobotany 2: From the compiler.....	7
---	---

Part I. History of ethnobotany

<i>O. V. Matveyev (Krasnodar)</i> A glimpse of the history of ethnobotanical research in the Kuban area.....	17
---	----

Part II. Folklore

<i>Yu. E. Berezkin (St. Petersburg)</i> Dogwood in the context of circum-Pontic folklore parallels	27
<i>L. N. Vinogradova (Moscow)</i> Little-known versions of Polesbye “fernblooming” beliefs.....	40
<i>Z. Karanović, J. Dražić (Novi Sad)</i> The world of flora in “Srpski rječnik” by Vuk Stefanović Karadžić	60
<i>S. Petrović (Belgrade)</i> Impossibility formulas and the plant code in the Serbian and South-Slavonic folklore	79

Part III. Ethnography

<i>Yu. V. Buchatskaja, A. A. Novik (St. Petersburg)</i> Folk medicine plants used by the Albanians of the Priazovye (Azov Sea) region.....	103
<i>A. A. Novik (St. Petersburg)</i> “Mountain tea”, clary, tea, chamomile, and coffee in the tradition, folk medicine, and etiquette of the Albanians and Greeks in Himara and Dropull.....	116
<i>A. Karlson (Riga)</i> Natural plant dyes in Latvian ethnographic tradition.....	132

Table of contents

<i>I. Svanberg (Uppsala)</i> Dye plants in Sweden 1700–2000	153
--	-----

Part IV. Ethnolinguistics

<i>M. V. Bobrova, I. I. Rusinova, A. V. Chernykh (Perm)</i> Wild herbs in the ritual tradition of Perm Krai.....	167
<i>N. A. Vlaskina (Rostov-on-Don)</i> Pentecost greens on the ethnolinguistic map of the former Don Host Oblast.....	191
<i>I. V. Gorofyanyuk (Vinnytsia)</i> Podillia plant names in the Slavonic context: Ethnolinguistic aspect.....	208
<i>M. A. Karpun (Rostov-on-Don)</i> Elements of vegetative code, characterizing human, in traditional culture of Don Cossacks.....	221
<i>N. A. Sinitsa (Yekaterinburg)</i> The images of clerics in the Slavonic folk plants names	239

Part V. Phytoportraits

<i>T. A. Agapkina (Moscow)</i> Symbolism of trees in the traditional culture of Slavs: Dogwood (<i>Cornus mascula</i>)	259
<i>I. V. Brodsky (St. Petersburg)</i> Finno-Permic phytonymical portraits 3. Plantain.....	275
<i>R. V. Gaidamashko (St. Petersburg)</i> On the etymology and linguogeography of Umbelliferae plant names in the Russian dialects of the Kama region: <i>puchka, umra</i>	298
<i>N. G. Golant (St. Petersburg)</i> Bedstraw in Saint John's Day rites in Romanians.....	332
<i>M. V. Domosiletskaya (St. Petersburg)</i> Notes on the Balkan herbarium: <i>Galium verum</i> , or Lady's bedstraw.....	342
<i>V. B. Kolosova (St. Petersburg)</i> Ethnobotanical notes. X. Chamomile	362

Part VI. Antiquities

<i>C. S. Khudin (Moscow)</i> Boyarin Morozov's treatment with "Zayachye kopyto"/ Sedum root (1661).....	387
<i>C. S. Khudin (Moscow)</i> Nomenclature of medicinal plants used in the Apothecary Chancery's practices (based on prescriptions issued for Prince Valdemar of Denmark in 1644–1645).....	395
<i>K. I. Kovalenko (St. Petersburg)</i> „Das New Distilleir Buch“ as a lexicographical source.....	416
<i>V. A. Korshunkov (Kirov)</i> Love potion with Veratrum: A story of a peasant woman from Viatka Region who nearly killed her husband in 1799.....	473

II. Varia

<i>K. Ackermann (Vienna/St. Petersburg)</i> Towards the origin and function of the final <i>H</i> (reconstructable as <i>h</i> ₂) in a number of PIE roots.....	497
<i>V. V. Dyachkov (Moscow)</i> Deadjectival verbs in the Tomo Kan language: Adjectival scalarity and verbal aspect	529
<i>K. V. Lifanov (Moscow)</i> Orthographic and phonetic systems of J. I. Bajza's language on the background of A. Bernolák's codification of the Slovak literary language	560
<i>E. P. Snegova (St. Petersburg)</i> Debatable status of attributive-nominal compounds with an uninflected element in Russian	581
<i>M. L. Fedotov (St. Petersburg)</i> Interaction and hierarchy of grammatical categories in Gban.....	598
<i>N. V. Chugaev (Perm)</i> To the numerals in the Prikamsky written record of the 18th century: Morphological and syntactical aspects	630

Table of contents

Contributors	661
Summaries and keywords	680
Table of contents	697

Научное издание

ACTA LINGUISTICA PETROPOLITANA. Труды Института лингвистических исследований РАН / Отв. ред. Н. Н. Казанский.

Т. XIII. Ч. 2. Этноботаника 2: растения в языке и культуре. / Сост. В. Б. Колосова. СПб.: Изд-во «Наука», 2017. — 701 с.

Утверждено к печати

Ученым советом Института лингвистических исследований РАН

Подписано к печати ДД.ММ.ГГГГ

Формат 60x90 1/16

Тираж 500 экз.

Санкт-Петербургская издательская фирма РАН
199034, Санкт-Петербург, Менделеевская линия, 1
main@nauka.nw.ru

Печатается с оригинал-макета, изготовленного в ИЛИ РАН

Оригинал-макет подготовила Д. Ф. Мищенко

Отпечатано в типографии «Нестор-История»

Санкт-Петербург, ул. Розенштейна, д. 21

тел./факс: (812)6220123

menager_nestor@list.ru

Подписка осуществляется по интернет-каталогу «Книга-сервис»

<http://www.akc.ru/goods/1558086950>

Материалы сборника доступны в электронном виде на сайте ИЛИ РАН

<http://iling.spb.ru/alp/issues.html>