

Ceremoniał Centrum Ruchu Światło-Życie w Krościenku nad Dunajcem



MINISTRANCI OŁTARZA

oprac. Wojciech Kosmowski, Patrycja Kulczewska
Centralna Diakonia Liturgiczna Ruchu Światło-Życie

OGÓLNE ZASADY

Każdy posługujący w liturgii:

- pamięta, że uczestniczy w misterium i ma innych do niego prowadzić
- przygotowuje się do swoich zadań poprzez modlitwę, refleksję nad swoimi czynnościami, udział w próbie służby liturgicznej
- wszystko przygotowuje przed celebracją i po niej zanosí wszystko do zakrystii (lub zostawia na swoich miejscach w prezbiterium)

WSPÓŁPRACUJE Z ...

- **ceremoniarzem**, który podaje szczegółowe wskazówki dotyczące sposobu wypełniania funkcji
- **zakrystianem**, który przygotowuje niezbędne przedmioty liturgiczne
- **diakonem i akolitą** – uzgadniając z nimi sposób wykonania swojej funkcji
- **osobami niosącymi dary** – pomaga im zanieść na stół z darami odpowiednie przedmioty (pateny, ampułki)

DO PRZYGOTOWANIA

- kielich (z puryfikaterzem, palką, korporałem i welonem)
- lawaterz, ręczniczek
- pateny
- świeca i welon
- na stoliku z darami:



- puszki z komunikantami
- patena z hostiami dla kapłanów
- ampułki z winem i wodą
- inne dary (w razie potrzeby należy przygotować dla tych darów odpowiednie miejsce np. wazon na kwiaty, stolik przed ołtarzem na inne dary materialne)

POSŁUGA W CZASIE LITURGII

Tak jak w każdej Mszy św.:

- zanoszą kielich (z puryfikaterzem, palką i korporałem) **po zakończeniu modlitwy wiernych, a nie w jej trakcie** (wtedy bowiem zaczyna się przygotowanie darów)
- rozkładają na ołtarzu korporały i kładą kielich, palkę i puryfikaterz – jak na fotografiach (może to czynić diakon)

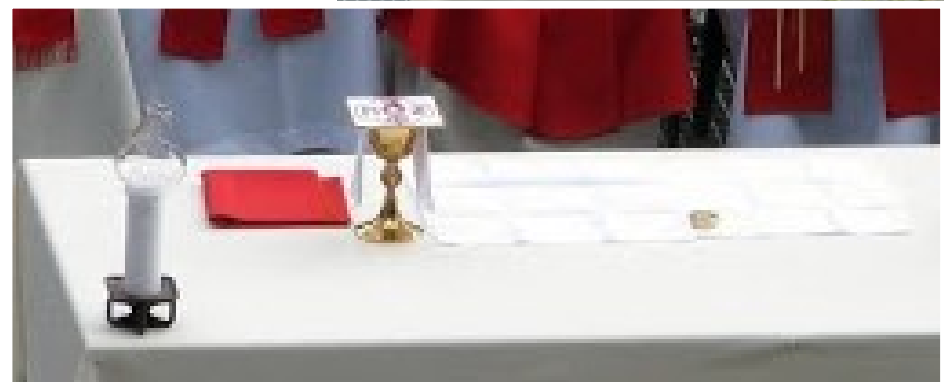

POSŁUGA W CZASIE LITURGII



- pomagają odebrać dary współpracując z diakonami (jeśli są) i z ceremoniarzem
 - dary kładą w odpowiednim miejscu
 - podają wino i wodę
 - przed posługą lavabo jest okadzenie ołtarza i GC
- Komunię św. przyjmują wraz z innymi posługującymi w prezbiterium, ustawiając się na początku procesji komunijnej
 - jeśli mają pateny pierwsi przyjmują Komunię, a następnie posługują stojąc po prawej stronie celebransa
(inna możliwość: Komunia pod dwiema postaciami przez zanurzenie – w środku kapłan trzyma kielich z Krwią Pańską, po bokach kapłani rozdzielający Ciało Pańskie, a po zewnętrznej stronie posługujący do paten)

POSŁUGA W CZASIE LITURGII



Ołtarz

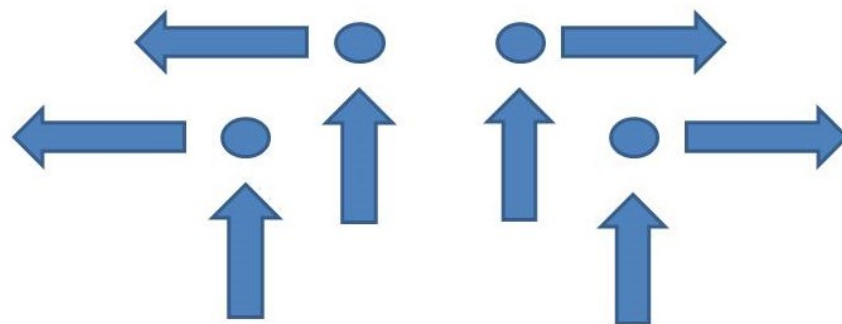

POSŁUGA W CZASIE LITURGII

- **puryfikacja** zasadniczo następuje na kredensie – dokonuje jej diakon, akolita albo kapłan, ministranci ołtarza przenoszą korporał i palkę na kredens, wyświęceni szafarze niosą naczynia liturgiczne
- po ucałowaniu ołtarza przez GC ustawia się wraz z innymi posługującymi przed ołtarzem. Następnie po właściwym oddaniu czci (albo ołtarzowi – Wieczernik, albo Najświętszemu Sakramentowi – kaplica) wychodzą do zakrystii wraz z innymi posługującymi w sposób procesjonalny

USTAWIENIE W PROCESJACH I ZAJMOWANIE MIEJSC PRZEZ POSŁUGUJĄCYCH

Na kolejnych stronach znajdują się schematy przedstawiające ustawienia w procesjach oraz zajmowanie miejsc przez poszczególnych posługujących.

Mają one charakter orientacyjny – w zależności od liczby wiernych oraz liczby koncelebransów miejsca te mogą się zmieniać.

Należy jednak **zachować ogólną zasadę, by posługujący siedzieli w pobliżu miejsca spełniania swoich funkcji.**

Na wszystkich schematach zaznaczono miejsca dla MM i MP – dotyczą one celebracji, którym przewodniczy biskup.

USTAWIENIE W PROCESJACH I ZAJMOWANIE MIEJSC PRZEZ POSŁUGUJĄCYCH

STOSOWANE SKRÓTY:

GC – *główny celebrans*

Kns – *koncelebrans*

C – *ceremoniarz*

K (lub +) – *ministrant krzyża*

T – *turyferariusz*

N – *nawikulariusz*

MK – *ministrant księgi*

MŚ – *ministrant światła*

OŁ – *ministrant ołtarza*

L 1, 2 – *lektor (czytanie 1, 2)*

MW – *modlitwa wiernych*

Kom – *komentator*

Ps – *psałterzysta*

MM i MP – *ministranci
mitry i pastorału*

... – miejsca do wykorzystania przez innych posługujących

MIEJSCA W PROCESJACH

	Kns ...	C	L 1	OŁ	MŚ	
GC		Dk	Ps		+	N* T* →
	Kns ...	MK	L 2	OŁ	MŚ	

GDY CELEBRACJI PRZEWODNICZY BISKUP:

MP	Cs	Kns ...	L 1	OŁ	MŚ	
		Bp	Dk**	Ps	+	N* T* →
MM	MK	Kns ...	L 2	OŁ	MŚ	

* procesja wyjścia ma ten sam porządek, z tym, że T i N nie niosą kadzidła, idą więc za krzyżem

** drugi Dk (jeśli jest) idzie przy Bp.

ZAJMOWANIE MIEJSC PRZEZ POSŁUGUJĄCYCH

KAPLICA CHRYSYTA SŁUGI

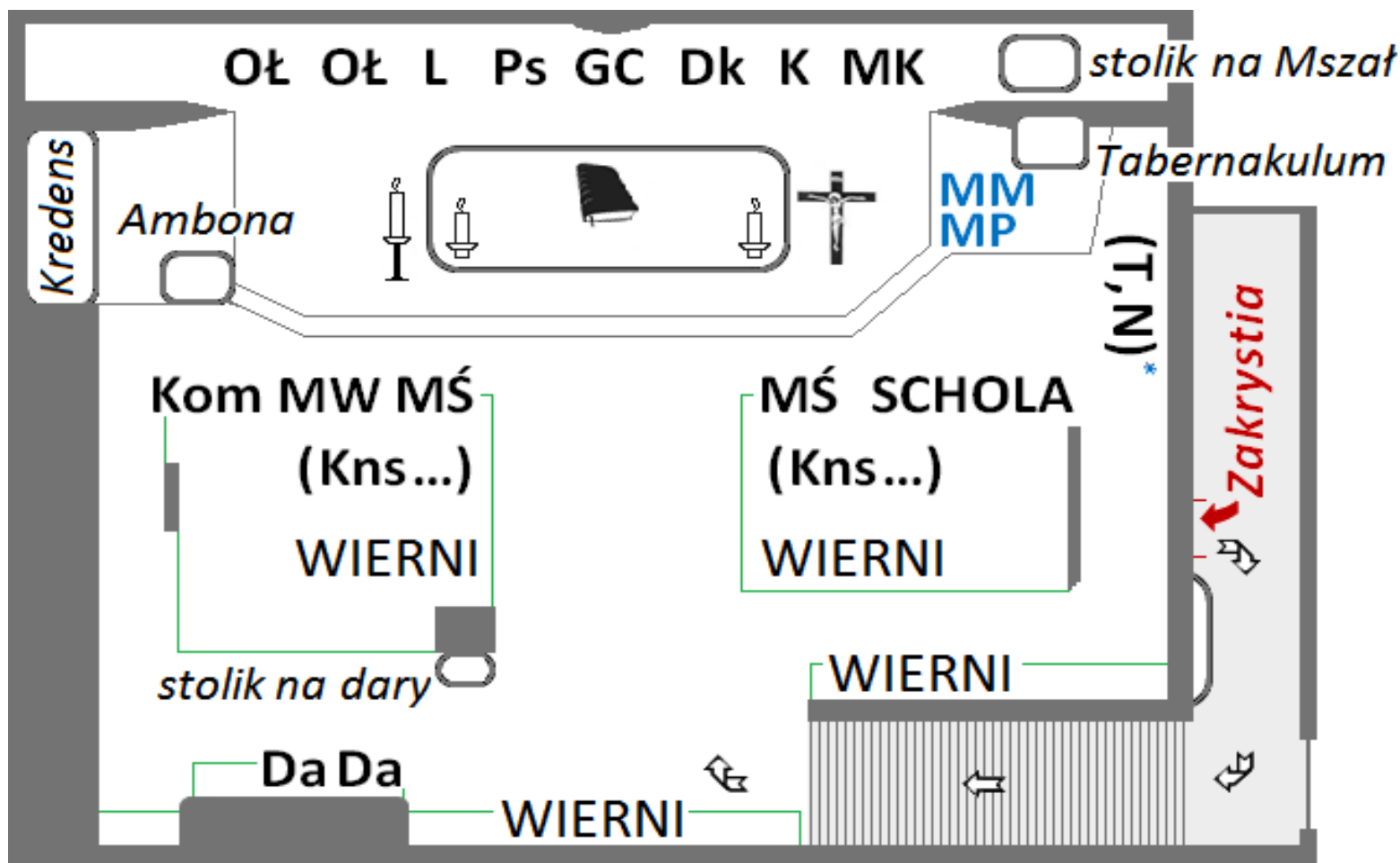

* po zakończeniu spełniania funkcji

ZAJMOWANIE MIEJSC PRZEZ POSŁUGUJĄCYCH

NAMIOT ŚWIATŁA

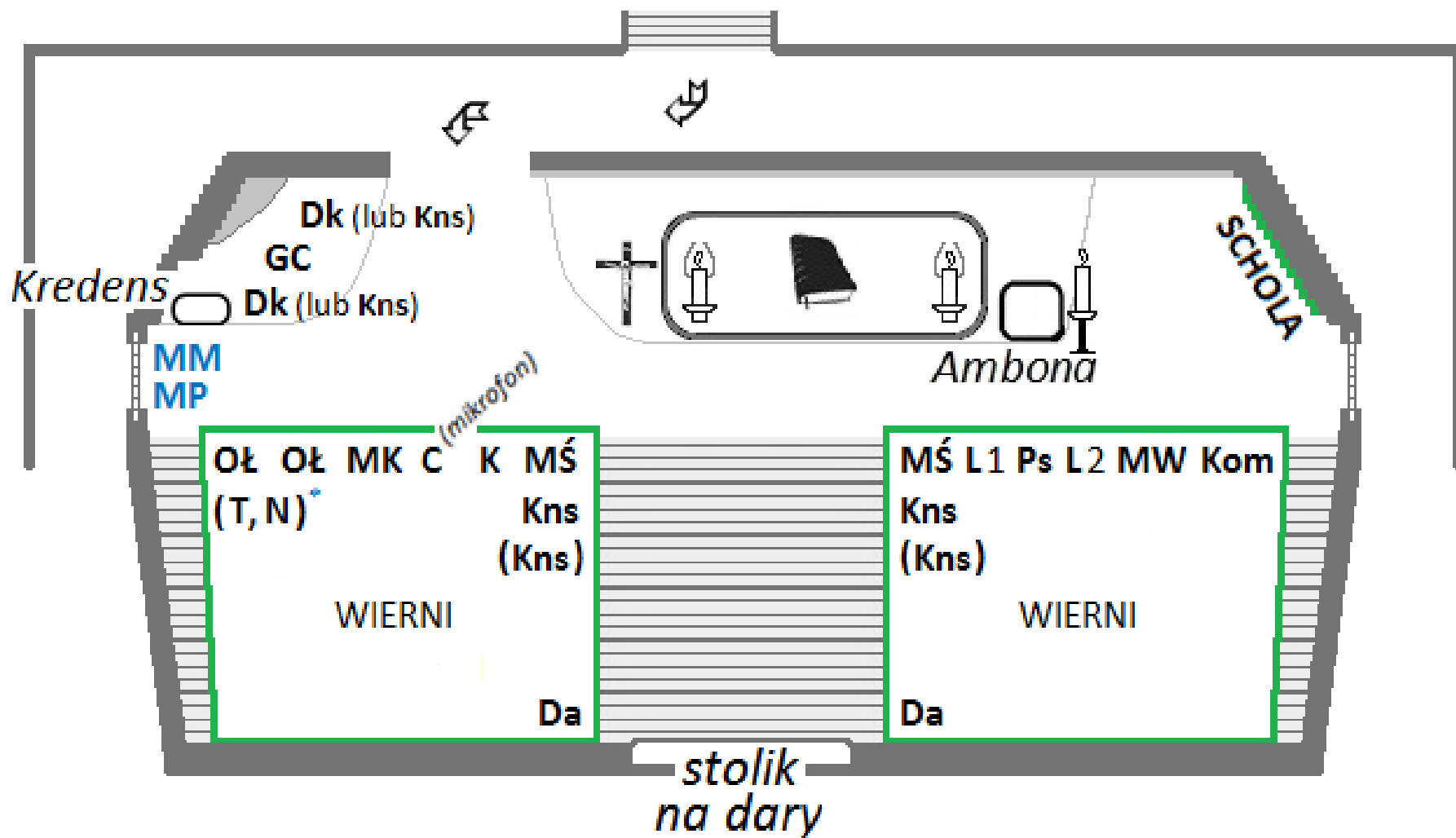

ZAJMOWANIE MIEJSC PRZEZ POSŁUGUJĄCYCH

WIECZERNIK ŚW. JANA PAWŁA II

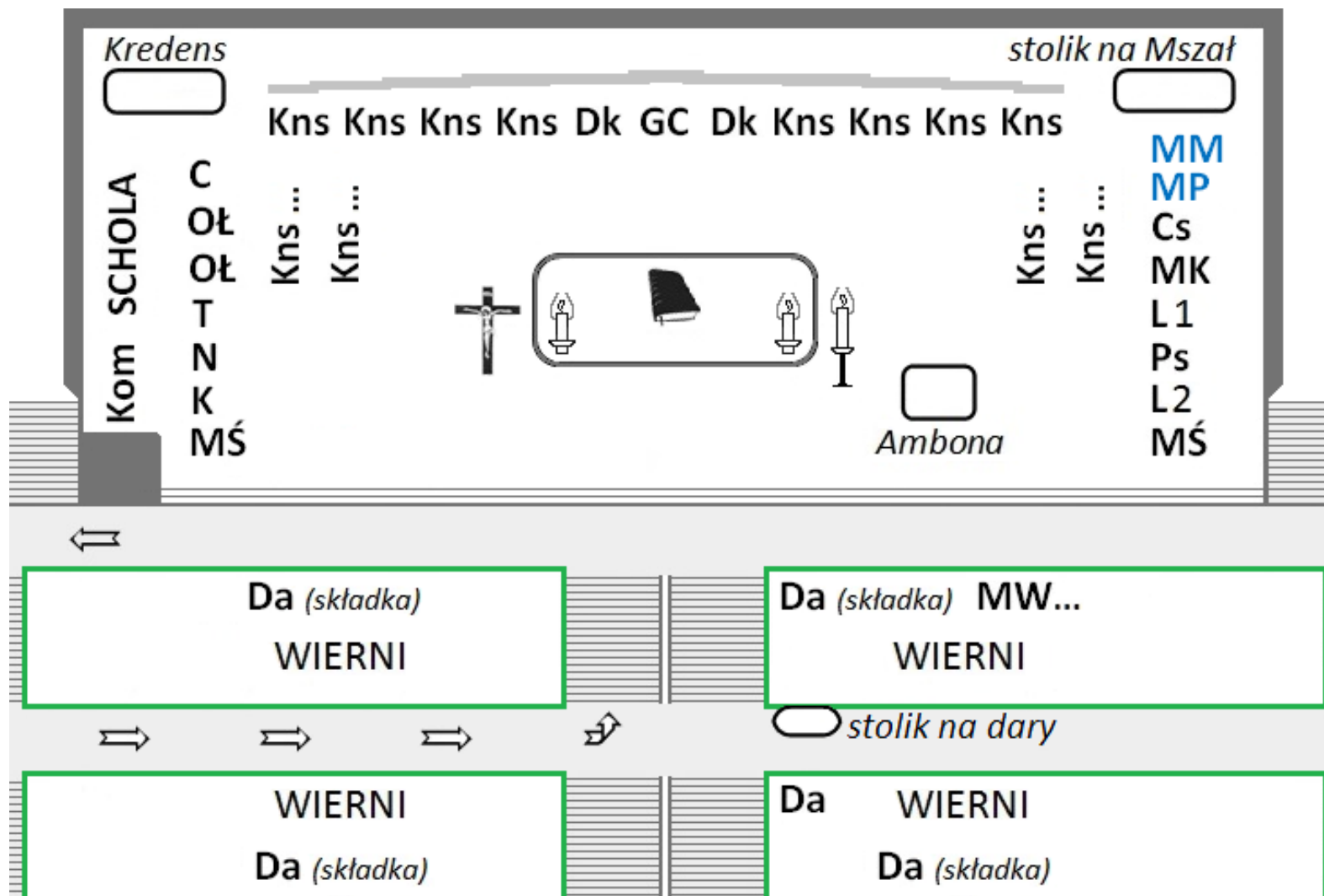

ZAJMOWANIE MIEJSC PRZEZ POSŁUGUJĄCYCH

KOŚCIÓŁ PARAFIALNY "DOLNY"

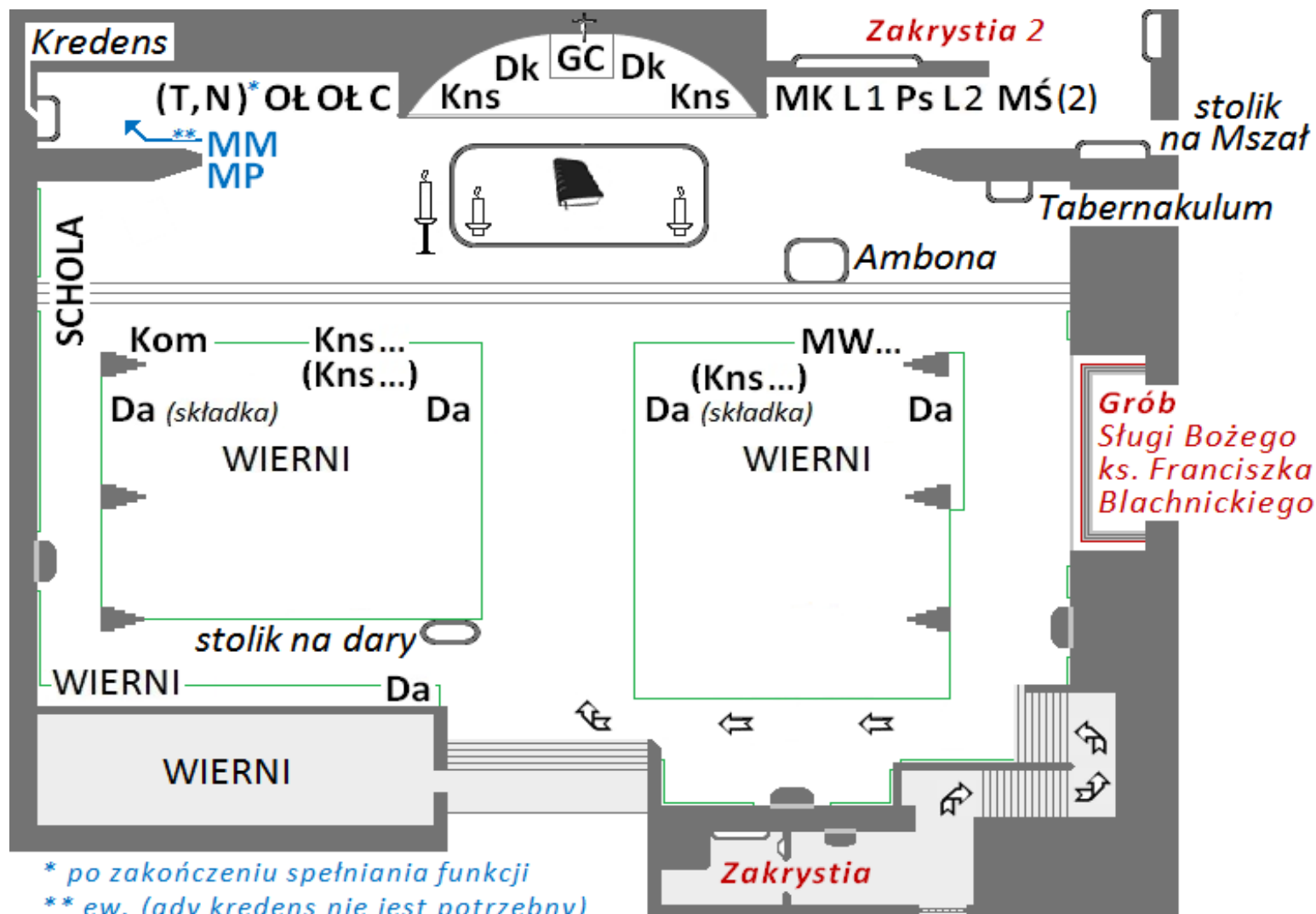

MODLITWY PRZED POSŁUGĄ I PO NIEJ DO INDYWIDUALNEGO ODMAWIANIA (W STOSOWNYM MIEJSCU I CZASIE)

Przyjdź, Duchu Święty!
Udziel mi łaski
godnego posługiwania
przy świętym ołtarzu,
a wszystkim zgromadzonym
udziel daru ofiarnej miłości.
Naucz nas
siebie samych
składać w ofierze za braci.

Dzięki Ci, Duchu Święty,
za powołanie mnie
do posługiwania
przy świętym ołtarzu.
Spraw, abym umiał
służyć braciom
we wszystkich ich
potrzebach.

MODLITWY DLA WSZYSTKICH POSŁUGUJĄCYCH PRZED LITURGIĄ I PO NIEJ

**DLA POSŁUGUJĄCYCH W PREZBITERIUM
(PROWADZI CELEBRANS W ZAKRYSTII)**

**Oto za chwilę przystąpię
do ołtarza Bożego, do Boga,
który rozwesela młodość moją;
do świętej przystępuję służby,
chcę ją dobrze pełnić.
Proszę Cię, Panie Jezu, o łaskę
skupienia, by myśli moje były
przy Tobie, by oczy moje
były zwrócone na ołtarz,
a serce moje oddane tylko Tobie.
Amen.**

**Boże, którego dobroć
powołała mnie do Twojej służby,
spraw, bym uświęcony
uczestnictwem
w Twych tajemnicach,
przez dzień dzisiejszy
i całe me życie
szedł tylko drogą zbawienia,
przez Chrystusa,
Pana naszego.
Amen.**

ŹRÓDŁA

- DOKUMENTY STOLICY APOSTOLSKIEJ I EPISKOPATU POLSKI:
liturgia.episkopat.pl
- NAJNOWSZE DOKUMENTY KOŚCIOŁA POLSKIEGO O LITURGII:
pomocniczy.diecezja.swidnica.pl/index.php/liturgia
- OGÓLNE WPROWADZENIE DO MSZAŁU RZYMSKIEGO
- WSKAZANIA EPISKOPATU POLSKI PO OGŁOSZENIU NOWEGO WYDANIA OGÓLNEGO WPROWADZENIA DO MSZAŁU RZYMSKIEGO
- CEREMONIAŁ POSŁUG LITURGICZNYCH
- KATECHIZM SŁUŻBY LITURGICZNEJ – wersja drukowana, jak również strona internetowa zawierająca więcej materiałów dotyczących tej i innych funkcji liturgicznych:

www.oaza.pl/cdl/ksl/



Centralna Diakonia Liturgiczna

Ruchu Światło-Życie



www.oaza.pl/cdl/

mail: sekretariat.cdl@gmail.com