

Ceremoniał Centrum Ruchu Światło-Życie w Krościenku nad Dunajcem



MINISTRANCI KADZIDŁA

oprac. Wojciech Kosmowski, Patrycja Kulczewska
Centralna Diakonia Liturgiczna Ruchu Światło-Życie

OGÓLNE ZASADY

Każdy posługujący w liturgii:

- pamięta, że uczestniczy w misterium i ma innych do niego prowadzić
- przygotowuje się do swoich zadań poprzez modlitwę, refleksję nad swoimi czynnościami, udział w próbie służby liturgicznej
- wszystko przygotowuje przed celebracją i po niej znosi wszystko do zakrystii (lub zostawia na swoich miejscach w prezbiterium)

PRZYGOTOWANIE DO POSŁUGI

- ministranci kadzidła przygotowują turyfer, węgielki oraz łódkę z łyżeczką i odpowiednią ilością kadzidła



- rozpalenie kadzidła: co najmniej 15 min przed liturgią (przy pomocy świeczki lub denaturatu) i utrzymanie ognia (rozkręcanie) – ideałem są węgielki równomiernie rozpalone do czerwoności
- po liturgii należy zgasić węgielki i usunąć je z kociołka w miejsce wskazane przez zakrystiana

PRZYGOTOWANIE DO POSŁUGI

Podczas prób warto zwrócić uwagę na:

- **sposób niesienia kadzielnicy i łożdki** – niesione są w lewej ręce, prawa spoczywa na piersi bądź służy do regulowania wysokości kadzielnicy przy podawaniu kapłanowi czy przy otwieraniu łożdki
- **turyferariusz idzie po prawej stronie nawikulariusza lub go poprzedza**
- **przećwiczenie sposobu okadzania**

Uzgodnienia z innymi posługującymi:

- **z głównym celebransem lub z diakonem** należy ustalić sposób podawania i odbierania kadzielnicy
- **z diakonem** – jeśli jest – sposób posługiwania (okadzanie celebransa, koncelebransów, ludu i świętych postaci)

POSŁUGA W CZASIE LITURGII

- w czasie liturgii ministranci niosąc kadzidło nie przyklękają (klękają tylko podczas konsekracji oraz przy nasypywaniu kadzidła przed Ewangelią, jeśli jest biskup)
- kiedy nie wypełniają funkcji przebywają w zakrystii, a po modlitwie eucharystycznej – w prezbiterium



POSŁUGA W CZASIE LITURGII

➤ **nasypanie kadzidła:**

- N otwiera wieczko łódki (w zakrystii nabiera na łyżeczkę kadzidło i tak wsuwa łyżeczkę by można ją było łatwo uchwycić
- T podciąga najwyżej jak może pokrywę kadzielnicy; prawą ręką ujmuje łańcuszki tuż nad pokrywą i podnosi kadzielnicę na wysokość bioder celebransa, by ten mógł z łatwością nasypać kadzidło; nie chwyta się kadzielnicy za pokrywę ani za denko (jest to nieestetyczne i grozi poparzeniem); opuszcza kadzielnicę w dół i opuszcza pokrywę

➤ **podawanie kadzielnicy:** podaje Dk (jeśli jest) albo C lewą ręką do jego prawej, swoją prawą ręką podtrzymuje łańcuszki tuż nad pokrywą

➤ **odbieranie kadzielnicy przez T:** prawą ręką odbiera górną jej część (witki); lewą ręką chwyta łańcuszki tuż nad pokrywą; opuszcza dolną część kadzielnicy; przekłada górną część kadzielnicy do lewej ręki

POSŁUGA W CZASIE LITURGII

➤ **okadzanie** to wykonywanie ruchów wahadłowych kadzielnicą – sposób okadzania ilustruje schemat

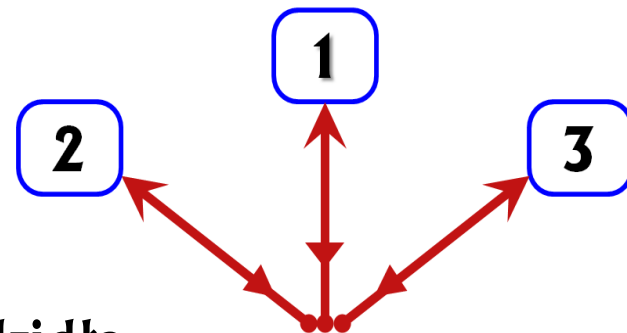

- zasadniczo stosuje się trzy pociągnięcia kadzidła
- Najświętszy Sakrament podczas Podniesienia okadza się klęcząc na obu kolanach
- przed i po okadzeniu osób lub rzeczy z wyjątkiem darów ołtarza T i N czynią głęboki pokłon
- okadzanie wykonuje się także idąc w procesjach (nie wolno jednak kołysać się całym ciałem i wykonywać gwałtownych ruchów)
- przy okadzaniu poza procesją lewa ręka pozostaje w bezruchu na wysokości piersi, prawą chwyta się łańcuszki tuż nad pokrywą i wykonuje ruchy jw.

POSŁUGA W CZASIE LITURGII

MSZA ŚW. cz. 1

- idą na czele procesji wejścia, po oddaniu czci ołtarzowi przez pokłon wchodzą do prezbiterium i ustawiają się nieco z boku po stronie darów
- po ucałowaniu ołtarza przez GC podchodzą do niego w celu nasypania kadzidła
- odwracają się i robią kilka kroków do tyłu (nie idą tyłem!) – z GC podczas okadzenia idą asystujący diakoni – jeśli są, jeśli nie – ministranci kadzidła idą wraz z GC wokół ołtarza, przed krzyżem czynią głęboki pokłon
- po zakończeniu okadzania i odebraniu kadzidła wychodzą



POSŁUGA W CZASIE LITURGII

MSZA ŚW. cz. 2

- procesja na Ewangelię: podchodzą do GC w celu nasypania kadziła, następnie ustawiają się po obu stronach ołtarza



naprzeciwko MŚ i razem z Dk (Kns) oraz MŚ idą w stronę ambony i ustawiają się po jej prawej stronie, pozostają na tym miejscu do końca Ewangelii, odchodzą razem z MŚ i wychodzą do zakrystii

POSŁUGA W CZASIE LITURGII

MSZA ŚW. cz. 3

- **okadzenie darów ofiarnych** – jak okadzenie ołtarza na początku Eucharystii, potem diakoni albo sam T okadza GC, Kns i na końcu lud
- **okadzenie na podniesienie:**
 - T i N wychodzą na *Sanctus*
 - diakon (jeśli jest) dokonuje zasypania kadzidła i okadzenia, jeśli go nie ma czyni to sam T
 - wychodzą do zakrystii po aklamacji po Przeistoczeniu (lub po *Per ipsum*)* i jeśli po Mszy nie ma procesji, to gaszą kadzidło i wracają do prezbiterium
- **w procesji wyjścia** idą wraz z innymi posługującymi (bez kadzidła)

* w zależności od zwyczaju / ustaleń przed liturgią

POSŁUGA W CZASIE LITURGII

JUTRZNIA I NIESZPORY

- zapalają ogień w czasie homilii
- wchodzą po responsorium
- podchodzą do zasypania kadzidła po rozpoczęciu Kantyku (odpowiednio: Zachariasza albo Maryi)
- towarzyszą GC w czasie okadzania ołtarza (mogą to czynić także asystujący diakoni – jeśli są)
- okadzają GC, a następnie lud (jeśli nie czyni tego Dk albo C)
- po okadzeniu wychodzą, gaszą ogień i wracają do prezbiterium uczestnicząc w dalszej części celebracji



USTAWIENIE W PROCESJACH I ZAJMOWANIE MIEJSC PRZEZ POSŁUGUJĄCYCH

Na kolejnych stronach znajdują się schematy przedstawiające ustawienia w procesjach oraz zajmowanie miejsc przez poszczególnych posługujących.

Mają one charakter orientacyjny – w zależności od liczby wiernych oraz liczby koncelebransów miejsca te mogą się zmieniać.

Należy jednak **zachować ogólną zasadę, by posługujący siedzieli w pobliżu miejsca spełniania swoich funkcji.**

Na wszystkich schematach zaznaczono miejsca dla MM i MP – dotyczą one celebracji, którym przewodniczy biskup.

USTAWIENIE W PROCESJACH I ZAJMOWANIE MIEJSC PRZEZ POSŁUGUJĄCYCH

STOSOWANE SKRÓTY:

GC – *główny celebrans*

Kns – *koncelebrans*

C – *ceremoniarz*

K (lub +) – *ministrant krzyża*

T – *turyferariusz*

N – *nawikulariusz*

MK – *ministrant księgi*

MŚ – *ministrant światła*

OŁ – *ministrant ołtarza*

L 1, 2 – *lektor (czytanie 1, 2)*

MW – *modlitwa wiernych*

Kom – *komentator*

Ps – *psałterzysta*

MM i MP – *ministranci
mitry i pastorału*

... – miejsca do wykorzystania przez innych posługujących

MIEJSCA W PROCESJACH

| | | | | | | |
|----|---------|----|-----|----|----|------------|
| | Kns ... | C | L 1 | OŁ | MŚ | |
| GC | | Dk | Ps | | + | N* T* → |
| | Kns ... | MK | L 2 | OŁ | MŚ | |

GDY CELEBRACJI PRZEWODNICZY BISKUP:

| | | | | | | |
|----|----|---------|-----|----|----|------------|
| MP | Cs | Kns ... | L 1 | OŁ | MŚ | |
| | Bp | Dk** | Ps | | + | N* T* → |
| MM | MK | Kns ... | L 2 | OŁ | MŚ | |

* *procesja wyjścia ma ten sam porządek, z tym, że T i N nie niosą kadzidła, idą więc za krzyżem*

** *drugi Dk (jeśli jest) idzie przy Bp.*

ZAJMOWANIE MIEJSC PRZEZ POSŁUGUJĄCYCH

KAPLICA CHRYSYTA SŁUGI

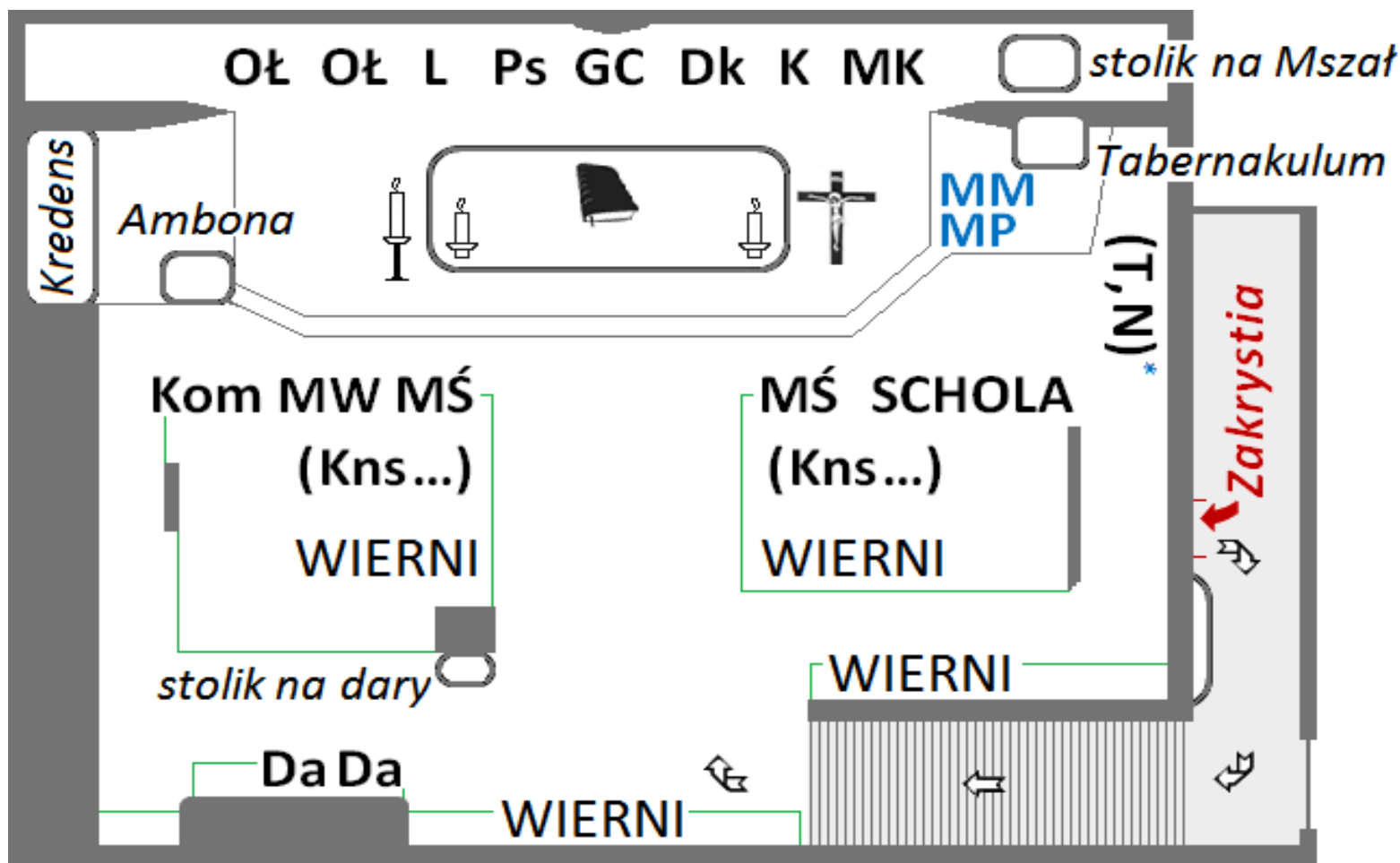

* po zakończeniu spełniania funkcji

ZAJMOWANIE MIEJSC PRZEZ POSŁUGUJĄCYCH

NAMIOT ŚWIATŁA

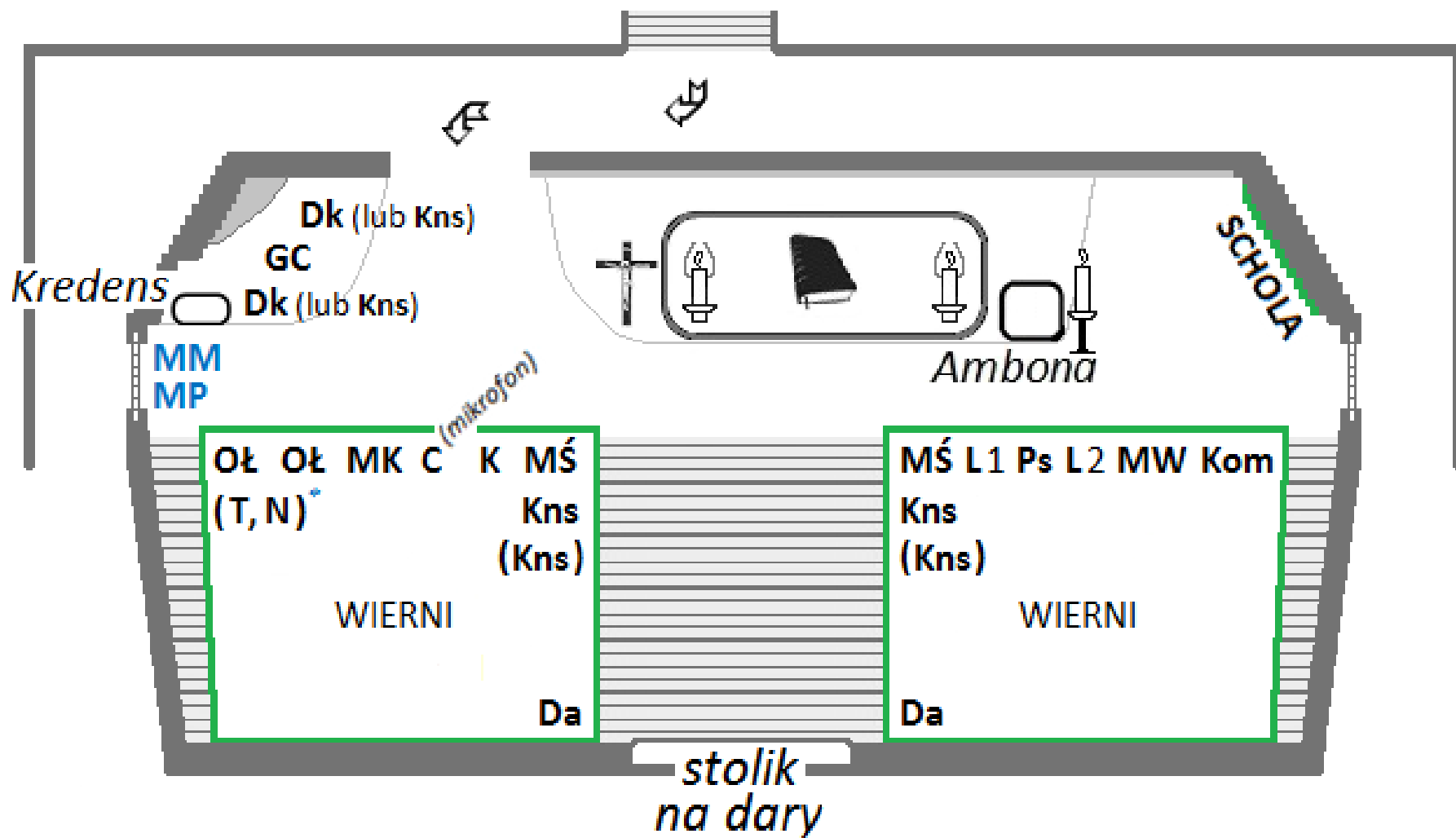

ZAJMOWANIE MIEJSC PRZEZ POSŁUGUJĄCYCH

WIECZERNIK ŚW. JANA PAWŁA II

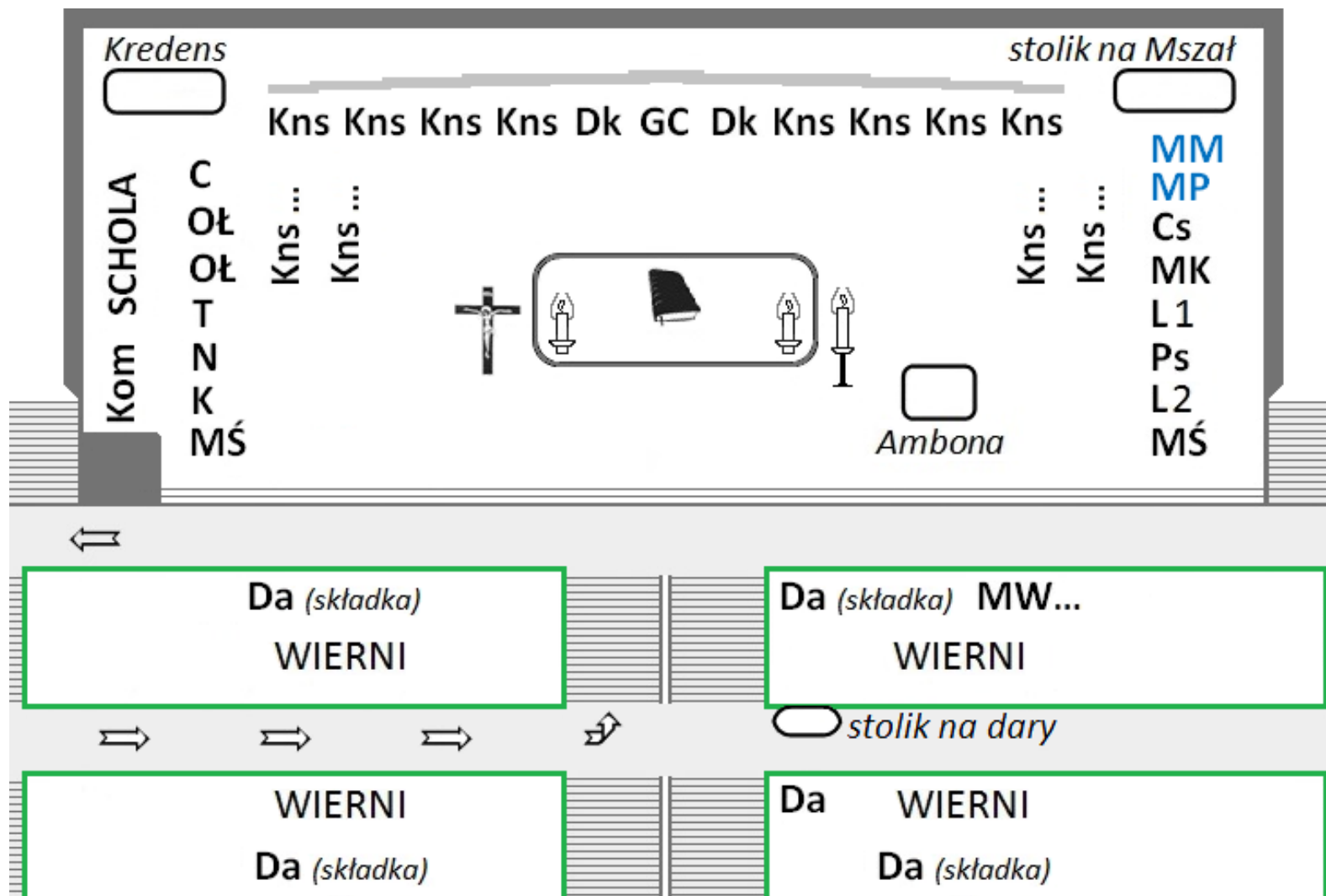

ZAJMOWANIE MIEJSC PRZEZ POSŁUGUJĄCYCH

KOŚCIÓŁ PARAFIALNY "DOLNY"

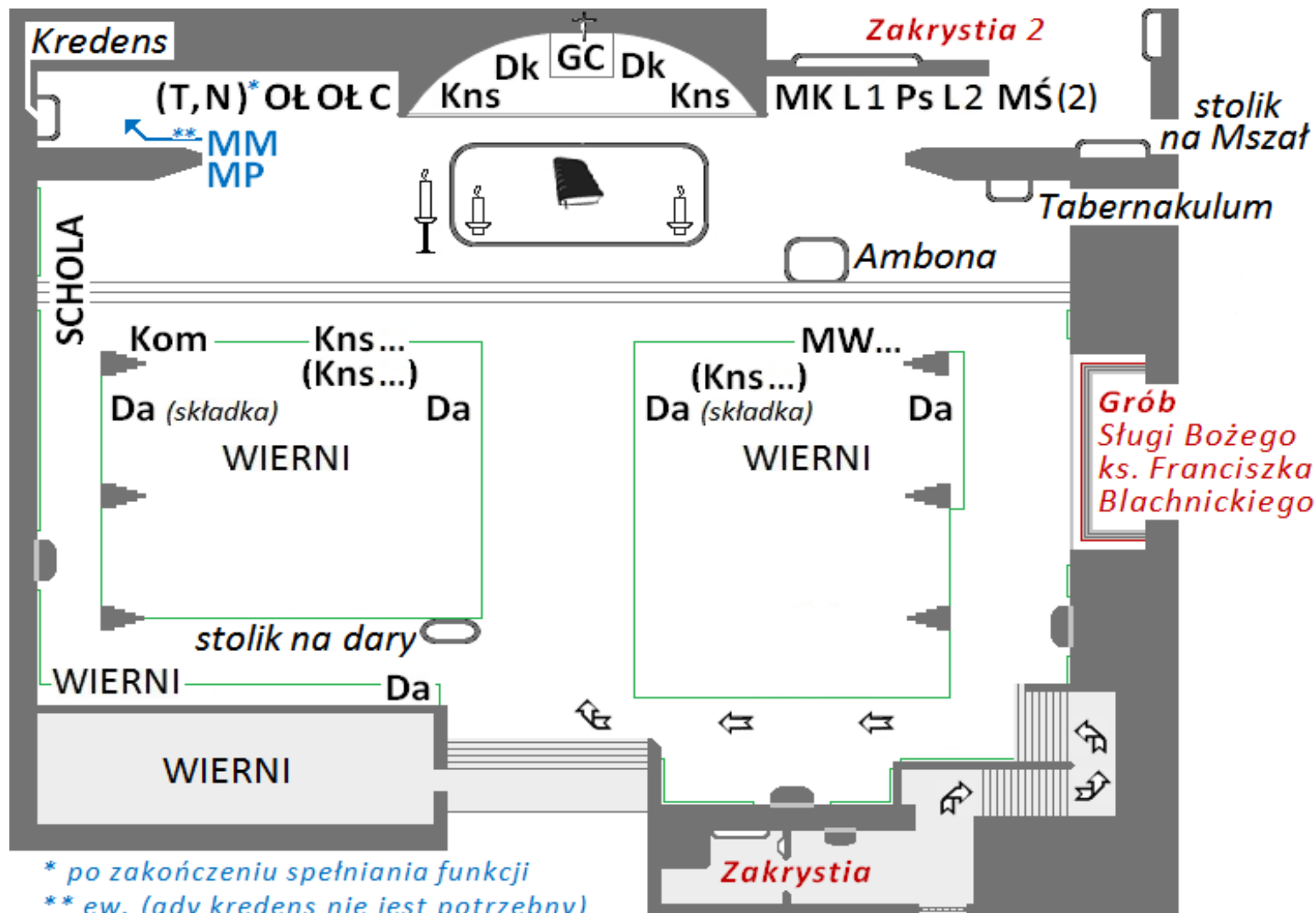

MODLITWY PRZED POSŁUGĄ I PO NIEJ DO INDYWIDUALNEGO ODMAWIANIA (W STOSOWNYM MIEJSCU I CZASIE)

Przyjdź, Duchu Święty!

Udziel mi łaski godnego pełnienia
zadań ministranta kadzidła
w świętej liturgii Kościoła,
a wszystkim zgromadzonym udziel
daru pięknej modlitwy wznoszącej
się ku Bogu jak woń kadzidła.

Spraw, abyśmy trwali
w zjednoczeniu z Chrystusem,
który składa na krzyżu
całopalną ofiarę.

Dzięki Ci, Duchu Święty,
za powołanie mnie
do pełnienia zadań
ministranta kadzidła
w świętej liturgii Kościoła.
Spraw, aby całe moje życie
było wypełnione miłością,
która umie spalać się
w służbie braciom.

MODLITWY DLA WSZYSTKICH POSŁUGUJĄCYCH PRZED LITURGIĄ I PO NIEJ

**DLA POSŁUGUJĄCYCH W PREZBITERIUM
(PROWADZI CELEBRANS W ZAKRYSTII)**

**Oto za chwilę przystąpię
do ołtarza Bożego, do Boga,
który rozwesela młodość moją;
do świętej przystępuję służby,
chcę ją dobrze pełnić.
Proszę Cię, Panie Jezu, o łaskę
skupienia, by myśli moje były
przy Tobie, by oczy moje
były zwrócone na ołtarz,
a serce moje oddane tylko Tobie.
Amen.**

**Boże, którego dobroć
powołała mnie do Twojej służby,
spraw, bym uświęcony
uczestnictwem
w Twych tajemnicach,
przez dzień dzisiejszy
i całe me życie
szedł tylko drogą zbawienia,
przez Chrystusa,
Pana naszego.
Amen.**

ŹRÓDŁA

- DOKUMENTY STOLICY APOSTOLSKIEJ I EPISKOPATU POLSKI:
liturgia.episkopat.pl
- NAJNOWSZE DOKUMENTY KOŚCIOŁA POLSKIEGO O LITURGII:
pomocniczy.diecezja.swidnica.pl/index.php/liturgia
- OGÓLNE WPROWADZENIE DO MSZAŁU RZYMSKIEGO
- WSKAZANIA EPISKOPATU POLSKI PO OGŁOSZENIU NOWEGO WYDANIA OGÓLNEGO WPROWADZENIA DO MSZAŁU RZYMSKIEGO
- CEREMONIAŁ POSŁUG LITURGICZNYCH
- KATECHIZM SŁUŻBY LITURGICZNEJ – wersja drukowana, jak również strona internetowa zawierająca więcej materiałów dotyczących tej i innych funkcji liturgicznych:

www.oaza.pl/cdl/ksl/



Centralna Diakonia Liturgiczna

Ruchu Światło-Życie



www.oaza.pl/cdl/

mail: sekretariat.cdl@gmail.com